

# Hallazgo de un vertedero de época Alto Imperial en *Pompaelo*\*

La intervención arqueológica en el solar del Centro de Salud del Casco Viejo de la calle Compañía, ha respondido a la necesidad de ejercer un control sobre el patrimonio histórico que pudiera verse afectado por el desarrollo de las obras.

Por Resolución 885/1995, de 14 de julio, el Director Gerente del Servicio Navarro de Salud/Osansunbidea convocó el concurso para la redacción del proyecto de intervención y seguimiento arqueológico de las obras del Centro de Salud del Casco Viejo, de la calle Compañía de Pamplona<sup>1</sup>.

El proyecto y seguimiento arqueológico de las obras fueron adjudicados a Gabinete Trama, S. L.<sup>2</sup>.

En 1983 el Museo de Navarra había realizado unos sondeos en el solar resultante del derribo de la Casa de Baños, pudiendo establecerse la existencia de un auténtico yacimiento con cronología dominante en época romana.

A la vista de los restos localizados, se estimó necesaria la excavación en área de todo el espacio objeto de construcción.

La primera actuación consistió básicamente en un seguimiento de los trabajos de desmonte del terreno, que se realizaron en su mayor parte de forma mecánica. Se llevaron a cabo colaborando los arqueólogos mediante el trabajo técnico de limpieza, excavación puntual intensiva, registro y documentación de todas las evidencias de interés<sup>3</sup>.

\* *Trabajos de Arqueología Navarra*/13, 1997-98, pp. 49-73.

<sup>1</sup> BON 106, viernes 25 de agosto de 1995.

<sup>2</sup> Resolución 1291/1995, de 24 de octubre. BON 140, lunes 13 de noviembre de 1995.

<sup>3</sup> He de agradecer a Mercedes Unzu Urmeneta, directora de Gabinete Trama, su generosidad al facilitarme los materiales romanos recuperados por su equipo, a fin de que pueda estudiarlos, como una aportación más al conocimiento de la antigua *Pompaelo*.

Por las características del lugar, se estimó conveniente reconvertir el seguimiento en excavación arqueológica. Esta se centró en la zona más baja lindante con la calle Calderería, por ser el único suelo practicable y donde quedaban indicios de niveles arqueológicos coherentes.

Dentro de los materiales arqueológicos recuperados hay de diferentes épocas, desde azulejería del siglo XVIII, a restos de servicios de mesa del siglo XVI, cuencos, escudillas, etc., de reflejo metálico, cerámica vidriada medieval de los siglos XIII y XIV, etc. Sin embargo, nosotros nos centraremos exclusivamente en los restos de la ocupación de época romana ya que significan una nueva aportación al conocimiento de la topografía de la antigua *Pompaelo*.

Dentro del nivel más bajo y en toda la superficie excavada no se reconoció ninguna estructura constructiva. Se recuperó en cambio abundante material cerámico y óseo, exclusivamente de época romana, que se hacía más frecuente en el ángulo SO del solar. Los restos hallados presentaban aspecto de haber sufrido un severo proceso de redistribución de índole mecánica, probablemente por aportes coluviales.

En consecuencia, cabe deducir que la primera fase de ocupación de este solar, la más antigua constatada, ha de fecharse en época romana alto-imperial. En este momento, la zona formaba una superficie sin ocupación permanente, constituida probablemente en una profunda vaguada o pozo de arcillas blandas y algunas gravas con frecuentes restos carbonosos y de materia orgánica, que se fue colmatando con los desechos y aportes coluviales que arrastraban materiales arqueológicos. Se trataría de un absorbente reductor y por tanto la falta de oxígeno ha mantenido los restos arqueológicos en muy buen estado<sup>4</sup>.

Este hallazgo nos permite precisar la estructura urbana y completar los datos que ya poseemos sobre los ajuares domésticos de las gentes que vivieron en nuestra ciudad durante los siglos I y II d. C.

Los materiales descritos son una pequeña muestra representativa de las diferentes evidencias halladas. Podemos resumir que de Sigillata Hispánica se han localizado 2.427 fragmentos y 12 vasos fragmentarios, de ellos 1882 corresponden a formas lisas y 545 a formas decoradas; de cerámica pigmentada se han hallado un total de 2.006 fragmentos y 6 vasos fragmentarios; de cerámica nacarada 145 fragmentos y 3 vasos fragmentarios y de cerámica común 1.048 fragmentos.

Todos ellos corresponden a una cronología que debe situarse desde la segunda mitad del siglo I d. C. hasta finales del siglo II d. C.

Dentro de los hallazgos de Sigillata Hispánica se han encontrado formas pertenecientes al comienzo de su producción, hacia mediados del siglo I d. C., tales como la F 29 decorada y lisa; la 37 b con bellos motivos humanos fechable siempre dentro del siglo I d. C. De esta misma forma se han localizado fragmentos del mismo perfil, en producción lisa.

En cuanto a las formas lisas se encuentran la F.2, F.4, F.8, F.17, F.15/17, F.35, F.36, F.29, F.37 b, F.20 y algunas formas nuevas no recogidas hasta ahora en las tablas de este tipo de cerámica de mesa<sup>5</sup>.

Todo este grupo de evidencias presentan características de elaboración de la pasta, barniz y decoración que pueden situarse cronológicamente en la segunda mitad del si-

<sup>4</sup> Laboratorios de Ensayos Navarra, S. A. Reconocimiento geotécnico del Centro de Salud del Casco Viejo de Pamplona. Pamplona, noviembre 1996.

<sup>5</sup> MEZQUÍRIZ IRUJO, M. A., *Atlante delle Forme Ceramiche*, tomo II. Istituto delle Enciclopedia Italiana. Roma 1986, pp. 109-174, tav. XXIV-LIV.

glo I y primera mitad del II, siendo escasos los fragmentos que pueden fecharse hasta fin del mismo siglo. Posiblemente proceden todos ellos del centro alfarero de Tritium Magallum.

Hay otro grupo de cerámicas, también finas, bien elaboradas, que presentan una terminación en la superficie, mediante la aplicación de una película brillante, cuya coloración oscila entre blanquecina o amarillenta con irisaciones y puntos brillantes, que hemos llamado nacarada por ser el aspecto que les queda más próximo.

Se trata de un tipo de cerámica poco frecuente, que sin embargo ha aparecido también en las excavaciones de la catedral de Pamplona, de la que se repiten las mismas formas que se dan en las láminas que adjuntamos y cuya cronología es la misma que la expresada para la Sigillata Hispánica comentada. Creemos que puede atribuirse un origen aquitano.

Por otra parte, se describe otro tipo de cerámica llamada pigmentada que en sus formas de paredes muy delgadas es siempre fechable en la segunda mitad del siglo I<sup>6</sup>.

Finalmente, hemos seleccionado algunas vasijas de cerámica común tanto de cocina como de despensa, cuya cronología no es tan precisa ya que están menos sujetas a cambios de moda.

Destacan también algunos fragmentos de lucernas, de pequeño tamaño, aunque suficiente para su adscripción tipológica. Hay lucernas de volutas del siglo I. También hay restos de lucernas de canal y de disco, fechables en el siglo II<sup>7</sup>.

Entre los vidrios, también fragmentarios, hay algunos claramente fechables en el siglo I y un resto de botella tipo Isings 50 que puede datarse desde el siglo I hasta el siglo II<sup>8</sup>.

Podemos suponer que dentro del espacio urbano existió una zona insalubre producida por una depresión geológica rellena de lodos hasta una profundidad de cuatro m. y que los habitantes de Pompaelo lo utilizaron de vertedero. Es evidente que en las proximidades no existen estructuras de edificios romanos.

## DESCRIPCIÓN DE LOS MATERIALES RECUPERADOS

### Sigillata Hispánica Decorada

#### 1. Cuenco fragmentario F Mezq. 29 decorada de S.H.

Tiene el borde muy abierto con las líneas paralelas, características de esta forma hispánica y la carena marcada.

La decoración forma dos franjas horizontales separadas por dos baquetones. La superior se divide verticalmente en metopas, separadas por franjas de seis líneas onduladas verticales, a ambos lados de una formada por puntas de flecha. Las metopas están decoradas por una roseta de ocho pétalos, entre dos líneas verticales de puntas de flecha. Todas las metopas tienen la misma decoración. La zona inferior de la pared está decorada con gallones verticales.

La pasta es de color rojizo, bien elaborada y el barniz es compacto y brillante.

Dimensiones: Ø 16 cm.

<sup>6</sup> UNZU URMENETA, M., "La cerámica pigmentada en Navarra", *Trabajos de Arqueología Navarra/1*, Pamplona, 1979, pp. 251-276, 6 fig.

<sup>7</sup> AMARE TAFALLA, M. T., "Lucernas romanas en Navarra", *Trabajos de Arqueología Navarra/5*, Pamplona, 1996, pp. 175-194.

<sup>8</sup> ISINGS, C., "Roman Glass", *Archeologia Traiectina*, 1957, p. 59 y 66.

## 2. Fragmento de cuenco de forma Mezq. 29 de S.H.

Tiene el borde abierto con las líneas paralelas al interior. La pared es curva.

La decoración forma dos franjas horizontales separadas, entre sí y del borde, por baquetones paralelos. Están decoradas por un solo motivo repetido, formado con cuatro círculos concéntricos, el exterior sogueado y los demás lisos.

La pasta es rojiza, muy bien elaborada y el barniz de color rojo claro, compacto y brillante.

Dimensiones: Ø 16 cm.

## 3. Cuenco fragmentario de F. Mezq. 29 de S.H.

Tiene el borde poco abierto y faltan las características líneas en su parte interior. La carena bien marcada.

La decoración forma dos franjas horizontales separadas del borde por un baquetón y entre sí por dos baquetones. También dos finos baquetones rematan la parte más baja de la zona decorada.

La franja superior está formada por metopas separadas por tres líneas onduladas verticales y ocupadas con un pequeño motivo de círculos concéntricos. Una serie de círculos concéntricos de mayor tamaño decora la franja inferior. Toda la decoración es tosca, tanto en el dibujo como en el relieve.

La pasta es rojiza, bien elaborada y el barniz de color rojo-claro brillante y compacto.

Dimensiones: Ø 14 cm.

## 4. Fragmento de cuenco de F. Mezq. 37 a de S.H.

Tiene el borde vertical y pared curva. La decoración es tosca formando dos franjas horizontales separadas del borde, y entre sí por baquetones. En la zona superior se alternan dos únicos motivos: uno compuesto por círculos concéntricos y una concha. La zona inferior también con dos motivos: un elemento vegetal y dos grandes círculos concéntricos conteniendo una pequeña columna.

La pasta es rosácea, bien decantada y el barniz ligero, sin brillo, que se pierde sobre los motivos decorativos.

Dimensiones: Ø 15 cm.

## 5. Cuenco fragmentario de F. Mezq. 37 a de S.H.

El borde vuelve ligeramente hacia adentro. La pared en su interior es perfectamente curva, siendo especialmente gruesa en su parte central. En la parte exterior, la pared está deformada.

La decoración constituye dos franjas horizontales separadas por un baquetón. La superior tiene metopas separadas por cuatro líneas onduladas verticales. El campo de la metopa está ocupado totalmente por pequeños elementos vegetales, separados horizontalmente por una línea de puntas de flecha.

La zona inferior está ocupada por ovas sobre elementos verticales. Un grueso baquetón limita la decoración en su parte inferior. La pasta es rosácea y granulosa. El barniz es rojo, más brillante al interior de la pared que al exterior.

Dimensiones: Ø 12 cm.

## 6. Cuenco fragmentario de F. Mezq. 37 b de S.H.

Presenta una sola franja decorativa, dividida verticalmente en metopas por grupos de tres líneas onduladas verticales, entre dos líneas de puntas de flecha. Hay tres tipos

de metopas con motivos diferentes. En dos de ellas sendas figuras desnudas en actitud de danza sobre pequeños círculos concéntricos y la tercera con dos árboles.

Esta franja decorativa está limitada en su parte superior por una línea de ovas entre baquetones y la inferior por una línea de círculos concéntricos.

La pasta es de color rosáceo, bien decantada y el barniz rojo, compacto y brillante.

Dimensiones: Ø 30 cm.

7. Fragmento de una forma nueva de S.H.

Corresponde a la parte superior de la pared de un recipiente de grandes dimensiones que tiende a cerrarse hacia el borde.

Puede apreciarse solamente una zona decorativa consistente en una serie de medallones en forma de pera, conteniendo un motivo que representa un busto femenino. Tiene también una cinta en la parte superior para colgar y la inferior acaba en un pequeño círculo.

La pasta es rojiza, bien elaborada y el barniz conservado solamente al interior de la pared es rojo tostado compacto y brillante.

### **Sigillata Hispánica Lisa**

1. Fragmento de vaso, de F. Mezq. 2 de S.H.

Tiene el borde vuelto hacia el exterior y lleva en la parte superior de la pared dos líneas incisas.

La pasta de excelente calidad es de color rosáceo y el barniz rojo oscuro compacto y sin brillo.

Dimensiones: Ø 8 cm.

2 y 3. Fragmentos de platos de F. Mezq. 4 de S.H.

Tiene el borde horizontal con decoración de ruedecilla. La pasta es rojiza, bien decantada y el barniz rojo compacto y brillante.

4. Fragmento de vaso F. Mezq. 8 de S.H.

La pasta es de color rojizo, está bien elaborada y el barniz es compacto y brillante de color rojo.

Dimensiones: Ø 9 cm.

5. Fragmento de vaso de F. Mezq. 8 de S.H.

La pasta es granulosa de color rosáceo. El barniz rojo ligero y sin brillo.

Dimensiones: Ø 12 cm.

6. Plato fragmentario de F. Mezq. 17 de S.H.

Lleva un círculo inciso al centro del fondo. También tiene una línea incisa junto al borde.

La pasta es rojiza bien elaborada y el barniz rojo compacto y brillante.

Dimensiones: Ø 18 cm.

7. Fragmento de F. Mezq. 15/17 de S.H.

La pasta es rojiza, bien elaborada y el barniz rojo, compacto y brillante.

Dimensiones: Ø 18 cm.

8. Vaso fragmentario de F. Mezq. 35 de S.H.

La pared es gruesa de pasta bien elaborada y el barniz compacto y brillante.

- Lleva sobre el borde hojas a la barbotina.  
Dimensiones: Ø 8 cm.
9. Fragmento de vaso de F. Mezq. 35 de S.H.  
La pasta es rojiza, bien elaborada y el barniz rojo claro, compacto y brillante.
10. Fragmento de F. Mezq. 35 de S.H.  
La pasta es rosácea, bien decantada y el barniz compacto y poco brillante.  
Dimensiones: Ø 10 cm.
11. Plato fragmentario de F. Mezq. 36 de S.H.  
La pasta es rosácea, bien decantada y el barniz rojo claro y brillante. Se descompone con facilidad.  
Dimensiones: Ø 16 cm.
12. Plato fragmentario de F. Mezq. 36 de S.H.  
La pasta es rojiza muy bien elaborada y el barniz rojo, brillante, muy deteriorado.  
Dimensiones: Ø 17 cm.
13. Fragmento de vaso de F 3 de Sigillata Hispánica  
La pasta está muy bien decantada y el barniz es rojo oscuro compacto y brillante.  
Dimensiones: Ø 24 cm.
14. Fragmento de forma nueva de S.H.  
Posiblemente se trata de una tapadera cuya parte central tiene una elevación de forma cónica, perforada<sup>9</sup>.
15. Fragmento de forma nueva de S.H.  
Coincide exactamente con el perfil de la F.Unzu 1<sup>10</sup> de cerámica pigmentada. La pared también es muy delgada, sin embargo, no puede dudarse de su adscripción a la Sigillata Hispánica. Tanto por la pasta como por el barniz.
16. Fragmento de F. Mezq. 37 b de S.H.  
Hasta ahora no habíamos localizado la versión lisa de esta forma. La pasta es rojiza, bien decantada y el barniz rojo compacto y brillante.  
Dimensiones: Ø 24 cm.
17. Fragmento de F. Mezq. 29 de S.H.  
La pasta es rojiza, bien elaborada y el barniz rojo, compacto y brillante.  
Dimensiones: Ø 18 cm.
18. Fragmento de F. Mezq. 29 de S.H.  
La pasta es rojiza, bien elaborada y el barniz rojo, compacto y brillante. Lleva las líneas paralelas en la parte interior del borde, de igual manera que en la misma forma decorada.

<sup>9</sup> BOLSENA VII, *La cisterne 5 et son mobilier. Les ceramiques communes*, fig. 46, n° 403.

<sup>10</sup> UNZU URMENETA, M., *Op. cit.*, p. 257.

19. Jarro de F. Mezq. 20 de S.H.

Se trata de una variante con el borde moldurado.

La pasta es rojiza y el barniz rojo, compacto y brillante cubre la superficie exterior y el borde, mientras que el interior no está barnizado.

20. Figura en terracota de bulto redondo

Realizada en Sigillata Hispánica, de 8 cm. de altura. Procede del centro alfarero de Tritium Magallum. Figura con representación de Venus, fragmentaria. Le falta la cabeza, brazo izquierdo y parte de las extremidades inferiores. La anatomía está bien ejecutada. El brazo izquierdo, flexionado, se apoya a la altura de la cadera, en tanto que el brazo derecho, aunque fragmentado, vuelve hacia arriba, posiblemente para sujetarse el cabello o algún recipiente sobre la cabeza.

La arcilla está bien elaborada aunque presenta algunas vacuolas. El barniz es rojo, compacto y brillante.

La existencia de figuras de terracota está presente en algunos yacimientos romanos. Son frecuentes las producciones en los talleres de la Gallia Central, en los siglos I y II d. C.

Procedentes de los talleres hispánicos hay pocos ejemplares, solamente algunas piezas muy fragmentarias procedentes de Tricio y unos moldes del alfar de Bezares en la misma zona alfarera de la cuenca del Najerilla.

En los moldes de Bezares (Tritium Magallum) hay uno de una figura muy semejante a la Venus de Calderería, con el brazo izquierdo sosteniendo un cesto sobre la cabeza<sup>11</sup>. El brazo derecho cae a lo largo del cuerpo apoyando la mano sobre el muslo.

Cronología: Segunda mitad del siglo I.

### Cerámica nacarada

1. Cuenco fragmentario de cerámica nacarada

Tiene el fondo casi plano, de pared carenada y borde abierto engrosado con suaves molduras. Al interior lleva líneas paralelas realizadas con el torno.

La pasta es de color rosáceo, granulosa. Sobre la superficie interior, borde y parte superior de la pared, al exterior, tiene aplicada una película brillante, con irisaciones y puntos brillantes.

Dimensiones: Ø 15 cm.

2. Escudilla de cerámica nacarada

Fondo plano y pared abierta, ligeramente curva.

El borde es simple. Sobre el borde interior lleva un círculo inciso. La pasta es de color rosácea, granulosa y la superficie lleva una película con irisaciones y puntos brillantes que afecta a toda la superficie interior y al exterior de la pared, quedando el fondo exterior sin cubrir.

Dimensiones: Ø 19 cm.

<sup>11</sup> MEZQUÍRIZ IRUJO, M. Á., "Algunas piezas singulares halladas en el Alfar de Bezares (La Rioja)". *Cuadernos de Arqueología de la Universidad de Navarra*, nº 1, pp. 279-289, Pamplona, 1993.



Lámina 1. Sigillata Hispánica decorada



Lámina 2. Sigillata Hispánica decorada



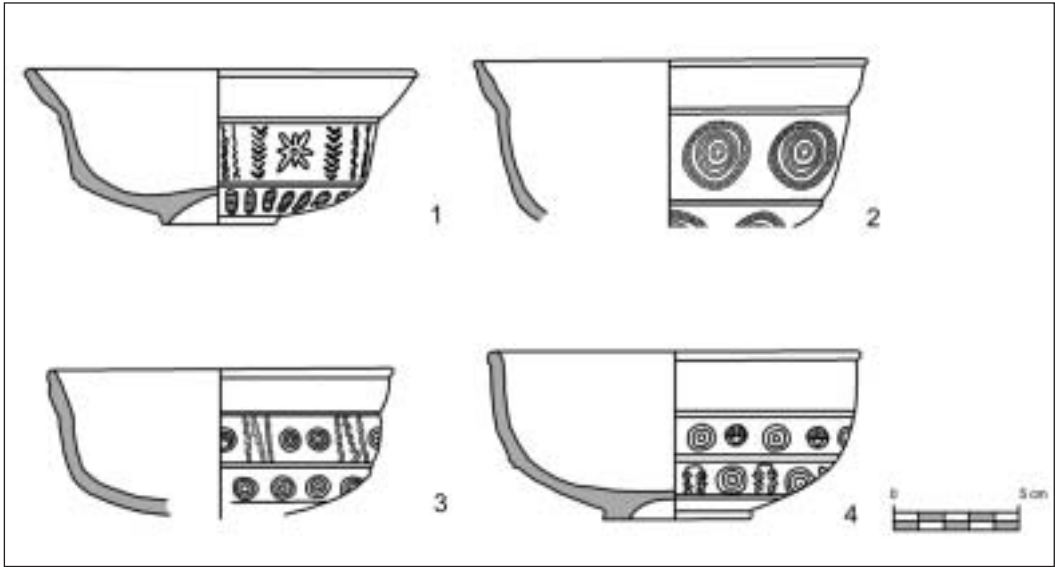

Lámina 3. Sigillata Hispánica lisa

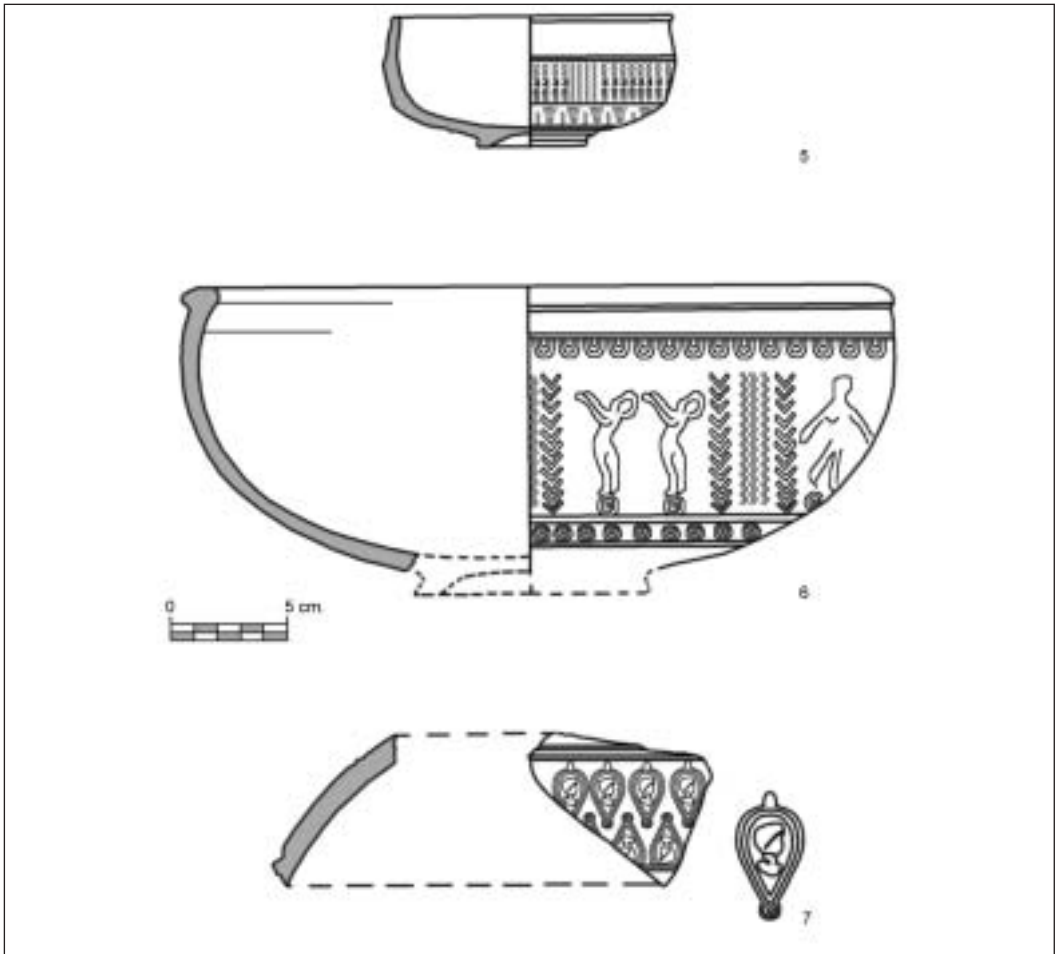

Lámina 4. Sigillata Hispánica lisa

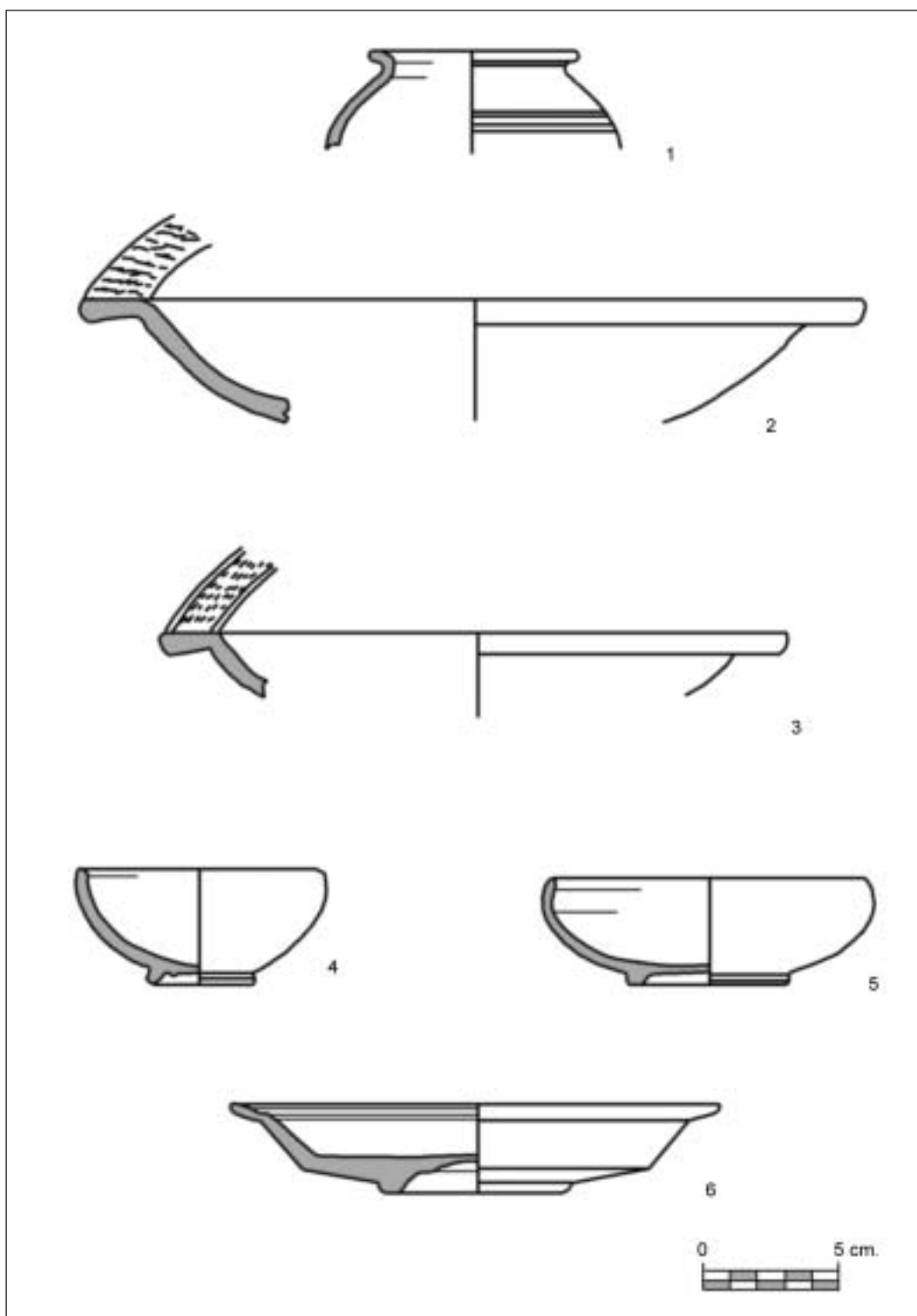

Lámina 5. Sigillata Hispánica lisa

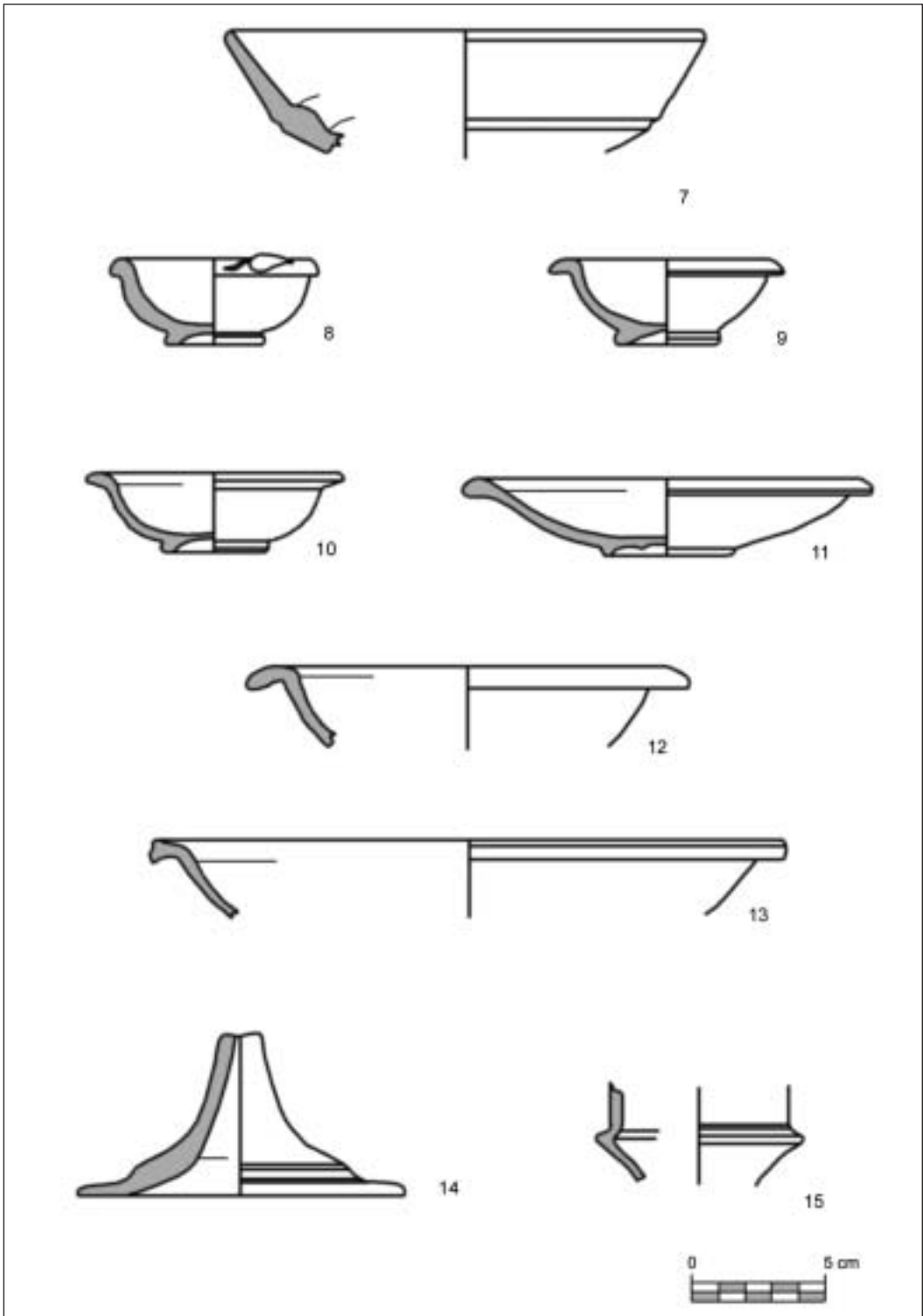

Lámina 6. Figura en Sigillata Hispánica

### 3. Escudilla de cerámica nacarada

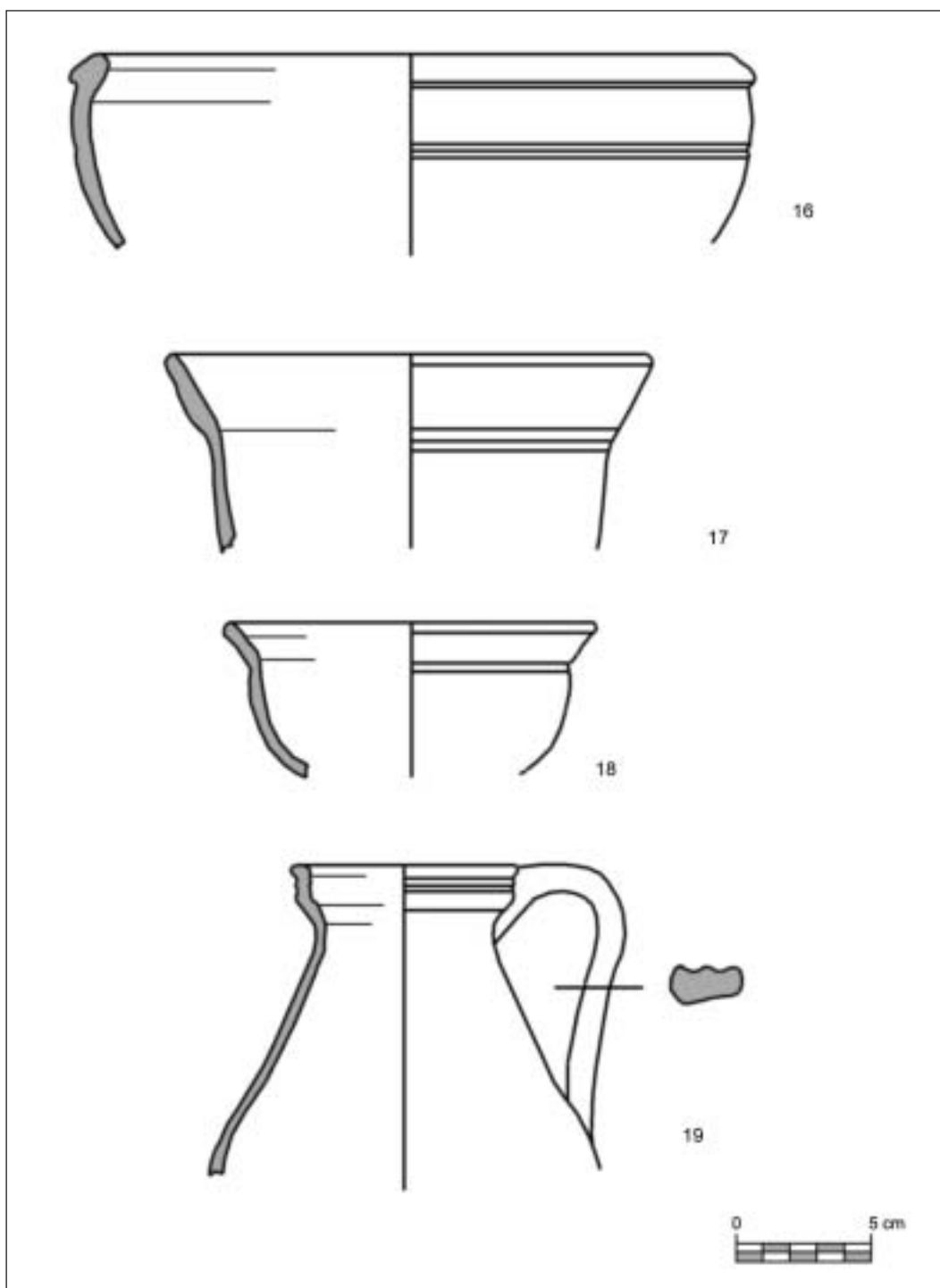
La pared es curva al interior y carenada al exterior con borde abierto y líneas incisas al interior. El fondo también curvo, presenta una forma cónica elevada hasta la altura del borde y perforada en su parte superior. Al exterior es cóncavo. La pasta es de color beige, bien decantada y la superficie lleva una película muy ligera, que casi ha desaparecido, con puntos brillantes que cubrió toda la superficie interior y la parte superior de la pared al exterior.

Dimensiones: Ø 16 cm.

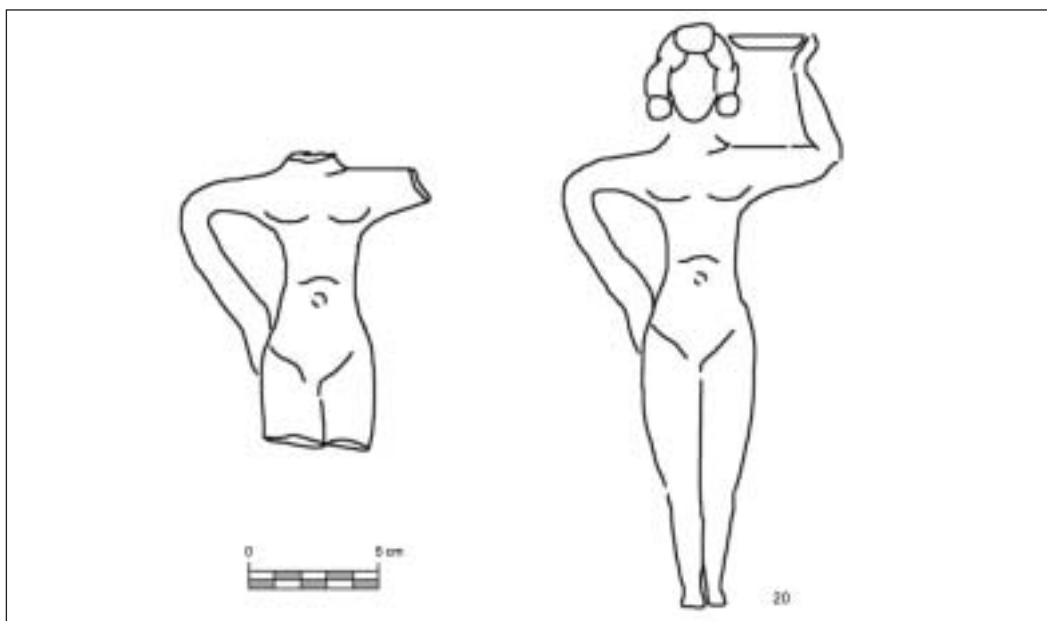
### 4. Fragmento de un cuenco-trípode de cerámica nacarada

La pasta es rosácea, bien decantada y sobre la superficie interior puede verse la película brillante muy desgastada.

### 5. Fragmentos de un jarro ritual bitroncocónico

Generalmente provisto de dos o cuatro asas, que aparece en cerámica engobada y en cerámica común<sup>12</sup>. En la parte superior del cuerpo llevaría unos apliques fálcos, a los que corresponden los fragmentos recuperados.

## Cerámica pigmentada/Paredes finas

### 1. Vaso fragmentario de F. Unzu 8

Tiene cuerpo bitroncocónico, fondo plano y borde moldurado. Queda la huella de haber llevado dos asas.

La pared es extraordinariamente delgada y el engobe rojizo, homogéneo y sin brillo. Datable a fines del siglo I.

<sup>12</sup> MINGUEZ MORALES, J. A. "Decoraciones fálcos sobre vasos cerámicos de época romana de la Península Ibérica", *Zephyrus* XLIX, 1996, pp. 305-319.

2. Vaso fragmentario de F. Unzu 3

Tiene fondo plano y pared troncocónica en su parte inferior y cilíndrica en su parte superior. El borde sencillo. La pasta es blanquecina y el engobe negro bastante deteriorado.

3. Vaso fragmentario de F. Unzu 6

Cuerpo globular y borde vuelto hacia afuera. La pasta es rojiza y el engobe gris oscuro cubre solamente el exterior de la pared y el borde.

4. Fragmento de F. Unzu 17

Correspondiente a la parte superior de un jarro de borde moldurado. La pasta es rosácea y el engobe barniz rojo y brillante.

5. Fragmento de un vasito de forma globular

La pasta es rosácea y el engobe negro. Se decora con lunetas en relieve. Fechable en época Flavia.

6. Fragmento de pared de F. Unzu 5

La pasta es rosácea y el engobe de color vinoso. La superficie lleva decoración de ruedecilla.

### **Cerámica común de despensa**

1. Jarra fragmentaria bitroncocónica

Fondo plano, macizo, borde moldurado y dos asas.  
La pasta es blanquecina y superficie del mismo color.

2. Fragmento de jarro de una sola asa

Tiene cuello alto y estrecho y borde moldurado. La pasta es rojiza y la superficie rosa muy clara.

3. Fragmento de mortero

De amplio borde vuelto hacia afuera. De pasta rosácea, tosca y granulosa.

4. Fragmento de escudilla

De fondo plano y pared curva con borde que vuelve hacia adentro. La pasta es rosácea y lleva engobe rojo al interior de la pared y borde.

### **Cerámica común de cocina**

1. Fragmento de escudilla

De fondo plano y pared oblicua ligeramente cóncava al exterior. La pasta es de color gris muy tosca y la superficie también gris al exterior y al interior.

Dimensiones: Ø 17 cm.

2. Escudilla fragmentaria

Fondo plano y pared oblicua. La pasta es negruzca, muy tosca y la superficie gris oscura.

Dimensiones: Ø 16 cm.

3. Escudilla fragmentaria

Fondo plano y pared oblicua. La pasta es gris oscura muy tosca y la superficie de color negro.

Dimensiones: Ø 18 cm.

4. Fragmento de olla

Borde plano. La pasta es gris claro, tosca y la superficie del mismo color.

Dimensiones: Ø 26 cm.

5 Pequeña ollita fragmentaria

Borde plano y pared curva. La pasta es gris claro, tosca. La superficie es de color gris claro, así como la parte interior, mientras que el borde y exterior de la pared es negruzca, con huellas de fuego.

6. Fragmento de gran olla

Borde plano y pared curva. La pasta es de color gris oscuro muy tosco. El borde y superficie interior es gris oscuro y la superficie exterior rojiza. Sobre la superficie plana del borde lleva el grafito: CISPFI

Dimensiones: Ø 32 cm.

### Lucernas

1. Fragmento de lucerna de volutas de tipo Dressel 11 A. Fechable a fines del siglo I d. C.

La pasta es rosa y quedan restos de barniz rojizo en la superficie exterior. Del disco solo quedan unas acanaladuras concéntricas.

2. Fragmento de lucerna de canal de tipo Dressel 5. Fechable en el siglo II d. C.

La pasta es rojiza muy bien elaborada y la superficie del mismo color, sin barnizar.

3 Fragmento de lucerna de disco de F Dressel 16. Fechable en el s.II

De pasta rosa y engobe rojizo al exterior. Se decora con círculo de ovas llevando al centro algún motivo en relieve.

4. Fragmento de lucerna de disco de F. Dressel 16

Con pasta rojiza y engobe rojo. Se decora con círculo de palmetas.

5. Fragmento de lucerna de disco de F. Dressel 15. Fechable en el siglo II

La pasta es rojiza y la superficie de color beige. Lleva decoración de una hoja lanceolada.

6. Dos fragmentos de una misma lucerna de F. Dressel 30 con decoración de perlitas. Fechable en el siglo II

Tiene pasta rosácea y engobe rojo muy deteriorado.

7. Fragmento de lucerna de disco de F. Dressel 17

Tiene pasta rojiza, bien elaborada y engobe también rojizo, ligero.

## Vidrio

1. Fragmento de botella de vidrio color verdoso y cuerpo cuadrangular. Pertenece a la F. Isings 50 B, Fechable a fines del siglo I y II.

Tiene una sola asa, ancha que sale del borde al hombro. El borde amplio vuelto hacia afuera.

2. Cuatro fragmentos de un plato de vidrio de color lechoso y la pared muy delgada. Forma Isings 5. Fechable en el siglo I

Se trata de un plato de fondo plano, con pie anular y borde plano, vuelto hacia afuera.

3. Fragmento de plato de vidrio de color lechoso

Tiene pie anular y decoración de gallones, en relieve, pudiendo datarse en época Flavia.

4. Dos fragmentos de vaso de vidrio de color lechoso

Tiene pared extraordinariamente delgada, vertical y borde engrosado. Pertenecen a la F. Isings 44, fechable en el siglo I.

## Objetos de bronce

- Aguja muy delgada, con cabeza esférica
- Pulsera realizada como una cinta de metal decorada en sus bordes por una línea sogueada
- Hebilla de lámina plana en forma de herradura. Falta el vástago y la aguja.



Lámina 7. Cerámica nacarada



Lámina 8. Cerámica pigmentada. Paredes finas

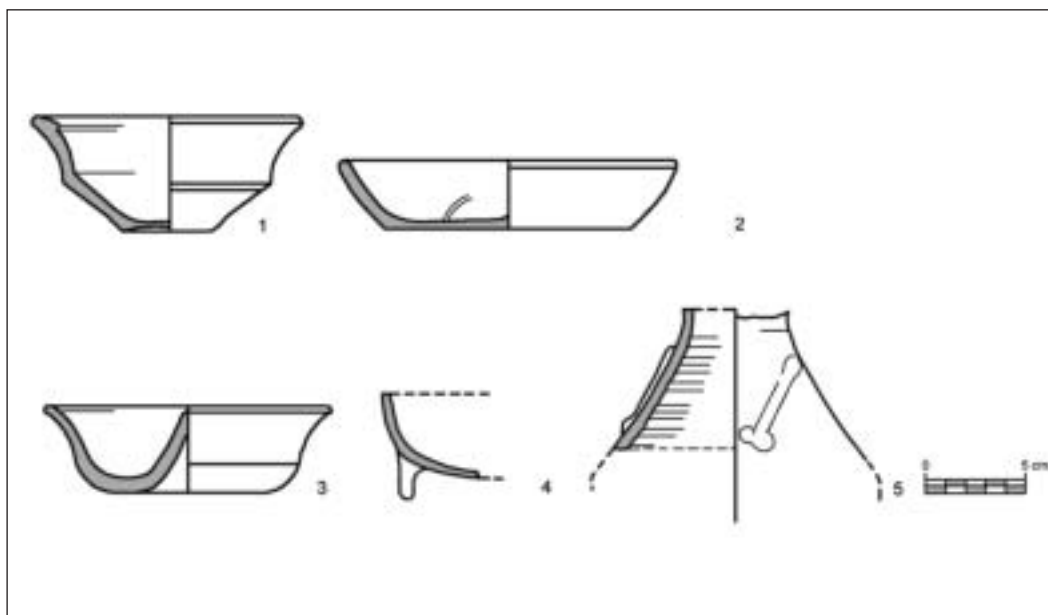

Lámina 9. Cerámica común de despensa



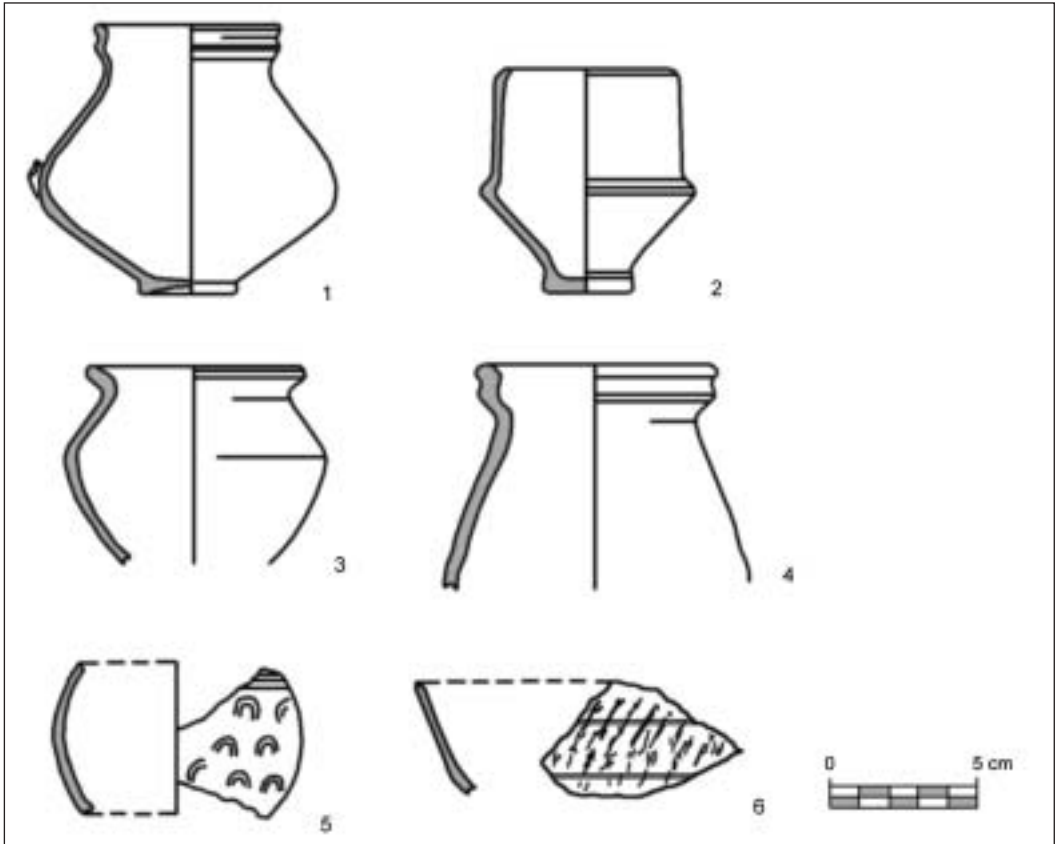

Lámina 10. Cerámica común de cocina

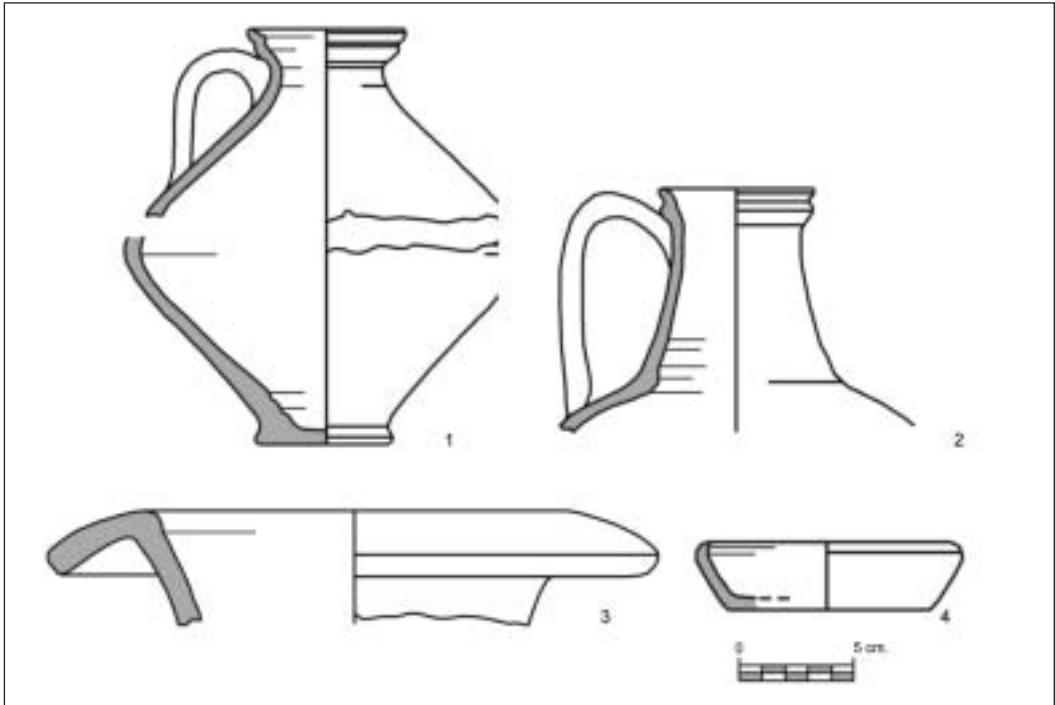

Lámina 11. Lucernas

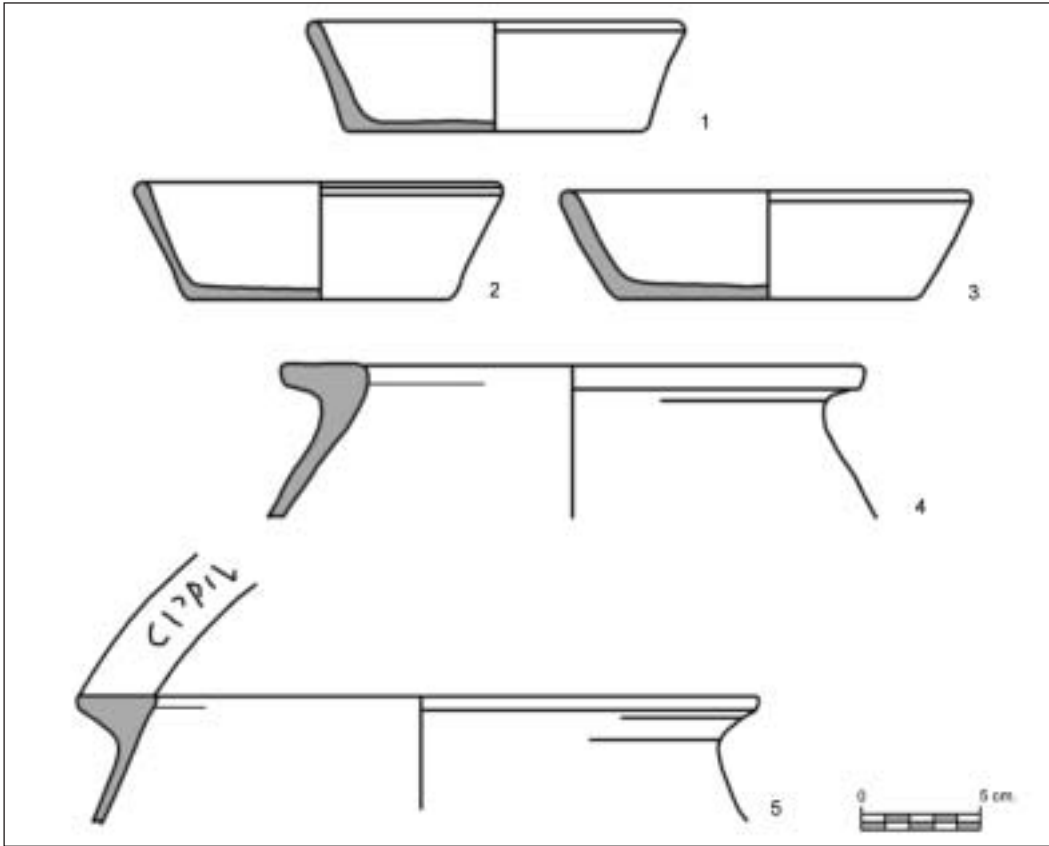

Lámina 12. Objetos de vidrio y bronce



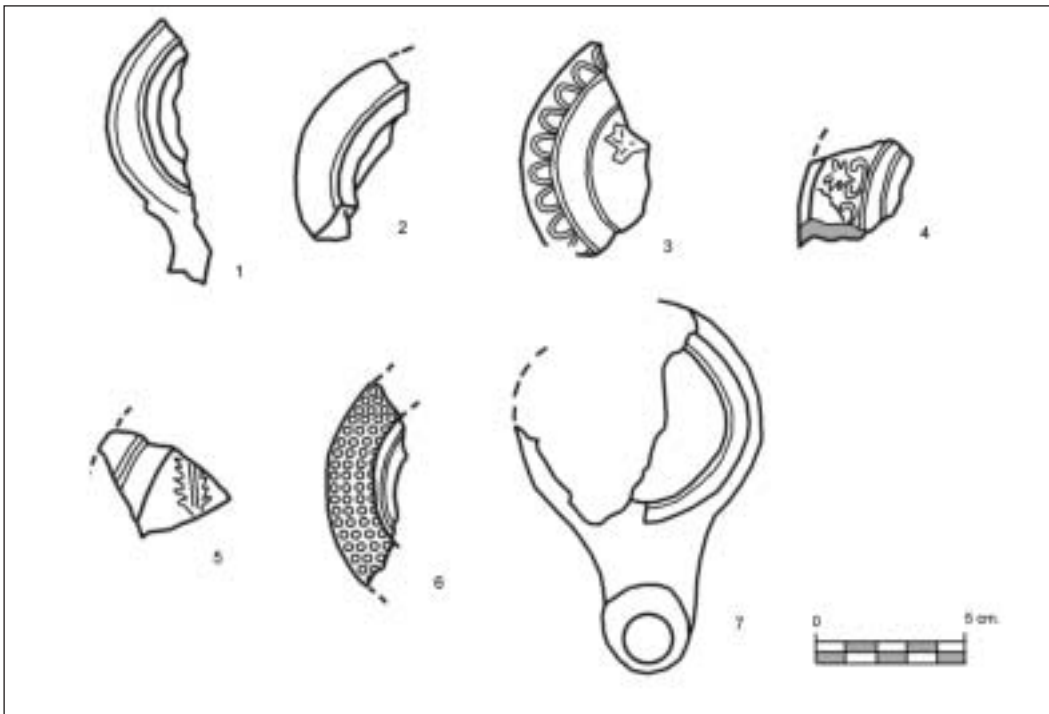
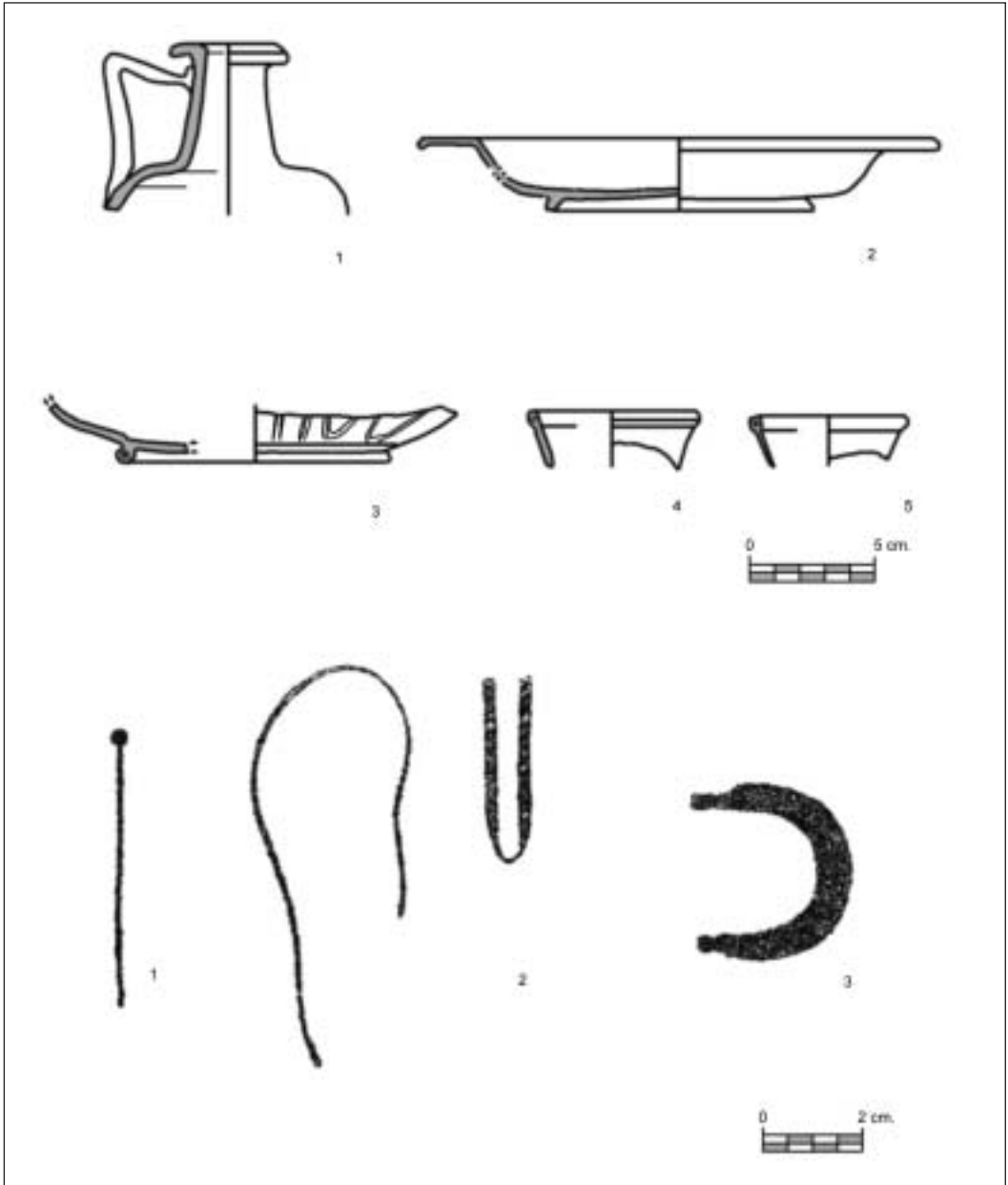