

UN VASO DE *TERRA SIGILLATA* ITÁLICA DE LA CALLE CARRETIL DE CALAHORRA

por

José Manuel Martínez Torrecilla

El hallazgo tuvo lugar en la calle Carretil de Calahorra, y el fragmento quedó al descubierto en el terraplén de tierra de la citada calle, tras sufrir una fuerte erosión a consecuencia de las lluvias.

Descripción:

Vaso de cuerpo troncocónico invertido con borde vertical cóncavo con una fuerte carena marcada por un baquetón burilado entre ambos elementos. Presenta pie anular moldurado. Aunque se encuentra fragmentado conservamos casi completo su perfil, del que sólo falta el labio.

En el centro del interior del fondo presenta una estampilla rectangular con una palmeta de trazos simples con seis pares de hojas saliendo de un eje central, situada entre dos trazos similares a corchetes.

La pasta es de color anaranjado claro, granulosa, con pequeños desgrasantes brillantes. Su fractura es recta.

El barniz rojo mate, delgado, con pequeñas vacuolas y rugosidades, presenta marcas de fuego en el exterior de la pared, junto al pie y en el exterior del pie, con una coloración más clara. Se encuentra desgastado en el interior del fondo y en las aristas, sin observarse zonas descascarilladas ni sueltas.

Se trata de un ejemplar de la forma Ritterling 5, correspondiente a la 12 b de Mazzeo, que le atribuye una cronología de fabricación entre el 10 a.C. y la época de Claudio en los talleres de la región padana¹. Habelt², sin embargo, que la recoge como forma 22, concordando con la anteriormente citada de Mazzeo, sitúa su producción en Arezzo, a partir de la segunda década antes de la era.

1. MAZZEO SARACINO, L., "Terra Sigillata Nord-Italica", *Atlante delle forme ceramiche II. Enciclopedia dell'Arte Antica*, Roma, 1985, pp.175-230, Tav. LVIII, 1-3

2. HABELT, R., *Conspectus Formarum Terrae Sigillatae Italico Modo Confectae*, Bonn, 1990, pp. 90-91, Taf. 20.

Las producciones padanas están fundamentalmente relacionadas con las aretinas, por lo que es lógica la similitud de formas. Las características físicas de la pieza, arriba descritas, corresponden a las atribuidas generalmente a las producciones norditálicas³.

Respecto al sello del interior del fondo podemos citar uno igual al de esta pieza en el vaso 194 de la colección Riese del Römish-germanisches Zentralmuseum, Mainz⁴.

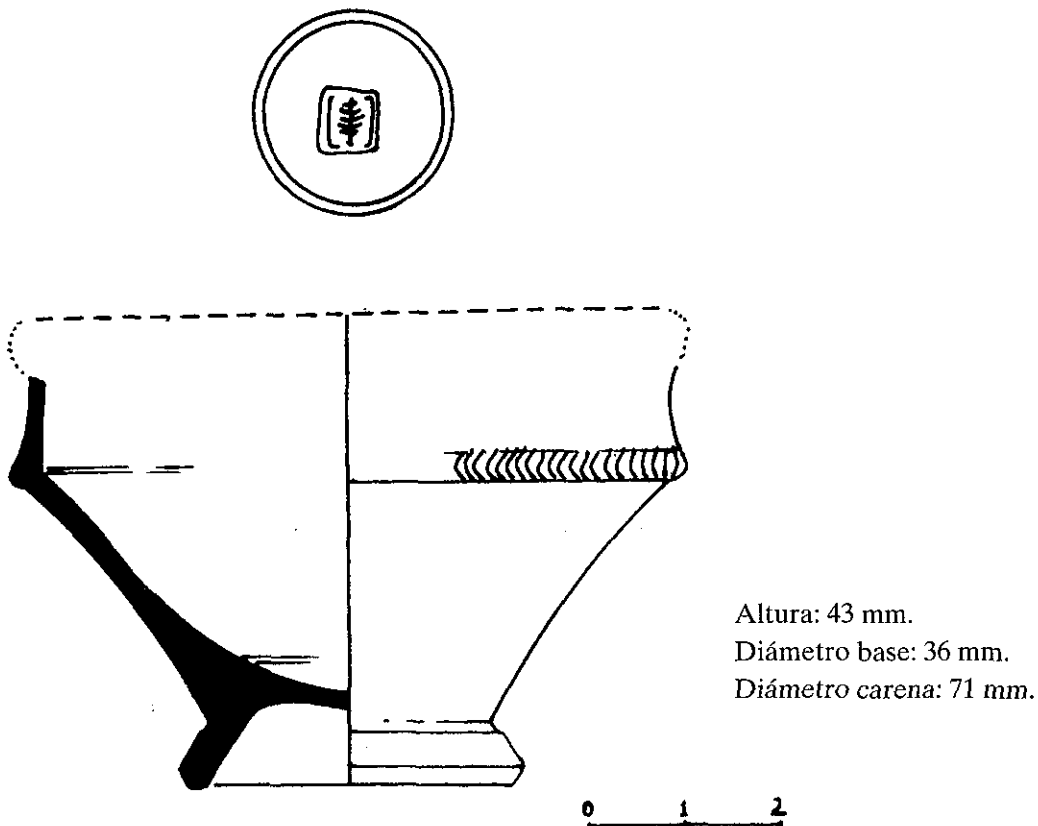

3. BELTRÁN LLORÍS, M., *Guía de la cerámica romana*, Zaragoza, 1990, pp.66-67.

4. OXE, A., COMFORT, H., *Corpus Vasorum Arretinorum*, Bonn, 1968, p. 564, n° 2520.