

Al-Qanniš

TALLER DE ARQUEOLOGIA DE ALCANIZ

القانيش

3-4

1995



EL CASTILLO DE
ALCAÑIZ

José Antonio Benavente Serrano

coordinador

ÍNDICE

Introducción	7
ARQUEOLOGÍA	
José Antonio BENAVENTE SERRANO, <i>Memoria de las excavaciones arqueológicas del ala oeste del castillo de Alcañiz. Campaña de 1986</i>	13
M ^a Ángeles de la TORRE RUIZ, Luis SERRANO ENDOLZ y Arturo MORALES MUÑIZ, <i>La fauna de mamíferos recuperados en el yacimiento del castillo de los calatravos, Alcañiz (Teruel)</i>	65
María Isabel ÁLVARO ZAMORA, <i>La cerámica decorada del castillo de Alcañiz</i>	91
María Esperanza ORTIZ PALOMAR y Juan Ángel Paz PERALTA, <i>La cerámica gris del castillo de los calatravos (Alcañiz, Teruel)</i>	153
José Antonio BENAVENTE SERRANO, Esther ARCHE, Fco. Javier NAVARRO y José SERRATE, <i>La cerámica común del castillo de Alcañiz</i>	169
Miguel Ángel ZAPATER BASELGA, <i>Pequeños objetos de piedra, hueso y vidrio del castillo de Alcañiz</i>	217
Gonzalo M. BORRÁS, <i>Restos arquitectónicos del castillo de Alcañiz</i>	221
Luis SORANDO MUZAS, <i>Fragmentos metálicos de un morrión de fusilero del Rgto. de Milicias Provinciales de Burgos n.º 4 (1828-1841)</i>	225
HISTORIA	
José Antonio BENAVENTE SERRANO y Carmelo LASA GRACIA, <i>Alcañiz en época islámica</i>	231
Carlos LALIENA CORBERA, <i>El castillo de Alcañiz en la Edad Media</i>	269
Eliseo SERRANO MARTÍN, <i>Notas sobre las reparaciones del castillo de Alcañiz durante la Edad Moderna</i>	283
Luis SORANDO MUZAS, <i>El castillo de Alcañiz durante la guerra de Independencia (1808-1814)</i>	293
ARQUITECTURA	
Miguel A. LAGUENS GONZÁLEZ, <i>Evolución urbana en Alcañiz</i>	301
Francisco Javier JIMÉNEZ ZORZO, Ignacio MARTÍNEZ BUENAGA, José Antonio MARTÍNEZ PRADES y Jesús Miguel RUBIO SAMPER, <i>El castillo medieval de Alcañiz: Arquitectura y Glyptografía</i>	347
ARTE	
Jordi ROVIRA i PORT y Angels CASANOVAS i ROMEU, <i>El complejo pictórico del castillo de Alcañiz</i>	369
Rosalía CALVO ESTEBAN, Ángel HERNANSANZ MERLO, M ^a Luisa MIÑANA RODRIGO, Fernando SARRIÁ ABADÍA y Raquel SERRANO GRACIA, <i>El sepulcro de Juan de Lanuza, virrey de Aragón en la iglesia del castillo de Alcañiz</i>	427

ARQUEOLOGÍA

La cerámica decorada del castillo de Alcañiz

M.^a Isabel Álvaro Zamora

INTRODUCCIÓN

El estudio de los fragmentos cerámicos excavados en el castillo de Alcañiz (Teruel) se presenta en dos partes diferenciadas: una de catálogo propiamente dicho y otra de conclusiones y valoración del conjunto. La primera sirve para clasificar y estudiar concretamente cada uno de los fragmentos hallados, de acuerdo con una ficha que se detallará y explicará después. La segunda nos lleva, tras el estudio anterior, a una valoración unitaria y global de lo excavado con unas conclusiones finales. Otros datos referentes a este conjunto cerámico incluido en el contexto completo de la excavación aparecerán en el comentario propiamente arqueológico de la misma.

El conjunto cerámico del castillo de Alcañiz nos muestra una buena variedad de especialidades y tipologías cerámicas, de ahí que para clarificar su exposición se las haya ordenado agrupadas de acuerdo con ello. La ordenación del conjunto del catálogo incluye los siguientes apartados:

1. *Cerámica decorada*, es decir, la que presenta una cubierta de barniz de estaño. En este grupo se ha dispuesto cronológicamente vajilla y azulejería, esta última apenas representada.

2. *Cerámicas grises*, por sus notas diferenciales, esta especialidad se presenta separada del resto de la alfarería común.

3. *Cerámicas comunes*.

3.1. Piezas manuales, es decir, tinajería y afines realizadas por urdido y sin ayuda del torno.

3.2. Cantarería de torno, o alfarería de agua, por tanto sin vidriar, en cuya realización se ha empleado este útil.

3.3. Ollería o alfarería de fuego, que se caracteriza por el uso del torno para su factura y por el empleo de una cubierta de barniz de plomo.

El estudio de estos apartados ha integrado el trabajo de varios investigadores. Así, María Isabel Álvaro ha estudiado la cerámica decorada; Juan Paz y Esperanza Ortiz las cerámicas grises; y José Antonio Benavente, Esther Arche, Fco. Javier Navarro y José Serrate las cerámicas comunes. En líneas generales, y especialmente en el estudio de la cerámica decorada y la común, se ha seguido una misma ficha que se ha pretendido que fuera lo más completa posible a la hora de aportar datos, unificando a su vez con unos mismos criterios metodológicos el estudio de cualquiera de estas especialidades cerámicas procedentes de la excavación del castillo de Alcañiz. Dicha ficha ha seguido el siguiente esquema:

1. *N.º de catálogo*. Se refiere al aplicado a cada uno de los fragmentos tras el estudio y ordenación de éstos por alfares y cronología. En diversas ocasiones, para evitar ser repetitivos y agilizar el texto, se han agrupado varios fragmentos en una misma ficha, numerando cada uno de ellos y haciendo comentarios globales o concretos, en este último caso con referencia a su sigla y número de catálogo.

2. *N.º de inventario-sigla*. Representa la sigla aplicada a cada fragmento de acuerdo con la excavación. Ésta se indica con las abreviaturas: Cs.A. (castillo de Alcañiz), n.º de sala, corte o cuadros, o cata (pozo). Todo ello se explica mejor en el lugar correspondiente.

3. *Forma y tipo*. Se expresa sucesivamente si es forma abierta o cerrada, y la tipología de la misma. En ocasiones la reconstrucción tipológica del fragmento es dudosa, hecho que se manifiesta.

4. *Medidas*. Se parte de un esquema que es aplicable tanto a formas cerradas como abiertas, aunque no siempre el fragmento nos permite responder a todos los datos. Éste refleja el diámetro de la boca, exacto o aproximado y aplicable a su abertura superior; el diámetro de base, lo mismo referente a su solero o repié; la altura, entendida igualmente de forma exacta o aproximada; y el grosor que el fragmento nos ofrece en lo conservado.

5. *Cronología y clasificación*. La precisión en este punto varía en Alcañiz según haya estudios precisos y sistematizados a lo largo del tiempo en alguna especialidad, por ejemplo en la cerámica decorada; o no se hayan hecho aún para Aragón, por ejemplo en el resto, pues en la alfarería común se ha estudiado únicamente lo referente a las producciones populares tardías, básicamente del XIX y XX aunque éstas respondan a una tipología anterior.

6. *Morfología*. Descripción de la forma de la pieza, siempre que el fragmento nos lo permita.

7. *Técnica*. Se expresa el tipo de pasta y coloración; el tipo de realización, manual o de torno; cubierta vitrificable y sus características, en el caso de que la haya; número y tipo de cochura; y algún otro dato si es significativo.

8. *Decoración*. Cuando la hay se indican colores, motivos o serie ornamental, y otras características con referencia al centro y época en los que se inscribe.

9. *Figura/lámina*. Este apartado no se expresa en las fichas, ya que el número de catálogo de las distintas piezas corresponde siempre con el de las figuras.

Otros aspectos, como procedencia, están ya incluidos en la sigla inicial. En cuanto al depósito se ha considerado innecesario reflejarlo en cada pieza pues todas ellas se han depositado en el Museo Provincial de Teruel.

Finalmente, en cuanto a la ordenación de los fragmentos, ya señalaba al principio que se han ordenado (siempre que el conjunto lo ha permitido) por alfares o áreas de procedencia (Manises, Muel o producción aragonesa) y siglo (dentro de éste, por cuartos, tercios, etcétera).

Por último, tras el consiguiente estudio y posterior catalogación, se incluye, agrupándola también por apartados, la bibliografía básica de consulta para cada una de estas especialidades cerámicas. Se señalan aquí sólo aquellos libros, artículos o trabajos inéditos que nos pueden servir concretamente para el estudio de las piezas excavadas en el castillo de Alcañiz, excluyéndose cualquiera otros que, aun referidos a alguna de estas producciones, traten aspectos que aquí no son contemplados.

Los dibujos de las cerámicas decoradas han sido realizados por Inmaculada Soriano y los de las cerámicas grises y comunes por los autores firmantes de dichos apartados.

CATÁLOGO DE MATERIALES

N.º de catálogo. 1.

N.º de inventario-sigla. Cs.A.4-14/B-E.3234.

Forma y tipo. Cerrada, jarro (tipo *pitxer*).

<i>Medidas</i> .	Diám. máx. boca: 105 mm.	Altura:
	Diám. máx. base:	Grosor: c. 7 mm.

Cronología y clasificación. Cerámica probablemente levantina y de Manises, de hacia 1400 (o último tercio del siglo XIV-comienzos del XV).

Morfología. Fragmento de jarro o *pitxer*, de cuello exvasado, con borde remarcado a torno por medio de acanaladura cóncava y vertedor pequeño en forma de pico horizontal. Debió complementarse con cuerpo globular, repié alto y diferenciado y un asa.

Técnica. Pasta naranja-rosada clara, a torno, cubierta estannífera de lechosa a marfileña de espesor algo irregular. Tres cocciones, las primeras oxidantes y la última reductora.

Decoración. En reflejo metálico muy gastado. Presenta por el anverso banda de alafias como ornamentación epigráfica-decorativa que repite la voz "al-afiya", muy estilizada, significando "salud". Es de destacar que aparece a la inversa de como es común en la mayor parte de las piezas cerámicas conservadas, lo cual refuerza el carácter degenerado y ya sólo ornamental que ha asumido el motivo. Se bordea mediante frisos de ondas, decorándose el vertedor por medio de trazos paralelos. Por el borde interior, casi borrada del todo, aparece una banda de óvalos o encadenados simples. Todo ello puede relacionarse con los temas típicos de la loza de Manises del último tercio del siglo XIV y comienzos del XV.

N.º de catálogo. 2 y 3.

N.º de inventario-sigla. Cs.A.1/C.2521 y Cs.A.1-3/C-G.2548.

Forma y tipo. Abierta, escudilla o tazón.

<i>Medidas.</i>	Diám. máx. boca: 160/130 mm.	Altura:
	Diám. máx. base:	Grosor: 4-9 mm.

Cronología y clasificación. Cerámica de Manises, 2ª a 4ª década del siglo XV.

Morfología. Dos fragmentos probablemente de escudilla, es decir, vasija hemiesférica de borde recto, con dos asas u orejas planas y base sin solero, ligeramente cóncava por el exterior.

Técnica. Pasta naranja-rosada clara, a torno, cubierta estannífera ligeramente marfileña. Tres cocciones, las primeras oxidantes y la última reductora.

Decoración. En lustre dorado y azul de cobalto, presenta el primero en tonalidades de pajizo a marrón más oscuro y el segundo de color azulete oscuro. Por el anverso se alternan dos motivos: el de las llamadas "flores de puntos" y el de las hojas de "perejil", ambos inscritos en círculos y con fondo relleno de puntos macizos. Por el reverso, circunferencias concéntricas y faja con trazos paralelos oblicuos se corresponden, como las decoraciones del anverso, con la cronología del siglo XV mencionada en principio.

N.º de catálogo. 4.

N.º de inventario-sigla. Cs.A.10-12/A.BC.3603 y dos fragmentos pegados del ala sin sigla alguna.

Forma y tipo. Abierta, plato.

<i>Medidas.</i>	Diám. máx. boca: 262 mm.	Altura: 59 mm.
	Diám. máx. base: 78 mm.	Grosor: 6-15 mm.

Cronología y clasificación. Cerámica de Manises, 2.º cuarto del siglo XV.

Morfología. Cuatro fragmentos de un plato grande con solero anular diferenciado, forma acuencada baja, sin ala marcada y con borde superior señalado por el interior.

Técnica. Pasta naranja-rosada clara, a torno, barniz estannífero entre marfileño y lechoso-azulado que cubre peor el reverso, en el que se aprecia ligeramente el color del juguete. Tres cocciones, las primeras oxidantes y la última reductora.

Decoración. Lustre dorado de tonalidad dorada-parda a amarillo-verdosa. Por el anverso lleva un tema figurado con personaje femenino con cuerpo de frente y cabeza de perfil, ataviado con vestido de escote en pico, falda plegada y listada y amplias mangas, correspondientes como el peinado a la moda del siglo XV. En el borde hay grupos de paralelas con espirales y en el fondo estilizaciones vegetales enmarcadas por tallos también en espiral con hojitas y puntos. Por el reverso aparecen circunferencias concéntricas rodeando una banda de trazos paralelos y oblicuos.

N.º de catálogo. 5 y 6.

N.º de inventario-sigla. Cs.A.S₁.771 y Cs.A.S₁.77.

Forma y tipo. Abierta, plato.

Medidas. Grosor: 7-8 mm.

Cronología y clasificación. Producción probablemente valenciana, de Manises, de la 1.^a mitad del siglo XV.

Morfología. Dos fragmentos de un plato cuyo perfil no puede precisarse con exactitud.

Técnica. De pasta naranja-rosada, a torno, con cubierta de barniz estannífero de tono marfileño y tres cocciones, las dos primeras oxidantes y la última reductora.

Decoración. En lustre dorado y azul cobalto, bastante gastados. La ornamentación es geométrica, a base de círculos y motivos en negativo o en reserva sobre el dorado del fondo. El reverso se decora mediante círculos concéntricos que componen una banda, rellena por el interior de rayas paralelas y oblicuas.

N.º de catálogo. 7.

N.º de inventario-sigla. Cs.A.S₁.770.

Forma y tipo. Abierta, escudilla o tazón.

<i>Medidas.</i>	Diám. máx. boca:	Altura:
	Diám. máx. base: 76 mm.	Grosor: 8 mm.

Cronología y clasificación. Cerámica de Muel, del 2.^o cuarto a fines del siglo XVI.

Morfología. Fragmento, más probablemente de escudilla que de tazón, es decir, con asas, de forma hemisférica y base plana sin repié.

Técnica. Pasta naranja-rojiza fuerte, a torno, con barniz de estaño algo marfileño y cuarteado. Tres cocciones, las dos primeras oxidantes y la última reductora.

Decoración. Reflejo metálico oro-marrón y ornamentación típica de la "serie popular" de Muel (ÁLVARO, 1976), a base de pincel-peine doble fino y simple ancho con temas geométricos y vegetales (reticulados, margaritas, etcétera).

N.º de catálogo. 8.

N.º de inventario-sigla. Cs.A.9/A-B.3346.

Forma y tipo. Abierta, escudilla o tazón.

Medidas. Grosor: 8 mm.

Cronología y clasificación. Cerámica de Muel, del 2.^o cuarto a fines del siglo XVI.

Morfología. Forma acuñada, probablemente escudilla, pues parece corresponder a una parte del borde en la que pudo haber estado el arranque del asa plana u oreja.

Técnica. Pasta naranja-rosada clara, a torno, con cubierta de barniz estannífero de tono marfileño y algo cuarteado. Tres cocciones, las primeras oxidantes y la última reductora.

Decoración. Reflejo metálico pardo-rojizo de buena calidad. Por el anverso hay motivos geométricos simples: óvalo reticulado, típico de la "serie popular" (ÁLVARO, 1976), a base del empleo contrastado de pincel-peine doble y fino y otro simple grueso. En el reverso lleva estilizadas rúbricas o plumeados.

N.º de catálogo. 9 y 10.

N.º de inventario-sigla. Cs.A.C₁.153-155.

Forma y tipo. Abierta, escudilla o tazón.

<i>Medidas.</i>	Diám. máx. boca. 132 mm.	Altura:
	Diám. máx. base:	Grosor: 8 mm.

Cronología y clasificación. Cerámica de Muel, del 2.º cuarto a fines del siglo XVI.

Morfología. Se trata de una forma abierta y acuencada, escudilla o tazón, más probablemente lo primero, de manera que la pieza tendría orejas o asideros planos laterales y fondo sin solero, ligeramente cóncavo por el exterior.

Técnica. Pasta naranja-rojiza fuerte, a torno, con cubierta de barniz de estaño de tonalidad blanca algo marfileña y cubrimiento bastante regular y cuarteado. Tres cocciones, las primeras oxidantes y la última reductora.

Decoración. Reflejo metálico dorado-marrón, con uso en su trazado de pinceles gruesos y finos, los segundos dobles. Forma parte de la ya mencionada en fragmentos anteriores "serie popular" de Muel, aquí a base de temas vegetales y geométricos simples. El reverso se decoró también mediante plumeados o rúbricas.

N.º de catálogo. 11 y 12.

N.º de inventario-sigla. Cs.A.3-5/A-G.2989 y Cs.A.3-5/A-C.3076.

Forma y tipo. Abierta, escudilla o tazón.

<i>Medidas.</i>	Diám. máx. boca: 130 mm.	Altura:
	Diám. máx. base:	Grosor: 4-9 mm.

Cronología y clasificación. Cerámica de Muel, del 2.º cuarto a fines del siglo XVI.

Morfología. Dos fragmentos de escudilla o tazón, más probablemente lo primero, de perfil hemisférico con base muy posiblemente plana y orejas o asas.

Técnica. Pasta naranja-rosada clara, a torno, con cubierta estannífera ligeramente cuarteada y de tipo marfileño. Tres cochuras, las primeras oxidantes y la última reductora.

Decoración. Reflejo metálico pardo-rojizo, con temas típicos de la "serie popular" de Muel, trazados a base de pincel-peine doble fino y pincel ancho. Con ellos se dibujaron por el anverso motivos geométricos simples (ángulos con curvas encajadas y óvalos). Por el reverso aparecen simplificadas rúbricas o plumeados.

N.º de catálogo. 13.

N.º de inventario-sigla. Cs.A.C₁.494 "Pozo" 1.

Forma y tipo. Abierta, escudilla.

Medidas. Grosor: 8 mm.

Cronología y clasificación. Cerámica de Muel, del 2.º cuarto a fines del siglo XVI.

Morfología. Escudilla, con la característica forma acuencada de borde recto y base plana y dos orejas o asas, de las que es ligeramente perceptible el arranque de una de ellas.

Técnica. Pasta naranja-rosada, a torno, cubierta de barniz de estaño algo marfileño (agrisado por algunas zonas). Tres cocciones, las primeras oxidantes y la última reductora.

Decoración. Reflejo metálico pardo-marrón, uso de pinceles grueso y fino-doble, con temas geométricos y vegetales simples de la "serie popular". El reverso se decoró también mediante finos plumeados o rúbricas.

N.º de catálogo. 14.

N.º de inventario-sigla. Cs.A.C₁.493 "Pozo" 1.

Forma y tipo. Abierta, escudilla o tazón.

Medidas. Grosor: 8 mm.

Cronología y clasificación. Cerámica de Muel, del 2.º cuarto a fines del siglo XVI.

Morfología. Posible escudilla o tazón por la inclinación de su pared, diámetro previsible de la pieza y tratamiento decorativo de ambas caras.

Técnica. Pasta pajizo-anaranjada clara, a torno, con barniz estannífero blanco algo marfileño de buena cubierta. Tres cocciones, las primeras oxidantes y la última reductora.

Decoración. Reflejo metálico pardo-marrón por ambas caras, en el anverso con motivos estrellados y en el reverso lo que parecen rúbricas.

N.º de catálogo. 15.

N.º de inventario-sigla. Cs.A.35/A-C.3038.

Forma y tipo. Abierta, plato.

Medidas. Grosor: 8-11 mm.

Cronología y clasificación. Cerámica de Muel, del 2.º cuarto a fines del siglo XVI.

Morfología. Posiblemente plato mediano, más bien llano, de fondo redondeado sin repié.

Técnica. Pasta pajiza a anaranjada, a torno, con cubierta de barniz de estaño marfileña. Tres cocciones, las primeras oxidantes y la última reductora.

Decoración. Reflejo metálico marrón, con temas ornamentales típicos de la "serie popular" de Muel, basada en el uso contrastado de dos pinceles, grueso y fino doble, con temas geométricos de distribución posiblemente radial. En el reverso hay espirales y círculos concéntricos.

N.º de catálogo. 16.

N.º de inventario-sigla. Cs.A.C.₁.491 "Pozo" 1.

Forma y tipo. Abierta, probablemente plato.

<i>Medidas.</i>	Diám. máx. boca: 180 mm.	Altura:
	Diám. máx. base:	Grosor: 7 mm.

Cronología y clasificación. Cerámica de Muel, del 2.º cuarto a fines del siglo XVI.

Morfología. Parece corresponder al borde del ala de un plato, ésta con acabamiento recto.

Técnica. Pasta naranja-rosada, a torno, barniz de estaño lechoso-marfileño. Tres cocciones, las primeras oxidantes y la última reductora.

Decoración. Loza dorada de tono anaranjado-pardo que se halla algo modificada respecto a su coloración original. La decoración simplificada de tipo vegetal parece corresponder a los temas de la "serie popular" del ya mencionado alfar.

N.º de catálogo. 17.

N.º de inventario-sigla. Cs.A.53-2204.

Forma y tipo. Abierta, plato.

<i>Medidas.</i>	Diám. máx. boca: 310 mm.	Altura:
	Diám. máx. base:	Grosor: 7 mm.

Cronología y clasificación. Cerámica de Muel, del 2.º cuarto a fines del siglo XVI.

Morfología. Plato pequeño, de perfil ligeramente cóncavo, con ala no diferenciada del fondo y borde algo exvasado hacia el reverso.

Técnica. Pasta naranja-rosada algo agrisada, a torno, barniz de estaño un poco marfileño. Tres cocciones, las primeras oxidantes y la última reductora.

Decoración. Reflejo metálico pardo-marrón bastante gastado y mate, con decoración distribuida concéntricamente a base de encadenado simple en el borde y bandas macizas de color. Por el reverso aparecen círculos y espirales concéntricos.

N.º de catálogo. 18.

N.º de inventario-sigla. Cs.A.53-4/2358.

Forma y tipo. Abierta.

<i>Medidas.</i>	Diám. máx. boca:	Altura:
	Diám. máx. base: 190 mm. (?)	Grosor: 8-11 mm.

Cronología y clasificación. Producción probablemente aragonesa, quizás de Muel, del 2.º cuarto a fines del siglo XVI.

Morfología. Dudosa, cuenco o plato.

Técnica. Pasta rojiza, agrisada en algunos puntos, a torno con barniz estannífero lechoso-marfil. Tres cocciones, las primeras oxidantes y la última reductora.

Decoración. Reflejo metálico amarillo gastado, ya por defecto de cochura, ya por efecto de su enterramiento. Decoración geométrica (reticulado) por el anverso y de posibles espirales y rúbricas por el reverso. Pese a todo, sus características parecen coincidir con las del resto de los fragmentos de Muel.

N.º de catálogo. 19.

N.º de inventario-sigla. Cs.A.9/A-B.3344.

Forma y tipo. Abierta, escudilla.

<i>Medidas.</i>	Diám. máx. boca: 130 mm.	Altura:
	Diám. máx. base:	Grosor: 9 mm.

Cronología y clasificación. Cerámica de Muel, del 2.º cuarto a fines del siglo XVI.

Morfología. Fragmento de escudilla de forma hemiesférica, con fondo posiblemente plano y pequeñas asas triangulares, una de ellas parcialmente conservada.

Técnica. Pasta anaranjada-pajiza clara, algo quemada por el fuego, a torno, con cubierta de barniz de estaño marfileño y tres cocciones, las primeras oxidantes y la última reductora.

Decoración. Reflejo metálico, que iba originalmente de los tonos pardo-marrones desvaídos (anverso) a los marrón-dorado-amarillentos (reverso). Decoración con alternancia de pinceles, gruesos y fino doble, a base de temas geométrico-vegetales de óvalos y almenas escalonadas a modo de matas ("serie popular" de Muel). Por el reverso son rúbricas sencillas y en el asa trazos paralelos.

N.º de catálogo. 20 a 23.

N.º de inventario-sigla. Cs.A.S₁aj 1; Cs.A.S₁aj 5; Cs.A.S₁.768 y Cs.A.S₁.772.

Forma y tipo. Abierta, plato.

<i>Medidas.</i>	Diám. máx. boca: 190/220 mm.	Altura.
	Diám. máx. base:	Grosor: 7/8 mm.

Cronología y clasificación. Cerámica de Muel, de mediados del siglo XVI a principios del XVII.

Morfología. Cuatro fragmentos que corresponden a una misma pieza, plato probablemente llano, sin ala marcada y con borde ligeramente exvasado.

Técnica. Pasta naranja-rosada clara, a torno, con barniz de estaño blanco marfileño. Tres cocciones, las primeras oxidantes y la última reductora.

Decoración. En azul y reflejo metálico, el primero de tonalidad clara y desvaída y el segundo de un dorado pardo a oro fuerte, hoy muy gastado en algunas zonas. Por el anverso presenta motivos vegetales y geométricos simples de difícil precisión, que de todos modos parecen corresponder a la que denominamos "serie mixta" de Muel (ÁLVARO, 1976). Por el reverso hay círculos y espirales concéntricas.

N.º de catálogo. 24 y 25.

N.º de inventario-sigla. Cs.A.3-5/A-C.3075 y Cs.A.9/A-B.3345.

Forma y tipo. Abierta, plato.

<i>Medidas.</i>	Diám. máx. boca: 174/180 mm.	Altura:
	Diám. máx. base:	Grosor: 6/7 mm.

Cronología y clasificación. Cerámica de Muel, del 2.º tercio del siglo XVI a principios del XVII.

Morfología. Dos fragmentos de plato mediano, de base seguramente cóncava y ala marcada y estrecha que se señala mediante arista.

Técnica. Pasta naranja-rosada clara, a torno, cubierta de barniz estannífero blanco-marfileño y tres cocciones, las primeras oxidantes y la última reductora.

Decoración. Reflejo metálico, como mucho de lo excavado está muy alterado, habiendo adquirido una tonalidad rojiza-canela y apareciendo quemada parte de su cubierta y pasta. Por el anverso lleva motivos vegetales muy simplificados, degeneradas inscripciones cúficas en cartuchos y en negativo, y piñas de borde punteado. Por el reverso muestra círculos concéntricos. Todos estos temas son característicos de la "serie rica" de Muel (ÁLVARO, 1976).

N.º de catálogo. 26.

N.º de inventario-sigla. Cs.A.S₂.1175.

Forma y tipo. Abierta, plato.

<i>Medidas.</i>	Diám. máx. boca: 240 mm.	Altura:
	Diám. máx. base:	Grosor: 6-10 mm.

Cronología y clasificación. Cerámica de Muel, de mediados a fines del siglo XVI.

Morfología. Fragmento de plato con borde ligeramente exvasado hacia el exterior y base probablemente cóncava.

Técnica. Pasta naranja-pajiza clara, a torno, cubierta estannífera algo marfileña y tres cocciones, las primeras oxidantes y la última reductora.

Decoración. Reflejo metálico pardo-marrón, con temas trazados a base de dos pinceles grueso y fino doble, dentro de las decoraciones que son características de la "serie mixta", con hojas simplificadas de borde festoneado e interior rayado y macizo y gruesos puntos. Por el reverso lleva espirales y circunferencias concéntricas.

N.º de catálogo. 27.

N.º de inventario-sigla. Cs.A.C₁.492 "Pozo" 1.

Forma y tipo. Abierta, plato.

<i>Medidas.</i>	Diám. máx. boca: 190 mm.	Altura:
	Diám. máx. base:	Grosor: 9 mm.

Cronología y clasificación. Cerámica de Muel, de mediados del siglo XVI a principios del XVII.

Morfología. Corresponde a un plato ligeramente cóncavo, sin solero, de ala no diferenciada del fondo y acabamiento algo exvasado en el borde.

Técnica. Pasta pajizo-anaranjada, a torno, con barniz de estaño blanco-marfileño y tres cocciones, las primeras oxidantes y la última reductora.

Decoración. Reflejo metálico de un buen tono oro (reverso) y éste y azul claro por el anverso (comparable al fragmento Cs.A.C₁-4). Lleva ornamentación geométrica sencilla típica de la "serie popular" de Muel por el anverso y círculos y espirales concéntricas por el reverso (para completar la decoración aquí parcialmente conservada, ver: ÁLVARO, 1976, fig. 125).

N.º de catálogo. 28.

N.º de inventario-sigla. Cs.A.C₁.4.

Forma y tipo. Cerrada, quizás jarro o jarrón (?).

<i>Medidas.</i>	Diám. máx. boca: 70 mm.	Altura:
	Diám. máx. base:	Grosor: 9 mm.

Cronología y clasificación. Cerámica de Muel, de mediados del siglo XVI a principios del XVII.

Morfología. Forma cerrada de reconstrucción dudosa, que por lo conservado nos inclina a suponer que fuese un jarro, jarrón o pieza similar. El fragmento hallado corresponde a su repié alto, estrecho, anular y en disposición diagonal, diferenciado del cuerpo de la vasija por moldura convexa, a partir de la cual se abre en forma exvasada-globular la panza de la pieza.

Técnica. Pasta naranja-rosada, a torno, bañada con barniz de estaño blanco-lechoso de cubrimiento irregular, con transparencia del rosa del juguete en el interior y fondo del repié. Tres cocciones, las primeras oxidantes y la última reductora.

Decoración. Reflejo metálico con azul, aquí algo pálido. El dorado muestra una buena calidad técnica y un tono oro-pardo, ahora algo gastado y mate. La ornamentación bicolor sobre el blanco muestra motivos frecuentes en la loza de Muel desde mediados del siglo XVI, como bandas concéntricas, macizos de color, con "V" alternativamente dispuestas hacia arriba y hacia abajo, y encadenados simples (para una posible reconstrucción de su forma puede verse: ÁLVARO, 1976, fig. 115. Para temas ornamentales: *ibídem*, fig. 121 y otras).

N.º de catálogo. 29.

N.º de inventario-sigla. Cs.A.S₂.1177.

Forma y tipo. Abierta, plato.

Medidas. Grosor: 7-11 mm.

Cronología y clasificación. Cerámica de Muel, de mediados del siglo XVI a principios del XVII.

Morfología. Fragmento de plato, de pared gruesa y difícil reconstrucción.

Técnica. Pasta naranja-pajiza clara, a torno, con cubierta de barniz estannífero marfileño y tres cocciones, las primeras oxidantes y la última reductora.

Decoración. Reflejo metálico oro-amarillento, con motivos decorativos sencillos de tipo geométrico y vegetal. Por el reverso hay espirales concéntricas.

N.º de catálogo. 30.

N.º de inventario-sigla. Cs.A.S₂.1176.

Forma y tipo. Abierta, plato.

<i>Medidas.</i>	Diám. máx. boca: 180 mm.	Altura:
	Diám. máx. base:	Grosor: 5 mm.

Cronología y clasificación. Cerámica de Muel, del 2.º cuarto a fines del siglo XVI.

Morfología. Plato de ala ligeramente vertical.

Técnica. Pasta naranja-grisácea, a torno, con cubierta de barniz de estaño agrisado y tres cocciones, las primeras oxidantes y la última reductora.

Decoración. En reflejo metálico rojo-cobrizo fuerte, muestra una cenefa propia de la "serie popular" de Muel, trazada a base del contraste entre el pincel grueso y el fino doble. Por el anverso aparecen temas de cadenas, y por el reverso círculos concéntricos y espirales en la misma disposición.

N.º de catálogo. 39.

N.º de inventario-sigla. Cs.A.20/H-I.4002.

Forma y tipo. Abierta, quizás plato.

Medidas. Grosor: 11 mm.

Cronología y clasificación. Probablemente cerámica aragonesa, del siglo XVI.

Morfología. Forma abierta, quizás plato de pared bastante gruesa.

Técnica. Pasta naranja-rosada, a torno, barniz de estaño blanco y tres cocciones, oxidantes las primeras y reductora la final.

Decoración. Reflejo metálico pardo-amarillento por el reverso y muy gastado por el anverso, hasta el punto de no poder apreciar allí su decoración. Por el reverso son círculos concéntricos y bandas de traticos sueltos, oblicuos y paralelos entre sí. Sus características la hacen parecer más local que levantina.

N.º de catálogo. 40.

N.º de inventario-sigla. Cs.A.S₂.1191.

Forma y tipo. Abierta, plato (?).

<i>Medidas.</i>	Diám. máx. boca: c. 360 mm.	Altura:
	Diám. máx. base:	Grosor: 7 mm.

Cronología y clasificación. Cerámica de Teruel o tipo Teruel, de cronología imprecisa (el fragmento es muy pequeño y presenta escasos elementos de juicio), pero probablemente mudéjar (anterior a 1610).

Morfología. El fragmento parece corresponder al ala de un plato, siendo su borde superior que se configura como labio convexo y aristado por el exterior. El resto no puede reconstruirse.

Técnica. Pasta rojiza fuerte, a torno, con cubierta de barniz de estaño ligeramente teñido en verde por el óxido de cobre. Dos cocciones oxidantes.

Decoración. En verde y morado, tipo Teruel, su ornamentación no puede reconstruirse por tratarse de un fragmento muy pequeño. Parece sin embargo mudéjar. El reverso aparece sin vidriar.

N.º de catálogo. 41.

N.º de inventario-sigla. Cs.A.S₁a_j 30.

Forma y tipo. Abierta, probablemente plato.

Medidas. Grosor: 7 mm.

Cronología y clasificación. Cerámica de Muel, del siglo XVI.

Morfología. Probablemente plato, su forma no puede precisarse.

Técnica. Pasta pajizo-rosada clara, a torno, con cubierta estannífera que cubre peor por el reverso. Dos cocciones oxidantes.

Decoración. En azul de óxido de cobalto, a pincel, muestra trazos gruesos y finos con los que se compuso un tema vegetal-geométrico, a modo de hoja de líneas horizontales, paralelas y decrecientes cruzadas por vástago central, motivo que es característico de esta serie monocroma del siglo XVI de Muel, aunque también existieron series muy similares en Villafeliche e incluso en Teruel, en este caso con diferencias mayores.

N.º de catálogo. 42.

N.º de inventario-sigla. Cs.A.11/A-C.3620.

<i>Medidas.</i>	Diám. máx. boca: 164 mm.	Altura:
	Diám. máx. base:	Grosor: 9,5 mm.

Cronología y clasificación. Cerámica de Muel, del siglo XVI.

Morfología. Probablemente plato cuya forma no puede precisarse.

Técnica. Pasta pajiza-ocre, a torno, con barniz de estaño blanco y dos cocciones oxidantes.

Decoración. Igual a la pieza anterior a la que me remito, en este fragmento es más apreciable el uso de dos pinceles, uno ancho y otro fino y doble o pincel-peine.

N.º de catálogo. 43.

N.º de inventario-sigla. Cs.A.S₁aj 32.

Forma y tipo. Abierta, escudilla o tazón.

<i>Medidas.</i>	Diám. máx. boca:	Altura:
	Diám. máx. base: 8 mm.	Grosor: 7 mm.

Cronología y clasificación. Cerámica de Muel, del siglo XVI a principios del XVII (antes de 1610).

Morfología. Pieza acucada, más probablemente escudilla que tazón, de base plana, borde recto y dos asas.

Técnica. Pasta pajizo-rosada clara, a torno, con cubierta de barniz de estaño blanco, algo cuarteado. Dos cocciones oxidantes.

Decoración. En azul grisáceo de cobalto, a pincel, explota el contraste de trazos gruesos y finos con los que decora su anverso a base de un fondo reticulado de enmarque circular y temas geométrico-vegetales en su pared. Se enmarca dentro de la serie azul a la que corresponden las dos piezas anteriores.

N.º de catálogo. 44.

N.º de inventario-sigla. Cs.A.C₁.487 "Pozo 1".

Forma y tipo. Abierta, escudilla.

Medidas. Grosor: 9 mm.

Cronología y clasificación. Seguramente de Aragón y del siglo XVI (?).

Morfología. Escudilla o tazón hemiesférico.

Técnica. Pasta amarillo-rosada clara, a torno, con cubierta de barniz de estaño y dos cocciones oxidantes.

Decoración. En azul de cobalto, de tonalidad azulete sucio. Decoración muy incompleta, corresponde quizás a una letra o inicial del tipo que es común en el siglo XVI (?). No puede establecerse procedencia segura con lo conservado.

N.º de catálogo. 45.

N.º de inventario-sigla. Cs.A.11/A-C.3621.

Forma y tipo. Abierta, plato pequeño o tazón.

Medidas. Grosor: 9 mm.

Cronología y clasificación. De difícil precisión, podría ser producción aragonesa del siglo XVI (?).

Morfología. No clara, podría ser tanto el fondo plano de un plato pequeño acucado, cuanto un tazón o escudilla de igual forma, quizás esto último por la disposición bastante próxima a la vertical de su pared.

Técnica. Pasta ocre-rosada clara, a torno, con barniz blanco estannífero y dos cocciones oxidantes.

Decoración. En negro de óxido de manganeso, presenta un tema floral muy sencillo en el fondo de su interior.

N.º de catálogo. 46.

N.º de inventario-sigla. Cs.A.S₃.2212.

Forma y tipo. Abierta, escudilla o tazón.

<i>Medidas.</i>	Diám. máx. boca: 95 mm.	Altura: 49 mm.
	Diám. máx. base: 50 mm.	Grosor: máximo 8 mm.

Cronología y clasificación. Cerámica de Muel, del siglo XVI.

Morfología. Probablemente escudilla hemiesférica de fondo plano, borde superior recto y asas rectangulares festoneadas.

Técnica. Pasta pajizo-rosada fuerte, a torno, con barniz estannífero que cubre de forma irregular y dos cocciones oxidantes.

Decoración. En azul, a base de pincel-peine doble fino y sencillo grueso con los que se han trazado líneas paralelas rectas y onduladas tanto en el centro, aquí escasamente visible, como en la pared. Otra versión de estas decoraciones se dibujó en bicromía verde-morado y la podemos ver en el grupo de fragmentos siguientes.

N.º de catálogo. 47 a 50.

N.º de inventario-sigla. Cs.A.5-3/A-B.3778.
Cs.A.18-24/A-G.3792.
Cs.A.5-7/A-B.3172.
Cs.A.C₁.5.

Forma y tipo. Abierta, escudilla.

<i>Medidas.</i>	Diám. máx. boca: -/122 mm/-/.	Altura:
	Diám. máx. base: 81 mm/-/50 mm	Grosor: 10 mm/7 mm/4-12 mm
	/68 mm.	/10 mm.
	(las medidas se citan sucesivamente en el orden en que aparece su número de inventario).	

Cronología y clasificación. Cerámica aragonesa, de Muel o Villafeliche, más probablemente de este segundo alfar, del siglo XVI a comienzos del XVII.

Morfología. Cuatro fragmentos que corresponden a tres soleros de otras tantas escudillas, además de una porción de pared con el asa u oreja, quizás perteneciente a alguna de las anteriores o a otra pieza. Se trata de piezas de igual tipología, de forma abierta, escudillas con orejas rectangulares de borde festoneado, cuerpo hemiesférico con pared acabada en borde recto y base con solero más o menos marcado. Nos encontramos ante una forma corriente dentro de la producción mudéjar aragonesa del siglo XVI y principios del XVII.

Técnica. Pasta naranja-rojiza fuerte, a torno con bastante grosor de pared, cubierta estannífera blanca lechosa más transparente, con burbujas, manchas de color y otras imperfecciones por el reverso. Dos cocciones oxidantes.

Decoración. Bicolor, a base de óxido de manganeso de tonalidad negro-pardo-vinosa y óxido de cobre, que va del esmeralda al verde sucio. Tema geométrico simple logrado mediante el empleo de pincel ancho (para el verde) y fino doble (para el manganeso), trazando con ellos líneas paralelas rectas y onduladas en el fondo del cuenco, paredes y asas de la pieza.

Esta serie se da tanto en Muel como en Villafeliche, alfares pertenecientes en esta época al mismo señorío del marquesado de Camarasa, aproximándose bastante estos fragmentos, por el grosor de su pared y tono fuerte de la pasta, a otros procedentes de los testares de Villafeliche correspondientes a la cronología señalada al principio¹.

N.º de catálogo. 51 y 52.

N.º de inventario-sigla. Cs.A.9/A-B.3349 y Cs.A.9/A-B.3360.

Forma y tipo. Abierta, plato acuencado.

<i>Medidas.</i>	Diám. máx. boca: 273 mm.	Altura:
	Diám. máx. base: 100 mm.	Grosor: 7/10 mm.

Cronología y clasificación. Cerámica aragonesa, probablemente Villafeliche, de la 2.^a mitad del siglo XVI.

Morfología. Plato acuencado, con solero anular y forma acuencada cuya pared concluye con borde plano horizontal y saliente.

Técnica. Pasta naranja-rosada fuerte, a torno, con paredes bastante gruesas bañadas en barniz estannífero blanco, muy irregular en su cubierta por el reverso. Dos cocciones oxidantes.

Decoración. En dos colores, azul de cobalto fuerte-sucio y verde de cobre también intenso. Decoración trazada con pinceles ancho y doble fino, a base de temas vegetales muy simplificados (matas y espigados de acabamiento curvo) situados en espacios geométricos. En el borde hay una línea ondulada, estando el reverso sin ornamentar.

La combinación de estos dos colores y las decoraciones descritas se trazaron en el siglo XVI tanto en Villafeliche como en Muel (pertenecientes a un mismo señorío, el del marquesado de Camarasa, y existiendo entre los dos centros intercambio de alfareros). Sin embargo, en el momento actual, la investigación que estoy llevando a cabo sobre Villafeliche me muestra en las escombreras correspondientes a este siglo fragmentos muy afines a éstos, desde la pasta de tonalidad rojiza a las paredes gruesas de las piezas, así como el barniz y los colores, y desde luego temas y trazado, aunque estos últimos son afines a los de Muel. La misma forma, acuencada y con el borde plano, horizontal y saliente (como si de un terrizo se tratase) aparece también allí. Por otra parte, en la documentación consultada se recoge que en esta época había en Villafeliche

1. Estudio en la actualidad el alfar de Villafeliche, ampliando con ello lo ya publicado hasta el momento. Los datos que me ofrecen tanto las fuentes documentales recopiladas y transcritas como los restos de escombrera me llevan a ampliar el inicio de su producción, que arranca por lo menos del siglo XVI, y presenta en algunas de sus series una gran similitud con lo obrado en Muel en la misma época, lo cual no es extraño dada la pertenencia de ambos centros a un mismo señorío y a que considero seguro el intercambio de alfareros. Las diferencias están en aspectos técnicos, tales como pasta y grosor de su pared, ya mencionados antes.

una producción de vajilla de este tipo, por lo menos en el último tercio del siglo XVI. Éstos son datos que puedo avanzar en este momento en que mi estudio sobre este alfar se encuentra en curso de realización. Todos ellos así como otras novedades se incluyeron en el trabajo inédito de investigación presentado al concurso a la Cátedra de H.^a del Arte de la Universidad de Zaragoza, a la que opté entre julio-septiembre de 1986 (ver bibliografía específica).

N.º de catálogo. 53.

N.º de inventario-sigla. Cs.A.2-4/C.2833.

Forma y tipo. Abierta, posiblemente tazón o escudilla.

<i>Medidas.</i>	Diám. máx. boca:	Altura:
	Diám. máx. base: 47 mm.	Grosor: 5 mm.

Cronología y clasificación. Cerámica aragonesa, seguramente de Villafeliche, del siglo XVI.

Morfología. Pieza acucada, de base con solero anular y pared hemiesférica. Muy probablemente tazón o escudilla.

Técnica. Pasta naranja-rojiza fuerte, a torno, con cubierta blanca que transparenta ligeramente el juguete y se aplicó sólo por el anverso o cara útil. Dos cocciones oxidantes.

Decoración. En verde de óxido de cobre de un tono intenso y oscuro en la zona interior de cada pincelada y difuminado por el borde, dado el carácter volátil y poco preciso de este óxido. Decoración de trazos curvos que cruzan el fondo de la vasija.

El barro oscuro, el esmalte y color, la sencilla ornamentación que muestra e igualmente el hecho de no vidriar su reverso, coinciden con otros fragmentos procedentes de las escombreras de Villafeliche de ese siglo (investigación en curso ya mencionada en piezas anteriores).

N.º de catálogo. 54.

N.º de inventario-sigla. Cs.A.S₁.781.

Forma y tipo. Abierta, seguramente escudilla o tazón.

Medidas. Grosor: c. 11 mm.

Cronología y clasificación. Cerámica aragonesa, más probablemente de Villafeliche que de Muel, del siglo XVI a primeros años del XVII.

Morfología. Imprecisa, seguramente escudilla o tazón.

Técnica. Pasta rojiza, a torno, con pared bastante gruesa, barniz estannífero algo marfileño y dos cocciones oxidantes.

Decoración. En azul y verde, con uso de pinceles de dos grosores. Parece corresponder a series del siglo XVI o muy principios del XVII, similares en Villafeliche o Muel, aunque como en el caso de los fragmentos anteriores sus características técnicas la aproximan más al primer centro.

N.º de catálogo. 55.

N.º de inventario-sigla. Cs.A.S₂.1223.

Forma y tipo. Azulejo.

Medidas. Grosor: 13 mm. Anchura: 66 mm.

Cronología y clasificación. Cerámica de Muel, o tipo Muel, del siglo XVI a principios del XVII.

Morfología. Azulejo rectangular, empleado a menudo como remate o acabamiento de los arrimaderos.

Técnica. Pasta pajizo-anaranjada, fabricación con molde en negativo que permite la obtención del motivo en relieve configurando las líneas del dibujo y las aristas o tabiques separatorios de los colores. Se trata pues de un azulejo de los denominados de "arista" o "cuenca". Está cubierto con barniz de estaño y tiene dos cocciones oxidantes.

Decoración. En policromía verde, azul y melado-marrón, más el blanco de la cubierta. Tema de trenza o cadena que contiene pequeños círculos en su interior. Esta producción fue característica de Muel, aunque creo que se fabricó también en otras zonas y así en localidades próximas a la anterior, dentro del período de producción mudéjar que abarca el siglo XVI y los comienzos del XVII hasta la expulsión de los moriscos (año 1610).

N.º de catálogo. 56 a 76.

N.º de inventario-sigla.

<i>Serie a:</i>	Cs.A.1-3/D-G.2748 (56). Cs.A.2-4/C.2836 (57). Cs.A.C ₁ .472 "Pozo 1" (58). Cs.A.C ₁ .489 "Pozo 1" (59). Cs.A.2-4/D-F.2957 (60). Cs.A.2-4/D-F.2936 (61). Cs.A.2-4/C.2837 (62). Cs.A.2-4/C.2835 (63). Cs.A.3-5/A-G.2992 (64). Cs.A.2-4/B-C.2777 (65).
<i>Serie b:</i>	Cs.A.1-3/C-G.2578 (66). Cs.A.3-5/D-G.3126 (66).
<i>Serie c:</i>	Cs.A.1-3/C-G.2579 (67).
<i>Serie d:</i>	Cs.A.3-5/A-G.2991 (68). Cs.A.2-4/C.2830 (ésta y la anterior corresponden a una misma pieza) (69).
<i>Serie e:</i>	Cs.A.C ₁ .471 "Pozo 1" (70).
<i>Serie f:</i>	Cs.A.2-4/C.2820 (71). Cs.A.2-4/C.2829 (la anterior y ésta pueden pertenecer a una misma pieza) (72). Cs.A.2-4/C.2822 (73). Cs.A.11/A-C.3619 (74). Cs.A.2-4/C.2831 (75). Cs.A.1-3/C-G.2587 (76) ² .

Forma y tipo. Abierta, escudillas.

Medidas. Diám. máx. boca: oscilan entre 110 y 146 mm y tan sólo uno es de 23 mm.

Diám. máx. base: oscila entre 45 y 80 mm.

Altura: entre 48 y 58 mm.

Grosor: entre 5 y 11 mm.

Cronología y clasificación. Cerámica de Muel, del siglo XVII.

Morfología. Con estos fragmentos puede reconstruirse una tipología muy frecuente: la escudilla de orejas. En las distintas piezas se repiten el cuerpo hemiesférico con base plana sin solero,

2. Esta agrupación en series, de la a) a la f), está hecha en función de la afinidad de los fragmentos entre sí, y de esta manera me referiré a ellos en los apartados siguientes.

borde superior recto y dos orejas o asas pequeñas, de forma triangular festoneada, obtenida mediante molde.

Técnica. Aparte de algunas alteraciones en piezas quemadas, la pasta de estos fragmentos oscila entre el tono pajizo claro y las rosadas, más o menos fuertes. Hechas a torno, con cubierta de barniz estannífero blanco de lechoso a marfileño, en algunos casos algo transparente, especialmente por los reversos con numerosas picaduras, burbujas e imperfecciones. Dos cocciones oxidantes. Las variantes de pasta pueden deberse a su producción en diferentes obradores de un mismo alfar, o quizás a su fabricación tanto en Muel como en Villafeliche, propiedad ambas del señorío de Camarasa (las procedentes del último centro suelen presentar una tonalidad de pasta rosada fuerte).

Decoración. Se trazó su ornamentación en azul cobalto, en la mayor parte de los fragmentos de tono sucio-agrisado, intenso o desvaído. Hemos agrupado este conjunto de fragmentos en seis grupos distintos, los cinco primeros por coincidir con un mismo tema ornamental, y el último reúne fragmentos muy pequeños de los temas anteriores y asas triangulares sueltas. De entre estos temas uno, en forma de "margarita" de múltiples pétalos largos, de disposición ligeramente curva (serie a), pudo iniciarse ya entre fines del siglo XVI y comienzos del XVII, dentro pues de la etapa aún mudéjar de Muel, tal como lo prueban algunos restos de testar publicados por ALMAGRO y LLUBIÁ (1952), si bien su más abundante producción correspondería al siglo XVII, y su 2.^a etapa posterior a la expulsión de los moriscos (año 1610). Los otros motivos, igualmente centrados en el fondo de las vasijas, son: cruz con capullos en "V" en sus cuatro ángulos (serie b), tallo enrollado con prolongaciones en forma de fleco (serie c), motivo vegetal en forma de palma (serie d) y tema vegetal-geométrico en disposición simétrica de cruz con trazos alternativamente curvos y rectos (serie e). Los agarraderos se decoran con trazos paralelos oblicuos y el borde de las vasijas se concluye siempre con perfilado en el mismo azul. Hay que hacer notar, una vez más, que estas decoraciones "tipo Muel" se obraron en algún caso en Villafeliche. Se trata de un tipo de vajilla muy común y abundante.

N.º de catálogo. 77.

N.º de inventario-sigla. Cs.A.S₂.1194.

Forma y tipo. Abierta, escudilla o tazón.

<i>Medidas.</i>	Diám. máx. boca: 160 mm.	Altura:
	Diám. máx. base:	Grosor: 7 mm.

Cronología y clasificación. Cerámica aragonesa, quizás de Muel, del siglo XVII.

Morfología. Tazón o escudilla de forma hemiesférica.

Técnica. Pasta rojiza, a torno, con cubierta estannífera y dos cocciones oxidantes.

Decoración. En azul de cobalto, con motivo quizás de estrella o margarita en el centro y filete fino en el borde. Puede relacionarse con el grupo de fragmentos anteriores (serie a).

N.º de catálogo. 78 y 79.

N.º de inventario-sigla. Cs.A.S₁a_j 18 y Cs.A.S₁a_j 28.

Forma y tipo. Abierta, plato.

<i>Medidas.</i>	Diám. máx. boca: 210 mm.	Altura:
	Diám. máx. base:	Grosor: 6-11 mm.

Cronología y clasificación. Cerámica de Muel, de la 1.^a mitad del siglo XVII.

Morfología. Plato pequeño de base plana, sin solero, marcada de forma cóncava por el centro de su reverso y con ala no delimitada por arista. Sus paredes son gruesas y presenta bastante peso.

Técnica. Pasta de tonalidad pajiza, algo rosada, a torno, con barniz de estaño blanco-lechoso de cubrimiento irregular por el reverso. Dos cocciones oxidantes.

Decoración. En azul, con el tema de la "corbata" en el ala, constituyendo una banda concéntrica, y tema de flor carnosa de hojas acabadas en roleo en el centro. Ambas zonas, centro y ala, se enmarcan y separan por círculos. Se unen así dos influencias, la catalana de la orla (cenefa de la "corbata") y talaverana del motivo central, ambas características de las producciones de Muel del XVII y de la nueva moda que llega en esta época tras la expulsión de los moriscos, sus primeros artífices, en el año 1610.

N.º de catálogo. 80.

N.º de inventario-sigla. Cs.A.S₃.2207.

Forma y tipo. Abierta, tazón (?).

<i>Medidas.</i>	Diám. máx. boca: 62 mm.	Altura:
	Diám. máx. base:	Grosor: 7 mm.

Cronología y clasificación. Cerámica de Muel, de la 1.^a mitad del siglo XVII.

Morfología. De no segura reconstrucción, quizás tazón de pared ligeramente inclinada y recta.

Técnica. Pasta pajizo-anaranjada, a torno, cubierta de barniz estannífero algo granulado, mate e irregular. Dos cocciones oxidantes.

Decoración. En azul de cobalto, con orla geométrico-vegetal de influencia catalana, en la línea de la pieza anterior.

N.º de catálogo. 81 a 87.

N.º de inventario-sigla. Cs.A.C₁.490 "Pozo 1".
Cs.A.C₁.477 "Pozo 1".
Cs.A.C₁.294 "Pozo 1".
Cs.A.3-5/A-G.2990.
Cs.A.2-4/C.2823.
Cs.A.2-4/C.2834.
Cs.A.1-3/C-G.2584.

Forma y tipo. Abierta, plato.

<i>Medidas.</i>	Diám. máx. boca: entre 170-190 mm.	Altura:
	Diám. máx. base: entre 100-110 mm.	Grosor: entre 5-10 mm.

Cronología y clasificación. Cerámica de Muel, de la 1.^a mitad del siglo XVII.

Morfología. Fragmentos de una misma pieza, correspondiente a un plato mediano, bastante plano, de base sin solero excavada de forma cóncava por el reverso, y ala no delimitada por arista, de borde recto.

Técnica. Pasta naranja-rosada clara, a torno, con barniz estannífero algo cuarteado y de peor cubrimiento por el reverso, en el que se transparenta el juguete o alcanza tonos blanco-lechosos, e incluso presenta manchas de azul de cobalto. Dos cocciones oxidantes.

Decoración. A base de azul de cobalto, algo sucio, en tonos claros y oscuros. Decoración estructurada en dos zonas: centro y ala y aplicada exclusivamente por el anverso. En ambas zonas se trazaron temas vegetales y geométricos simples, en forma de rombo inscrito en un círculo en el centro y estrecha banda con ondas en el ala. Todo lo cual se corresponde con las producciones de Muel de la 1.^a mitad del siglo XVII, inmediatas a la expulsión de los moriscos (1610) y comienzo de su 2.^a etapa de producción.

N.º de catálogo. 88 y 89.

N.º de inventario-sigla. Cs.A.S₂.1181 y Cs.A.S₂.1204.

Forma y tipo. Abierta, platos.

Medidas. Diám. máx. boca: ambos c. 220 mm. Altura:
Diám. máx. base: Grosor: 8/9 mm.

Cronología y clasificación. Cerámica de Muel, de mediados a la 2.^a mitad del XVII.

Morfología. Platos de ala no delimitada por arista, cuyas características se hallan en la línea de las piezas anteriores.

Técnica. Pasta pajiza (primer fragmento) y pajizo-rosada (el segundo), a torno, con barniz estannífero blanco-lechoso y dos cocciones oxidantes.

Decoración. En azul de cobalto, con cenefas estrechas en el borde del ala que componen temas de derivación catalana, a base de curvas encajadas alternativamente hacia arriba y hacia abajo (primera pieza) y la "corbata" en la segunda pieza.

N.º de catálogo. 90 y 91.

N.º de inventario-sigla. Cs.A.S₁aj 31 y Cs.A.S₁aj 11.

Medidas. Diám. máx. boca: c. 150 mm. Altura:
Diám. máx. base: Grosor: 6 a 9 mm.

Cronología y clasificación. Cerámica de Muel, de la 2.^a mitad del siglo XVII.

Morfología. Dos fragmentos correspondientes muy probablemente a una misma pieza, un plato mediano, no muy hondo, de fondo redondeado y ala no diferenciada por arista, de borde no conservado.

Técnica. Pasta grisáceo-rojiza, a torno, con barniz de estaño lechoso y algo irregular en su aplicación por el reverso. Dos cocciones oxidantes.

Decoración. En azul de cobalto, a base de la alternancia de dos pinceles, fino y grueso. La ornamentación se estructura en dos zonas, centro y ala, apareciendo en la segunda una cenefa muy común de rombos cruzados por aspas que revela la relación de Muel con las producciones catalanas, tal como ya señalé en piezas anteriores.

N.º de catálogo. 92 y 93.

N.º de inventario-sigla. Cs.A.S₂.1196 y Cs.A.C₁.489 "Pozo 1".

Forma y tipo. Abierta, platos.

Medidas. Diám. máx. boca: Altura:
Diám. máx. base: 50 mm (la primera). Grosor: 10/6 mm.

Cronología y clasificación. Cerámica aragonesa, probablemente de Muel, del siglo XVII.

Morfología. Platos sin solero, con base exterior excavada en forma cóncava.

Técnica. Pasta rosada fuerte, a torno, cubierta de barniz de estaño (la segunda algo ennegrecida por el fuego) y dos cocciones oxidantes.

Decoración. En azul de cobalto, al claroscuro, se ha conservado únicamente su motivo central en forma de estrella facetada y pequeñas flores entre sus brazos. Motivos similares aparecen en piezas excavadas en Muel por ALMAGRO y LLUBIÁ (1952), correspondientes al siglo XVII.

N.º de catálogo. 94 a 99.

N.º de inventario-sigla. Cs.A.S₂.1189.
Cs.A.S₂.1190.
Cs.A.S₂.1192.
Cs.A.S₂.1199.
Cs.A.S₂.1200.
Cs.A.S₂.1202.

Forma y tipo. Fragmentos de piezas abiertas, platos unos y tazones o escudillas otros (estos últimos corresponden a los fragmentos 1202 y 1199).

<i>Medidas.</i>	Platos.	Diám. máx. boca: entre 194 y 160 mm.	Altura: 45 mm.
		Diám. máx. base: entre 50 y 92 mm.	Grosor: entre 6 y 10 mm.
	Tazones.	Diám. máx. boca:	Altura:
		Diám. máx. base: 56 mm.	Grosor: entre 6 y 8 mm.

Cronología y clasificación. Cerámica de Muel o Villafeliche, de mediados a la 2.^a mitad del siglo XVII.

Morfología. Los platos son pequeños, de forma redondeada con ala plana no delimitada por arista (así los fragmentos n.ºs 94, 95 y 96) o con solero plano ligeramente marcado (el n.º 98). Las escudillas o tazones son hemiesféricos, esto último más probablemente, con solero marcado y plano al exterior (n.ºs 97 y 99).

Técnica. Con ligeras variaciones, son pastas rosadas o rojizas, salvo una, que es pajiza clara (fragmento n.º 95). Están hechos a torno, con cubierta de barniz de estaño blanco-lechoso a ligeramente marfileño. Dos cocciones oxidantes.

Decoración. Serie policroma, a base de verde, azul claro y manganeso, con empleo de pinceles finos y gruesos. La decoración se estructura en dos zonas, centro y ala, componiendo temas vegetales simples y geométricos (ondas, capullos y espigas), salvo el fragmento n.º 98, que compone un motivo solar, a partir de un círculo central. Estos temas se repiten con muchas semejanzas en las producciones de Muel y Villafeliche del siglo XVII, caracterizándose el segundo alfar por unos tonos de barro más rojizo, como sucede en algunos de estos fragmentos (como en el n.º 94).

N.º de catálogo. 100 a 105.

N.º de inventario-sigla. Cs.A.S₁aj 2, 25, 26, 27, 33 y 35.

Forma y tipo. Seis fragmentos de diferentes piezas, todas abiertas, platos (el primer y tercer fragmento) y escudillas o tazones (los demás), los primeros pequeños y de fondo plano, los segundos, hemiesféricos, de fondo igualmente plano y diferenciado, pero sin excavar, y borde recto.

<i>Medidas.</i>	Platos.	Diám. máx. boca: 135 mm.	Altura:
		Diám. máx. base:	Grosor: entre 5 y 7 mm.
	Tazones.	Diám. máx. boca:	Altura:
		Diám. máx. base: entre 65 y 70 mm.	Grosor: entre 6 y 8 mm.

Cronología y clasificación. Cerámica de Muel, de la 2.^a mitad del siglo XVII.

Técnica. Pasta rosada, de clara a más intensa, hechos a torno, con cubierta de barniz de estaño y dos cocciones oxidantes.

Decoración. Corresponden todos a una misma serie de temas propios, personalizados a partir de una influencia inicial talaverana. Su estructuración decorativa siempre responde al trazado diferenciado de una orla en el borde y un motivo más o menos grande, inscrito o no en un círculo, en el centro. En todos los casos se empleó una policromía a base de verde, azul claro más o menos intenso y manganeso, pinceles gruesos y finos, y temas geométricos o vegetales simples,

como círculos concéntricos y ondas encajadas en la pared o ala (así los fragmentos n.ºs 100 y 101) y temas vegetales en el centro, como hojas carnosas o cuatro capullos en aspa (el resto). Algunos de estos temas se dieron paralelamente en Villafeliche.

Es destacable que un tazón (el n.º 103) presenta también decoración (no reconstruible) por el reverso, mientras que las demás piezas muestran el tono blanco del barniz.

N.º de catálogo. 106.

N.º de inventario-sigla. Cs.A.S₂.1193.

Forma y tipo. Abierta, escudilla o tazón.

<i>Medidas.</i>	Diám. máx. boca: 160 mm.	Altura:
	Diám. máx. base:	Grosor: 6 mm.

Cronología y clasificación. Cerámica de Muel, del siglo XVII.

Morfología. Probablemente tazón hemiesférico de borde ligeramente exvasado.

Técnica. Pasta pajizo-anaranjada, a torno, barniz estannífero y dos cocciones oxidantes.

Decoración. En azul, verde y morado, con motivos de ondas, característico de las cenefas del XVII, sobre todo, y relacionable con las piezas anteriores.

N.º de catálogo. 107 y 108.

N.º de inventario-sigla. Cs.A.S₃.2205, 2363 y 2365.

Forma y tipo. Abierta, respectivamente tazón y plato (los dos fragmentos últimos).

<i>Medidas.</i>	Tazón.	Diám. máx. boca: 140 mm.	Altura:
		Diám. máx. base:	Grosor: 6 mm.
	Plato.	Diám. máx. boca:	Altura:
		Diám. máx. base: 48 mm (?)	Grosor: 6-12 mm.

Cronología y clasificación. Cerámica de Muel, del siglo XVII.

Morfología. El primero es un tazón de forma acucada, borde exvasado y seguramente con solero diferenciado. El segundo es un plato de pared muy gruesa, fondo plano y ala sin arista que la delimite.

Técnica. Pasta rosada, a torno, con barniz estannífero menos cubriente en el plato. Dos cocciones oxidantes.

Decoración. En azul claro, verde y manganeso, con estructuración decorativa en dos zonas: centro enmarcado por círculos y borde componiendo cenefas de simples temas vegetales (en el plato son capullos de curvas encajadas) y rombos cruzados por aspas y unidos por líneas onduladas en el tazón.

N.º de catálogo. 109.

N.º de inventario-sigla. Cs.A.S₂1201.

Forma y tipo. Abierta, tazón.

<i>Medidas.</i>	Diám. máx. boca:	Altura:
	Diám. máx. base: 68 mm.	Grosor: 11 mm.

Cronología y clasificación. Cerámica aragonesa, imprecisa (¿siglo XVII o XVIII?).

Morfología. Fragmento de tazón, hemiesférico y con solero marcado y plano.

Técnica. Pasta rojiza, a torno, cubierta de barniz estannífero que cubre peor por el reverso. Dos cocciones oxidantes.

Decoración. Ornamentación en morado de manganeso, a base de círculos concéntricos. Parece producción aragonesa, de alfar y época no precisables, quizás del siglo XVII o XVIII.

N.º de catálogo. 110.

N.º de inventario-sigla. Cs.A.18-24/A-G.3823.

Forma y tipo. Abierta, plato.

<i>Medidas.</i>	Diám. máx. boca:	Altura:
	Diám. máx. base: 96 mm.	Grosor: 9 mm.

Cronología y clasificación. Cerámica de Teruel, del siglo XVII ex.

Morfología. Plato con solero anular ligeramente marcado y excavado por el interior de su cara externa, fondo redondeado y posiblemente ala diferenciada.

Técnica. Pasta rosada fuerte, a torno, cubierta estannífera blanca lechosa y dos cocciones oxidantes.

Decoración. En azul hacia cobalto por el anverso, presenta la versión turolense de la serie de "hoja-ala" (aquí únicamente visibles un capullo y lo que parece parte de un pájaro). Es muy posible que los mismos motivos, incluyendo la "hoja-ala" se repitieran componiendo una banda a lo largo del ala.

N.º de catálogo. 111.

N.º de inventario-sigla. Cs.A.S₂.1180.

Forma y tipo. Abierta, plato.

<i>Medidas.</i>	Diám. máx. boca: 210 mm.	Altura:
	Diám. máx. base:	Grosor: 7 mm.

Cronología y clasificación. Cerámica de Muel, de la 1.^a mitad del siglo XVIII.

Morfología. Plato pequeño de ala no diferenciada del fondo.

Técnica. Pasta pajiza-rosada clara, a torno, con barniz estannífero y dos cocciones oxidantes.

Decoración. Presenta únicamente la ornamentación del ala, con una banda estrecha con retícula azul sobre fondo del mismo color. Es característica de las series de la "hoja-ala" de Muel a lo largo de la 1.^a mitad del siglo XVIII.

N.º de catálogo. 112 y 113.

N.º de inventario-sigla. Cs.A.S₁.779 y Cs.A.S₁aj 10.

Forma y tipo. Abierta, platos.

<i>Medidas.</i>	Diám. máx. boca: 164 mm (el segundo).	Altura:
	Diám. máx. base:	Grosor: de 5 a 7 mm/7 mm.

Cronología y clasificación. Cerámica de Muel, de mediados del siglo XVIII.

Morfología. Plato pequeño, ligeramente acuencado, con el ala no marcada y únicamente algo exvasada en su borde.

Técnica. Pasta pajizo-rosada clara, a torno, con cubierta estannífera blanca y dos cocciones oxidantes.

Decoración. En azul, sigue los motivos de la serie de “hoja-ala” en su versión evolucionada del siglo XVIII. En estos fragmentos se ha conservado únicamente el suelo con matas vegetales.

N.º de catálogo. 114.

N.º de inventario-sigla. Cs.A.S₂.1203.

Forma y tipo. Abierta, plato.

Medidas. Diám. máx. boca: 180 mm. Altura:
Diám. máx. base: Grosor: 5 mm.

Cronología y clasificación. Cerámica de Muel, de mediados del siglo XVIII.

Morfología. Plato pequeño de ala no diferenciada del fondo.

Técnica. Pasta pajizo-anaranjada muy clara, a torno, cubierta con barniz estannífero y dos cocciones oxidantes.

Decoración. Fragmento cuyo anverso va pintado en azul, ya que forma parte de los suelos así coloreados sobre los que se trazó habitualmente la decoración de la “hoja-ala” en su versión evolucionada de hacia mediados del siglo XVIII.

N.º de catálogo. 115 y 116.

N.º de inventario-sigla. Cs.A.S₂.1179 y Cs.A.S₂.1195.

Forma y tipo. Abierta, tazón.

Medidas. Diám. máx. boca: 140 mm el primero. Altura:
Diám. máx. base: 57 mm el segundo. Grosor: 6/8 mm.

Cronología y clasificación. Cerámica de Muel, de mediados del siglo XVIII.

Morfología. Tazón hemiesférico con solero marcado y plano y pared vertical.

Técnica. Pasta pajiza clara, a torno, con barniz de estaño blanco y dos cocciones oxidantes.

Decoración. En azul de cobalto, al claroscuro, con temas evolucionados de la serie de la “hoja-ala” (suelo ondulado, matas y flores) por el anverso y ondas por el borde superior del reverso.

N.º de catálogo. 117.

N.º de inventario-sigla. Cs.A.S₂.1214.

Forma y tipo. Abierta, tazón.

Medidas. Grosor: 7 mm.

Cronología y clasificación. Cerámica aragonesa, de Villafeliche o Muel y de mediados a la 2.ª mitad del siglo XVIII.

Morfología. Tazón hemiesférico, con borde recto y habitualmente repié diferenciado.

Técnica. Pasta blanca-pajiza clara, a torno con pared fina, cubierta blanca estannífera y dos cocciones.

Decoración. En azul de cobalto, con ornamentación a pincel por el anverso y reverso, en el primero con temas de la "hoja-ala" evolucionada y en el segundo con ondas entrecruzadas. Dado lo fino de esta vajilla parece estar dentro de las producciones de este tipo de Villafeliche, obradas a lo largo del siglo XVIII e incluso después.

N.º de catálogo. 118.

N.º de inventario-sigla. Cs.A.S₃.2209.

Forma y tipo. Abierta, cuenco.

<i>Medidas.</i>	Diám. máx. boca:	Altura:
	Diám. máx. base: 83 mm.	Grosor: 8-15 mm.

Cronología y clasificación. Cerámica de Villafeliche o Muel, del siglo XVIII.

Morfología. Cuenco de paredes muy gruesas, de forma hemiesférica con solero anular.

Técnica. Pasta rojiza, a torno, con barniz estannífero irregular en su cubierta y teñido por el azul. Dos cocciones oxidantes.

Decoración. A pincel, con azul claro de óxido de cobalto, presenta temas vegetales de trazado rápido y movido.

N.º de catálogo. 119.

N.º de inventario-sigla. Cs.A.18-24/A-G.3804.

Forma y tipo. Abierta, plato.

<i>Medidas.</i>	Diám. máx. boca:	Altura:
	Diám. máx. base: 78 mm.	Grosor: 10 mm.

Cronología y clasificación. Cerámica aragonesa, de Muel y del siglo XVIII.

Morfología. Plato de base plana, con solero apenas marcado y paredes gruesas.

Técnica. Pasta de tonalidad media pajizo-rosada, a torno, con cubierta de barniz blanco estannífero algo transparente por el anverso y mucho más acusadamente por el reverso. Dos cocciones oxidantes y con huellas de truedes.

Decoración. En azul de cobalto, algo sucio, con un único tema central correspondiente a un ramo de flores esquematizado. El motivo es relativamente frecuente en la producción de Muel del siglo XVIII.

N.º de catálogo. 120.

N.º de inventario-sigla. Cs.A.1-3/D-G.3729.

Forma y tipo. Abierta, plato.

<i>Medidas.</i>	Diám. máx. boca:	Altura:
	Diám. máx. base: 102 mm.	Grosor: 11 mm.

Cronología y clasificación. Cerámica aragonesa, de Muel, de finales del siglo XVII o principios del XVIII.

Morfología. Plato de base plana y paredes gruesas.

Técnica. Pasta ocre-rosada clara, a torno, con cubierta de barniz estannífero algo cuarteado y numerosas imperfecciones. Dos cocciones oxidantes.

Decoración. Aplicada a pincel y con tampón o muñequilla empapada en color, compone una policromía de morado-negruczo de manganeso, azul de cobalto y verde de cobre, trazando temas florales dispuestos en una banda concéntrica en la pared de la pieza.

N.º de catálogo. 132 a 136.

N.º de inventario-sigla. Cs.A.S₂.1182, 1185, 1186, 1188 y 1197.

Forma y tipo. Fragmentos de platos y de una jofaina pequeña (n.º 136).

<i>Medidas.</i>	Platos.	Diám. máx. boca: entre 240 y 270 mm.	Altura:
		Diám. máx. base:	Grosor: 7-8 mm.
	Jofaina.	Diám. máx. boca:	Altura:
		Diám. máx. base: 95 mm.	Grosor: 9 mm.

Cronología y clasificación. Cerámica levantina, de Manises (o de imitación), del siglo XIX.

Morfología. Fragmento de jofaina, hemiesférica con solero diferenciado, pared acucada y ala marcada (n.º 136), y fragmentos de platos de ala diferenciada o no (de los primeros son los n.ºs 134 y 135), que además puede haberse moldeado conformando motivos vegetales (n.º 132) o ligeras ondulaciones por el anverso (n.ºs 133 y 134).

Técnica. Pastas de amarillo-pajizas claras a más rosadas, a torno y con moldeado parcial en algunas zonas (ya señaladas), cubierta de barniz estannífero denso y brillante, con dos cocciones oxidantes.

Decoración. Muy simple, de líneas concéntricas azules (tonalidad azulete) o en policromía (verde, azul, amarillo y naranja), que probablemente incluiría temas vegetales sencillos (n.º 135), todo dentro de lo que es habitual en las producciones de Manises del siglo XIX, de gran irradiación y venta en la península. Es de destacar la marca pintada y no reconstruible de uno de los fragmentos (n.º 136), lo cual es bastante frecuente como marcaje de las distintas fábricas de Manises, y la decoración en relieve de otro fragmento (n.º 132), cosa que también se hizo unido a decoraciones pintadas muy sencillas en el alfar aragonés de Villafeliche, según me lo muestran sus testares. Las características algo diferentes de este fragmento (en cuanto a pasta, barniz y tono del azul) pueden hacer suponer que sea una producción local de imitación levantina.

N.º de catálogo. 137.

N.º de inventario-sigla. Cs.A.18-24/A-G.3791.

Forma y tipo. Abierta, tazón.

<i>Medidas.</i>	Diám. máx. boca: 102 mm.	Altura: 59 mm.
	Diám. máx. base: 49 mm.	Grosor: 5 mm.

Cronología y clasificación. Cerámica levantina, probablemente de Manises, del siglo XIX.

Morfología. Tazón hemiesférico pequeño, con solero anular y borde recto. Es una pieza de escaso grosor de pared y poco peso.

Técnica. Pasta amarillo-pajiza clara, a torno, barniz de estaño lechoso y brillante. Dos cocciones oxidantes.

Decoración. Pintada en morado, naranja y amarillo-claro, a base de pincel y esponja, componiendo una banda en la que se repiten sencillos temas florales. Se trata en definitiva de temas esponjados o tamponados, procedimiento que es frecuente en las cerámicas populares del siglo XIX e incluso de principios del XX, pero que dadas las características técnicas parece corresponder al área levantina.

N.º de catálogo. 138.

N.º de inventario-sigla. Cs.A.18-24/A-G.3887.

Forma y tipo. Cerrada, quizás panza de una jarra.

Medidas. Grosor: 6 mm.

Cronología y clasificación. Cerámica levantina, de Manises, del siglo XIX.

Morfología. Imprecisa, parece corresponder a la panza de una jarra pequeña.

Técnica. Pasta pajizo-rosada, a torno, barniz de estaño blanco brillante y dos cocciones oxidantes.

Decoración. Geométrica y vegetal, en policromía (azul, verde y morado) que compone una banda de tema geométrico dibujada a pincel. El motivo es común dentro de las decoraciones de Manises de la época señalada.

N.º de catálogo. 139.

N.º de inventario-sigla. Cs.A.18-24/A-G.3793.

Forma y tipo. Abierta, probablemente jofaina.

Medidas. Grosor: c. 6 mm.

Cronología y clasificación. Cerámica levantina, de Manises, del siglo XIX.

Morfología. Parece corresponder a una jofaina pequeña, de perfil hemiesférico con fino labio inclinado en el borde y seguramente solero estrecho y diferenciado. Es una pieza habitual en esta etapa.

Técnica. Pasta pajiza clara, a torno, con barniz de estaño y dos cocciones oxidantes.

Decoración. Sólo por el interior o cara útil, en este caso más visible. Debió componer una franja concéntrica con decoración de tipo vegetal trazada a pincel y esponja en policromía. Tanto el tipo de pieza como la decoración son corrientes en la obra de Manises de fines del siglo XIX y comienzos del XX, con amplia difusión por la península.

N.º de catálogo. 140.

N.º de inventario-sigla. Cs.A.3-5/A-G.2996.

Forma y tipo. Abierta, plato o tazón.

Medidas. Grosor: 8 mm.

Cronología y clasificación. Quizás aragonesa y tardía (?).

Morfología. De difícil precisión.

Técnica. Pasta amarillo-rosada, a torno, con cubierta estannífera y dos cocciones oxidantes.

Decoración. En azul claro, muy incompleta, resulta difícil precisar el motivo y procedencia.

CONCLUSIONES GENERALES

Tras el estudio de las piezas de cerámica decorada excavadas en el castillo de Alcañiz se puede llegar a las siguientes conclusiones. En cuanto al conjunto total de los fragmentos predomina la producción aragonesa a partir del siglo XVI, lo que significa que desde esta época los alfares de cerámica decorada de Aragón coparon básicamente los mercados propios, frente a la competencia de otros centros peninsulares en otras épocas. De forma más concreta, aún podemos añadir que los ejemplos hallados más antiguos corresponden al último tercio del siglo XIV e inicios

del XV, tratándose en este caso de cerámicas levantinas, atribuibles a Manises. De este alfar encontramos fragmentos que van desde dichas fechas hasta finales del siglo XV e inicios del XVI. Ello coincide con la etapa de máximo florecimiento de este alfar valenciano, cuya irradiación por ventas se extiende no sólo por el ámbito peninsular sino también por el europeo (recuérdese en este sentido su llegada hasta los Países Bajos, por ejemplo), alcanzando de esta manera su mejor momento. En realidad, se corrobora en Alcañiz lo que ya he constatado antes en otras áreas aragonesas, como Zaragoza capital, gracias al estudio de algunas de las importantes excavaciones que se han hecho en la ciudad, en las que se ve para ese siglo XV y antes el mismo predominio de las producciones levantinas³. Aquí a partir del siglo XVI encontraremos, como en la excavación del castillo de Alcañiz, un dominio cuantitativo de las producciones aragonesas, que resulta absoluto desde estas fechas hasta el siglo XIX, momento éste en el que lo local tardío coexiste con algunos fragmentos en los que, de nuevo, hay una competencia levantina, de Manises, que vuelve a ser reflejo de lo que hallamos en otras zonas aragonesas y viene, también, a coincidir con la gran difusión de las cerámicas salidas de estas fábricas valencianas del XIX por casi todos los mercados peninsulares. Por el contrario, es de destacar en la excavación del castillo de Alcañiz el hecho de que falten totalmente las producciones de Alcora (Castellón), fundación del aragonés Conde de Aranda, que en el siglo XVIII (desde 1727) suelen ser bastante frecuentes en otros puntos de Aragón, manifestando así las abundantes ventas de esta "loza fina" a través de las factorías que para ello se instalaron en diferentes puntos de España, entre ellos en Zaragoza.

Dentro de lo aragonés es destacable el predominio total de dos centros: Muel y Villafeliche, ambos presentes en la excavación alcañizana desde el siglo XVI, momento al que corresponden sus ejemplos más antiguos. Frente a lo anterior y a lo que pudiera suponerse, la producción de Teruel apenas está reflejada aquí, pudiendo atribuírsele tan sólo dos fragmentos. El primer alfar zaragozano, Muel, resulta dominante, encontrando algunos fragmentos cuya clasificación por trazado decorativo puede ser vinculable tanto a este alfar como a Villafeliche, centros ambos productores de series casi iguales en diferentes épocas. Algunos de estos datos, inéditos en la mayor parte de los casos, son avance de publicaciones futuras y el resultado de mis actuales investigaciones sobre Villafeliche, que realizo tanto a partir del estudio de una abundante documentación conservada en diferentes archivos, como sobre los restos procedentes de las escombreras de este alfar, las cuales he podido situar, entre otras cosas, gracias a los propios datos documentales, noticias que se corroboran con los hallazgos y que en el momento actual de mi investigación me permiten llevar la producción de este centro hasta el siglo XVI por lo menos. Se trata pues de una producción mudéjar, como la de Muel, alfar que perteneció como el anterior al marquesado de Camarasa, siendo razón que justifica el intercambio frecuente de alfareros (documentalmente encontramos coincidencia en los apellidos) y la existencia de series cerámicas comunes, iguales o muy similares en los dos alfares, únicamente diferenciadas por algunas características distintivas en lo referente a las pastas, cubierta o, a veces, colores⁴. Esta producción común coexistió en ambas localidades con el trazado de otras series propias, claramente diferenciables y personales.

En cuanto a los fragmentos cerámicos incluíbles en una etapa mudéjar, lo procedente de Manises muestra en Alcañiz las siguientes características básicas. Tipológicamente hallamos algunas de las formas comunes a los siglos XIV y XV, como platos grandes, escudillas y un *pitxer*. Entre sus características técnicas dominan las pastas naranja-rosadas claras y las cubiertas de estaño blancas y algo marfileñas, sobre las que se trazó el reflejo metálico dorado solo o unido al azul como en un fragmento.

3. Este tipo de conclusiones globales aparecen ya en mi Tesis Doctoral (ver bibliografía), hechas sobre diferentes excavaciones efectuadas en la ciudad de Zaragoza, para analizar allí el papel e importancia del alfar de Muel, en cuanto a irradiación y ventas.

4. Todos estos datos referentes a Villafeliche proceden de mis investigaciones actuales, sobre las cuales ya he realizado algún otro avance con anterioridad (como el proyecto de investigación original presentado al concurso a la Cátedra de Historia del Arte en Zaragoza. Allí se exponía también la metodología y objetivos básicos de los estudios en curso): *La cerámica de Villafeliche. Evolución histórica, técnica y artística de su producción*, Universidad de Zaragoza, 1986 (inédito).

La cerámica aragonesa se muestra aquí en piezas igualmente habituales, como platos y escudillas básicamente. Técnicamente Muel presenta pastas que oscilan entre los tonos ocres y ocre-rojizos, a veces intensos. El barniz estannífero es lechoso, en no pocos casos marfileño, más o menos cubriente según los fragmentos y a veces transparente, con lo que deja entrever la tonalidad rosada del juguete. Los colores del reflejo metálico van en ese centro del dorado-oro al oro-marrón o pardo, muy habitual, e incluso en algún fragmento alcanza el color rojo sangrecobrizo. En cuanto al azul de cobalto, vinculado en varias piezas al reflejo anterior, es claro o desvaído frente a los tonos más fuertes y azuletes-sucios de Manises. En esta producción de reflejo aparece primero una vinculación con la moda levantina de Manises, como gran centro-director de la moda mudéjar, lo que da lugar enseguida a series propias y personalizadas, como las que denomino "serie rica", "serie mixta" y "serie popular" (ver mis publicaciones de 1976 y mi Tesis Doctoral de 1975), de las cuales están fundamentalmente representadas en Alcañiz la tercera y la segunda, en ese orden.

Otras series ornamentales de Muel, mucho más desvinculadas del Levante y coincidentes con lo producido en Villafeliche, que comentaré después, se basan en el empleo de recursos de trazados muy rápidos y efectistas (como la combinación de pinceles gruesos y finos contrastados, los últimos dobles), y en la elección de temas muy simples, geométricos o vegetales.

La cerámica de Villafeliche de esta etapa mudéjar está representada en Alcañiz por series populares (sin reflejo metálico aunque también se obró), como las verde-moradas y las azul y verdes. Las tonalidades de la pasta son en este centro algo más fuertes que en Muel y las paredes de las piezas suelen ser gruesas, presentando los colores tonos intensos o sucios. De estas producciones, la primera verde y morada de trazados muy sencillos (líneas paralelas rectas u onduladas) tiene su exacta correspondencia en Muel en la misma época, presentando así mismo similitudes lo trazado en azul y verde.

En esta etapa hemos hallado una sola pieza de azulejería que corresponde a Muel (o "tipo Muel") y a la técnica de "arista o cuenca" policroma.

La cerámica perteneciente a una segunda etapa dentro de la producción aragonesa (después del año 1610, fecha de la expulsión de los moriscos) vuelve a ser básicamente de Muel y Villafeliche, en este orden de importancia cuantitativa. En cuanto a sus características técnicas, uno y otro centro mantienen en esencia las del período anterior, siendo frecuentes las pastas pajizo-rosadas claras en Muel y algo más fuertes en Villafeliche. Las cubiertas de estaño van de lechosas a marfileñas en ambos centros, tendiendo a transparentarse, trazándose sobre ellas los colores, desde la monocromía azul a la policromía de azul, verde y manganeso. La primera es habitual a lo largo de todo este período cronológico (desde el siglo XVII al XX), y la segunda aparece básicamente en algunas de las producciones del siglo XVII (repetidas en forma prácticamente igual en ambos alfares) y en la etapa final del siglo XIX y principios del XX de Muel. Lo único que se sale de estas notas son algunos fragmentos de pared muy fina, decorados en azul o morado, correspondientes a la especialidad de "loza fina", de tipo alcoreño, que se hizo en Villafeliche en el siglo XVIII.

En todo este período cronológico (del siglo XVII al XX) encontramos en la cerámica aragonesa hallada en el castillo de Alcañiz representación de las principales influencias o modas que se sucedieron en ella a lo largo del tiempo. Así, desde una imitación de las orlas catalanas y temas talaveranos o castellanos, que llegan en el siglo XVII de la mano de los nuevos artífices que sustituyen a los moriscos expulsados, se pasa al trazado a partir de las anteriores de temas mucho más personales (también en el XVII en versiones de Muel y Villafeliche). Hay igualmente una representación de las series "chinescas" ya evolucionadas con el tema tan característico de la "hoja-ala", en este caso llegado ya en las versiones del siglo XVIII (1.^a mitad y mediados) procedentes de Muel y Teruel (de esta última un solo ejemplo). Aparecen así mismo ejemplos de los temas vegetales dieciochescos y algún reflejo de la moda alcoreña (en los dos primeros alfares), para concluir en el siglo XIX con fragmentos de Muel que muestran sus series últimas, basadas en la economía de medios derivada de trazados rápidos, como el empleo de tampones y esponjas impregnados de color que dejan una huella coloreada y difusa. Tipológicamente, en esta etapa

se repiten las mismas vajillas, platos y ahora tazones en vez de escudillas, y alguna taza pequeña en el caso de la loza fina de Villafeliche.

En cuanto a la producción de Manises del siglo XIX dominan en ella las pastas amarillo-pajizas claras, los barnices de estaño blancos bien cubrientes y brillantes, y como colores el azul-azulete y su combinación en policromía con el verde, amarillo y naranja en algunos casos. Las formas son también corrientes y conocidas: platos, jofainas pequeñas y altas, y alguna jarra. En algún fragmento hay restos de marcas pintadas, de las que fueron habituales en las piezas salidas de las fábricas de Manises. Los temas geométricos o vegetales, trazados a pincel o mediante esponja y desenvueltos en bandas, son también los conocidos.

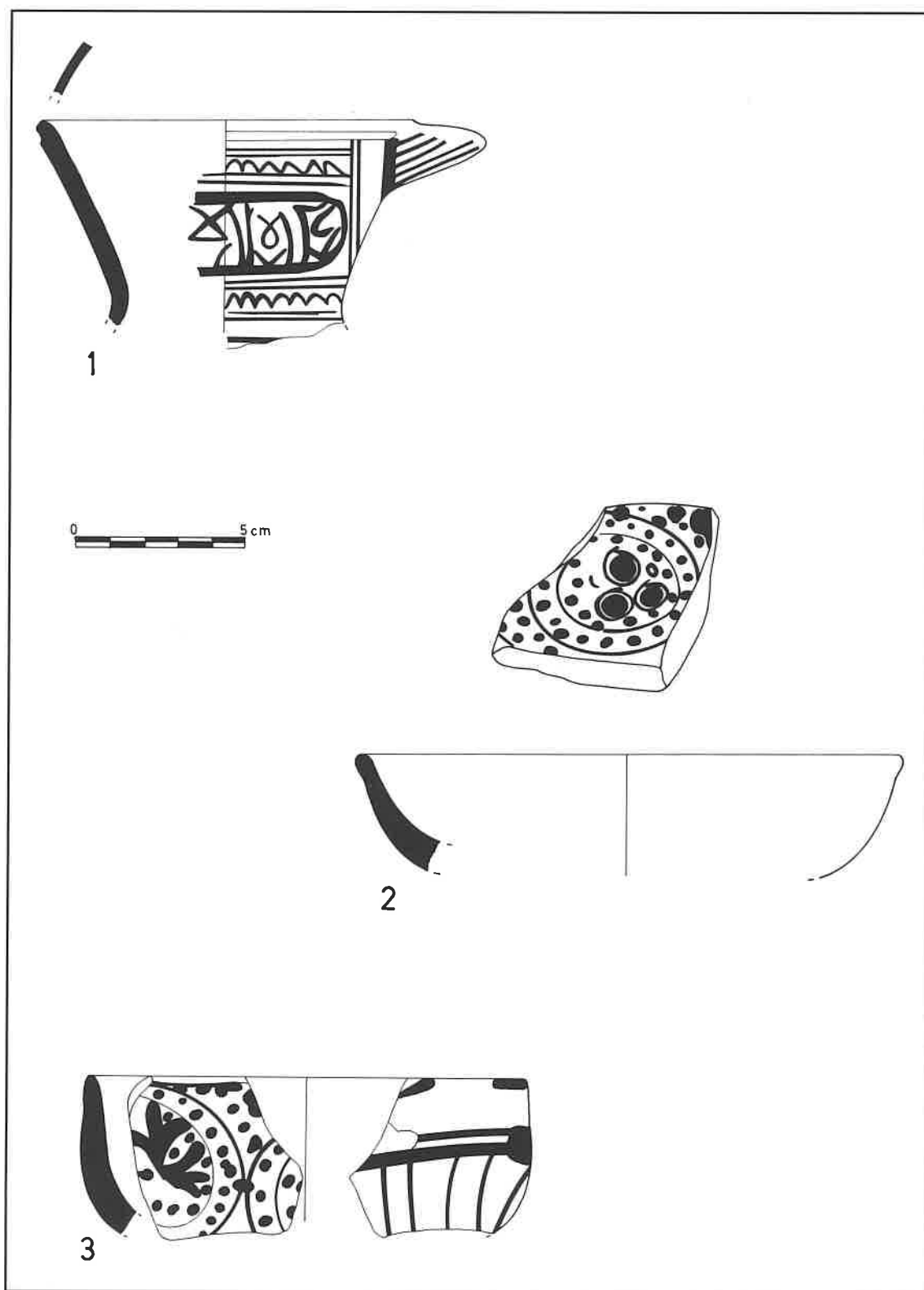

Fig. 1.

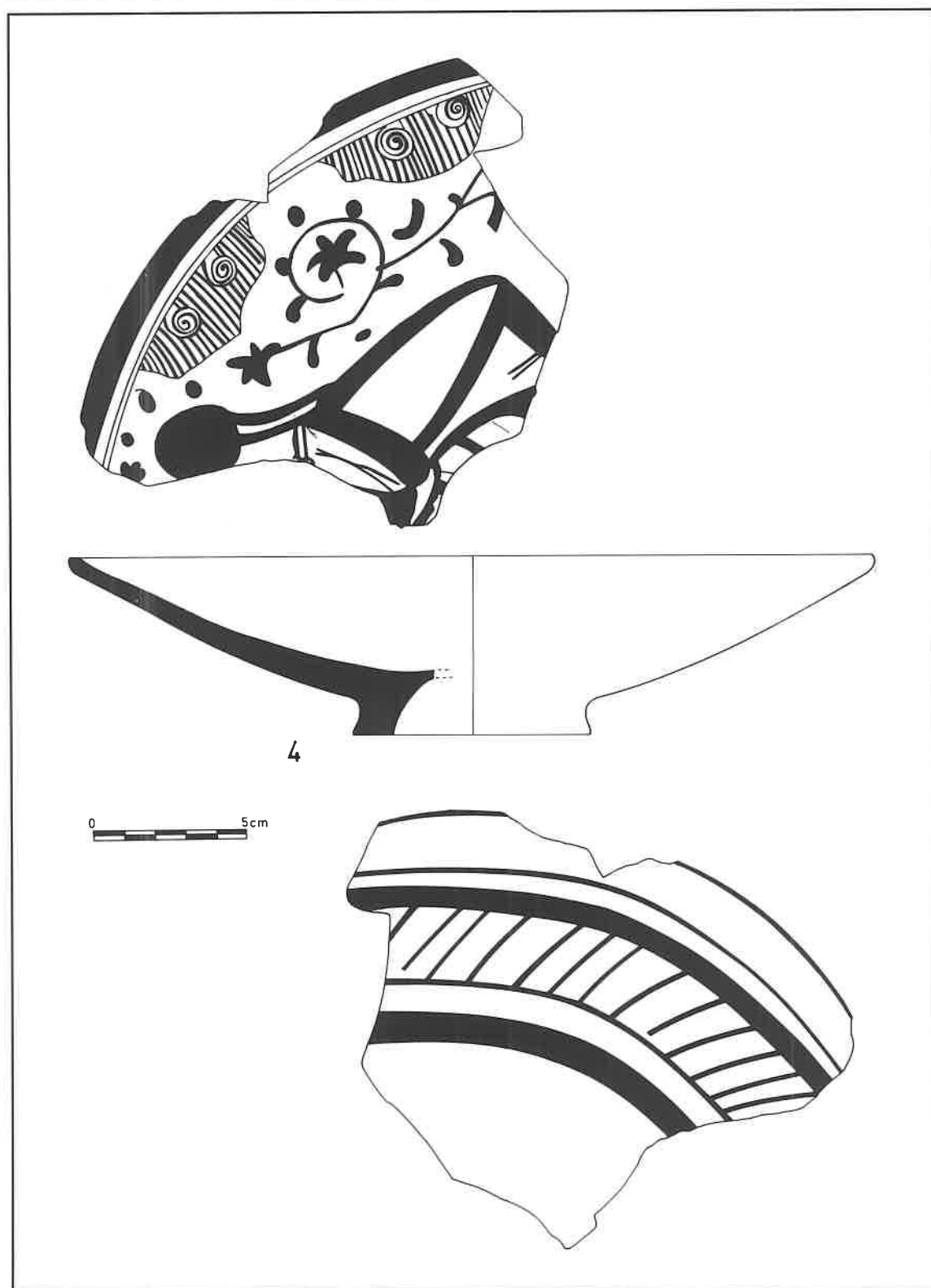

Fig. 2.

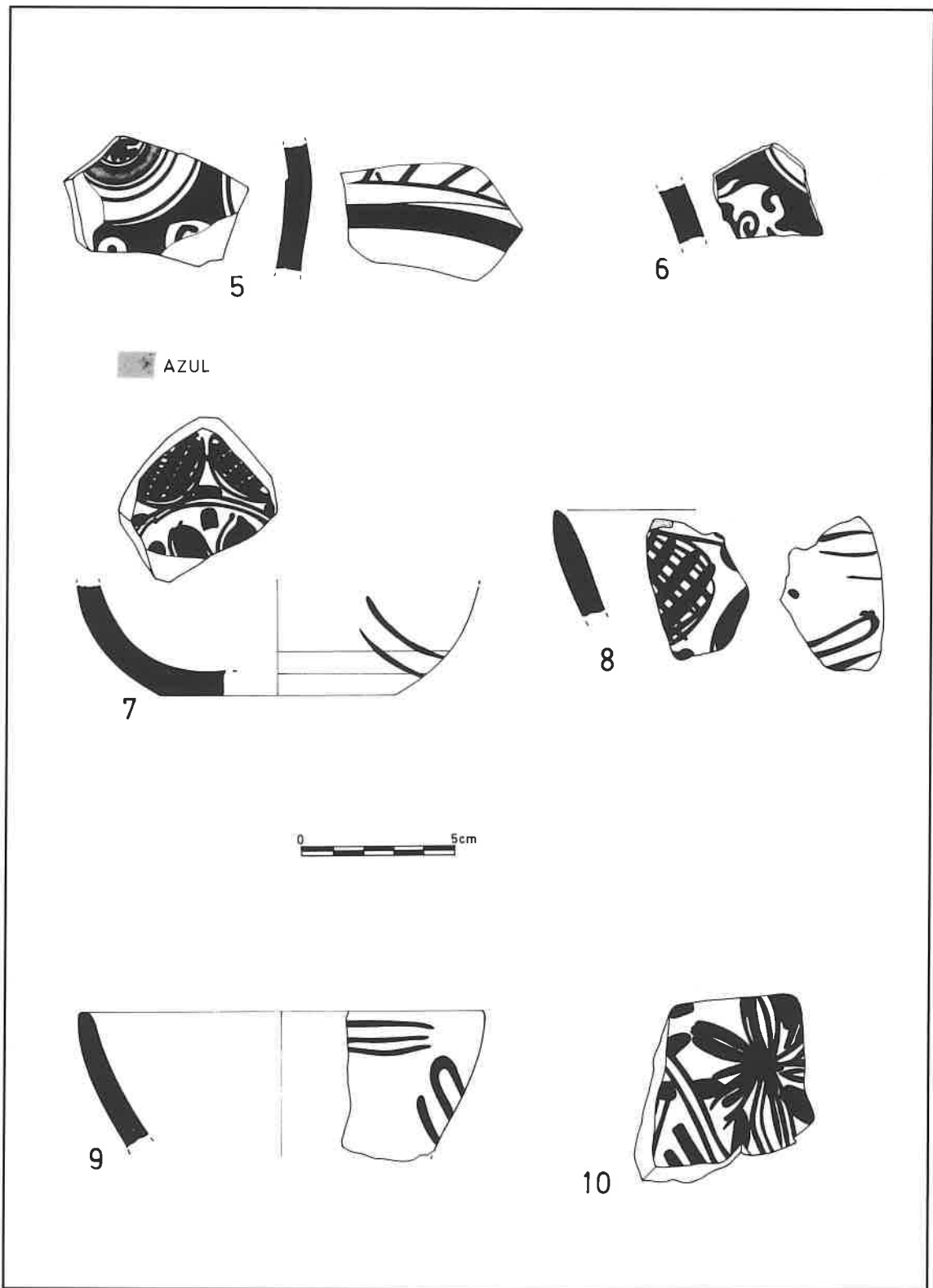

Fig. 3.

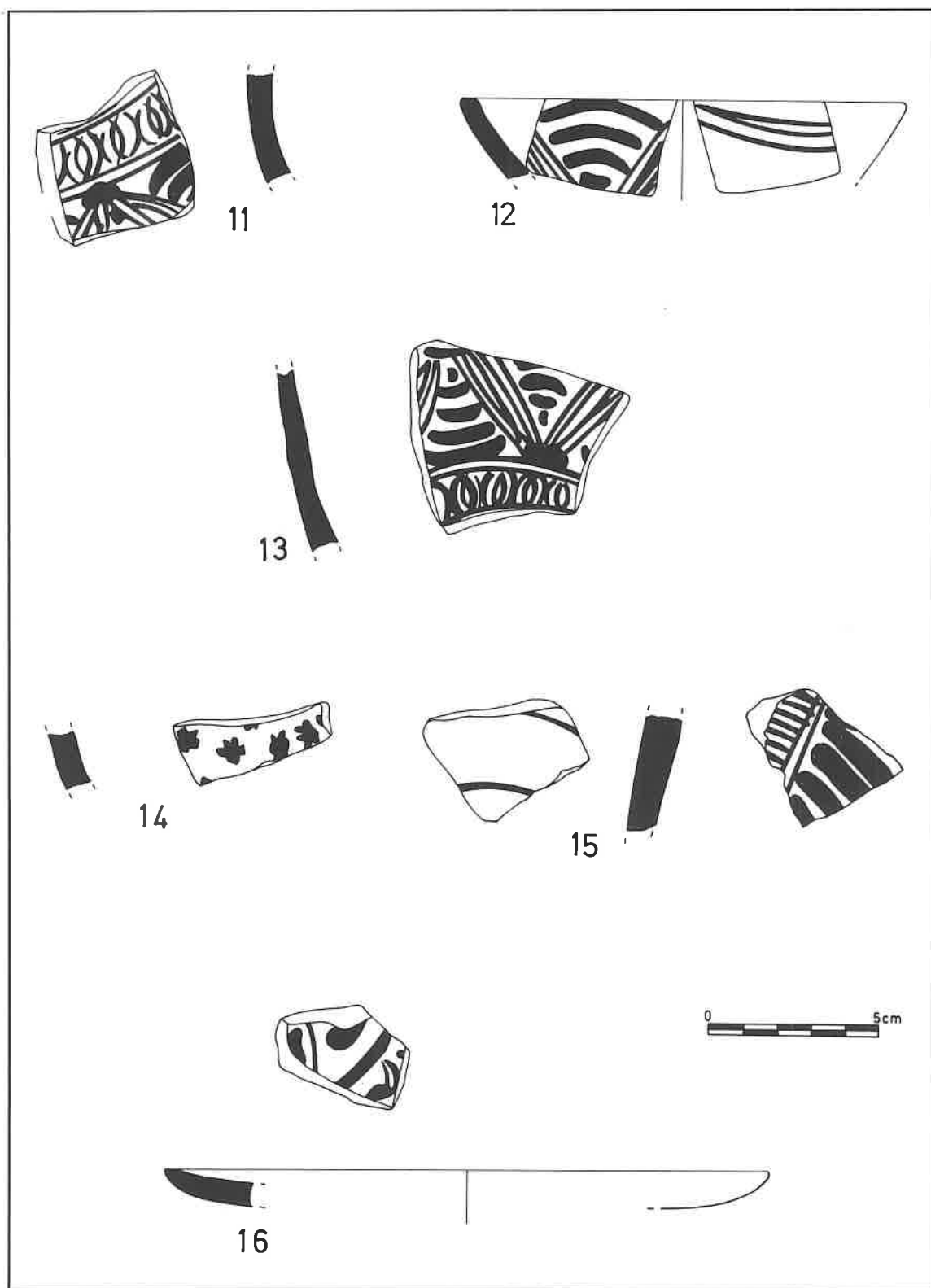

Fig. 4.

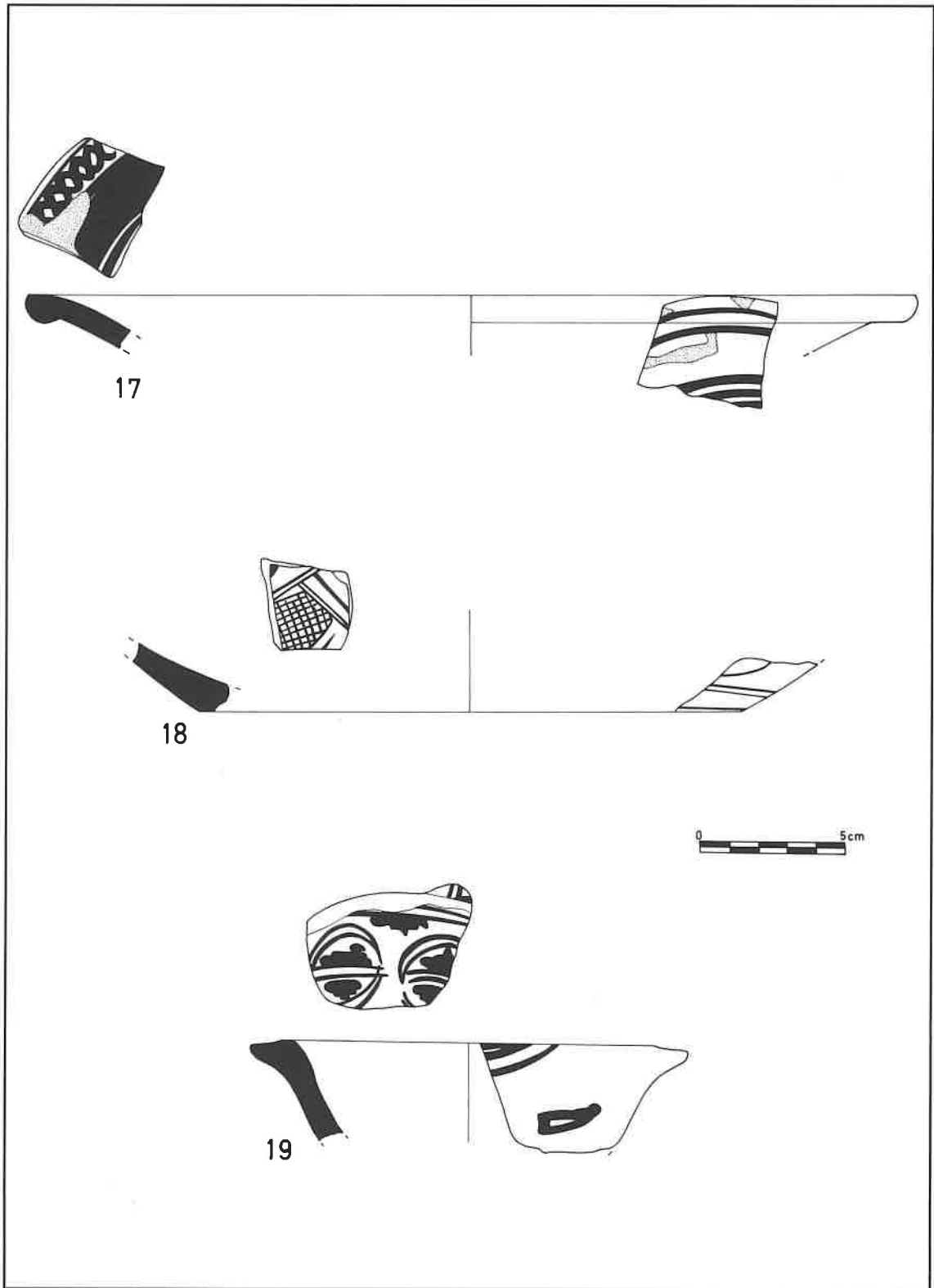

Fig. 5.

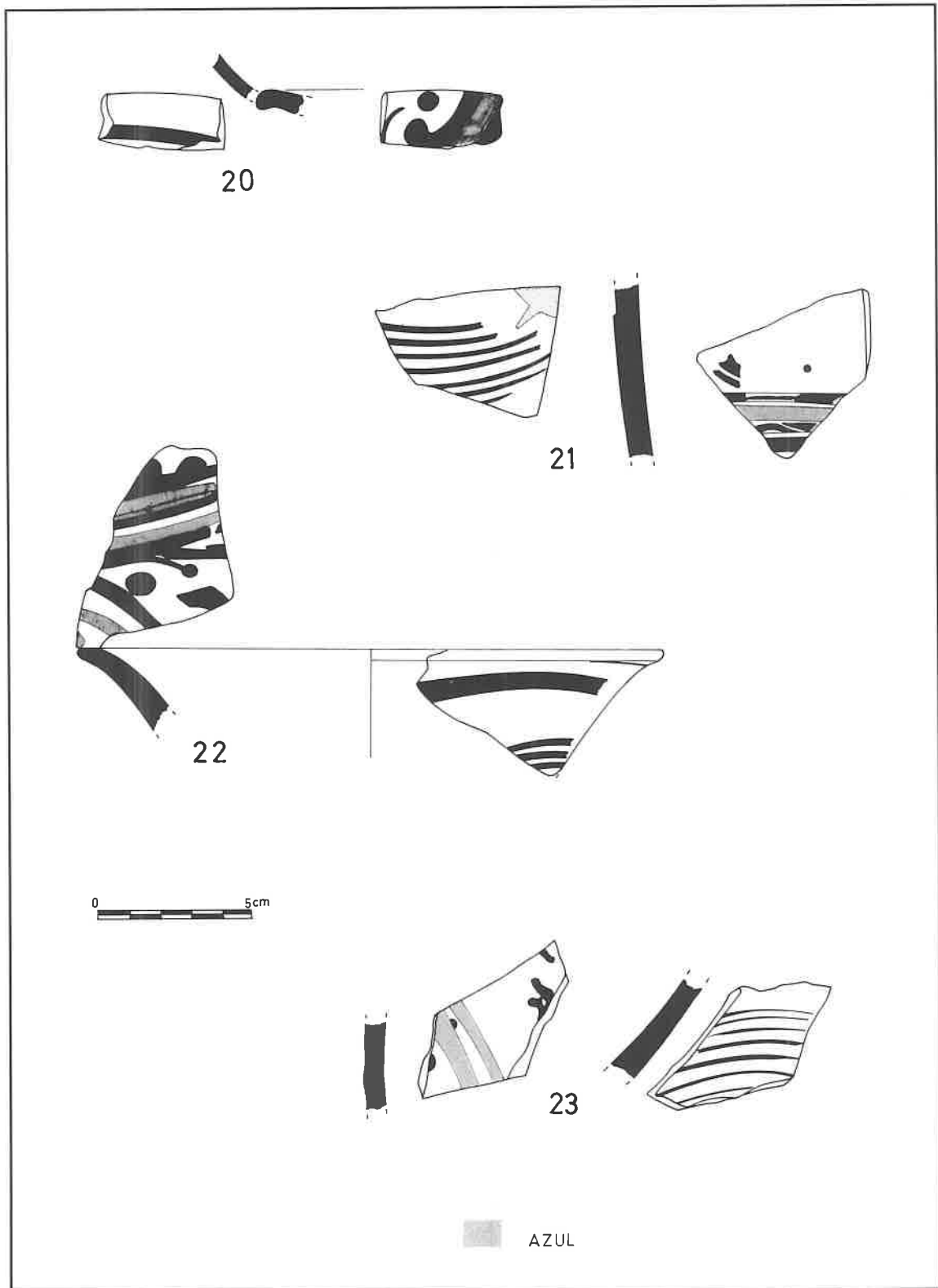

Fig. 6.

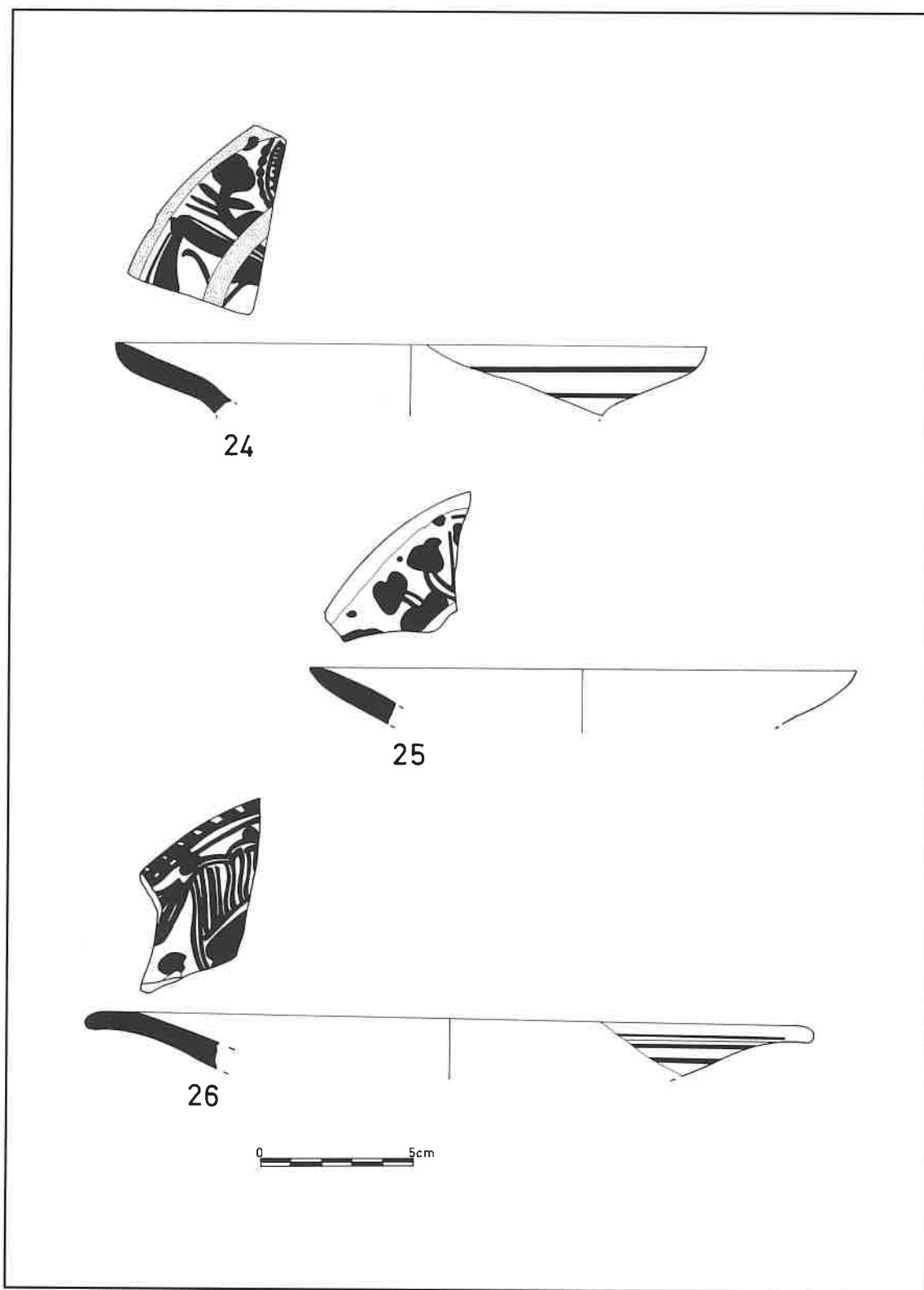

Fig. 7.

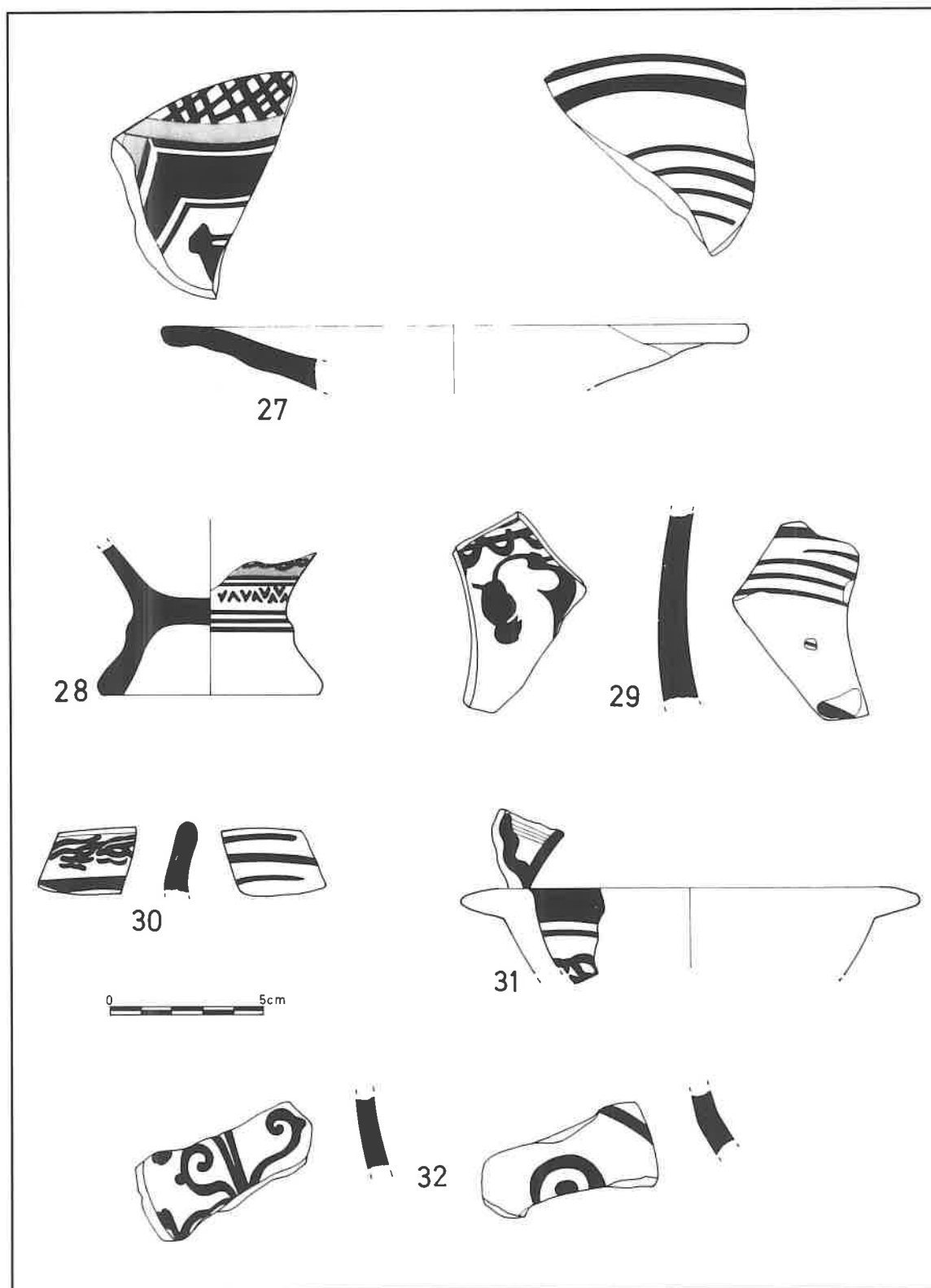

Fig. 8.

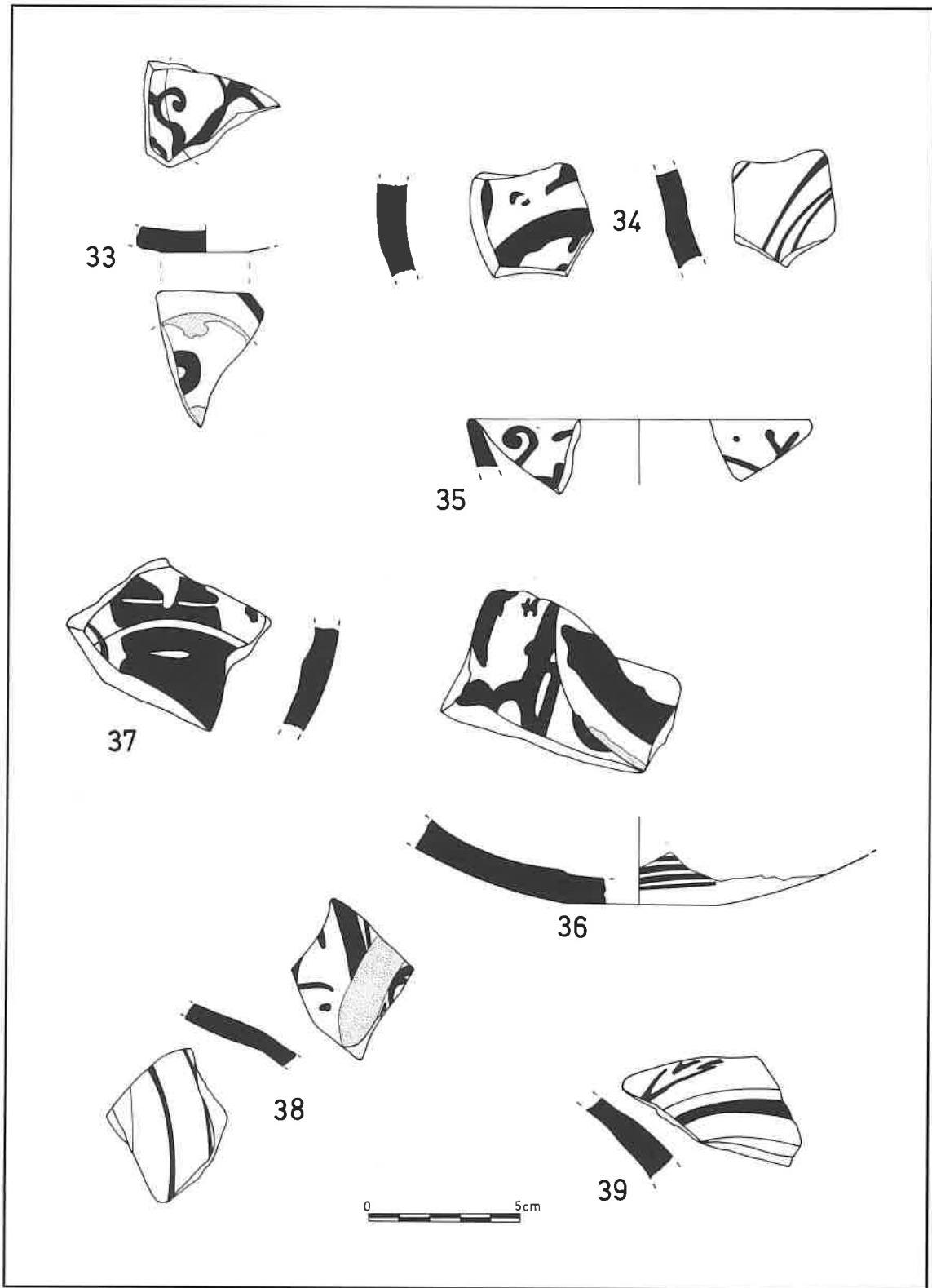

Fig. 9.

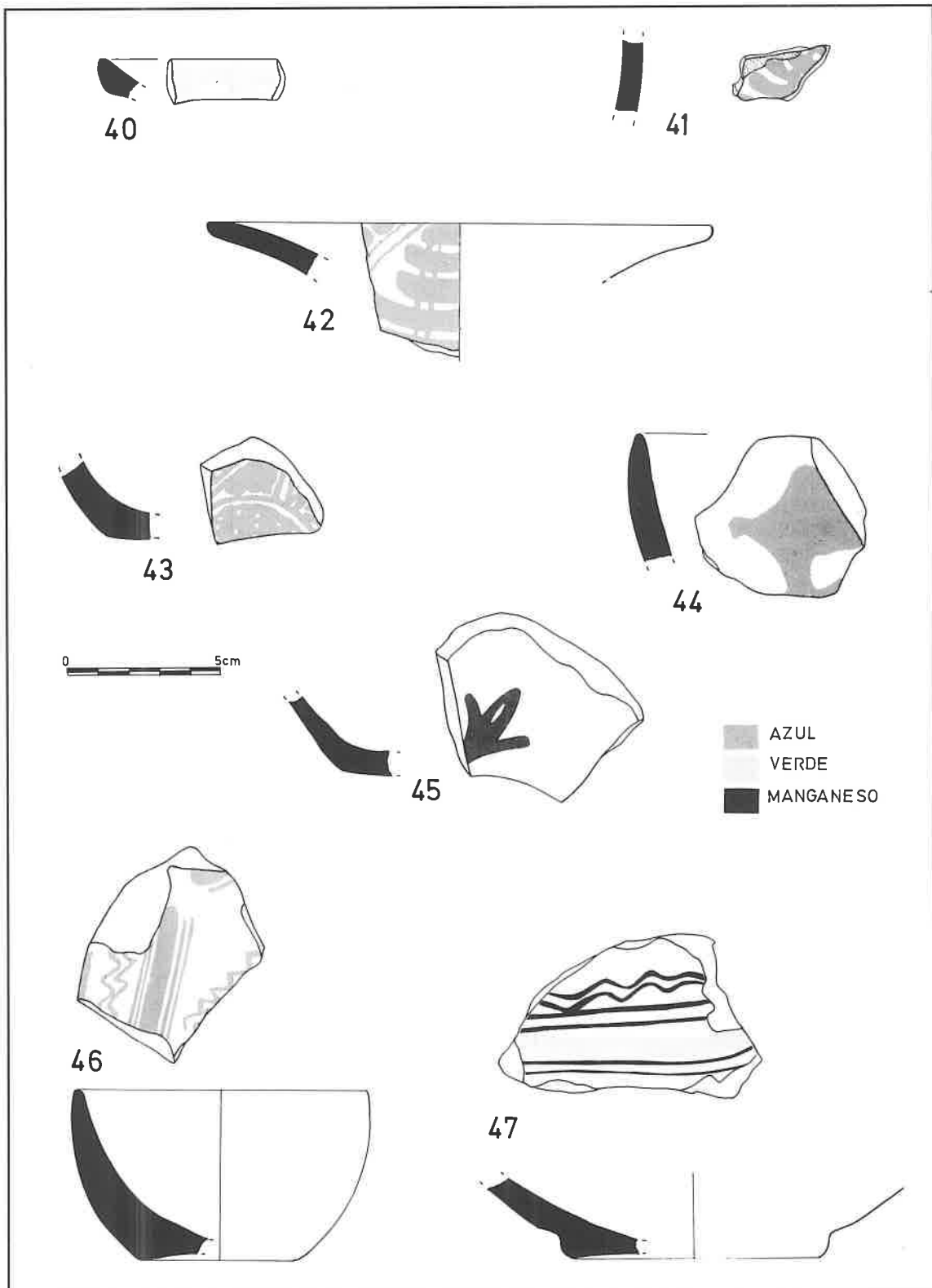

Fig. 10.

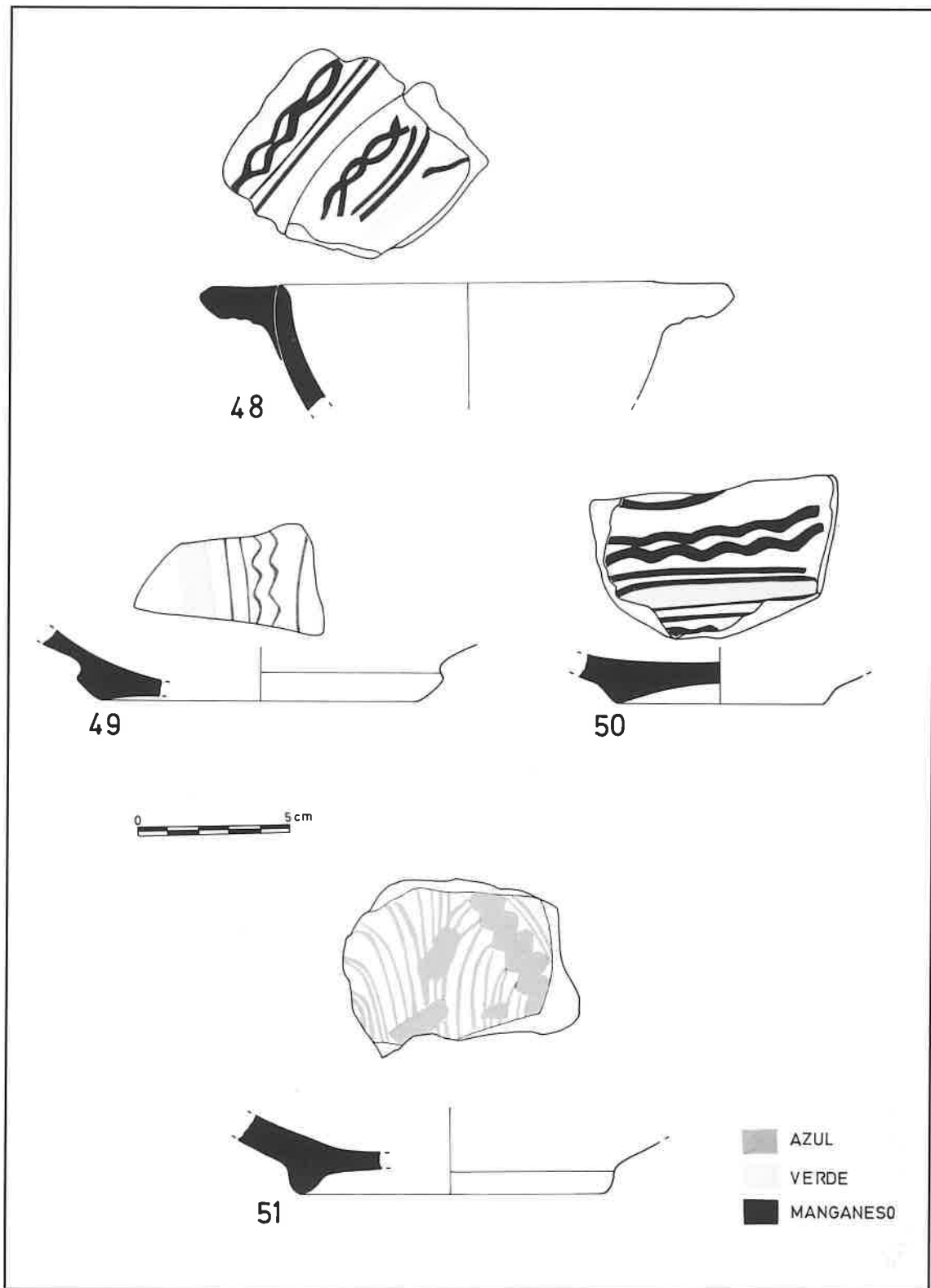

Fig. 11.

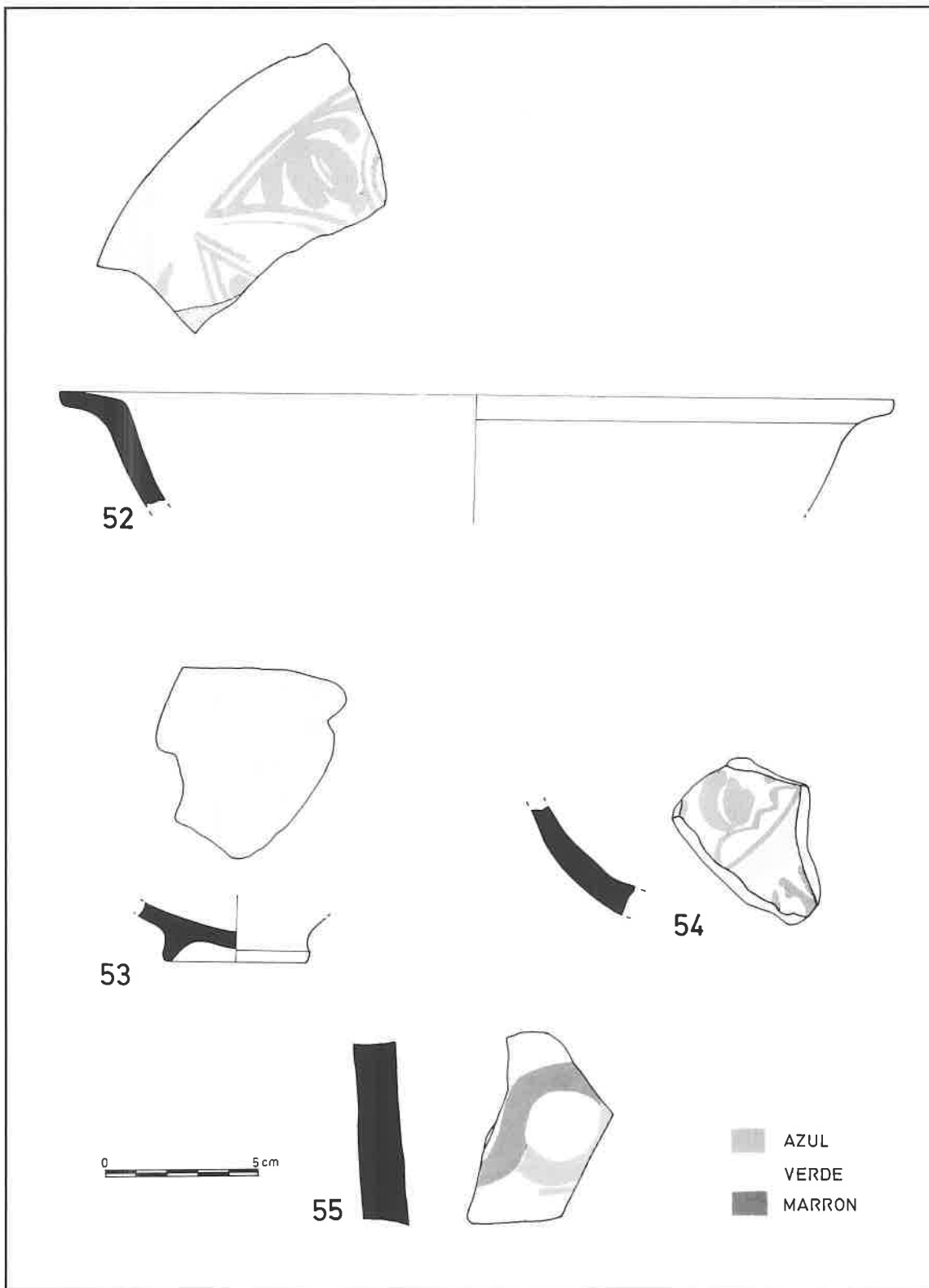

Fig. 12.

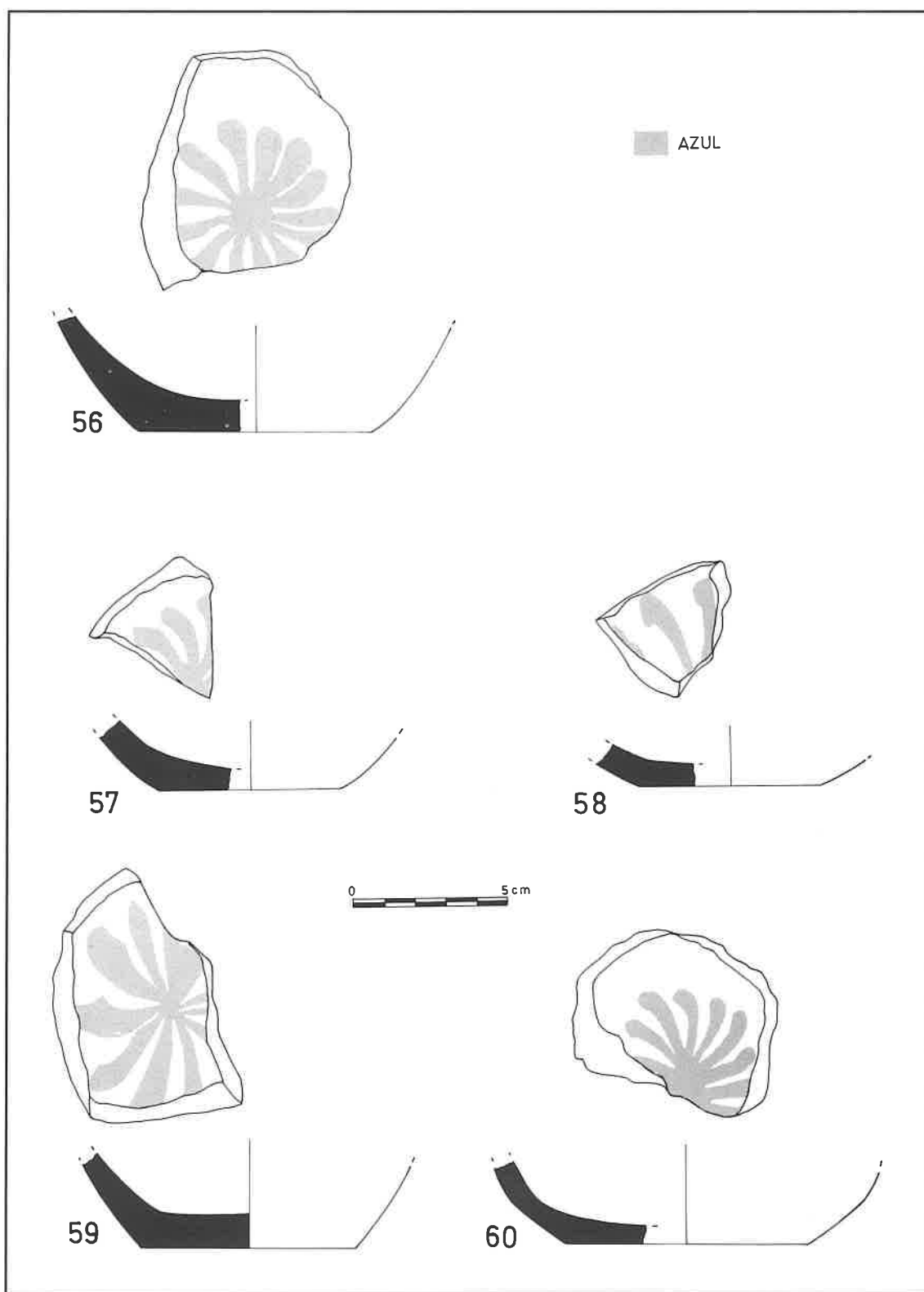

Fig. 13.

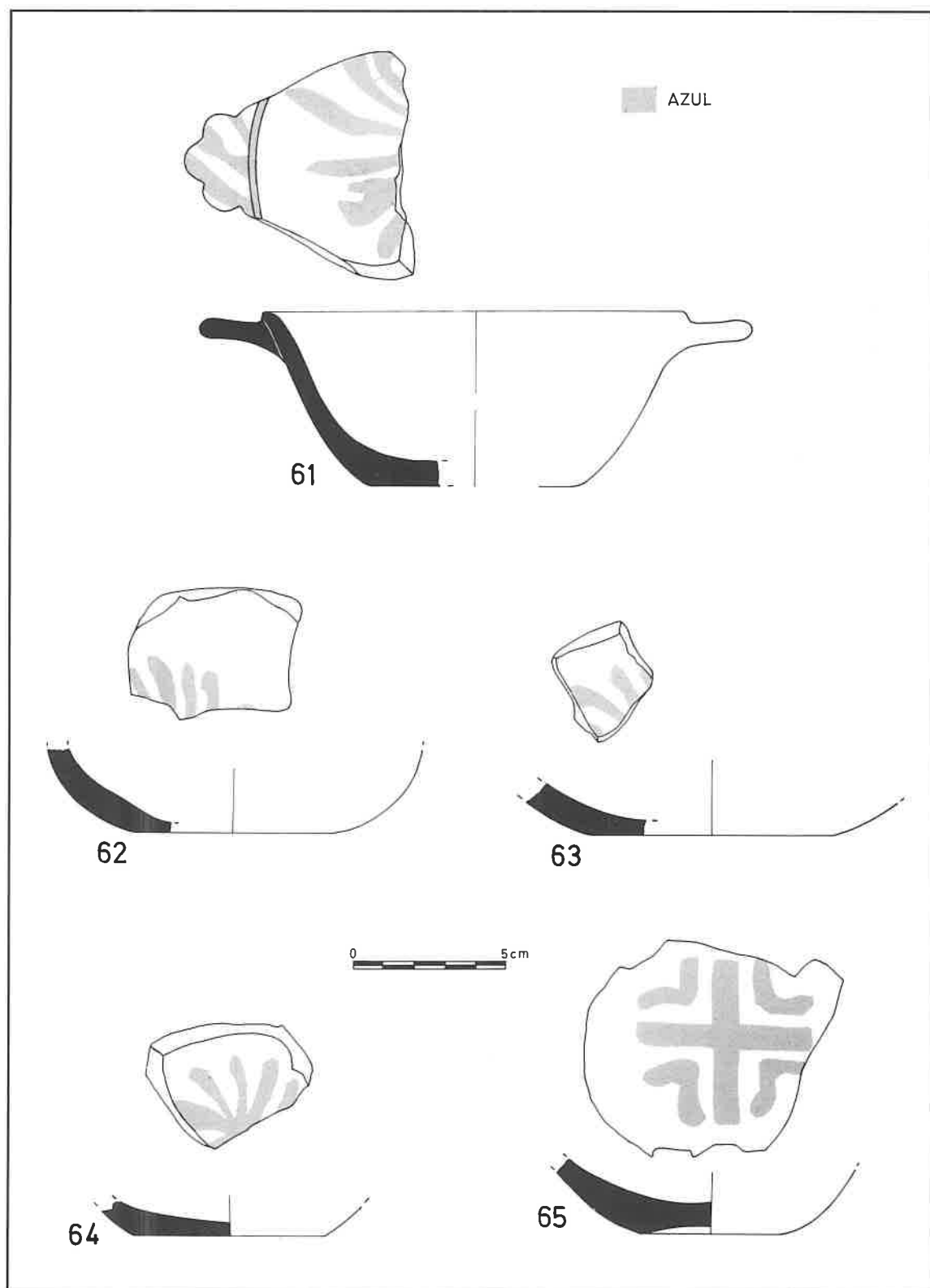

Fig. 14.

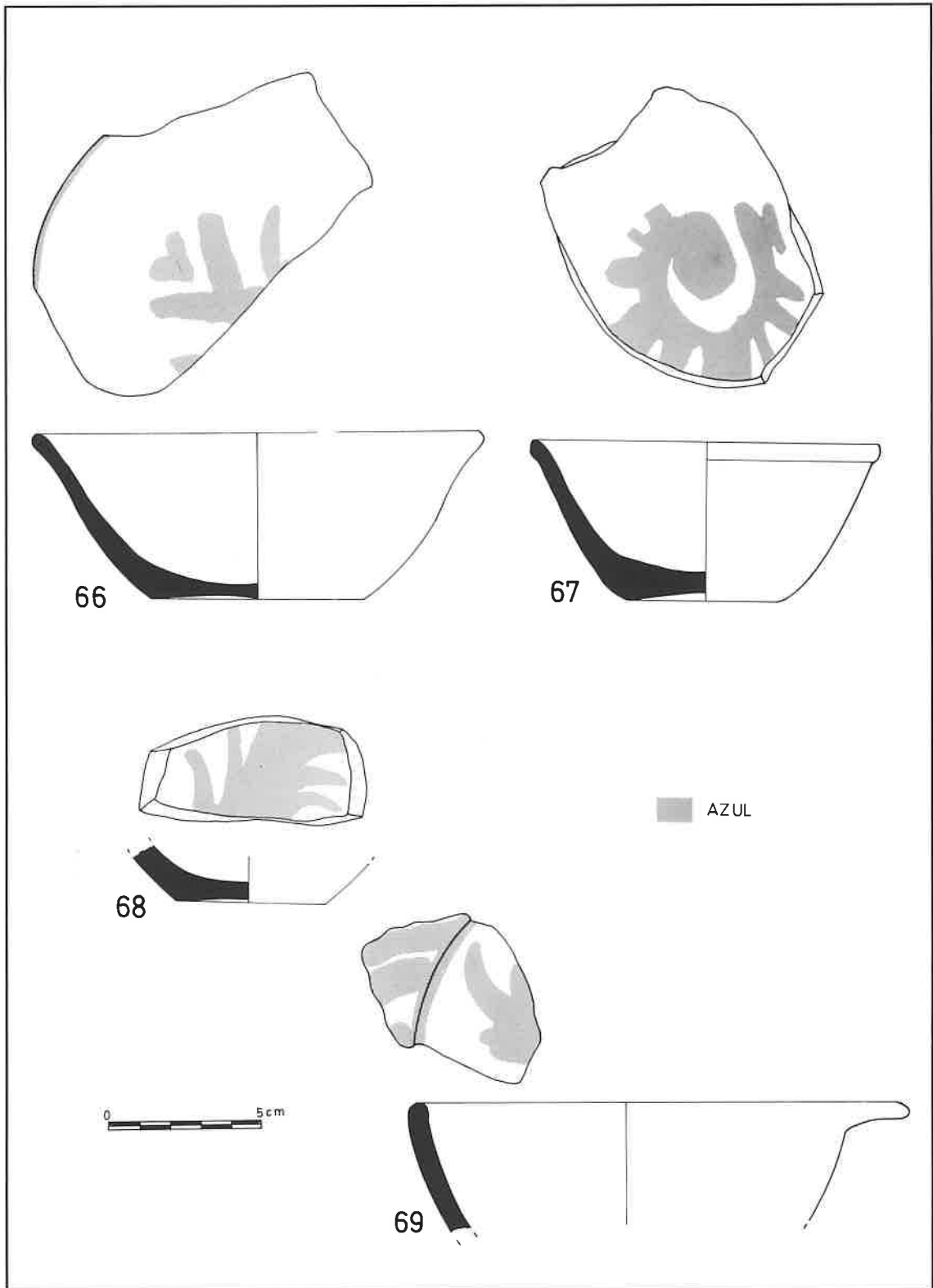

Fig. 15.

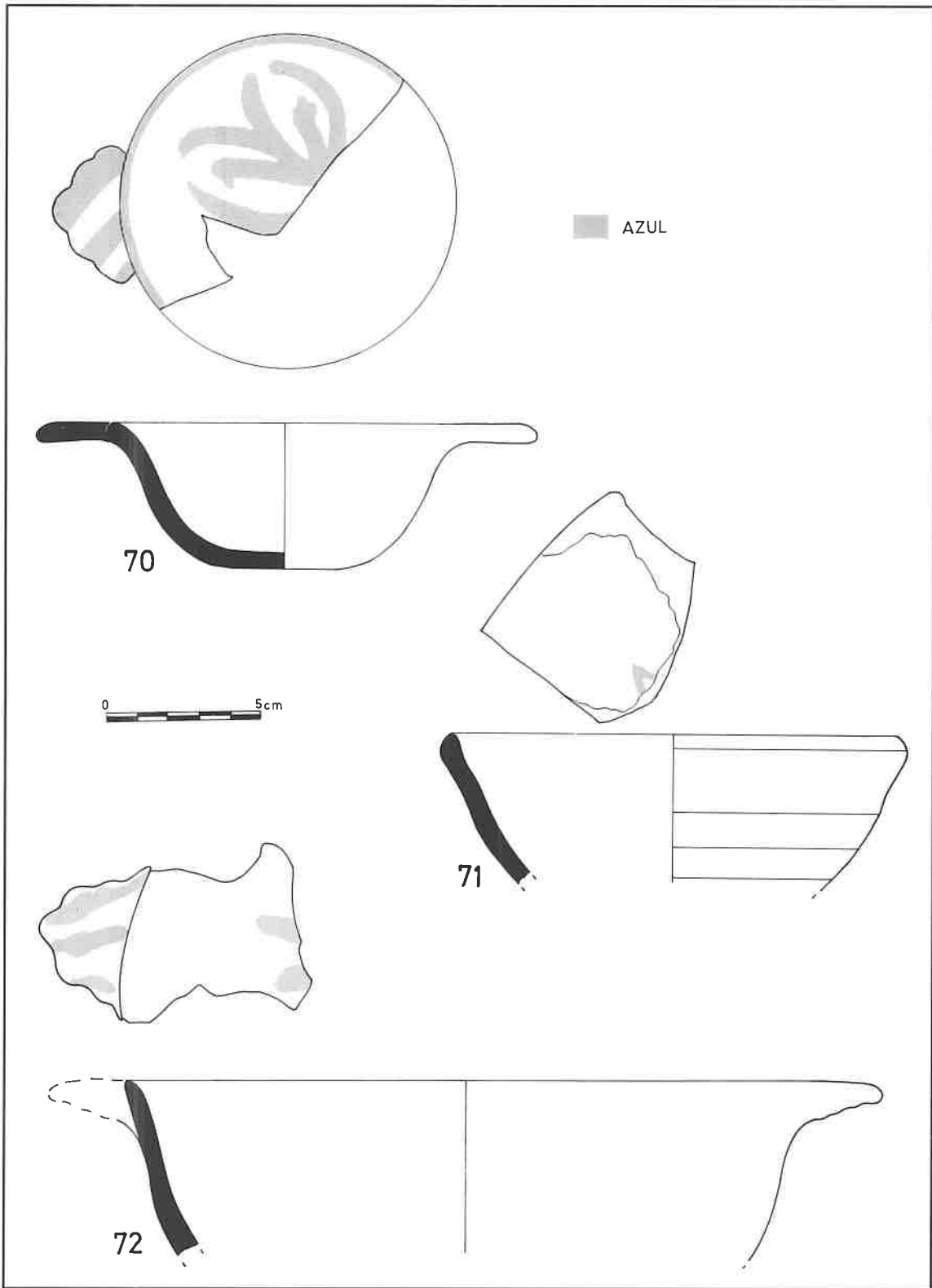

Fig. 16.

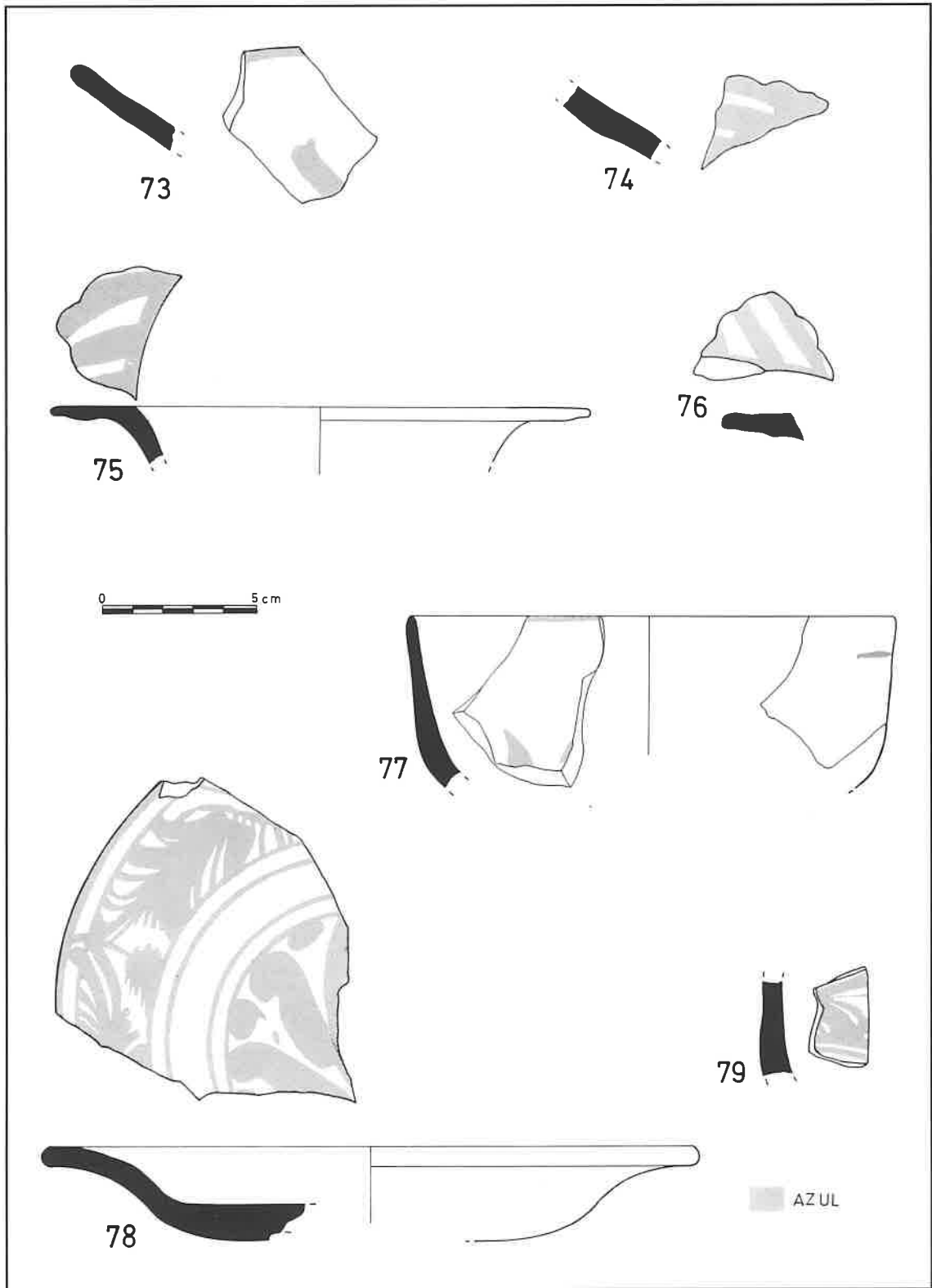

Fig. 17.

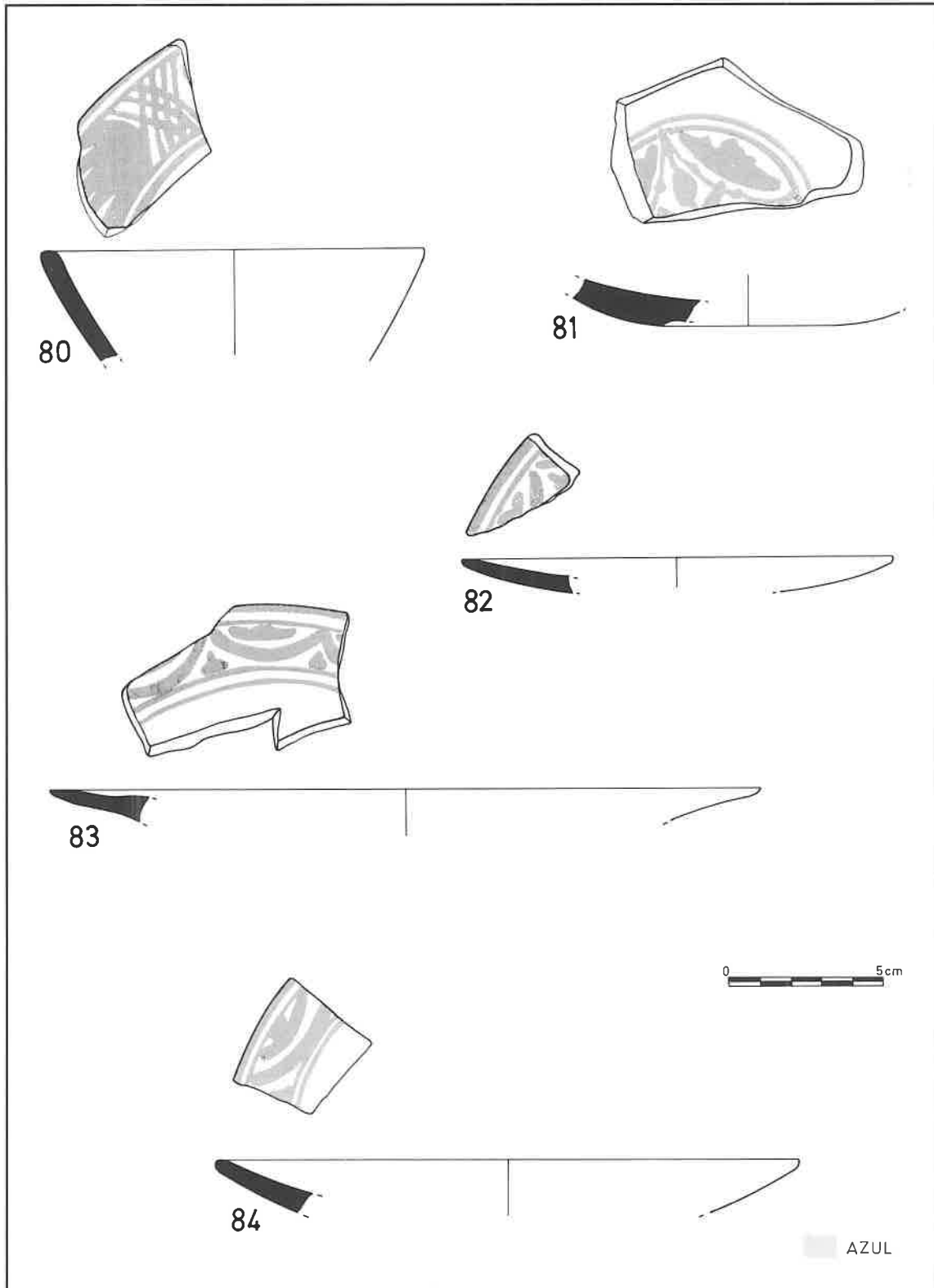

Fig. 18.

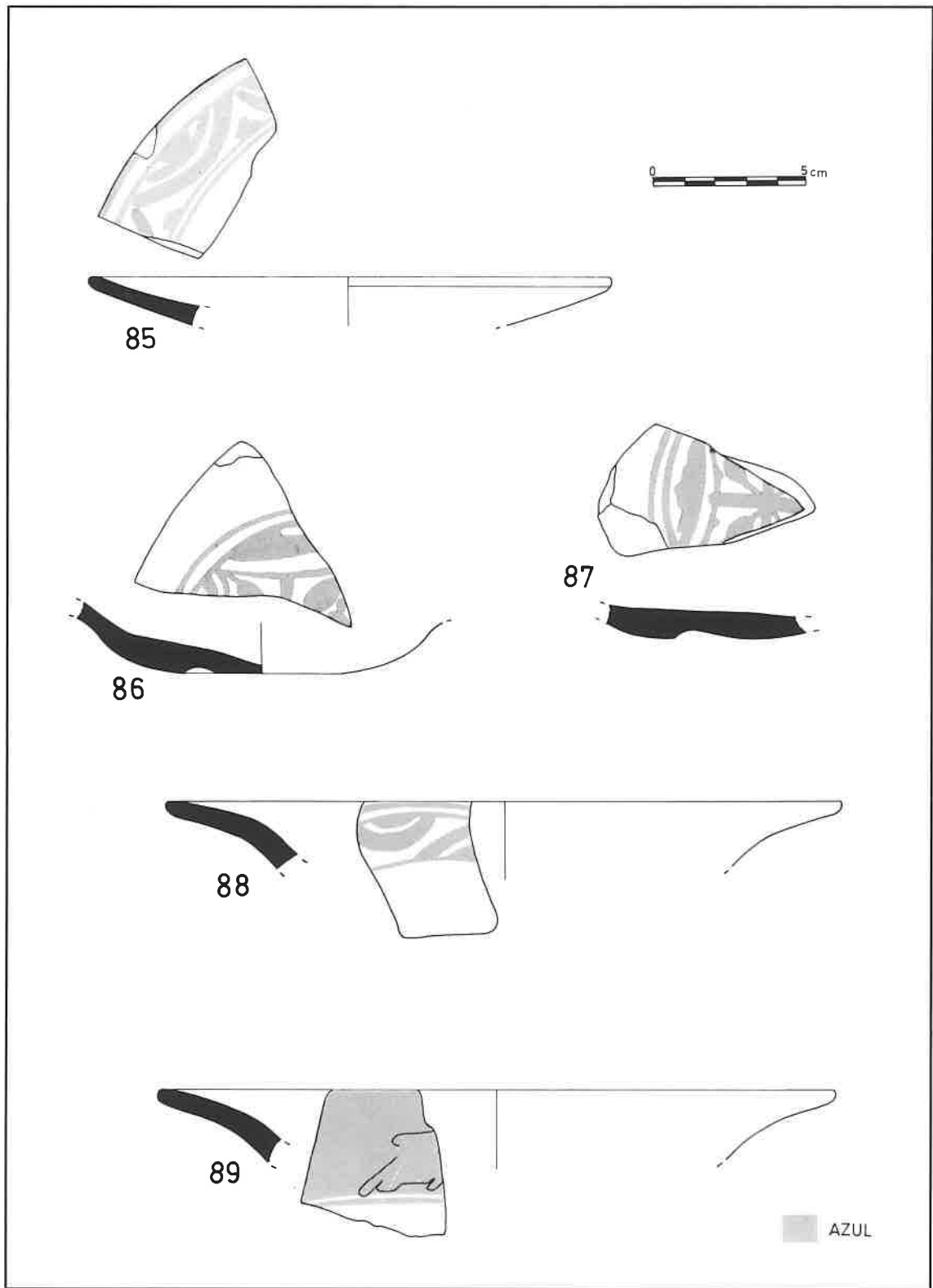

Fig. 19.

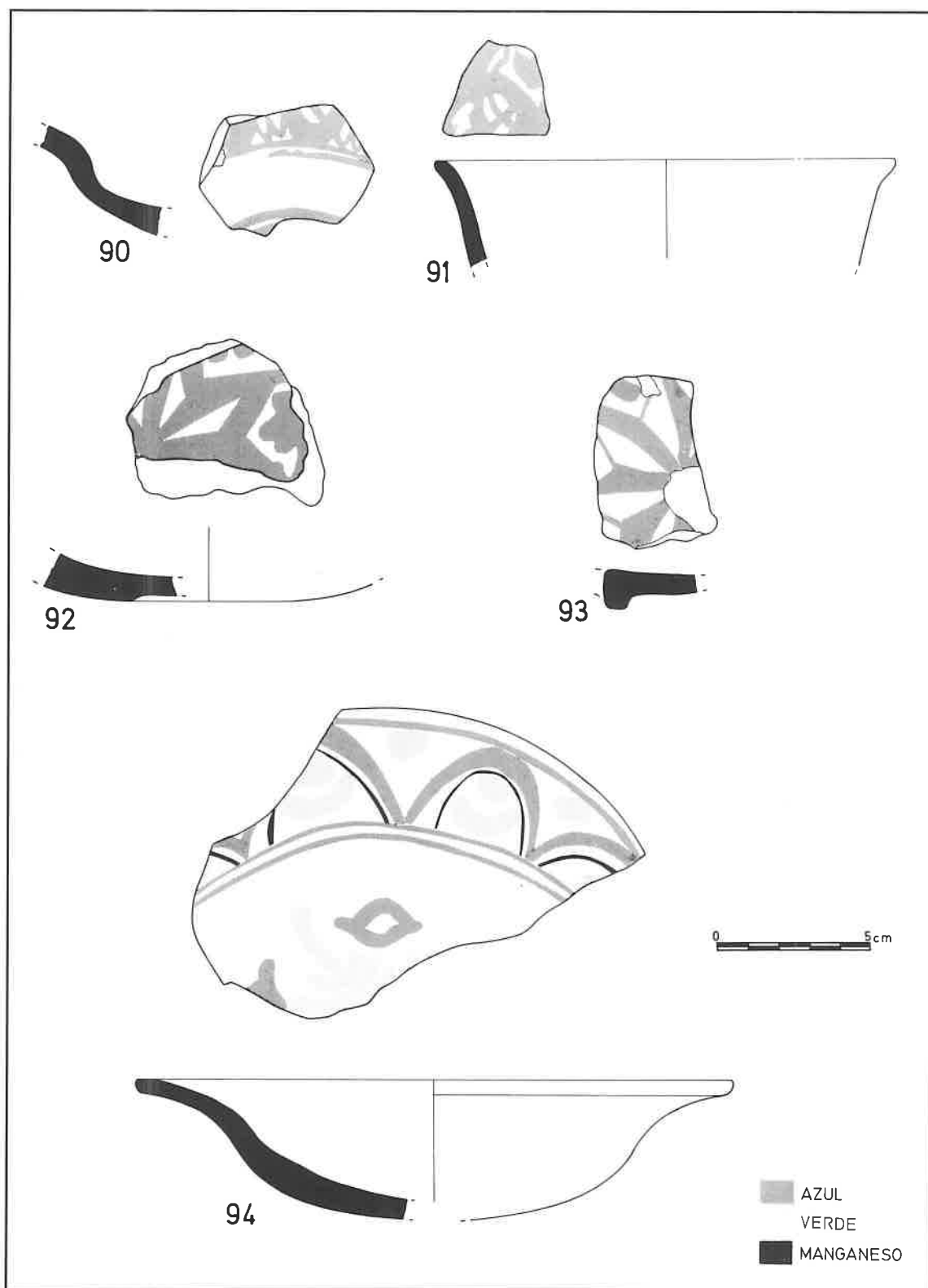

Fig. 20.

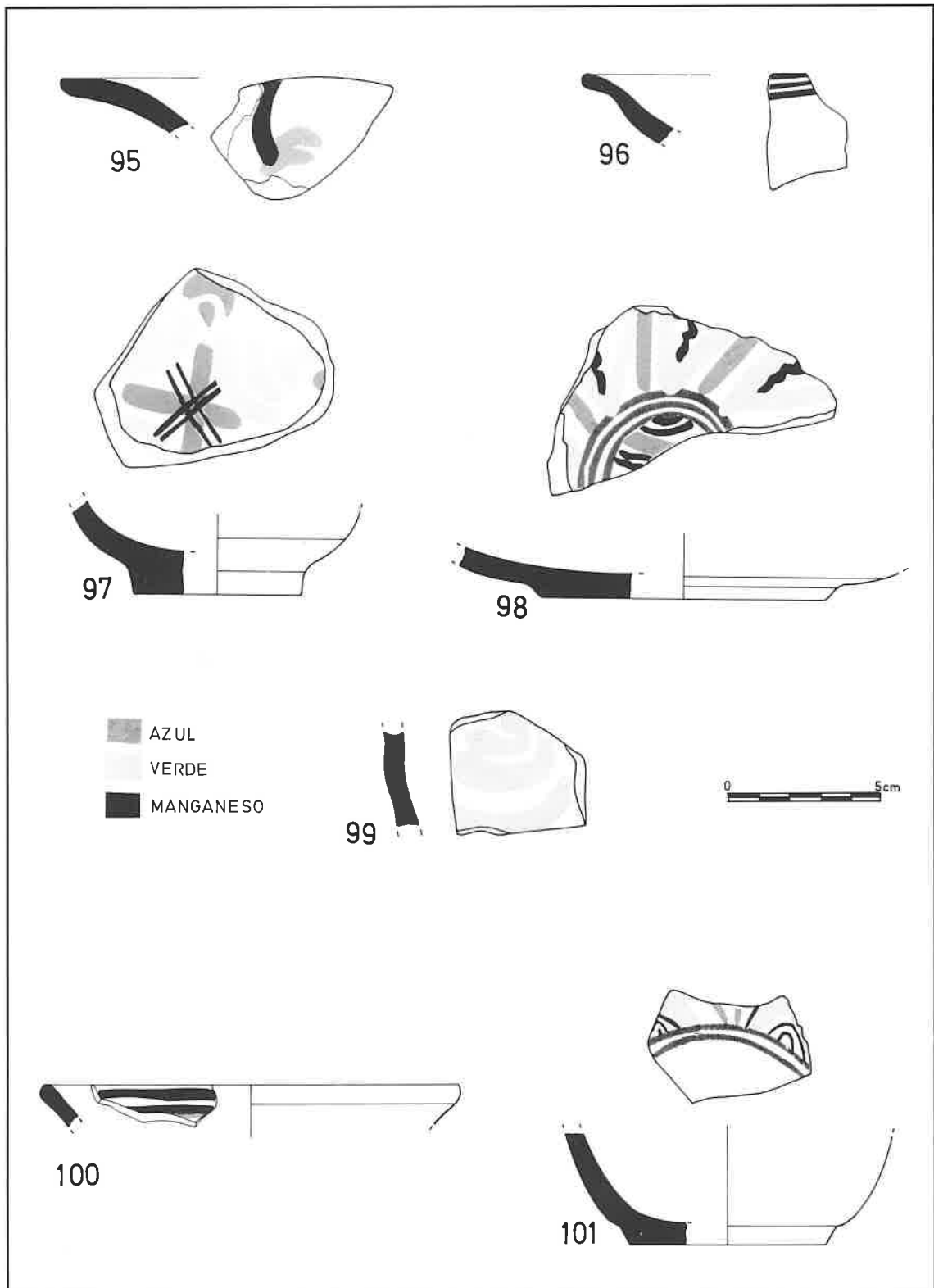

Fig. 21.

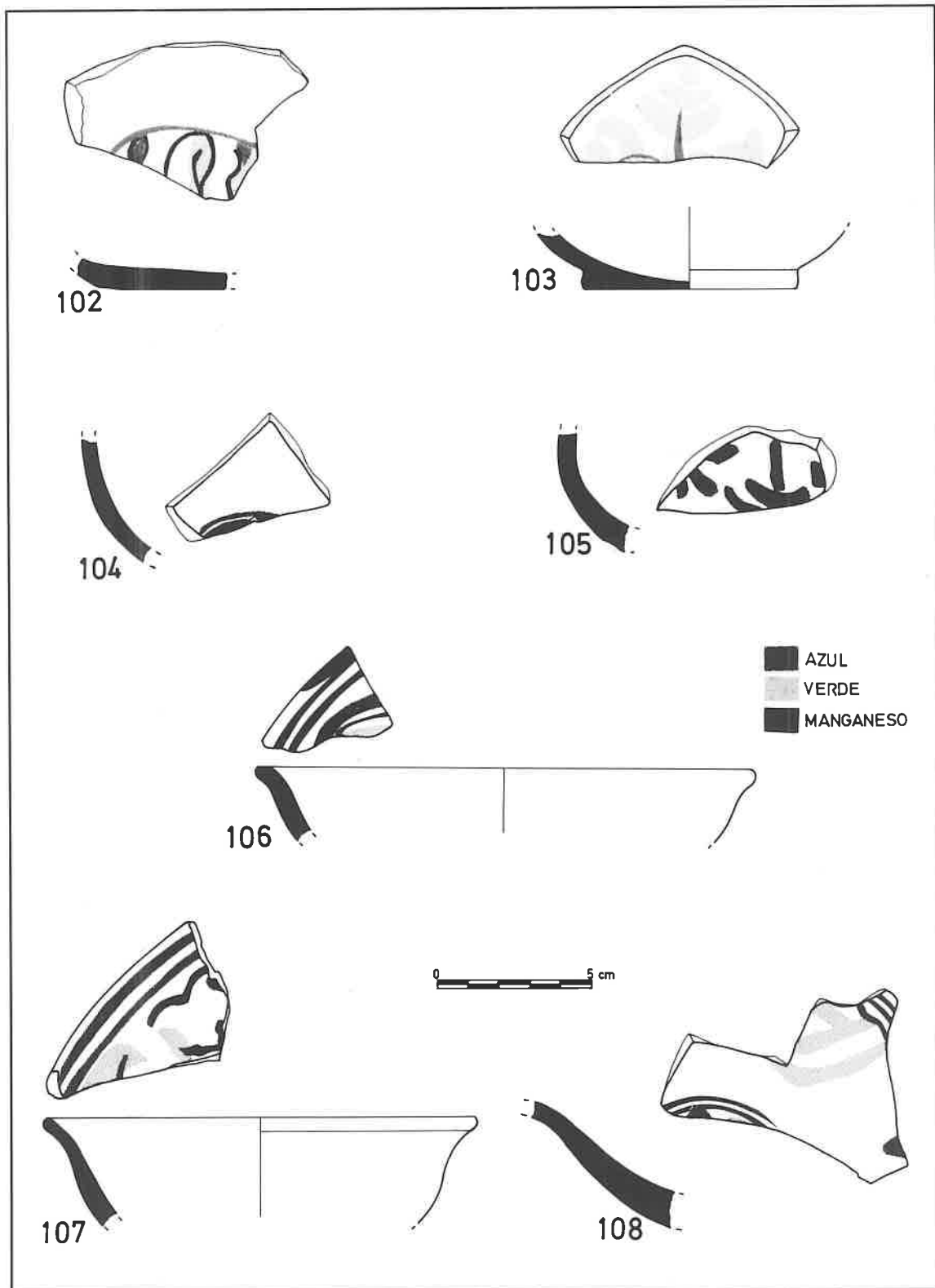

Fig. 22.

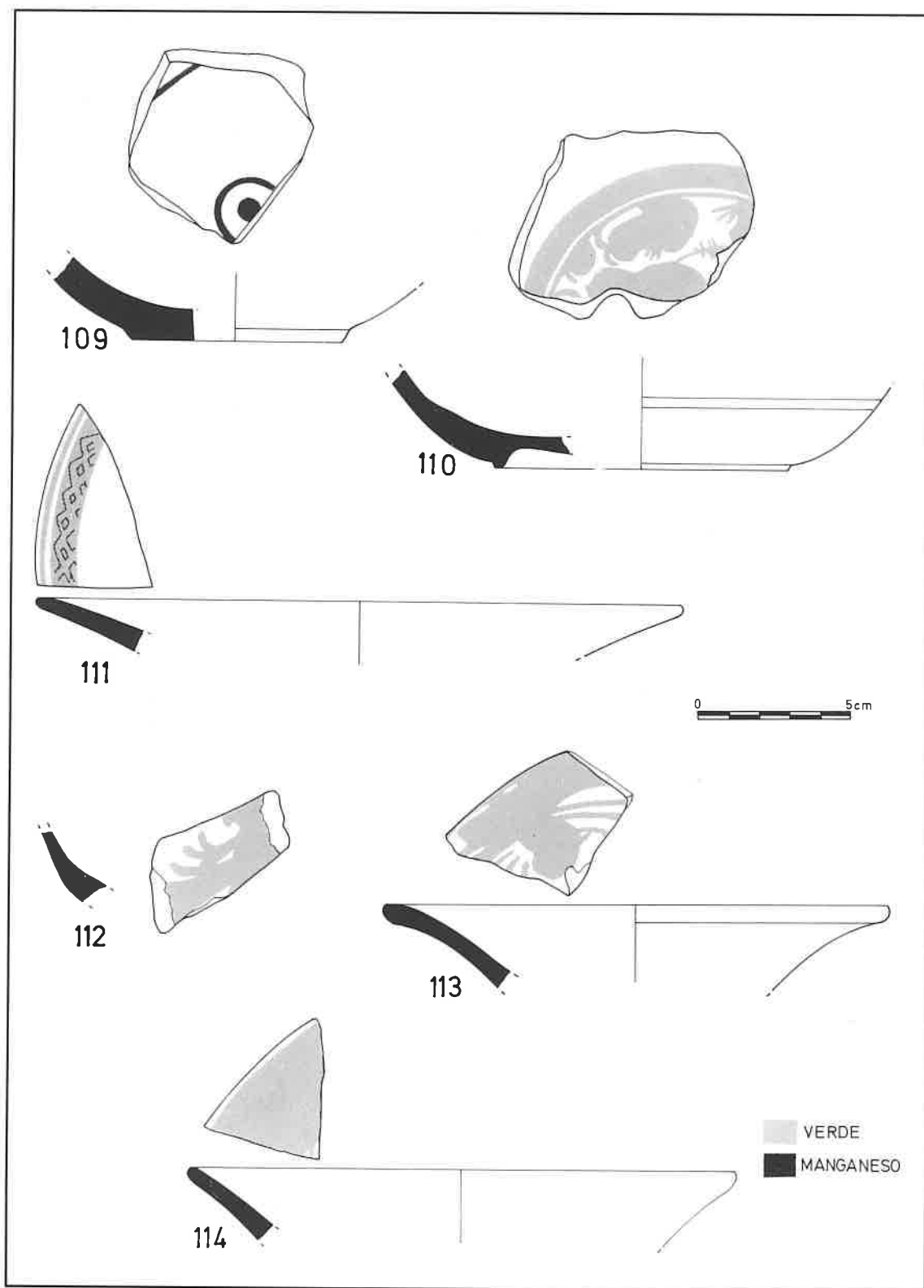

Fig. 23.

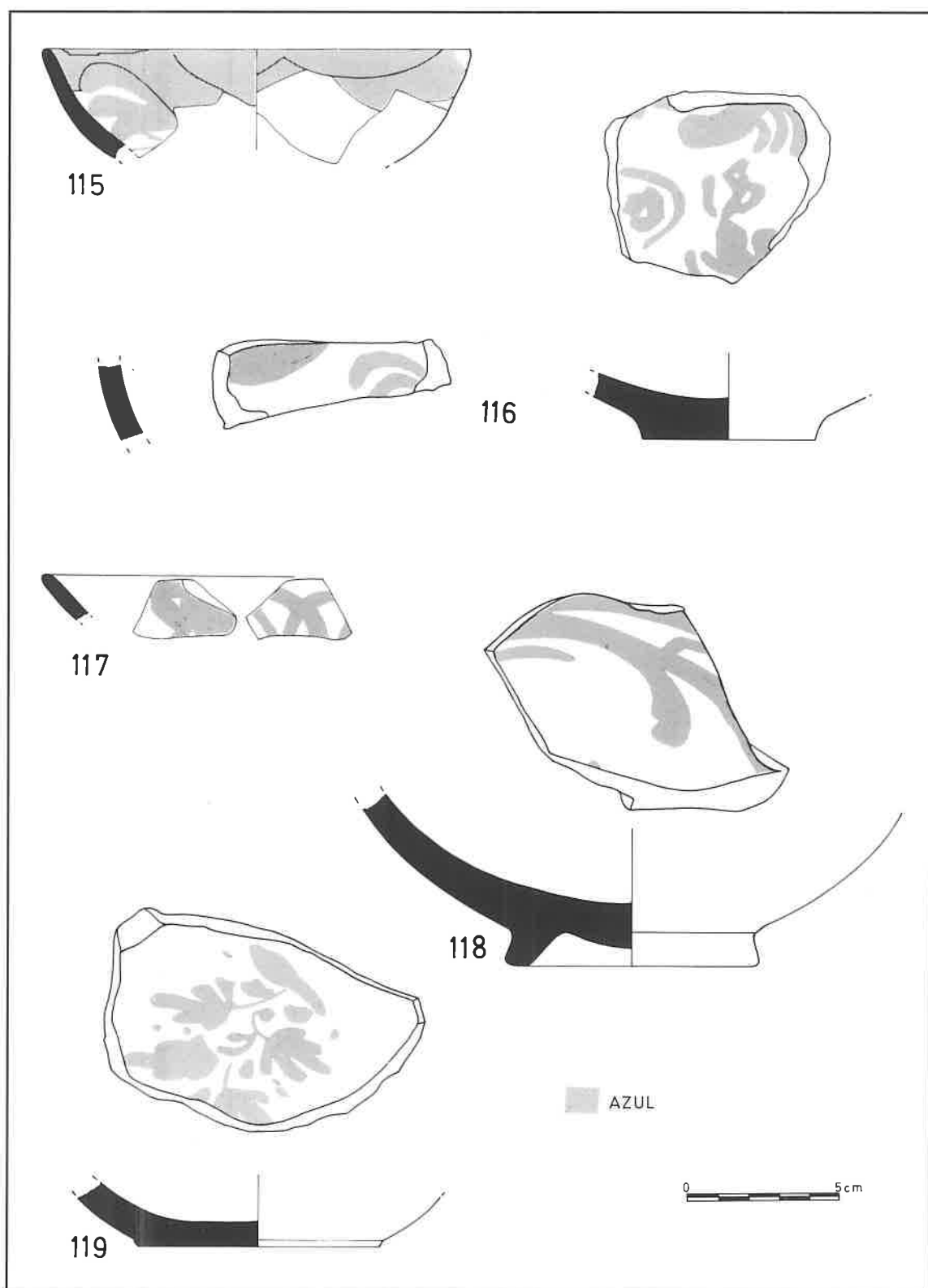

Fig. 24.

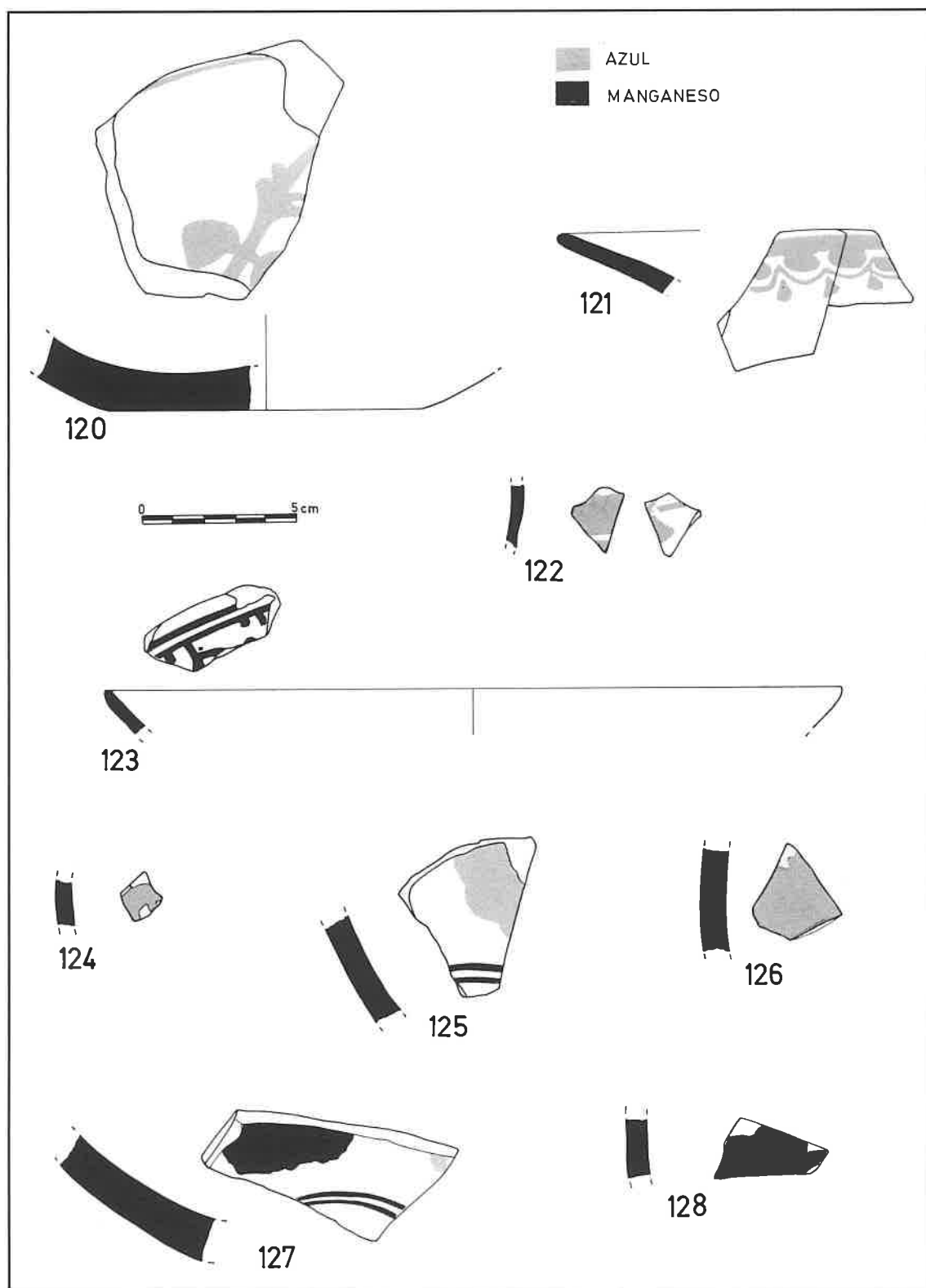

Fig. 25.

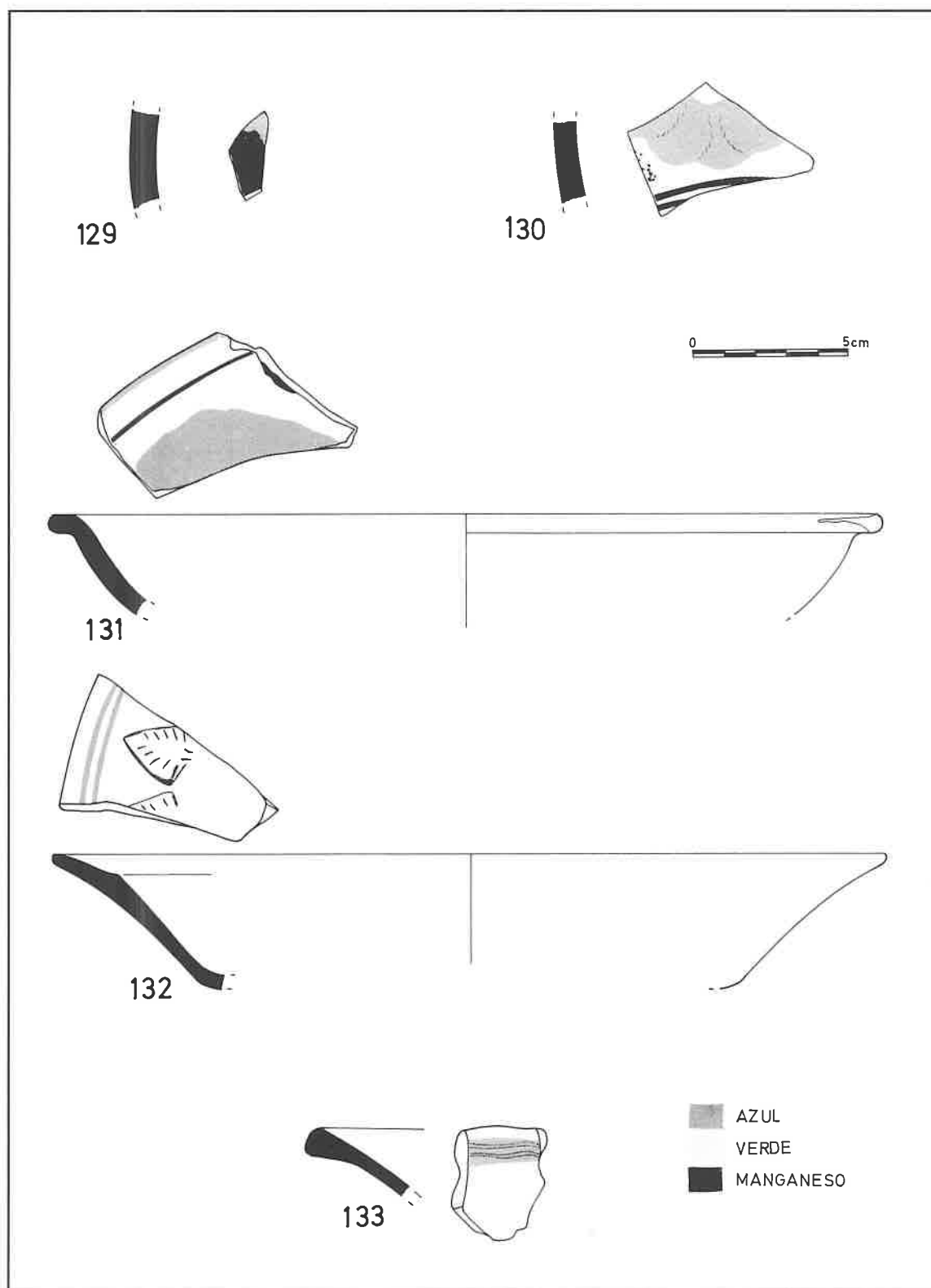

Fig. 26.

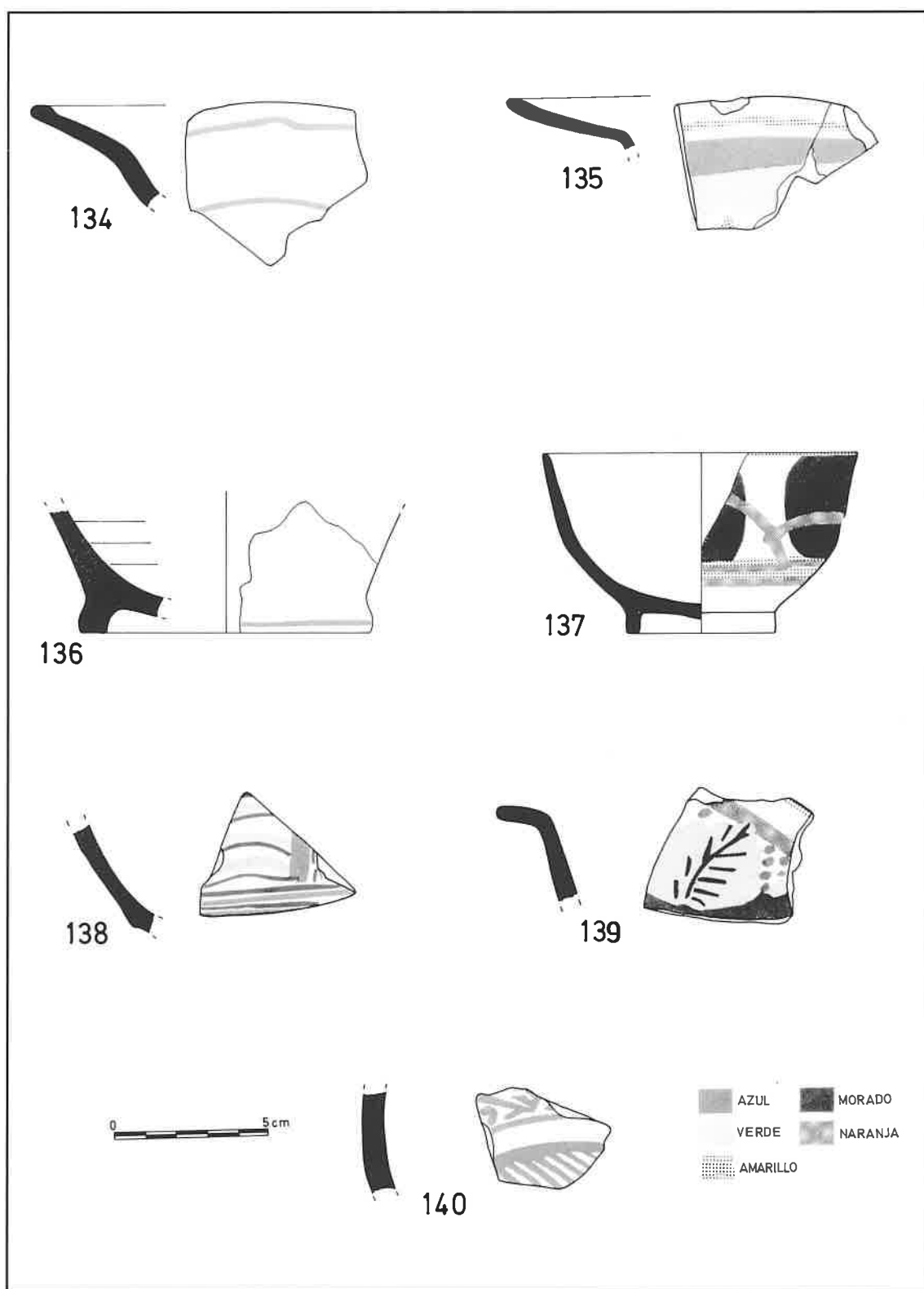

Fig. 27.

BIBLIOGRAFÍA BÁSICA DE CONSULTA*

ARAGÓN

ALMAGRO BASCH, Martín y LLUBIÁ MUNNE, Luis M.^a, *C.E.R.A.M.I.C.A. (Aragón-Muel)*, Barcelona, 1952.

ALMAGRO BASCH, Martín y LLUBIÁ MUNNE, Luis M.^a, *La cerámica de Teruel*, Teruel, Instituto de Estudios Turolenses, 1962.

ÁLVARO ZAMORA, María Isabel, «Un hallazgo de cerámica de Muel», *Archivo Español de Arte*, 173, 1971, pp. 110-112.

ÁLVARO ZAMORA, María Isabel, *Cerámica en el Museo Provincial de Bellas Artes de Zaragoza (siglos XIII-XX)*, Tesis de Licenciatura, Facultad de Filosofía y Letras, Universidad de Zaragoza, 3 vols., 1971 (inédita).

ÁLVARO ZAMORA, María Isabel, «Piezas cerámicas encontradas en la iglesia de San Pablo de Zaragoza», *Seminario de Arte Aragonés*, XIX-XX-XXI, 1974, pp. 101-115.

ÁLVARO ZAMORA, María Isabel, *La cerámica de Muel. Aportaciones para el estudio de otros alfares aragoneses*, Tesis Doctoral, Facultad de Filosofía y Letras, Universidad de Zaragoza, 10 vols., 1975 (inédita).

ÁLVARO ZAMORA, María Isabel, *Cerámica aragonesa I*, Col. Aragón, n.º 2, Zaragoza, Librería General, 1976.

ÁLVARO ZAMORA, María Isabel, *Cerámica aragonesa decorada*, Col. Estudios, n.º 2, Zaragoza, Libros Pórtico, 1978.

ÁLVARO ZAMORA, María Isabel, *Alfarería popular aragonesa*, Col. Estudios, n.º 6, Zaragoza, Libros Pórtico, 1980.

ÁLVARO ZAMORA, María Isabel, *Léxico de la cerámica y alfarería aragonesas*, Col. Estudios, n.º 8, Zaragoza, Libros Pórtico, 1981.

ÁLVARO ZAMORA, María Isabel, «La loza fina de Villafeliche en el siglo XVIII», *Aragón. SIPA*, 1983 pp. 37-39.

ÁLVARO ZAMORA, María Isabel, «Sobre la influencia de la cerámica italiana en la loza decorada aragonesa del siglo XVIII», *Homenaje al Dr. F. Torralba*, Facultad de Filosofía y Letras, Universidad de Zaragoza, 1983, pp. 63-81.

ÁLVARO ZAMORA, María Isabel, *La cerámica de Teruel*, Cartillas Turolenses, n.º 8, Teruel, Instituto de Estudios Turolenses, 1987.

FROTHINGHAM, Alice Wilson, «Aragonese Lustreware from Muel», *Notes Hispanic*, vol. 4, The Hispanic Society of America, New York, 1944, pp. 78-91.

LEVANTE

GONZÁLEZ MARTÍ, Manuel, *Cerámica del Levante español. Siglos medievales*, tomo I, Barcelona, Ed. Labor, 1944.

* Este texto fue escrito en 1987, de manera que en esta bibliografía no se incluyen publicaciones aparecidas con posterioridad. Se han incluido dos investigaciones aún inéditas (mi Tesis de Licenciatura de 1971 y mi Tesis Doctoral de 1975) por ser trabajos esenciales para la redacción de este estudio.

LERMA, J.V.; MARTÍ, J.; PASCUAL, J.; SOLER, M.^a P.; ESCRIBA, F. y MESQUIDA, M., «Sistematización de la loza gótico-mudéjar de Paterna/Manises», *III Congreso Internazionale sulla Ceramica Medievale nel Mediterraneo Occidentale*, Siena, 1984-Firenze, 1986, pp. 183-201.

LLUBIÁ MUNNE, Luis M.^a, *Cerámica medieval española*, Barcelona, Ed. Labor, 1967.

MARTÍNEZ CAVIRÓ, Balbina, «Vajilla del siglo XIX», en *Cerámica esmaltada española*, Barcelona, Ed. Labor, 1981, pp. 185-200.

La loza dorada, Madrid, Editora Nacional, 1982.

MONREAL, L. y BARRACHINA, J., *El castells de Llinars del Vallés. Un casal noble a la Catalunya del segle XV*, Barcelona, Publicacions de l'Abadia de Montserrat, 1983.

SESEÑA, Natacha, «La cerámica de Manises en el siglo XIX», *Archivo Español de Arte*, tomo XLIII, n.º 172, 1970, pp. 395-406.