

LA MESA Y LA VILLA ROMANA DE O CANTÓN GRANDE (A CORUÑA): APROXIMACIÓN AL YACIMIENTO A TRAVÉS DE LA *TERRA SIGILLATA*

Por M^a Catalina LÓPEZ PÉREZ y Santiago VÁZQUEZ COLLAZO

Abstract: This article presents the excavation carried out in one of the plots of Os Cantóns in A Coruña (Spain). The site was identified with a roman *villa* located next to *vicus Brigantium* with a wide chronology that goes from the first century to the late roman period. Amongst the aspects to be highlighted, it is the sigillata collection exposed here in which the series of crockery that arrive to the *Artaborum* gulf are found represented.

Keywords: *terra sigillata, villa a mare, Brigantium*

1. INTRODUCCIÓN¹

De inicio queremos resaltar que a lo largo del presente texto no se analizarán ni los aspectos técnicos de la excavación ni los resultados en detalle de la misma (sobre todo en lo que se refiere a los materiales registrados), ya que el objetivo principal del artículo es, sobre todo, presentar el importante conjunto de *terra sigillata* aparecido durante la intervención realizada en una *villa* romana localizada en el Cantón Grande de A Coruña. De este modo, será a través de este significativo grupo de producción cerámica como intentaremos aproximarnos al yacimiento.

2. CONTEXTO DE LA INTERVENCIÓN

La relevancia de la intervención arqueológica que propició el registro de la información que a continuación se va a exponer viene dada, sobre todo, por tres

¹ Antes de comenzar el desarrollo del texto, queremos agradecer a las entidades que financiaron los trabajos (Caixa Galicia y Concello de A Coruña), la colaboración prestada durante el desarrollo de las diferentes intervenciones arqueológicas realizadas. Tampoco nos podemos olvidar del equipo técnico y personal que participó en este proyecto.

razones: 1- después de la Torre de Hércules, es la superficie de terreno más grande, con restos romanos, excavada con metodología arqueológica en la ciudad de A Coruña; 2- la singularidad del emplazamiento, puesto que el yacimiento está fuera de lo que se viene considerando como el núcleo habitacional principal de época romana; 3- la entidad, incluso física, e importancia arqueológica del propio hallazgo.

El hecho casual de que hubiesen coincidido en el tiempo la realización de varias obras (tanto en terrenos privados como en ámbitos municipales), fue lo que permitió llevar a cabo la intervención tal y como esta se realizó y, sobre todo, en una superficie de terreno tan amplia. Si bien la excavación arqueológica afectó finalmente a un área mayor, el origen de la misma estuvo en el proyecto de construcción del edificio de la Fundación Caixa Galicia en un solar del Cantón Grande y la Rúa da Estrela (Lámina 1)². Esta parte de la intervención³ se realizó sobre una superficie de 763 m², mientras que el área afectada en el paseo del Cantón⁴ fue de 336 m². Así pues, el total excavado y/o sondeado fue de aproximadamente 1.100 metros cuadrados.

Si bien no se trabajó durante todo este tiempo de forma continuada, los primeros sondeos comenzaron en agosto de 1998 finalizando los últimos, en la Rúa Estrela, en diciembre de 1999; finalmente, en julio de 2002, se remató la intervención con el definitivo control de vaciado del solar de Caixa Galicia. Aunque todo este proceso tuvo lugar a lo largo de tres fases (en realidad siete si incluimos los sondeos valorativos del solar de Caixa Galicia y el control final de su «vaciado» y, además, se cuentan las tres partes en las que se excavó en el paseo del Cantón), evidentemente los resultados hay que valorarlos en conjunto al tratarse de un único yacimiento.

3. RESULTADOS DE LA INTERVENCIÓN

Ya desde la apertura de los primeros sondeos hechos para evaluar la potencialidad arqueológica del solar de Caixa Galicia, se pudieron registrar indicios evidentes de la existencia en el lugar de un yacimiento de época romana. Como consecuencia inmediata se llevó a cabo una excavación en extensión que vino a confirmar las expectativas sobre la configuración arqueológica del terreno, con la aparición de un *villa* romana que incluso se extendía fuera de los límites del solar; por otro lado, además de los romanos, se registraron diversos restos de época medieval y moderna.

² Este sector de la ciudad coruñesa está incluida dentro de la denominada Zona Arqueológica A del PEPRI, lo que obliga a la realización de sondeos arqueológicos manuales antes de proceder a cualquier remoción del subsuelo.

³ Financiada por Caixa Galicia.

⁴ Financiada por el Concello de A Coruña.



LÁMINA 1:

3.1. Situación

Tomando como referencia la actual estructura urbana de la ciudad, el yacimiento estaría situado en la zona de la Pescadería (istmo de tierra que une A Cidade Vella con la parte más moderna de la urbe coruñesa – Láminas 1 y 3); se trata de un emplazamiento costero privilegiado en cuanto a su orientación y situación. El registro en otras partes de la península coruñesa de construcciones tipo *domus* urbana (Cidade Vella y entorno inmediato) y de la necrópolis (Rúa Rego de Auga y Rúa Real) hacen pensar que la zona de emplazamiento de la *villa* sería pues un sector «extramuros» de la antigua *Brigantium* (se emplea este término entrecomillado como una referencia física, ya que parece que la ciudad romana coruñesa no fué un recinto amurallado – Lámina 3).

3.2. La estructura de la *villa* (Lámina 2)

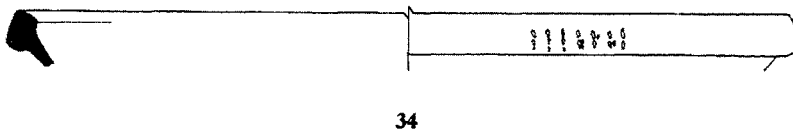
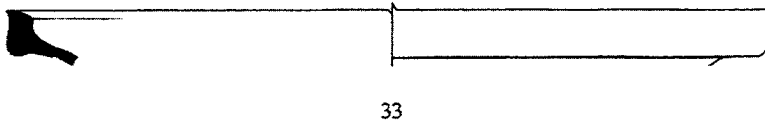
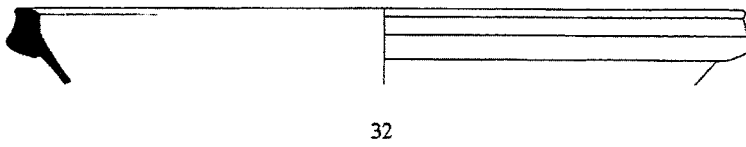
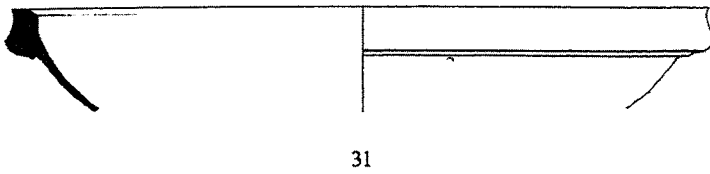
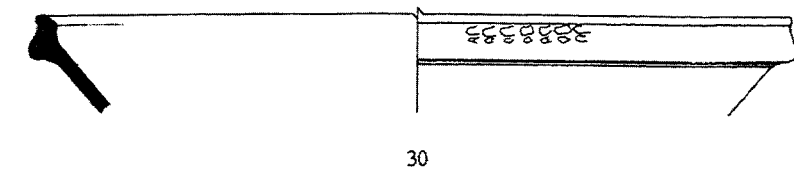
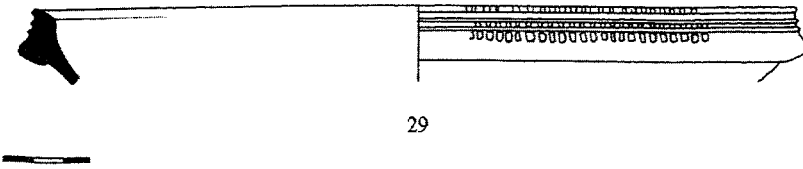
Estamos ante un tipo de *villa* de las denominadas de planta en U, con un gran patio central (*perystilium*) de forma casi cuadrada (aproximadamente 8 x 9,5 m.), abierto al oeste y al cual estarían adosadas las diferentes estructuras habitacionales y/o productivas del edificio (no menos de diez estancias bien definidas y otras tres más que probables), a las que se accedería a través de un pasillo o corredor interior, probablemente columnado, situado alrededor del patio. Estas estructuras continuarían por los terrenos limítrofes a la zona excavada (Fundación Barrié, Rúa Estrela y Cine Avenida).

Apenas se registraron indicios que permitan precisar la funcionalidad de las estancias: presencia de un posible hogar de piedra dentro de la estancia 2 (aunque la ausencia de carbones y/o restos de quemado pongan en duda esta hipótesis); adosada a una de las paredes de la estancia 3, apareció la base de otro hogar hecha con dos grandes tégulas asentadas sobre una capa de arcilla de color amarilla; finalmente, en la estancia 11, parece confirmarse la presencia de otra *lareira* más (estructura i) formada por un basamento de tégulas y una pequeña construcción adosada hecha con cuatro piedras hincadas y una losa de mayor tamaño también clavada en el suelo (posible estructura para sujetar un pequeño poste): la presencia de carbones apoya la interpretación de una zona dedicada a actividades relacionadas con el fuego, a lo que hay que añadir la aparición de un molino circular de mano al otro lado del muro G.

En la citada estancia 11 hay otros elementos a destacar, como la denominada estructura g: pequeña fosa circular aparecida bajo una preparación de *opus signinum*, *tegulae* y arena, en la que estaba «depositada» la parte inferior de una vasija de cerámica común de fondo plano. Se trata de una estructura que, de momento, no sabemos interpretar. También está la denominada estructura h: una posible zanja de cimentación de un muro desmantelado, sobre el cual tampoco podemos dar ninguna interpretación lógica dentro del conjunto de las estructuras murarias registradas.



LÁMINA 2:



LÁMINA 3:

Por lo que se refiere al recinto central (estancia 5), hay una serie de evidencias arqueológicas que llevan a interpretarlo como un patio exterior: en primer lugar el hecho de no haber encontrado restos de pavimentación o suelo preparado, sino un nivel de sedimentación compuesto por una tierra de color gris oscura - negra con abundante material arqueológico; por otro lado, la inexistencia de niveles de acumulación de *tegula*, que indicarían la ausencia de tejado en esa zona; también está el registro de una fosa excavada hasta el nivel natural de arena, probablemente utilizada como basurero (en su interior aparecieron restos de huesos y cerámicas carbonizadas); ausencia de enlucidos en las paredes; existencia de un pozo circular en la parte central (de 90 cm de diámetro y unos 6,50 m de profundidad). A partir de datos similares (ausencia de pavimento, presencia de fosa - basurero, tierra muy oscura, etc.) no deseamos la idea de que la estancia 6 pudiera ser otro patio al aire libre (*¿hortus?*) o, en todo caso, ya la parte exterior del edificio. Sin embargo, el lado norte de la mencionada estructura 5 pudo tener una pequeña cubrición sujeta por postes: esta hipótesis parte de la presencia de un agujero con posibles calzos de piedras y que la zona posee una especie de pavimentación hecha con arcilla amarilla y grava (similar al xabre), muy compactada y de gran dureza, cubierta por un pequeño nivel de *tegulae*.

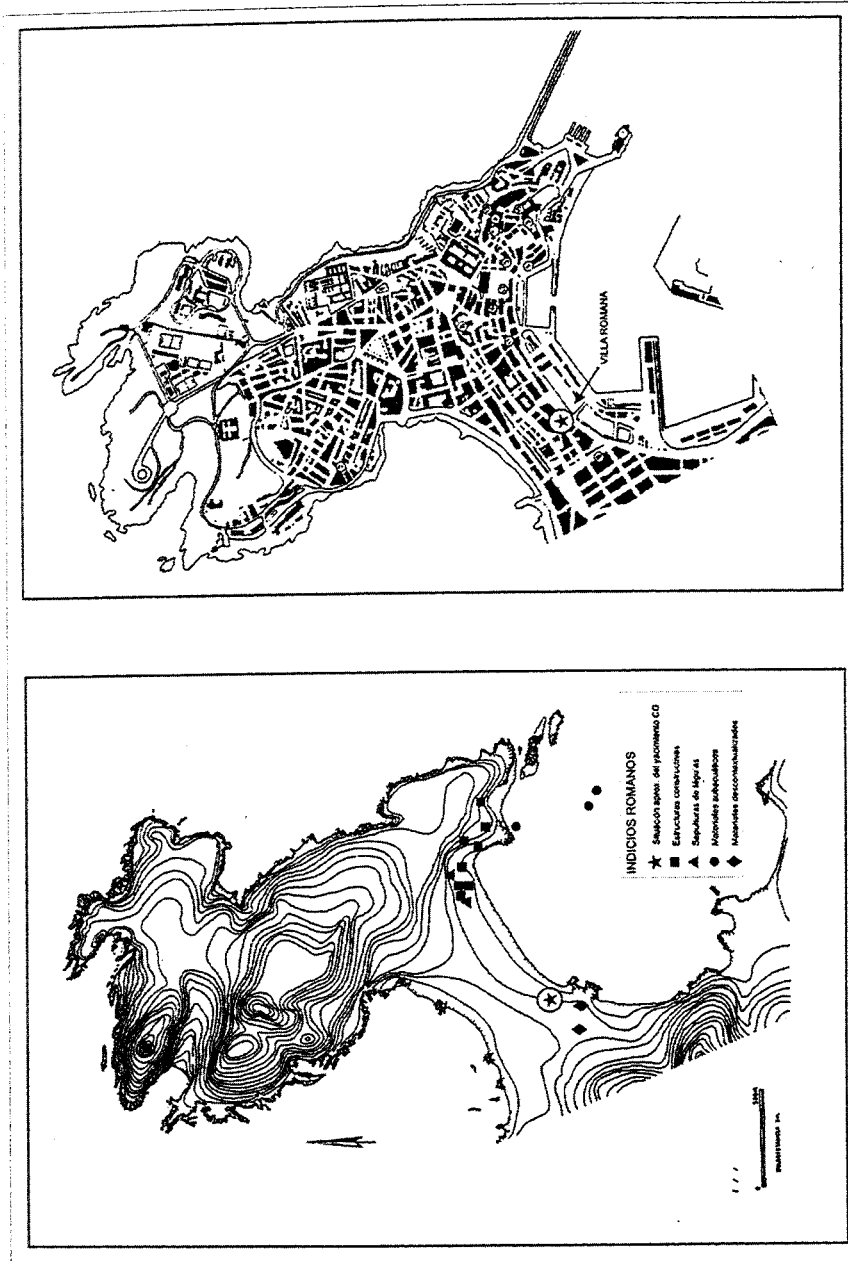
Con respecto al resto de las estancias (7, 8, 9 y 10), dado lo reducido del espacio conservado de cada una de ellas y a la alteración sufrida por el yacimiento, de momento no se puede afirmar más que son cuatro espacios cerrados por cinco muros paralelos (B, C, E, F y G) y otro transversal (muro D, que fue aprovechado para construir una canalización moderna). Existía un segundo muro (A) que, con más dudas, parece tener también una orientación transversal desde la esquina de la Fundación Barrié en dirección al Cantón Pequeño. Por otro lado, en el lugar ocupado por las cimentaciones de las fachadas de los últimos edificios construidos en el solar de Caixa Galicia, podría haber existido un muro paralelo al paramento sur del patio (muro B), conformando así un corredor alrededor del mismo.

En la zona situada frente a la Fundación Barrié, fueron registradas más estructuras romanas: las cimentaciones de otros dos muros (muro H y muro I) y dos zonas de pavimentación hechas con *opus signinum* (p1 y p2). Dado el tamaño de los restos encontrados, resulta difícil buscar la relación exacta de esas estructuras con la planta general de la *villa*, pero parece seguro que fueran parte de otras dos estancias. Finalmente, es muy posible que entre el muro I y aproximadamente el lugar donde está situada la denominada Canaleta 7, pudiera haber existido un tercer paramento (y por lo tanto otra nueva habitación) paralelo a los muros antes citados, que incluso podría haber delimitado el edificio romano por esa zona.

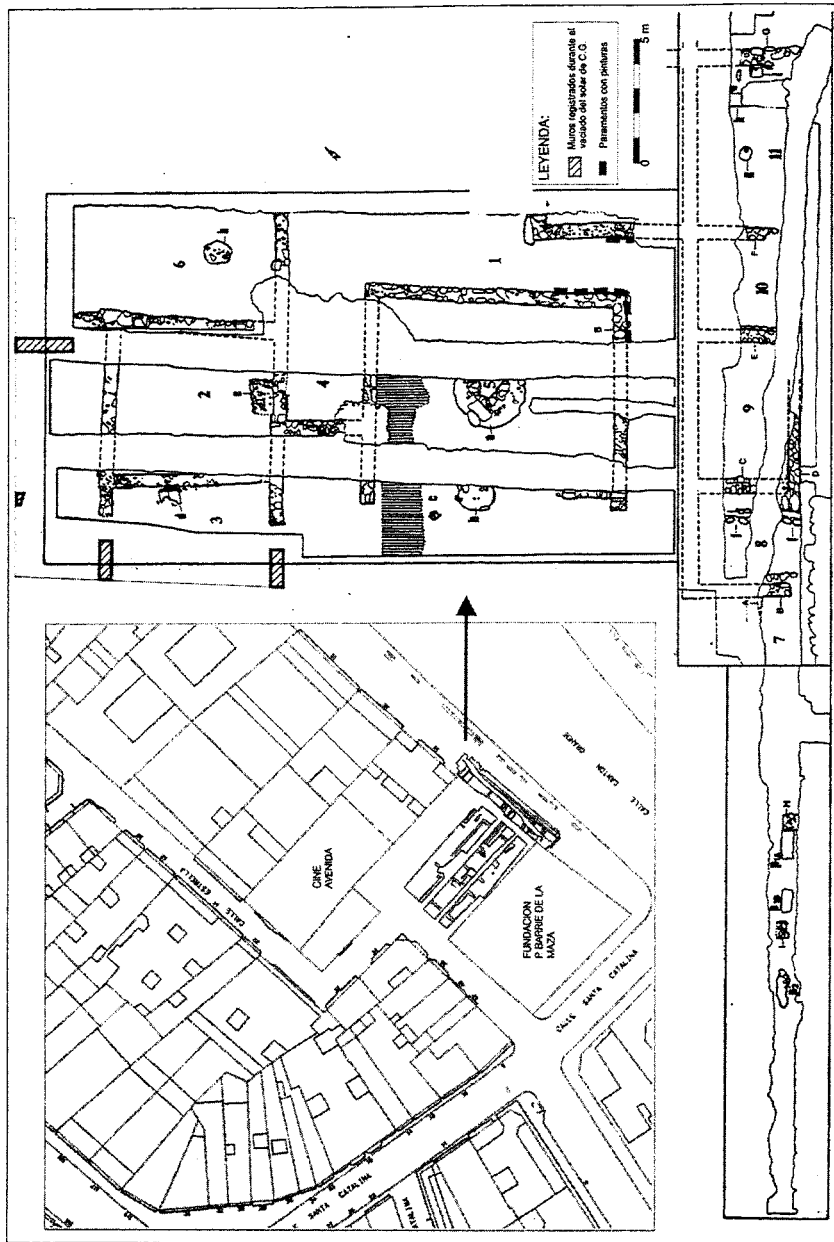
3.3. Características constructivas de las estructuras

Los pavimentos: aparecen estratos de relleno y nivelación (ya que el nivel de arena natural parece estar más alto en la zona del Cantón Grande, lo que significa la existencia de un desnivel descendente en dirección a la Rúa Estrela); también se registran niveles de preparación de pavimentos a base de piedras de tamaño

pequeño - medio (fragmentos de cuarzo, cuarcita, granito, esquisto – estancias 1, 3, 4) y algún material cerámico de construcción (incluso fragmentos de *tegula* mal cocidos claramente de desecho); en otras zonas aparecen capas de xabre compactado. Los suelos de ocupación, en las poquísimas zonas en los que aparecen, están formados sobre todo por arcilla o barro pisado y compactado, con la excepción de los pavimentos de *opus signinum* citados anteriormente.

Los muros: en primer lugar hay que destacar su gran calidad constructiva; todos tienen una anchura media de entre 50 y 55 cm (en las cimentaciones llegan a los 70-90 cm de anchura), con una estructura de dos líneas paralelas, careadas por ambas faces, de piedras de tamaño medio - grande (nunca sillares bien labrados, excepto el esquinal del muro A de la estancia 1), conformándose el interior con piedras de menor tamaño. El tipo de piedra utilizado es básicamente el granito de grano grueso; las cuarcitas (o similares) aparecen sobre todo en las cimentaciones; hay pocos esquistos, pizarras y cuarzos (sólo en preparaciones de suelos y cimentaciones de muros). Las piedras de los paramentos están trabadas con una argamasa de arcilla de color amarilla, a veces muy decantada y otras más mezclada con arena de grano grueso con aspecto de xabre. En ninguna de las estructuras murarias fueron registradas las entradas a las estancias, bien por el arrasamiento sufrido por el yacimiento, bien porque tal vez puedan coincidir con las grandes medianeras de los últimos edificios levantados en el solar de Caixa Galicia en época contemporánea. Por lo que respecta a las cimentaciones son, en general, de dos tipos: unas están construidas con una base de grandes piedras y un segundo grupo de muros (sobre todo los medianeros interiores) están directamente asentados sobre el nivel de arena natural, sin ningún tipo de preparación específica, o en todo caso con una sencilla camada de apoyo hecha con pequeñas piedras.

Por último queremos destacar el registro, totalmente descontextualizada en niveles de relleno de la estancia 10, de una basa o capitel, perteneciente a una columna de orden probablemente toscana. Este hallazgo nos hace pensar en la existencia de una zona porticada dentro del edificio que, probablemente, sería el corredor del *perystilum*.

3.4. Las pinturas murales

Son uno de los elementos más relevantes localizados durante la intervención. Así, hay que destacar la presencia de abundantes fragmentos decorados y lisos, tanto en niveles de sedimentación como en los propios paramentos (en concreto en las paredes A y F de la estancia 1 y en otra pared de la estancia 4⁵). Reseñar

⁵ Se procedió a la extracción de urgencia de las pinturas conservadas en los paramentos y a la recogida de los fragmentos aparecidos en los niveles de sedimentación del yacimiento (dirección: Rosa Benavides García-TOMOS S.L.). Estas pinturas están depositadas en dependencias del Museo Arqueológico de A Coruña.



1

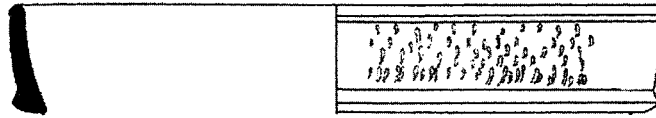

2

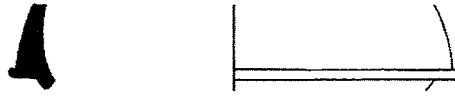

3

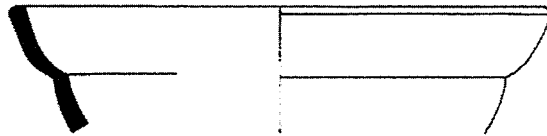

4

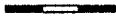

5

LÁMINA 4: T.S.H. Forma 8 (nº 1), Forma 24/25 (nº 2, 3), Forma 27 (nº 4), Forma 35 (nº 5)

que se detectó un nivel de repinte en esas tres paredes (dato a tener en cuenta para confirmar posibles remodelaciones o diferentes momentos de ocupación del edificio). La decoración más destacada aparece en la pared A, en la que se pudo constatar la presencia de un gran círculo con cuatro radios en forma de cruz en su interior y un punto central. Los colores utilizados son de una amplia variedad (verdes, amarillos, rojos, ocres, blancos, etc.) y las preparaciones están hechas a base de varias capas de mortero de cal, siendo la última, sobre la que se pinta, muy fina y hecha casi exclusivamente con cal. No menos importancia tienen los tramos sin decorar que se registraron en las paredes B y C de la estancia 1 y en la pared B de la estancia 3.

En el resto de las áreas excavadas no fueron localizados restos *in situ* en los paramentos, pero sí numerosos fragmentos caídos, más o menos concentrados, sobre todo en ciertos sectores de las denominadas estancias 10 y 7 (en esta última zona, también aparecen trozos con repintes). En cuanto a los motivos decorativos se sigue constatando la presencia de formas geométricas (puntos, líneas, etc.) y los mismos colores.

4. LA COLECCIÓN DE *TERRA SIGILLATA*

Una vez hecha esta contextualización pasamos a centrarnos ahora en uno de los conjuntos materiales que presenta mayor interés dentro del yacimiento, el correspondiente al de la *terra sigillata*. Con respecto a ello, una de las primeras ideas a apuntar es el hecho de que dentro de las colecciones brigantinas de este grupo de producción cerámico, la de O Cantón se cuenta entre las integradas por un número de piezas elevado. En conjunto suma un total de 253 fragmentos, que corresponden a un NMI⁶ de 59, y de los que únicamente el 41% ha podido ser determinado formalmente.

Esta determinación resulta en líneas generales concordante con lo localizado en otros solares de la ciudad, y en ella encontramos representadas la mayor parte de las producciones de sigillata que hasta el momento han sido constatadas. De este modo disponemos de una muestra que incluye desde las producciones de origen peninsular, hasta las importaciones de origen africano y foceo. De ello se deduce que estamos ante una colección que abarca buena parte del período romano de A Coruña, con lo que pasa a convertirse en un buen ejemplo de la dinámica comercial que estas vajillas experimentan en esta parte del Noroeste.

⁶ Por Número Mínimo de Individuos entendemos la suma de aquellos fragmentos o conjunto de fragmentos pertenecientes a un mismo recipiente que contienen el borde o parte del mismo.

4.1. Terra Sigillata Hispánica

Como resulta frecuente en el contexto brigantino, el grupo de la vajilla hispánica altoimperial es el que se presenta más numeroso. Suponen el 74% del conjunto, e incluyen un diverso repertorio formal⁷.

Entre las lisas, el recipiente mejor representado es la Forma 15/17. Este plato se registra habitualmente como de los de más amplia difusión, documentándose en Cantón Grande y, a excepción de algún ejemplar formalmente temprano, con las características que son propias de los momentos de desarrollo del recipiente.

Le sigue en número el cuenco de Forma 27, entre los que resultan mayoritarios aquellos que presentan tamaños mayores, llegándose a constatar en algún caso los 20 cm de diámetro (Lámina 4). El aumento de las dimensiones de este cuenco, ha sido destacado como parte de su evolución formal, por lo que se deduce que nos encontramos ante recipientes característicos de las etapas evolucionadas de la forma.

Esta misma tendencia la encontramos entre los escasos ejemplares recogidos de la Forma 24/25 (Lámina 4). En ellos, la ausencia de ranuras internas, o nuevamente las dimensiones amplias que pueden llegar a sobrepasar los 19 cm de diámetro, nos llevan del mismo modo hacia etapas avanzadas en la fabricación de estos cuencos.

Igualmente se constata con porcentajes reducidos el grupo integrado por las Formas 35 y 36 (Láminas 4 y 5). Entre las piezas de la *villa* de O Cantón, y al igual que sucede en otros yacimientos de la provincia, tampoco parece respetarse el uso conjunto del servicio, dado el distinto número de ejemplares respetado en ambos. Junto a estas piezas debe señalarse la presencia de algún ejemplar cuya forma y tamaño, llevan a incluirlo dentro del grupo de recipientes que son considerados híbridos entre el formato de plato y el de cuenco.

Las formas restantes han sido constatadas únicamente de forma testimonial. Entre éstas se cuentan la 2, la 4, la 8, la 46, y la 10, un recipiente que hasta el momento ha de ser considerado poco habitual en A Coruña. Frente a ellas ha de destacarse igualmente una pieza indeterminada cuyas características formales la identifican con un recipiente cerrado, posiblemente una jarra o botella (nº 16). Se trata de un dato a señalar puesto que no son éstas formas de difusión frecuente

⁷ En la designación de las piezas se siguió una numeración aleatoria que corresponde a las siguientes siglas de excavación: nº 1: CG98A4520; nº 2: CG98A5000, CG98A5260, CG98A5261; nº 3: CG98A4628; nº 4: CG98A3608, CG98A3609; nº 5: CG98A5002; nº 6: CG98A5184, CG98A5188, CG98A5189; nº 7: CG98A4637, CG98A4638; nº 8: CG98A5491; nº 9: CG98A5031, CG98A5032; nº 10: CG98A4801; nº 11: CG98A4799, CG98A4800, CG98A4802; nº 12: CG98A4596, CG98A4599; nº 13: CG98A5040, CG98A5041, CG98A5043; nº 14: CG98A5518; nº 15: CG98A5034, CG98A5035, CG98A5036; nº 16: CG98A5160, CG98A5162, CG98A5163; nº 17: CG98A4450; nº 18: CG98A4496; nº 19: CG98A4521; nº 20: CG98A2241; nº 21: CG98A3478, CG98A3479; nº 22: CG98A3303, CG98A3309; nº 23: CG98A2264; nº 24: CG98A4020; nº 25: CG98A882, CG98A889; nº 26: CG98A1660; nº 27: CG98A2156; nº 28: CG98A1634; nº 29: CG98A170; nº 30: CG98A327; nº 31: CG98A1045, CG98A1047; nº 32: CG98A3610; nº 33: CG98A2212; nº 34: CG98A133.



LÁMINA 5: T.S.H. Forma 35/36 (nº 6), Forma 46 (nº 7), Forma 10 (nº 8), Forma 37b (nº 9, 10), Forma 29 (nº 11)

en los yacimientos de la provincia (Lámina 7), donde sólo en el campamento de Cidadela (Sobrado dos Monxes, A Coruña) presentan cierta entidad (LÓPEZ PÉREZ, en prensa).

Frente al repertorio liso, el decorado se reduce como es habitual a las Formas 29 y 37 (Láminas 5 y 6). La primera, y peor representada, ofrece registros figurados con representaciones de Mercurio, en tanto que la segunda se registra como uno de los recipientes más numerosos de la colección. En ella encontramos frisos decorados fundamentalmente con el estilo de círculos, presentándose éstos con perfiles lisos, dentados, o segmentados, así como en combinaciones concéntricas. En alguna de estas piezas se observa una factura poco cuidada, que resulta propia de los momentos de desarrollo de la producción de sigillata hispánica.

El registro decorativo lo completan aquellas piezas no determinadas formalmente (Lámina 7), en las que a los estilos anteriores, se añade ahora la repetición de elementos, así como los motivos vegetales o animales (nº 15).

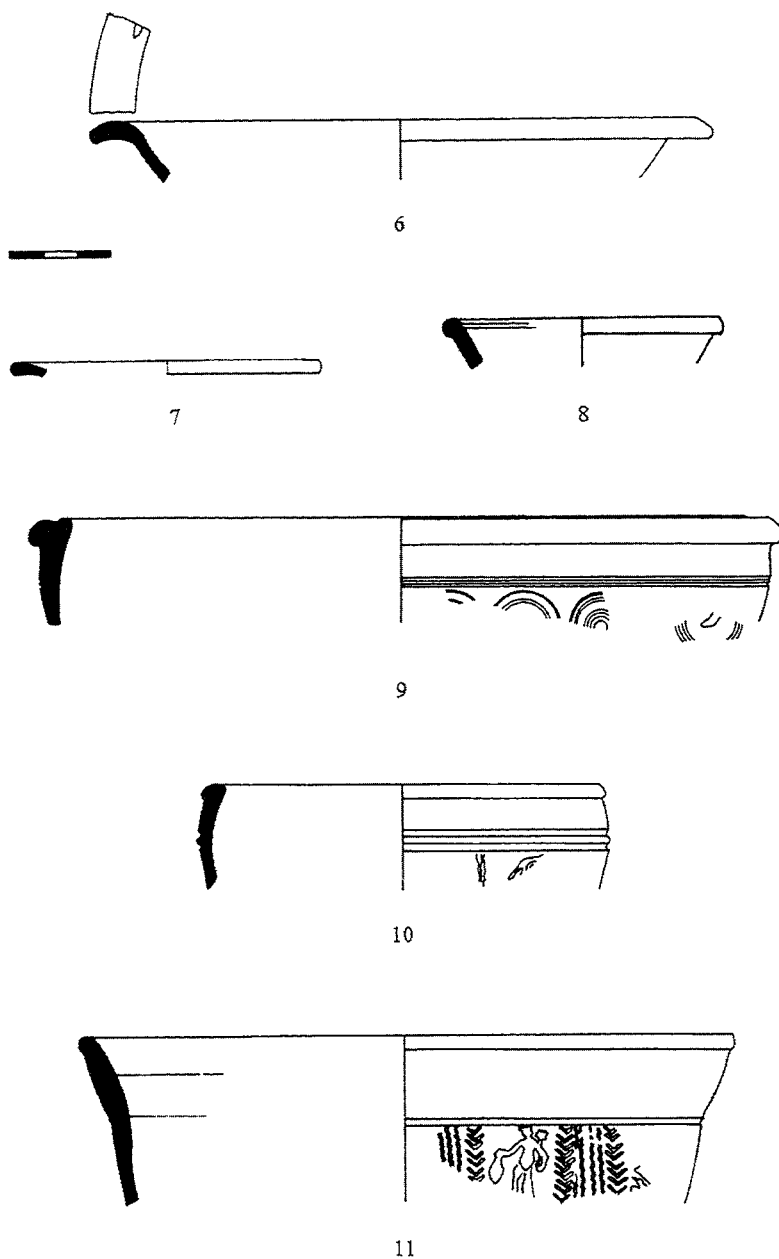
4.2. Terra Sigillata Hispánica Tardía

Como es habitual en yacimientos cuya cronología abarca los siglos del Alto y Bajo Imperio, la producción tardía de sigillata hispánica se presenta con porcentajes más bajos que la precedente. Únicamente el 13% de la colección puede ser encuadrada dentro de la vajilla de TSHT, un número reducido al que igualmente corresponde un limitado cuadro tipológico. Éste se concreta en algunos ejemplares de la Forma 15/17 T, y de la 37 T, con lo que nuevamente nos encontramos ante algunos de los recipientes más habituales de este período (Lámina 8 y 9).

En línea con lo anterior, nuestro registro sólo proporciona ejemplos del Segundo Estilo Decorativo, que junto a lo formal, nos lleva hasta momentos de desarrollo del Bajo Imperio.

4.3. Terra Sigillata Africana

Entre esta sigillata también registramos un número reducido, en el que sin embargo encontramos algún dato que conviene destacar. Nos referimos concretamente a la constatación de la llegada de TSAA, a través de un ejemplar de Forma Lamboglia 3a = Hayes 14A, nn. I, 4-5 (Lámina 8).

En su momento se presentó como el único ejemplar de TSAA localizado en Galicia, sin embargo y con el tiempo han ido apareciendo paralelos tanto en la propia ciudad de *Brigantium* (LÓPEZ PÉREZ y TOMÁS BOTELLA, en prensa), como en áreas cercanas, como es el caso del ejemplar localizado en el complejo yacimiento de Caldoval (RICART GUILLOT, s. f.). Al igual que en O Cantón Grande, no dejamos de estar ante representaciones anecdóticas, que no obstante enlazan con los hallazgos que sobre estas producciones se registran en la fachada atlántica lusitana. En base a ello consideramos que el vacío que por el momento se registra en el litoral pontevedrés, no tardará en ser cubierto en próximas publicaciones.

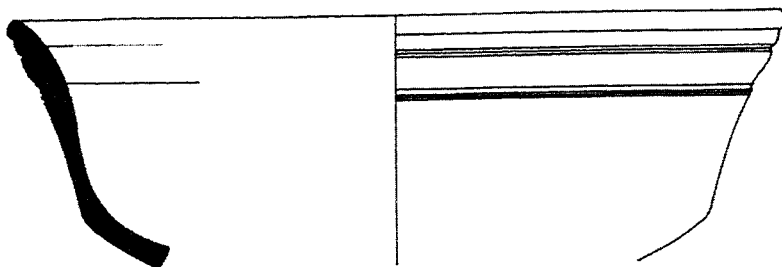

12

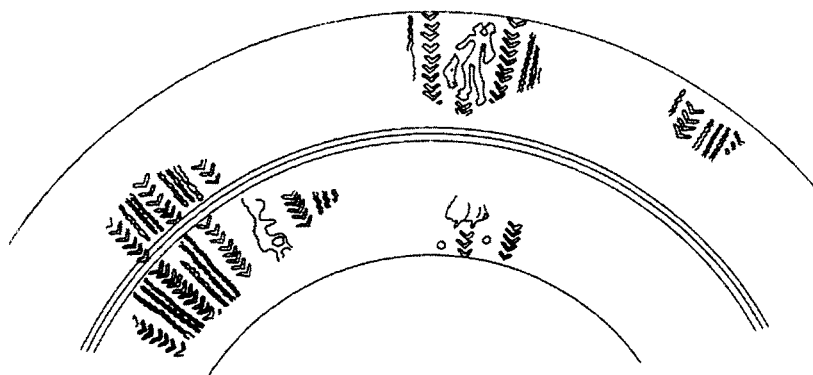

13

LÁMINA 6: T.S.H. Forma 29 (n^o 12), Forma 37a (n^o 13)

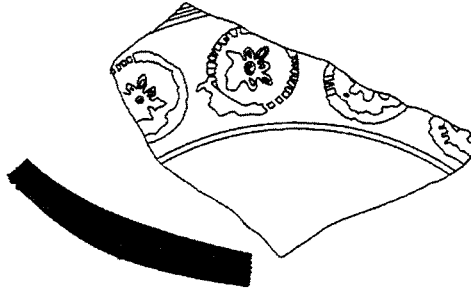

14

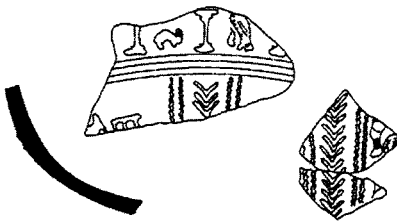

15



16



17



18

LÁMINA 7: Fragmentos indeterminados (nº 14, 15, 16), grafitos (nº 17, 18)



LÁMINA 8: T.S.H.T. Forma 8 T (nº 19), fragmentos indeterminados (nº 20, 21). T.S.A.A. Forma Lamboglia 3a = Hayes 14A, NN. I, 4-5 (nº 22). T.S.A.D. Forma «Atlante», Tav. XLVIII, 11 (nº 23)

Su presencia apunta a que ya al final del s. II o principios del s. III, comienzan a llegar los primeros ejemplares de las vajillas africanas, aunque como vemos de forma testimonial, dada la fuerte competencia que estas importaciones experimentan por parte de las sigillatas hispánicas. Es éste un apunte que habrá de ser concretado en el futuro con lo registrado en las colecciones procedentes del litoral de la provincia de Pontevedra.

De la producción C contamos igualmente con una representación anecdótica, puesto que únicamente ha sido registrado un ejemplar. Se sigue por tanto dentro de una representación limitada, para la que sin embargo y dentro del contexto brigantino, suele constatarse en mayor volumen que la citada producción A.

La progresiva presencia que van adquiriendo estas piezas africanas se consolida a finales del s. IV, y principalmente durante el s. V, momento en el que la TSAD llega con bastante continuidad. Frente a las anteriores, estas piezas representan el 4% de la colección de O Cantón, y entre ellas encontramos algunos ejemplares identificados con las Formas Hayes 76, 99 y la Forma «Atlante», Tav. XLVVIII. Se documenta por tanto en el yacimiento, la convivencia en los últimos siglos del Imperio, de las vajillas de producción hispánica, así como de las de origen africano, presentes ahora en mayor número gracias al descenso del nivel de producción de la primera (Lámina 8).

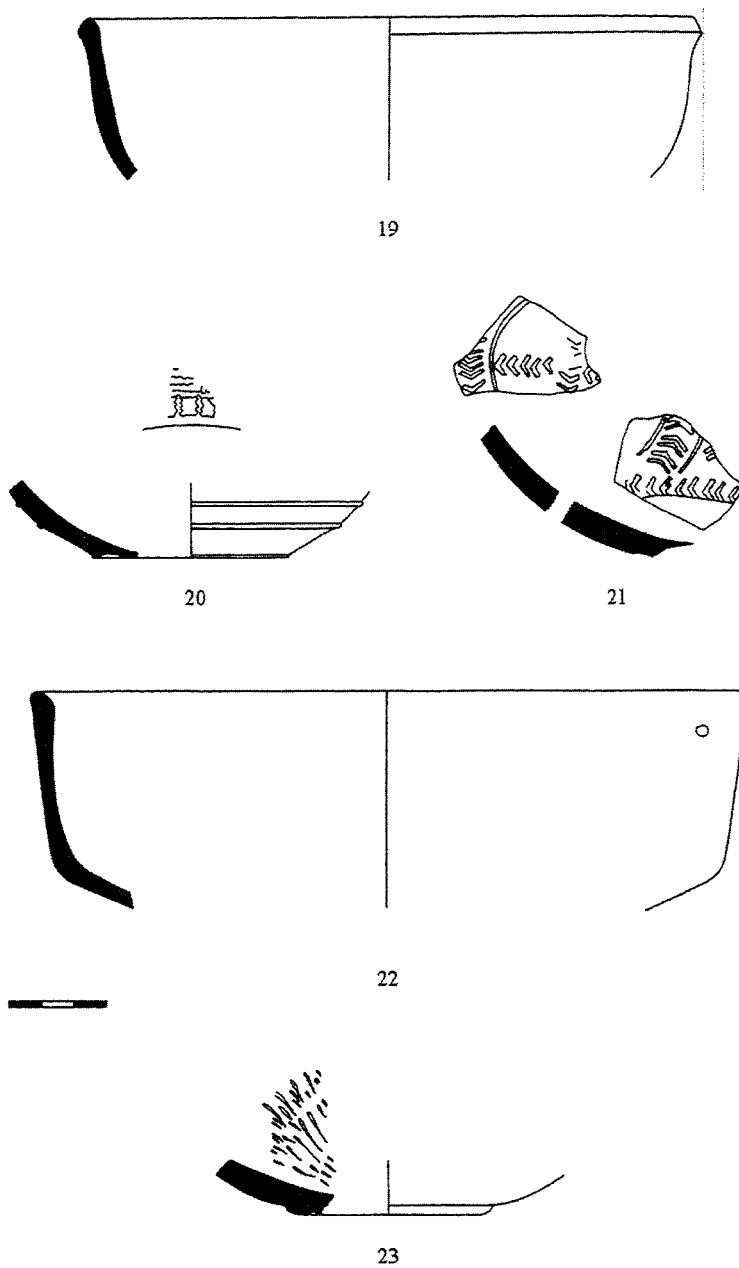
4.4. Terra Sigillata Focea Tardía

Las producciones foceas se presentan en volumen semejante a las africanas D, y esto ya es en sí un dato destacable, puesto que supone un porcentaje elevado para lo que es usual en esta vajilla. Por otra parte y tal y como viene siendo la norma, todos los fragmentos que han podido ser determinados formalmente, corresponden a la Forma 3 de Hayes (1972).

Según esto, puede decirse que si bien en O Cantón tiende a seguirse las pautas marcadas en otros yacimientos de la ciudad, encontramos no obstante un punto de diferenciación, que corresponde al número anormalmente elevado que suman estas piezas (Lámina 9 y 10). Por lo conocido hasta el momento, la vajilla focea aunque presente, suele ser registrada a partir de unos bajos porcentajes que en muchas ocasiones llevan a calificar su presencia de testimonial. Frente a ello la colección de Cantón Grande casi supone la mitad de lo constatado hasta el año 2000 en las excavaciones de los solares brigantinos.

4.5. Grafitos

Ya por último sólo queda hacer mención a la presencia de dos fragmentos de sigillata en cuyas superficies se observan grafitos incompletos. Estas piezas vienen a sumarse a una interesante serie que tiene su continuación sobre la cerámica común. No obstante su carácter incompleto ha venido a limitar en gran medida su lectura, de modo que sólo en el caso de una de las piezas (nº 18),



LÁMINA 9: T.S.H.T. Forma 15/17 T (nº 24), Forma 37b (nº 25). T.S.A.D. Forma Hayes 76, nn. 1, 3, y Forma Hayes 99, NN. 1, 7-8, 12 (nº 26, 27). T.S.F.T. Forma 3 (nº 28)

La mesa y la villa romana de o Cantón Grande (a coruña)...

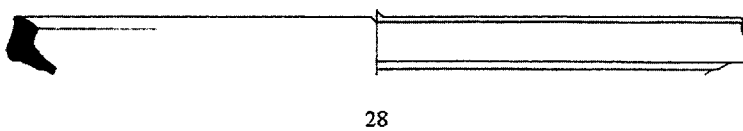
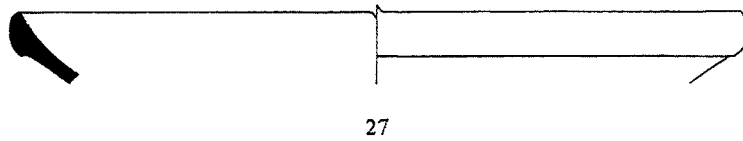
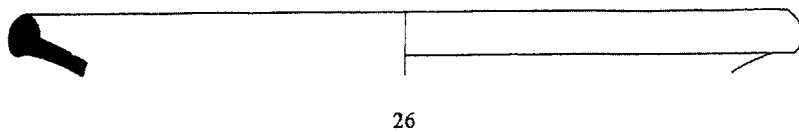
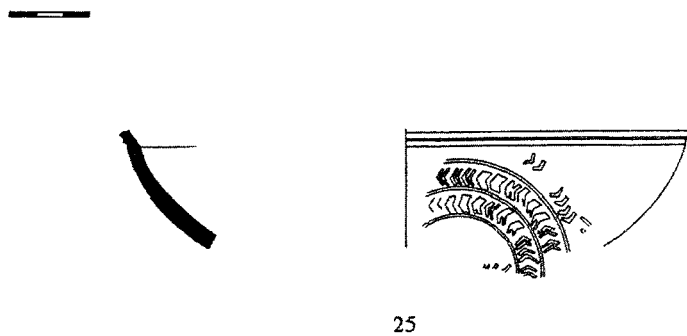

LÁMINA 10: T.S.F.T. Forma 3.

pueden apuntarse la leyenda PV[...], en tanto que en la segunda (n^o 17) únicamente puede hablarse de la conservación de un rasgo de dudosa interpretación.

5. CONCLUSIONES

De lo expuesto puede deducirse que las características que presentan tanto las estructuras descubiertas, como la vajilla de mesa y el resto del conjunto material, nos sitúan en el establecimiento de Cantón Grande ante un ambiente claramente romanizado desde el momento de su fundación. Se reproduce por tanto, un contexto semejante al constatado en otros solares de la ciudad, a pesar de la posición periférica que el yacimiento ocupa respecto al *vicus* brigantino (PÉREZ LÓPEZ, 2002: 131).

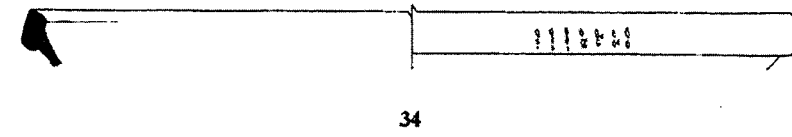
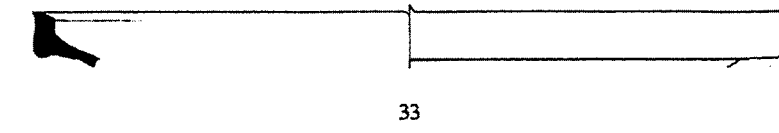
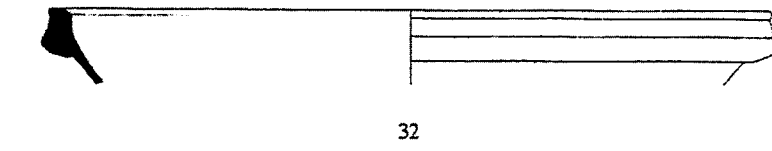
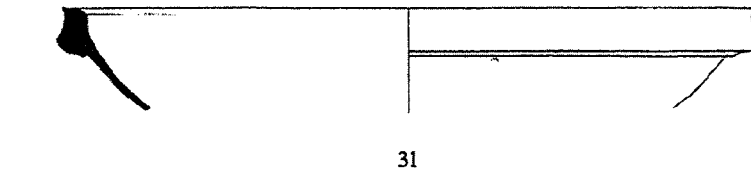
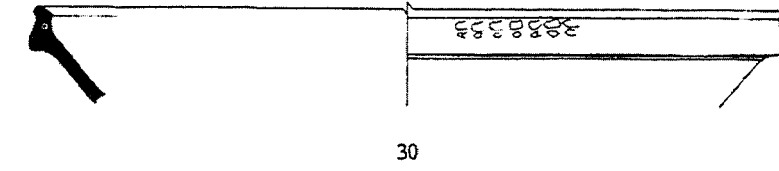
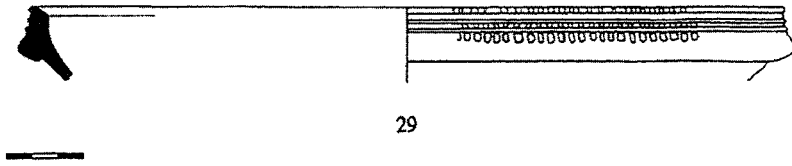
De este modo nos encontramos ante un emplazamiento localizado en primera línea de playa, y relativamente alejado del núcleo urbano. Según lo constatado hasta el momento, éste corresponde a las zonas del Parrote, la Dársena y la parte baja de la Ciudad Vieja, a las que se suma un área de necrópolis en las calles Real y Rego de Auga (Lámina 3). Se sitúa por tanto dentro de un contexto rural que resulta por otra parte, inherente al tipo de yacimientos con los que ha sido identificado.

Partiendo de su proximidad al mar ha sido encuadrada dentro de la tipología de las villas costeras, también conocidas como *villae a mare* (VÁZQUEZ COLLAZO, 1998, 1999, 2001). Su planta está dividida en 3 cuerpos que se organizan en torno a un patio casi cuadrado abierto al oeste. La presencia de un capitel o basa de columna, ha planteado la posibilidad de que este patio, haya estado en origen flanqueado por un corredor columnado, aspecto por otra parte frecuente en este tipo de establecimientos. Todo ello lleva a calificarla dentro del tipo de villas nórdicas, también calificadas como villas de patio, de las cuales se disponen de ejemplos en el noroeste, siendo la de Noville (Mugardos, A Coruña), una de las mejor conocidas (PÉREZ LOSADA, 1997; PÉREZ LOSADA *et alii*, 1992).

A pesar de esta definición tipológica, la determinación de las dimensiones del yacimiento se presenta como una tarea compleja, dada la falta de datos respecto a los solares circundantes. Sin embargo todo apunta a que las instalaciones originales excedieron lo excavado hasta el momento, siendo la zona sur la que posiblemente se correspondiese con la parte noble de la *villa*: así parece indicarlo la localización en dicho sector de los pavimentos y pinturas de mayor calidad, así como del ejemplar de ladrillo de entalle quizá indicativo de la existencia de un hipocausto hoy no conservado. Esta falta de datos tampoco contribuye a determinar la funcionalidad del establecimiento. Respecto a ello, la presencia de una cultura material indicativa de una alta capacidad adquisitiva, llevó a considerar la posibilidad de que nos encontrásemos ante la residencia de un personaje, al menos, con poder económico. En relación con esta hipótesis está la presencia de estucos pintados como recubrimiento parietal, práctica poco frecuente por el

momento en el núcleo brigantino, así como la recuperación de un número importante de cerámicas finas. Entre ellas cabe señalar la colección de sigillata que aquí presentamos, no sólo por su número elevado, sino también por registrar ejemplares poco frecuentes en los contextos brigantinos, tales como el posible ejemplar de jarra o botella de sigillata hispánica, o la constatación de la producción africana A, de la que como ya apuntamos, por el momento sólo se cuentan 3 ejemplares en el Noroeste peninsular.

Sin embargo, la constatación de que los límites originales de la *villa* excedían la zona excavada, ha llevado a tomar en consideración la posibilidad de una dedicación agropecuaria o, quizás, relacionada con el trabajo del mar. Al planteamiento de esta hipótesis se ha llegado tanto por la proximidad al medio marítimo, como por la posibilidad de que esta zona no conservada (o todavía no excavada) haya podido corresponder a la parte rústica de la *villa* (VÁZQUEZ COLLAZO, 1998, 1999, 2001). Frente a las dificultades que encontramos en la determinación de las dimensiones y funcionalidad del yacimiento, su cronología se encuentra por el contrario bien delimitada respecto a su etapa romana. A ello han contribuido ánforas, sigillatas, paredes finas, vidrios y cerámicas comunes, que en su conjunto coinciden en proporcionar una amplia cronología que corresponde en buena parte con la presentada por el núcleo urbano. En los primeros momentos se insertarían ciertos ejemplares de vidrio y de cerámica común, así como de las ánforas Haltern 70 y los de la Forma 29 de *terra sigillata* hispánica, piezas que en su conjunto apuntan como fecha de partida a la segunda mitad del s. I d. C. Estos momentos de comienzo coinciden a su vez con los determinados en algún otro yacimiento brigantino como el excavado en la plaza de María Pita, o en el nº 18 de la calle de A Franxa. Puede decirse por tanto que en Cantón Grande se repite una situación ya constatada en otras zonas del propio *vicus*.

A partir de aquí la ocupación se prolonga de forma ininterrumpida hasta los momentos finales del mundo romano. Las cronologías dadas por materiales tales como las piezas de paredes finas del taller de Melgar de Tera, o las propias sigillatas, así lo indican. Con respecto a éstas últimas hemos de señalar que la constatación de los grupos de sigillata hispánica, hispánica tardía, las tres producciones africanas, así como las focetas, resultan indicativas de una habitación sin interrupciones durante todo el período. Las fluctuaciones que se observan en la llegada de sigillata entre los siglos alto y bajoimperiales, no han de ser interpretadas como una pérdida de importancia de la ocupación del yacimiento, sino tan sólo como el reflejo de la bajada en la producción de esta cerámica que se constata a nivel general.

No obstante esto no significa que el establecimiento haya permanecido estático a lo largo de todos estos siglos. Las remodelaciones en los perímetros y distribución de las estancias, o los repintes observados en las decoraciones de muros, indican cambios propios de un uso prolongado del establecimiento.

Este uso se alarga, como decíamos, hasta el fin del período romano e incluso enlaza al menos con el principio del mundo altomedieval. Estos momentos tardíos

vienen señalados por los ejemplares de ánforas palestinas, de sigillatas africanas D y foceas, así como de vidrio, fechados éstos últimos en los siglos VI-VII.

Lo dicho hasta el momento explica el interés que el yacimiento presenta respecto no sólo al conocimiento de la zona periurbana del *vicus* brigantino sino igualmente, al de la dinámica que rige la importación de la sigillata en dicho enclave. En relación a ello puede señalarse que la colección de estas vajillas, a pesar de resultar coincidente en muchos aspectos a otras localizadas dentro del propio centro urbano, presenta diferencias que ya se han ido indicando de forma más o menos explícita. Como ya apuntamos las piezas tempranas de la colección corresponden a la segunda mitad del s. I, los momentos en que la importación de sigillata a *Brigantium* comienza a adquirir cierta fluidez. Igualmente se coincide en el registro de las formas y decoraciones más habituales, así como en la constatación de las distintas producciones que ya han sido localizadas en A Coruña. Sin embargo en eso último se empiezan a advertir ciertas diferencias que tienden a individualizar la colección de O Cantón Grande de los hallazgos más habituales. Con ello nos referimos a la constatación de formas poco frecuentes, a las representaciones de Mercurio, así como al ejemplar de sigillata africana A, o al nutrido grupo de sigillata focea.

Ha de señalarse por otra parte el carácter temprano de la fundación de la *villa*. Según lo apuntado por Pérez Losada (1995: 170-173), la tendencia registrada en el noroeste peninsular tiende a señalar a los siglos I-II como el momento en que este tipo de poblamiento rural empieza a implantarse, y a los siglos III-IV como el de su «consolidación e xeralización» (PÉREZ LOSADA, 1995: 173).

Por último y a pesar de que nos excedemos del objetivo inicial de este artículo, sólo queda hacer una pequeña mención a los restos encuadrables dentro del mundo medieval, moderno y contemporáneo. Se trata de etapas mal conocidas al corresponder a niveles muy alterados por remociones posteriores. Durante la excavación se han llegado a identificar estructuras y materiales de estos periodos, pero por el momento no es posible responder a cuestiones tales como la determinación de cronologías concretas, o si en la ocupación existe continuidad o debe hablarse por el contrario de interrupciones o «deshabitación» en ciertos periodos. Tal y como se apuntó en su momento, si se pudiese confirmar una prolongación de la ocupación entre la etapa romana y la altomedieval, nos encontraríamos ante uno de los aspectos llamativos del yacimiento, puesto que este período es uno de los peor conocidos en la ciudad de A Coruña (BELLO DIÉGUEZ, 1994: 81; BELLO DIÉGUEZ *et alii*, 1995: 94).

6. BIBLIOGRAFÍA.

- ADAM, J. P., (1996): *La construcción romana. Materiales y técnicas*. León.
- BELLO DIÉGUEZ, J. M^a. (1994): *La Coruña romana y Alto Medieval. Siglos I–XII*. A Coruña.
- BELLO DIÉGUEZ, J. M^a., BARRAL, D., SAAVEDRA, M^a. C., ARTAZA, M. M^a. DE, COLINO, A., GRANDÍO, (1995): *Historia de La Coruña*. A Coruña.
- HAYES, J. W. (1972): *Late Roman Pottery*. London.
- LÓPEZ PÉREZ, C. (2002): *Aportaciones al estudio del comercio romano a través de la cerámica de importación: la Terra Sigillata de la provincia de A Coruña*. CD Tese de Doutoramento; Departamento de Historia I, Facultade de Xeografía e Historia, Universidade de Santiago de Compostela.
- LÓPEZ PÉREZ, M^a. C. (2004): *El comercio de Terra sigillata en la provincia de A Coruña. Brigantium*, 16.
- LÓPEZ PÉREZ, M^a. C. (en prensa): «La importación de Terra Sigillata en el campamento de Cidadela (Sobrado dos Monxes, A Coruña)». *II Congreso de Arqueología Militar. Producción y abastecimiento en el ámbito militar*.
- LÓPEZ PÉREZ, M^a. C., TOMÁS BOTELLA, V. (en prensa): «Los solares nº 10–12 de la calle Tabernas de A Coruña y su vajilla fina de mesa» *Brigantium*.
- NAVEIRO LÓPEZ, J. (1988): «Arqueología urbana en A Coruña y definición del asentamiento romano» *La ciudad y el mundo urbano en la Historia de Galicia*, Santiago de Compostela, pp. 35-62.
- NAVEIRO LÓPEZ, J. (1991): *El comercio antiguo en el NW peninsular*. Monografías urxentes do Museo; nº 5. Museo Arqueolóxico de A Coruña. A Coruña.
- PÉREZ LOSADA, F. (1995): «Arqueoloxía e arte no mundo rural: hábitat e arquitectura das villae galaicorromanas». *Arqueoloxía e arte na Galicia prehistórica e romana. Monografías 7. Museo arqueolóxico e histórico de A Coruña*, pp.: 165-188.
- PÉREZ LOSADA, F. (1997): «Sobre a villa romana de Noville (Mugardos): síntese científica divulgativa e valoración patrimonial.» *Ferrolterra Galaico-Romana*. Ferrol, pp.: 85-135.
- PÉREZ LOSADA, F. (2000): *Poboamento e ocupación romana no NW peninsular (núcleos agrupados romanos secundarios en Galicia)*. Tese de Doutoramento (iné dita). Universidade de Santiago de Compostela.
- PÉREZ LOSADA, F. (2002): *Entre a cidade e a aldea. Estudio arqueohistórico dos «aglomerados secundarios» romanos en Galicia. Brigantium*, 13.
- PÉREZ LOSADA, F., NAVEIRO LÓPEZ, J. L., DOVAL GALÁN, F., CASTRO PÉREZ, L., VÁZQUEZ VARELA, J. M., FERNÁNDEZ RODRÍGUEZ, C. (1992): «Estudio do material arqueolóxico da villa romana de Noville (Mugardos, A Coruña).» *Minius*, 1, Ourense, pp.: 57-58.
- RICART GUILLOT, S. (s. f.): *Excavación y traslado del yacimiento romano de Caldoval (Mugardos, A Coruña)*. Informe técnico.
- VÁZQUEZ COLLAZO, S. (1998): *Informe de Valoración da Escavación Arqueolóxica en área no solar (fincas nº 21 a 24) da futura sé da Fundación Caixa Galicia no Cantón Grande (A Coruña)*. Depositado na Dirección Xeral de Patrimonio Cultural da Xunta de Galicia.
- VÁZQUEZ COLLAZO, S. (1999): *Informe de Valoración da Escavación Arqueolóxica na beirarrúa do Cantón Grande (A Coruña)*. Depositado na Dirección Xeral de Patrimonio Cultural da Xunta de Galicia.

López Pérez, M^a C. & Vázquez Collazo, S.

VÁZQUEZ COLLAZO, S. (2001): «Unha villa romana no Cantón Grande de A Coruña». *Boletín dos Amigos do Arqueolóxico de A Coruña*, 2, outubro, pp. 5-12.

VÁZQUEZ COLLAZO, S. (2002): *Informe de Valoración do Control Arqueolóxico da desmontaxe das estruturas romanas rexistradas no solar (fincas nº 21 a 24) da futura sé da Fundación Caixa Galicia no Cantón Grande (A Coruña)*. Depositado na Dirección Xeral de Patrimonio Cultural da Xunta de Galicia.

VV. AA., (1995): *Historia de La Coruña*. A Coruña.