

# URTX

## MATERIALS

### PREHISTÒRICS DEL MUSEU

### DE GUISSONA EDUARD CAMPS

**Aproximació als jaciments de l'edat del bronze  
i primera edat del ferro de l'entorn de Guissona**

**Josep Gallart Fernández  
Josep Ros Mateu**

# MATERIALS PREHISTÒRICS DEL MUSEU

## DE GUISSONA EDUARD CAMPS

### Aproximació als jaciments de l'edat del bronze i primera edat del ferro de l'entorn de Guissona

**Josep Gallart Fernández<sup>1</sup>**

Servei d'Arqueologia, Generalitat de Catalunya, Serveis Territorials de Cultura a Lleida

**Josep Ros Mateu<sup>2</sup>**

Director-conservador del Museu de Guissona

#### La col·lecció d'època protohistòrica del Museu de Guissona Eduard Camps

El Museu de Guissona té la seva base de formació en l'activitat erudita d'Eduard Camps i Cava. Entre 1902 i 1954, paral·lelament a la seva activitat de metge de Guissona, desenvolupà una important tasca d'estudi del patrimoni arqueològic i històric de Guissona i el seu entorn. El resultat d'aquesta intensa activitat fou la publicació de diversos articles de temàtica històrica i arqueològica i, sobretot, la creació d'una primera col·lecció, majoritàriament d'objectes de la prehistòria de la plana de Guissona: destrals de pedra, elements de sílex, ceràmica a mà prehistòrica, etc. Per il·lustrar aquesta activitat erudita i col·leccionista del metge Camps res millor que recordar les paraules que ell mateix va elegir per introduir al lector a la seva obra "notes històriques de Guissona" (CAMPS, SANTAULÀRIA 1982, 13) *"...poc temps d'haver començat l'exercici de la professió i passant pel vell camí de Guissona a Sanaüja, davant del cementiri actual, vaig entrebancar-me, com qui diu, amb una grossa i formosa destral de pedra basàltica. No cal dir la devoció amb la que vaig recollir i admira, [...] pocs dies després, anant per un altre camí, prop de Guissona, des del cavall vaig veure que en una riba-paret hi treia el cap un coll d'àmfora [...] No portant mes que una clau la vaig desenterrar com vaig podé i vaig veure que n'hi havia més trossos. Més tard un, mes tard altres, anant per camins i corriols anava trobant més terrissa i destrals i em vaig convèncer que la nostra comarca era un gran museu arqueològic natural... Durant l'any, jo anava recollint material i els estius el meu oncle els netejava i anàvem classificant-los i endreçant en el nostre pseudomuseu arqueològic que batejàrem amb el nom de "Balma Cissa"."*

La col·lecció d'objectes que el metge Camps va formar, després de la seva mort l'any 1954,

van ser cedits per la seva família a l'Ajuntament per fer un museu municipal. Així es va constituir la primera col·lecció del Museu de Guissona, un fons que s'ha anat enriquint amb l'aportació d'altres dipòsits d'aficionats a l'arqueologia i, més recentment, per l'activitat arqueològica que porta a terme el Patronat d'Arqueologia de Guissona i la Universitat Autònoma de Barcelona, que comporta la recerca de la ciutat romana de *Iesso*. Avui, el fons del Museu de Guissona consta d'una important col·lecció d'elements arqueològics de les èpoques medieval, romana i prehistòrica.

El conjunt de materials d'època prehistòrica i protohistòrica del fons del Museu de Guissona, provenen com ja hem assenyalat, de l'activitat desenvolupada per Eduard Camps i d'altres aficionats que van seguir les seves passes en les dècades dels 50, 60 i 70 del segle XX. Aquesta activitat investigadora va permetre la descoberta de diversos jaciments prehistòrics i protohistòrics, alguns d'ells avui destruïts, i la recuperació de material arqueològic com ceràmica, restes òssies, etc., que avui es trobem en el fons esmentat.

L'estudi detallat d'aquest material arqueològic del fons del museu, concretament de l'edat del bronze i primera edat del ferro, del fons del Museu ens permet aproximar-nos a un seguit de jaciments d'aquests períodes culturals. Uns jaciments que no han estat motiu de cap intervenció arqueològica científica i que només coneixem a partir de les recollides de materials en les prospeccions superficials realitzades per aquests erudits i aficionats locals, o per les notícies que aquests ens han proporcionat, però que tractats des d'una òptica conjunta i dins un context territorial ampli com és la plana de Guissona, ens permeten assenyalat l'existència d'una important ocupació d'aquestes terres en aquests períodes culturals.

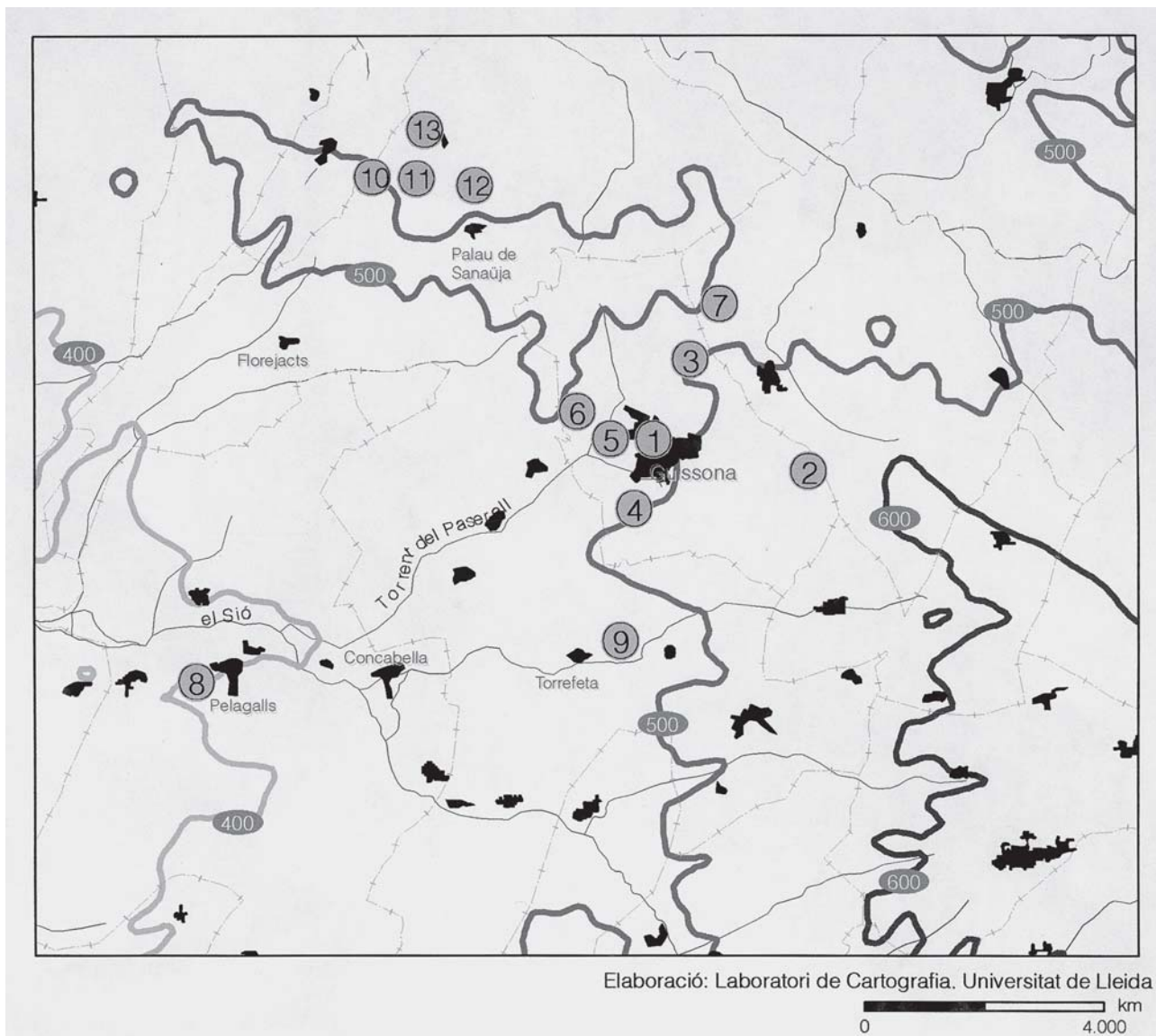

## Jaciments del bronze i primera edat del ferro a Guissona i el seu entorn

### El poblat del Vell – Pla (Guissona)

Long. Coord. Greenwich 1° 17' 26"

Lat. Coord Greenwich 41° 47' 17"

Altitud 488,90 m.s.n.m.

En el subsòl de l'actual plaça del Vell Pla de Guissona es localitzen les restes d'un important poblat protohistòric. Aquest jaciment fou motiu d'excavació l'any 1933 per part d'en Josep Colomines de l'Institut d'Estudis Catalans. Aquesta intervenció va estar motivada per les obres d'instal·lació d'una nova xarxa de clavegueram en la zona. A més de l'interès científic, aquesta intervenció representa una fita important en la recerca arqueològica de Guissona, perquè va ser la primera intervenció promoguda per una entitat científica realitzada a la vila.

Després d'aquesta intervenció, destaquen els treballs portats a terme pel Dr. Josep Guitart, que va obrir una cala de 2,2 x 2,2 metres l'any

1978 i de dos sondeigs portats a terme recentment per en Josep Ros a Cal Ribó (1998) i cal Trepat (1999), aquest darrers en estudi.

La recerca ens permet assenyalar que ens trobaríem davant un poblat que s'assentaria en aquest lloc aprofitant la presència d'un important punt d'aigua com es l'actual font de la vila. El pou de l'esmentada font es troba dins la plaça del Vell Pla, segurament es trobaria dins del poblat. En mig d'unes terres planes i fèrtils situades al marge esquerre del torrent del Passerell, que és un afluent del riu Sió. Les intervencions arqueològiques realitzades per meten assenyalar que aquest poblat s'estructuraria a partir d'habitatges amb habitacions quadrades o rectangulars, limitats possiblement per un mur que exerciria la funció de muralla i crearia un protourbanisme clos. Pel que fa a la datació, segons Joan B. López (2002, 485-499), el poblat presentaria dos moments cronològics diferenciats: un que correspondria clarament al bronze final (775 cal. BC - 650 aC) i una fase més evolucionada, anterior al període ibèric.

**Fig. 1**  
**Mapa de situació dels jaciments.**

1. Vell Pla
2. L'Auditori
3. El Pou del Gel
4. La Font de la Salut
5. Tapioles
6. Serra de Ximín
7. Mas Farell
8. Pelagalls
9. El Calvari
10. Montellà
11. Sant Conill
12. La Boixera
13. Granollers de Segarra

Les intervencions realitzades han permès documentar una important seqüència estratigràfica amb més de 2 metres de nivells arqueològics pertanyents a l'ocupació d'aquest poblat, que mereixerà una síntesi més àmplia i aprofundida, una vegada acabats els estudis de les darreres intervencions arqueològiques realitzades a la zona del Vell Pla.

### Sepulcre de l'Auritori o Auditori (Guissona)

Long. Coord. Greenwich 1° 19' 10"

Lat. Coord Greenwich 41° 47' 8"

Altitud 548 m.s.n.m.

A principis del segle XX, a un quilòmetre i mig de la Font de l'Estany, a prop del camí que anava de Sant Guim de la Plana a Massoteres i que marca el límit entre els termes municipals de Guissona i Massoteres, es va descobrir en una cinglera de gres, de poca envergadura, amb reompliment d'argiles i orientada de nord-est a sud-oest, una balma utilitzada com a enterrament d'inhumació col·lectiva. Aquest enterrament es va descobrir de forma casual en el moment en què es van realitzar els treballs de desmuntatge d'un marge, els quals van comportar, per desgràcia, la seva destrucció total.

Tot i la destrucció de l'enterrament, aquest va ser motiu d'interès d'Eduard Camps, el qual va poder recollir diversos fragments d'atuells ceràmics i restes òssies i va donar a conèixer

la notícia de la troballa. Aquesta tasca de recuperació d'Eduard Camps va permetre que P. Bosch i Gimpera (1913-14, 812-814) realitzés una breu descripció i estudi d'aquest enterrament i dels seus materials arqueològics. La descripció que en feu Bosch Gimpera ens presenta un sepulcre de planta més o menys quadrangular, de 1'70 m x 2 m, construït aprofitant una balma, a la qual s'hi va afegir una llosa de pedra calcària a cada costat per formar les parets laterals del sepulcre. La part de l'entrada, en ser la part més afectada pels treballs del camp, no es conservava.

A l'interior d'aquest sepulcre, de 0,80 metres d'altura, es van documentar entre deu i dotze esquelets humans. Bosch Gimpera assenyala que aquestes restes òssies no estaven disposades en una posició concreta; la majoria dels esquelets es van localitzar dins l'espai quadrangular dibuixat per la visera de la balma i les lloses laterals, a excepció d'un esquelet que es trobava "estirat" fora d'aquest espai.

Junt amb aquests esquelets es trobaren, "barrejats" segons assenyala Bosch Gimpera, fragments de ceràmica i vasos sencers fets a mà, elements ceràmics que situarien aquest enterrament en un període de transició entre l'eneolític i l'edat del bronze. En la relació que fa de les ceràmiques recuperades, assenyala la presència de 15 vasos diferents i estableix sis tipus de formes.

**Fig. 2**  
Imatge del sepulcre de l'Auritori en el moment de la descoberta.

Foto P. Bosch Gimpera

**Fig. 3**  
Planta i secció del sepulcre de l'Auritori de Guissona,

segons P. Bosch Gimpera

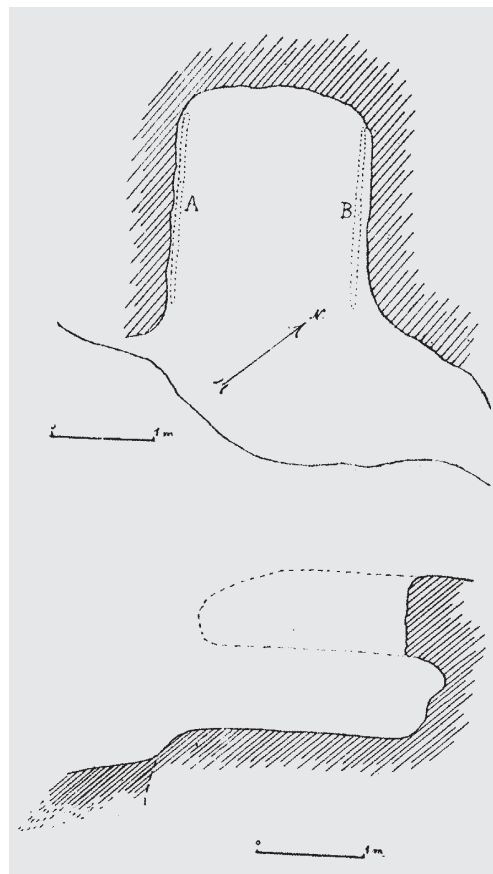



Els materials arqueològics recuperats restaren en poder d'Eduard Camps, que molt aviat efectuà la restauració i reconstrucció dels vasos, en alguns casos erròniament, segons assenyala Bosch Gimpera (1913-14, 814). Tots aquests materials ceràmics, l'any 1945, a la mort del Dr. Camps, va passar a formar part del Museu Municipal i l'any 1983, del nou museu que portava el nom de l'eminent metge guissonenc, on encara es conserven en l'actualitat. Es troben ubicats dins l'exposició permanent del museu amb les mateixes restauracions i reconstruccions fetes per E. Camps. S'han conservat així no només pel seu valor històric sinó també per ésser un exemple de l'activitat erudita del metge Camps, que va donar a conèixer aquest jaciment, va permetre la recuperació d'aquest material arqueològic i la seva restauració. Malgrat que la restauració d'aquests atuells, realitzada a principis del segle XX, en alguns casos és errònia, s'ha volgut conservar com a exemple de la tasca erudita de principis de segle passat. Els materials ceràmics i d'ornament recuperats en aquest enterrament col·lectiu d'inhumació són els següents:

MG. 1/239<sup>3</sup>. - Tassa troncocònica de petites dimensions pràcticament sencera, amb el llavi arrodonit, amb una llengüeta poc pronunciada a la part externa del llavi i un mugró circular a sota i que originalment tindria una altra llengüeta i mugró disposats de forma simètrica, actualment perduts, i la base plana. Pasta de color negre, depurada, compacta i homogènia, amb desengreixant fi de quars i mica. Superfície interna de color gris espatulada i externa de color marró allisada amb petites encastacions de fang també allisades. Mides: altura: 7,4 cm, diàmetre base: 6,2 cm, diàmetre boca: 9,7 cm.

MG. 1/240.- Fragments de la meitat d'una tassa carenada de mitjanes dimensions. Presenta la meitat superior còncava i la inferior convexa, unides en una carena pronunciada, amb una nansa vertical situada entre el coll i la carena, el coll és lleugerament estrangulat rematat per un llavi arrodonit i la base lleugerament umbilicada. Pasta de color negre, depurada, compacta i homogènia, amb desengreixant fi de quars i mica. La superfície externa presenta tonalitats de color marró clar i fosc i està allisada, i la interna amb tonalitats grisenques i marronoses, espatulada. Mides: altura: 12,4 cm, diàmetre base: 5,6 cm, diàmetre boca: 10,6 cm.

MG. 1/241.- Fragments d'un bol hemisfèric de petites dimensions, amb el llavi arrodonit i la base umbilicada. Pasta de color negre, depurada, compacta i homogènia, amb desengreixant fi de quars i mica. Superfície externa amb tonalitats de color grisenc i marró, allisada, i interna de color gris, també allisada. Mides:

altura: 5,2 cm, diàmetre base: 4,2 cm, diàmetre boca: 13,60 cm.

MG. 1/242.- Fragment de la part superior d'un bol hemisfèric de petites dimensions amb el llavi arrodonit. Pasta de color marró, depurada, compacta i homogènia, amb desengreixant fi de quars i mica. Superfícies externa i interna de color grisenc, allisades.

MG. 1/243.- Fragment d'un bol carenat de petites dimensions, amb la part superior lleugerament còncava, rematada per un llavi arrodonit, i la inferior convexa, unides per una carena poc destacada. Pasta de color marró, depurada, compacta i homogènia, amb desengreixant fi de quars i mica. Superfícies interna i externa de color marró, allisades.

MG. 1/244.- Dos fragments d'un bol carenat de petites dimensions, amb la part superior lleugerament convexa, coll lleugerament estrangulat, rematat per un llavi arrodonit, i la inferior còncava, unides en una carena poc marcada. Pasta de color marró fosc, depurada, compacta i homogènia amb desengreixant fi de quars i mica. Amb la superfície externa de color gris espatulada i la interna de color marró allisada. Mides: altura: 6 cm, diàmetre boca: 8,5 cm.

MG. 1/245.- Fragment de la part inferior d'un vas globular de petites dimensions amb la base plana i una llengüeta horitzontal a la part baixa del ventre. Pasta de color marró fosc, depurada, compacta i homogènia, amb desengreixant fi de quars i mica. Superfície externa de color marró clar, allisada, i interna de color grisenc, també allisada.

MG. 1/246.- Fragment de la part central d'un vas globular de petites dimensions, decorat per una línia horitzontal d'incisions ungulars verticals a la zona del ventre. Pasta de color negre, depurada, compacta i homogènia, amb desengreixant fi de quars i mica. Superfície externa de color grisenc, allisada, i interna de color negre, allisada.

MG. 1/247.- Quatre fragments de la part mitja i superior d'un bol hemisfèric de petites dimensions, amb el llavi arrodonit. Pasta de color negre, depurada, compacta i homogènia, amb desengreixant fi de quars i mica. Superfície externa de color negre i marró, espatulada i interna de color negre, també espatulada.

MG. 1/248.- Fragment d'un bol hemisfèric de petites dimensions amb el llavi pla. Pasta de color marró fosc, depurada, compacta i homogènia, amb desengreixant fi de quars i mica. Superfície externa de color marró, allisada, i interna de color negre, espatulada.

MG. 1/249.- Fragment d'un bol hemisfèric de petites dimensions amb el llavi arrodonit. Pasta de color negre, depurada, compacta i homogènia, amb desengreixant fi de quars i mica. Superfície externa de color marró, allisada, i interna de color negre, espatulada.

MG. 1/250.- Fragments de la part superior d'un vas globular de petites dimensions, amb el llavi recte, decorat per una línia horitzontal d'incisions ungulars verticals a l'inici del ventre. Pasta de color negre, depurada, compacta i homogènia, amb desengreixant fi de quars i mica. Superfície externa de color gris, allisada, i interna de color negre, també allisada.

MG. 1/251.- Fragment de la part mitja i superior d'un vas globular de petites dimensions, amb el coll lleugerament estrangulat i el llavi arrodonit. Pasta de color negre, depurada, compacta i homogènia, amb desengreixant fi de quars i mica. Superfície externa de color marró, allisada, i interna de color negre, allisada.

MG. 1/252.- Tassa carenada de petites dimensions, pràcticament sencera, amb la meitat superior còncava, coll lleugerament estrangulat i llavi arrodonit amb dues llengüetes horitzontals situades a la part externa del llavi i a l'inici de l'espatlla, i la meitat inferior lleugerament convexa, amb la base plana, unides en una carena marcada. Pasta de color negre, depurada, compacta i homogènia, amb desengreixant fi de quars i mica. Superfícies interna i externa de color gris, allisades.

MG. 1/253.- Diversos fragments de les parts superior i inferior d'una olla ovoide de mitjanes dimensions, amb el coll lleugerament estrangulat, el llavi arrodonit i la base plana. Pasta de color negre, depurada, compacta i homogènia, amb desengreixant fi de quars i mica. Superfície externa de color marró clar, allisada, i interna de color negre, espatulada.

MG. 1/254.- Diversos fragments de les parts superior i inferior d'una olla ovoide de mitjanes dimensions, amb el coll lleugerament estrangulat, la vora exvasada, el llavi arrodonit i la base plana. Pasta de color marró fosc, depurada, compacta i homogènia, amb desengreixant fi de quars i mica. Superfície externa de color marró, allisada, i interna de color negre, també allisada.

MG. 1/388.- Penjoll rectangular de pedra calcària amb les arestes arrodonides i l'extrem superior apuntat, amb un orifici bitroncocònic fet des d'ambdós costats, amb la superfície finament polida. Mides: longitud: 6,6 cm, amplada màxima: 1,6 cm, gruix màxim: 1,3 cm, diàmetre extern orifici: 0,7 cm.

MG. 1/423.- Dena d'os de forma tubular polida. Mides: longitud: 3,6 cm, diàmetre extern: 1,1 cm, diàmetre orifici: 0,3 cm.

MG. 1/424.- Petita dena bitroncopiramidal de material desconegut. Mides: longitud: 1,3 cm, amplada: 0,3 cm, gruix: 0,3 cm.

MG 1/140.- Estri allargat de basalt i secció el·líptica, amb els extrems arrodonits i les superfícies piquetejades i desbastades, que possiblement es pugui tractar d'una rella d'arada. Mides: longitud: 40 cm, amplada màxima: 8,2 cm, gruix màxim: 4,2 cm.

Tots els vasos recuperats a l'enterrament de l'Auditori són de dimensions més aviat petites i cal destacar-hi l'absència de restes pertanyents a tenalles d'emmagatzematge o de provisions de mitjanes o grans dimensions. Les pastes, en tots els casos, són depurades, compactes i homogènies i les superfícies externes i internes estan allisades o espatulades, sense decoració o, en uns pocs casos, amb una línia d'incisions ungulars verticals a la part central del vas, tot i que cal assenyalar que en molts casos només es conserven petites parts del vas. Malgrat que no es tracta d'un conjunt ceràmic quantitativament nombrós, cal destacar que presenta un ventall de formes remarcable, fet que ja fou assenyalat per Bosch Gimpera (1913-14, 913-814, fig. 25), la qual cosa ens permet realitzar un estudi tipològic a fi d'establir l'horitzó crono-cultural en què es pot inscriure l'enterrament.

Destaca en el conjunt la presència de bols hemisfèrics amb els llavis arrodonits, els fons còncavo-convexos, umbilicats o plans i sense decoració. Es tracta d'un tipus de recipient al qual a nivell morfològic, se li pot atribuir un ventall cronològic molt ampli, ja que podem trobar formes similars en conjunts neolítics, eneolítics i de l'edat del bronze, però cal fer notar que en aquest darrer període perden importància davant les tasses i bols carenats o els vasos amb els colls estrangulats (MAYA 1992, fig. 1-3 i 15). Paral·lels a aquest tipus de bols els trobem, doncs, a la majoria d'assentaments a l'aire lliure i enterraments eneolítics, del bronze antic i del ple de Catalunya i també de la Vall de l'Ebre. A tall d'exemple, i per esmentar els més representatius, constatem la seva presència a Minferri (EQUIP MINFERRI 1997, 178-183, fig. 17; LLUSSÀ *et al.* 1990, 19-20), al Pou Nou d'Olièrdola (Alt Penedès) (MESTRES, SOCIAS, 1993, fig. 7), a la Balsa la Tamariz (Tauste, Saragossa) (REY, ROYO 1992, fig. 12; ROYO, REY 1993, 53), a l'enterrament de Través (Solsonès) (CURA 1974, fig.1), al túmul I de la Serra de Clarena (CASTELLS *et al.* 1983, fig. 10), a la cova sepulcral d'Aigües Vives de Brics (Solsonès) (SERRA 1923, 53-54), al dolmen de Llanera (Biosca, La

Segarra) (SERRA 1917, 10, làm. 7; SERRA 1927, 170) o a la Balma de la Sargantana (Oliola) (PETIT 2001, 59, fig. 5).

Els vasos globulars amb el coll lleugerament estrangulat, els llavis arrodonits, les bases planes, llisos o decorats per una línia d'incisions unguinals verticals a la part central del ventre tenen abundants paral·lels a jaciments que se situen en un horitzó del bronze antic-bronze ple. Com per exemple, a San Pedro el Viejo de Cajal (Villanueva de Sigena, Osca) (ROVIRA, GASCA 1983-84, làm. XII), al carrer Joan Ràfols de Gramanet (MARTÍN *et al.* 1981, fig. 2), al Tapió de Gimènells (Segrià) (GONZÁLEZ, RODRÍGUEZ 1989, fig. 4), a la Boga de Sant Llorenç de Montgai (Camarasa, la Noguera) (MAYA, Díez 1986, làm. XII), a Minferri (LLUSSÀ *et al.* 1990, làm. IX i X), a Clot de Fenàs (Cabanabona, la Noguera) (PUCHE 1996, làm. 4) i al dolmen de la Cabana del Moro de la Colomera a Cabó (Alt Urgell) (SERRA 1927, 273).

Els petits bols carenats llisos, amb la part superior convexa, coll estrangulat i llavi arrodonit i la part inferior convexa, base còncavo-convexa, amb carena marcada, són un tipus de vas que trobem també molt ben representats a pràcticament tots els hàbitats i enterraments que es situen a l'horitzó del bronze antic-bronze ple, on hi apareix amb molta profusió. També hi són força habituals, en tots ells, les tasses carenades de petites dimensions amb la part superior convexa, el coll estrangulat, llavi arrodonit i la part baixa convexa amb la base plana, amb llengüetes i mugrons sobreposats, situats entre el llavi i la carena.

La tassa troncocònica de petites dimensions, amb la base plana i parells de llengüetes i mugrons sobreposats disposats de forma simètrica, que apareix entre els materials ceràmics d'aquest enterrament, té paral·lels força nombrosos en la majoria de conjunts del mateix horitzó que els anteriors.

Quant a la tassa carenada, amb una nansa vertical i base plana, hem de fer esment que entre els materials recollits al jaciment de Bolós (Almenar, Segrià) en trobem una de similar (MAYA 1982b, làm. V, fig. 1).

Els elements d'ornament personal apareixen amb molta profusió en els enterraments col·lectius catalans, en els quals hi trobem gran quantitat de denes de diferents matèries, formes i tamanys. Sense anar més lluny, a la Balma de Cal Porta de Torà (La Segarra), situada a poca distància de Guissona, hi va aparèixer una dena tubular d'os similar a la de l'Auditori, així com un petit punxó de coure. També en els enterraments col·lectius s'hi troben penjolls per-

forats de formes, tamanys i materials diversos, essent bastant nombrosos els realitzats en materials petris de formes prismàtiques.

A nivell estructural, segons es desprèn del testimoni de P. Bosch Gimpera, l'enterrament col·lectiu de l'Auditori aprofita una petita cavitat d'una balma oberta sota una cinglera de gres, que segurament es degué engrandir amb l'extracció de les argiles de sota el cingle i es va condicionar amb la col·locació, al seu interior, de dues lloses de calcària als laterals i, possiblement, una tercera llosa per tancar la part davantera, la qual no es conservava en el moment de la troballa; d'aquesta forma es configurava un receptacle quadrat tancat. A l'interior s'hi van realitzar inhumacions secundàries, ja que les restes òssies humanes aparegueren sense posició fixa, que, en total, podrien correspondre a uns deu o dotze individus. És molt interessant la dada de la presència d'un esquelet en connexió anatòmica davant mateix de la cavitat, un fet que no és excepcional ja que també es va constatar a la Balma de Cal Porta de Torà (ESTANY, GUERRERO 1992, 10), així com a la balma de Garrigó de Clariana (Solsonès) (SERRA 1923, 13). També a l'interior del sepulcre, juntament amb les restes òssies, s'hi dipositarien els aixovars dels difunts; en aquest cas, vasos ceràmics i elements d'ornament personal, ja que segons esmenta Bosch Gimpera aparegueren barrejats amb els ossos.

A la mateixa comarca de la Segarra, i a les veïnes de l'Urgell, la Noguera i el Solsonès, hi trobem un bon nombre de balmes d'enterrament col·lectiu, de característiques molt similars a les de l'Auditori, qualificades com paradolmèniques per alguns investigadors o criptes para-megalítiques sota balma segons M. Cura (1987, 81), perquè representen un paral·lel amb la idea dels sepulcres megalítics amb els quals són sincròniques i amb un ritual funerari d'inhumacions secundàries i, en alguns casos, selectives. En un radi d'uns pocs quilòmetres hi trobem la balma de Cal Porta (Torà) a la Segarra; la balma dels Emprius (Verdú) a l'Urgell (SAULA 1994, 20-21); la balma de la Sargantana (Oliola) (MARCET *et al.* 1982; PETIT 2001, 57-59), la balma de Puiganseric (Vilanova de l'Aguda) (SERRA 1927, 46-50), la balma dels Tossals o Bancals de la Torra (Ponts) (PETIT 2001, 57) a la comarca de la Noguera i l'Atalaia (Solsona) (SERRA 1927, 50-54), la balma de Garrigó (Clariana de Cardener) (SERRA 1923, 13-15), el Soler Brocó de Freixenet (Riner) (SERRA 1923, 16-20), la cova d'Aigües Vives de Brics (SERRA 1923, 39-59), Corderoure de Brics (SERRA 1923, 59-60) i la cova de Sant Sentís (Pinell) (SERRA 1923, 61-62) al Solsonès, totes elles tenen unes característiques estructurals molt similars a l'Auditori. Es tracta de

cavitats naturals que s'han condicionat, en alguns casos amb l'engrandiment de l'espai sota la roca i amb un tancament artificial, ja sigui amb lloses verticals o amb parets de pedra seca i amb un nombre variable d'inhumacions secundàries al seu interior, prop de cent a Aigües Vives, cinquanta a la balma de la Sargantana o de més de vint-i-cinc individus a la Balma de Cal Porta.

La majoria d'aquestes balmes d'enterrament col·lectiu tenen una clara atribució calcolítica, ja sigui a través de la cronologia relativa del material arqueològic associat o a partir de datacions absolutes, com és el cas de la balma de Cal Porta de Torà, però a partir dels materials localitzats en altres es veu clar que aquest tipus d'enterrament perdura durant les primeres fases del bronze (ROVIRA 1976, 49). Aquest és el cas de la balma de l'Auditori on veiem que les característiques que presenten els fragments o els vasos sencers tenen força similituds amb les característiques evidenciades en els conjunts ceràmics dels assentaments a l'aire lliure o enterraments catalans que es poden situar en el bronze antic i fins i tot en el bronze ple, un fet que en el cas de l'Auditori, a més, vindria avalat per l'absència d'elements clarament atribuïbles al calcolític.

#### **El Pou del Gel (Guissona)**

*Long. Coord. Greenwich 1° 17' 45"*

*Lat. Coord Greenwich 41° 47' 55"*

*Altitud 511 m.s.n.m.*

En el fons del Museu de Guissona hi trobem un altre conjunt de materials ceràmics fets a mà, informes i molt rodats pertanyents a un jaciment situat a la serra del Pou del Gel de Guissona, una lleugera elevació voltada de terrenys plans. En la nostra observació de l'indret hem d'assenyalar que al pla superior de l'elevació, en superfície, no vam advertir la presència de cap resta constructiva, ni tampoc a les vessants, però sí que s'hi observen abundants fragments petits de ceràmica feta a mà, molt rodats, que es localitzen, sobretot, en un bancal plantat d'ametlles, situat en el mateix pla del pou del gel, ubicat al seu costat oest, que conserva encara el nivell original, tot i que ha estat intensament conreat des d'antic, cosa que ha degut afectar les restes arqueològiques. Així mateix, a l'entorn del pou del gel s'hi han realitzat, al llarg del temps, abundants extraccions de pedra sorrenca, segons posen de manifest els testimonis que són encara perfectament visibles en els bancs de roca, en els forts desnivells que han deixat en el terreny les activitats extractives i en els munts de pedra procedents del desbast dels blocs a peu de pedrera. També degueren afectar el jaciment la construcció del pou del gel i els rebaixaments efectuats per construir l'era

situada a la part alta de la serra, entre el pou del gel i el bancal d'ametllers. Tots aquests avatars han afectat intensament el jaciment i, fins i tot, és possible que estigui totalment destruït i, en cas que es conservi alguna part intacta, s'ha d'ubicar a l'extrem nord del pla, en la petita zona de bosc d'alzines, en la qual es localitza algun escadusser fragment de ceràmica feta a mà.

A causa de la naturalesa de les restes ceràmiques recollides en aquest indret, que es redueixen a petits fragments de ceràmica informes, llisos, molt rodats i pertanyents a les parts menys representatives dels atuells, es fa difícil situar cronològicament aquest jaciment. Els fragments recuperats presenten les pastes de colors marrons i negres, depurades, compactes i homogènies, amb les superfícies allisades o espatulades i, en alguns casos, amb cordons aplicats amb decoració d'impressions digitals. Aquestes característiques situen el jaciment entre el bronze antic i les darreres fases de l'edat del bronze. Quant a la zona on s'ubica el jaciment, es tracta, com hem dit, d'una petita elevació voltada de terrenys plans de fons de vall, molt fèrtils, amb un ampli domini visual de l'entorn, per la qual cal considerar-lo un lloc idoni per a un assentament estable d'aquestes etapes prehistòriques.

#### **La Font de la Salut (Guissona)**

*Long. Coord. Greenwich 1° 17' 00"*

*Lat. Coord Greenwich 41° 46' 55"*

*Altitud 475,09 m.s.n.m.*

Un altre indret dins el municipi de Guissona on s'han documentat possibles restes d'un assentament protohistòric és la Font de la Salut, situada a uns 100 metres al sud-oest del nucli urbà, en un indret completament pla. Aquesta referència és fruit del treball de prospecció d'Eduard Camps, el qual, en les seves notes sobre la història de Guissona, va escriure que en la neteja del pou d'aquesta font, que en la forma avui coneguda dataria de finals del segle XVIII, es van trobar en la capa de fang més profunda, diversos fragments de vasos semblants als del sepulcre de l'Auditori. En aquesta mateixa neteja Camps assenyala que, en la capa immediatament superior, es va localitzar ceràmica d'època ibèrica llisa o pintada (CAMPS 1960, 44), restes que avui estan perdudes.

Per tant, tenint en compte l'apreciació d'en Camps sobre la similitud dels fragments de ceràmica trobats a la capa inferior de la Font de la Salut amb els de l'enterrament col·lectiu de l'Auditori, podem plantejar la hipòtesi de l'existència en aquest espai d'un primer assentament del bronze antic o del bronze ple, així



mateix, la topografia del terreny, un indret pràcticament pla i la presència de l'aigua de la font fan de la zona un lloc òptim per a un assentament del Bronze.

#### **Tapioles (Guissona)**

*Long. Coord. Greenwich 1° 16' 58"*

*Lat. Coord Greenwich 41° 46' 20"*

*Altitud 477 m.s.n.m.*

A uns 300 metres a l'oest del nucli urbà actual de Guissona es localitza, dalt d'un petit turó, l'ermita de Sant Macari de Tapioles. Està documentat que aquesta petita elevació va ser utilitzada en època de repoblament medieval per bastir-hi un petit nucli clos. El fet que en el Museu de Guissona es guardi algun fragment de ceràmica feta a mà, que s'hauria recollit en aquesta zona, ens permet assenyalar que aquest turó podria haver estat ocupat en època protohistòrica, fet que no resultaria estrany ja que la seva situació en un petit promontori al peu del qual s'estén una importat plana de conreu, a escassa distància de la font del Pi, el converteix en un indret molt adequat com a hàbitat. Entre els objectes d'aquest assentament que formen el fons del Museu de Guissona destacariem els següents:

MG. 1/285.- Fragment de l'espàtlla d'un recipient globular amb decoració acanalada formada per dos solcs d'acanalats a la part superior, una línia horitzontal de clotets circulars davall i per sota, possiblement, una faixa de triangles. Pasta de color negre, depurada, compacta i homogènia, amb desengreixant fi de quars i mica. Superfície externa de color marró, brunyida, i interna de color negre, espatulada.

MG. 1/291.- Fragment de la part inferior d'un recipient globular de dimensions mitjanes, amb la base plana. Pasta de color negre, depurada, compacta i homogènia, amb desengreixant fi de quars i mica. Superfícies externa i interna de color marró, allisades.

MG. 1/293.- Fragment de la part distal d'un martell de basalt, amb el cos finament polimentat i senyals d'ús a l'extrem.

MG. 1/405.- Fragment de làmina de sílex de color blanc, de secció trapezial i retocs fins als talls.

Malgrat que els materials recuperats en aquest jaciment són molt escassos, el petit fragment d'espàtlla d'un vas amb decoració acanalada és prou significatiu, ja que aquest tipus de decoració és un bon indicador cronocultural. A nivell general, les ceràmiques acanalades tenen una forquilla cronològica molt àmplia, ja que es documenten en contextos que van des dels camps d'urnes antics o bronze final II fins a als camps d'urnes recents o bronze final III

(PONS, MAYA 1986; RUIZ ZAPATERO 1983), però també són freqüents en els conjunts ceràmics de la primera edat del ferro (GALLART, JUNYENT 1989, 28-46), tot i que cada cop el seu percentatge és menor. Així mateix, és força corrent la presència d'estris i eines de pedra en tots els assentaments d'aquests períodes, utilitzats tant en tasques domèstiques com agrícoles, malgrat que la metal·lúrgia ha assolit un nivell de desenvolupament força remarcable.

Aquest petit fragment d'un vas amb decoració acanalada ens dóna una orientació molt general sobre l'atribució cronològica del jaciment a l'Edat del Bronze o, fins i tot, a les primeres fases del Ferro, sense que puguem fer cap precisió cronològica més acurada en base a similituds tipològiques pel fet que no tenim el perfil sencer del vas o altres parts més es representatives.

#### **La Serra de Ximín (Guissona)**

*Long. Coord. Greenwich 1° 16' 28"*

*Lat. Coord Greenwich 41° 47' 15"*

*Altitud 480 m.s.n.m.*

A l'oest de Guissona entre aquesta població i el poble de la Morana, al marge dret del torrent del Passerell s'alça la serra de Ximín orientada d'est a oest, un turó que s'enlaira per sobre dels terrenys plans que el circumden. En aquest indret, l'any 1973, en Valentí Creus va descobrir un jaciment, que segons les ceràmiques que s'hi recollien, es pot situar cronològicament a l'Edat del bronze. El qual fou parcialment destruït al 1976. Actualment, la zona es troba intensament conreada i el jaciment molt malmès per acció de l'extracció de pedra, pel conreu agrícola i la pràctica de moto-cros. Segons les notícies que tenim, s'hi varen recollir ceràmiques fetes a mà, alguna amb cordons decorats amb impressions digitals i també alguns sílex, material que avui es troba perdut. En la visita que hi hem efectuat no hem observat estructures constructives en superfície, però cal fer esment que l'indret es troba molt afectat per extraccions de terres i remocions agrícoles.

#### **Mas Farell (Massoteres)**

*Long. Coord. Greenwich 1° 18' 9"*

*Lat. Coord Greenwich 41° 48' 20"*

*Altitud 500 m.s.n.m.*

A uns dos quilòmetres al nord de Guissona, dins el terme de Massoteres, es troba la masia de Farell. Aquest conjunt rural es situa en una elevació del terreny que ens marca una cota de 500 metres d'altitud, un espai avui caracteritzat per un entorn ocupat per un intens bosc de Pins, i per una posició visual privilegiada sobre les terres del voltant, al trobar-se en una cota inferior, unes terres que

avui es troben totalment conreades. A uns 200 metres de la masia es localitza la Font de Farell rodejada per camps de conreu. D'aquest indret, sense poder precisar el lloc exacte ja que en superfície no s'observa cap evidència d'elements constructius d'època del bronze, en el fons del Museu de Guissona, trobem diversos fragments de ceràmica feta a mà, la majoria informes, molt rodats i bastant petits, pertanyents a recipients de dimensions petites i mitjanes, entre els que destaca un fragment de la part superior d'una tenalla d'emmagatzematge de mitjanes dimensions, amb el coll estrangulat i vora divergent i un cordó aplicat, de desenvolupament horitzontal, decorat per incisions obliqües. La presència d'aquestes evidències ceràmiques, juntament amb el fet que a la zona hi trobem un punt d'aigua com és la font de Farell, i donat que es tracta d'un indret relativament pla enmig de terres molt aptes per al conreu i amb zones de boscos adients per les pastures, permet plantejar la hipòtesi de la ubicació, en aquesta zona, d'algun tipus d'assentament que es podria situar entre el bronze antic i les darreres i el bronze final. Per desgràcia, actualment la zona es troba intensament conreada, fet que dificulta poder precisar la ubicació d'aquest assentament, així com la localització en superfície d'altres elements arqueològics que ens puguin ajudar en l'adscripció crono-cultural del jaciment.

### **Pelagalls (Les Pallargues)**

*Long. Coord. Greenwich 1° 12' 05"*

*Lat. Coord Greenwich 41° 45' 12"*

*Altitud 400- 390 m s n m*

Del doctor Eduard Camps és també la referència de la troballa d'un enterrament d'època del Bronze a Pelagalls. Aquest sepulcre, descobert pel propi Camps, més o menys als voltants de 1920, es trobava en el camí que actualment va de Pelagalls a Mont-roig. Aquest camí travessa una zona de terres planes emmarcades al nord pel curs del riu Sió i al sud per una petita serra que ressegueix la cota dels 400 metres d'altitud i que arriba fins a el poble de Pelagalls. Aquest elements orogràfics comporten que les terres creuades per aquest camí adquireixin una lleugera pendent en descens vers el Sió. Els objectes recollits per Eduard Camps, segons les notícies d'en Valentí Creus, es localitzaven immediatament a la sortida del poble de Pelagalls, pel camí de Montroig, en una zona on avui hi ha diverses granges. Segons les explicacions de Camps, a un costat i altre d'aquest camí, va poder recuperar fragments de ceràmica amb decoracions ungulars i incisions, un tros de fèmur humà, elements de sílex i percussors. Aquestes restes apareixien barrejades amb cendres.

Camps va interpretar aquestes restes com a pertanyent a un túmul que, en explicar el camí,

va ser destruït, la qual cosa va comportar la dispersió de tot el seu contingut. La nostra opinió, a partir de les evidències materials, és que ens trobaríem davant del que es venia anomenant "fons de cabana", o una sitja amb la part superior destruïda, o una fossa de planta més o menys circular excavada al terra; estructures que es vincularien més aviat a un lloc d'habitat que a un espai d'enterrament. A l'interior d'aquests tipus d'estructures, tal com s'ha constatat en assentaments que s'han excavat recentment, és comú trobar-hi acumulacions de pedres, cendres, i elements de la cultura material com ara ceràmica, sílex, etc. Aquestes estructures un cop amortitzades, s'han utilitzat com a abocadors de deixalles domèstiques i, en alguns casos, fins i tot per l'enterrament d'individus humans, com és el cas de Minferri (Juneda, les Garrigues) (EQUIP MINFERRI 1997, 167-196) o de Pou Nou (Olèrdola, Alt Penedès) (MESTRES, SOCIAS 1993, 49-70), per la qual cosa no és gens estranya l'aparició de restes humanes en aquest jaciment, juntament a ceràmiques entre terres ennegrides.

Entre els objectes ceràmics d'aquest jaciment, exposats en la exposició permanent del Museu de Guissona, destaquem els següents objectes que, a l'igual que el material de l'Auritori, van formar part de la col·lecció Camps i, a l'igual que en l'altre cas, alguns fragments van ser restaurats pel metge Camps a principis del segle XX.

MG 1/163.- Fragment de la part superior d'un vas globular de dimensions mitjanes amb el llavi arrodonit i un mugró bastant destacat a la part alta de l'espalla. Pasta de color negre, depurada, compacta i homogènia, amb desengreixant fi de quars i mica. La superfície externa és de color negre, amb encastacions de fang allisades i la interna de color marró, està espatulada.

MG 1/164.- Fragment de la part superior d'un vas globular de dimensions mitjanes, amb el coll lleugerament estrangulat i el llavi arrodonit, sense decoració. Pasta de color negre, depurada, compacta i homogènia, amb desengreixant fi de quars i mica. La superfície externa és de color gris i la interna de color negre, ambdues espatulades.

MG 1/165.- Fragment d'espalla i coll d'un vas globular de mitjanes dimensions, sense decoració. Pasta de color negre, depurada, compacta i homogènia, amb desengreixant fi de quars i mica. Superfícies interna i externa de color grisenc, espatulades.

MG 1/166, 1/182 i 1/211.- Fragments de la part central de tenalles globulars de dimensions mitjanes. Pastes de color negre, compactes i

homogènies, amb desengreixant fi i mitjà de quars, calcària i mica. Superfícies externes de color negre o marró amb encastacions de fang allisades i internes de color negre o marró, allisades.

MG 1/167.- Fragment de la part superior d'un vas globular de petites dimensions, amb el coll lleugerament estrangulat llavi arrodonit. Pasta de color negre, depurada, compacta i homogènia, amb desengreixant fi de quars i mica. Superfície externa i interna de color grisenc, espatulades.

MG 1/168.- Fragment de la part baixa d'un vas globular de dimensions mitjanes. Pasta de color negre, depurada, compacta i homogènia, amb desengreixant fi de quars i mica. La superfície externa, de color marró, està allisada i presenta, com a decoració, línies d'unglades molt profundes disposades en línies obliqües. La superfície interna és de color negre i està espatulada.

MG 1/169.- Fragment de vora i coll d'un vas globular de petites dimensions, amb el llavi arrodonit i una llengüeta horitzontal a la part externa del coll. Pasta de color negre, depurada, compacta i homogènia, amb desengreixant fi de quars i mica. La superfície externa és de color gris i la interna de color negre, ambdues acuradament espatulades.

MG 1/174.- Fragment de vora d'un vas globular de dimensions mitjanes, amb el llavi pla exvasat. Pasta de color negre, depurada, compacta i homogènia, amb desengreixant fi de quars i mica. La superfície externa és de color marró amb encastacions de fang allisades i la interna, de color marró fosc, està espatulada.

MG 1/178.- Fragment de vora d'un vas globular de dimensions mitjanes, amb el llavi pla. Pasta de color negre, depurada, compacta i homogènia, amb desengreixant fi de quars i mica. La superfície externa és de color marró fosc, amb encastacions de fang allisades, i la interna, de color marró, està espatulada.

MG 1/179.- Petit fragment de la part baixa d'un vas, possiblement globular, de dimensions mitjanes. Pasta de color negre, depurada, compacta i homogènia amb desengreixant fi i mitjà de calcària, quars i mica. Superfície externa de color marró, allisada, que presenta com a decoració línies d'unglades disposades en franges verticals. Superfície interna de color negre, espatulada.

MG 1/183.- Fragment de la part superior d'una tenalla globular d'emmagatzematge, de dimensions mitjanes, amb el llavi arrodonit i exvasat. Presenta un cordó aplicat de secció triangular i desenvolupament horitzontal a la part alta de

l'espalla, amb decoració d'incisions transversals. Pasta de color negre, depurada, compacta i homogènia, amb desengreixant fi de quars i mica. La superfície externa és de color marró, amb un tractament de petites encastacions de fang allisades a la part inferior al cordó i, per sobre d'ell, la superfície està allisada, sense encastacions de fang. La interna, de color negre, està espatulada.

MG 1/184.- Fragment de la part baixa d'una tenalla globular d'emmagatzematge, de grans dimensions, amb la base plana i decorada per tres línies paral·leles de cordons aplicats, decorats per incisions transversals, que formarien motius en ziga-zaga. Pasta de color negre, compacta i homogènia, amb desengreixant fi i mitjà de calcària, quars i mica. Superfície externa de color marró, allisada, i interna de color negre, també allisada.

MG 1/185.- Fragment de la part central d'un recipient globular de mitjanes dimensions, amb una nansa horitzontal situada a la part baixa del ventre. Pasta de color negre, depurada, compacta i homogènia, amb desengreixant fi de quars i mica. Superfície externa amb tonalitats de color marró i gris, finament espatulada i interna de color negre, espatulada.

MG 1/186.- Fragment de l'espalla d'una tenalla globular d'emmagatzematge, de grans dimensions. Presenta, a l'espalla, dos cordons aplicats de desenvolupament horitzontal, paral·lels, decorats amb impressions obliqües. Pasta de color negre i marró, a franges, compacta, amb desengreixant heterogeni de mida mitjana i gran. Les superfícies externa i interna són de color marró, la primera està allisada i la segona espatulada.

MG 1/187, 1/188.- Fragment de la part mitjana d'una tenalla globular d'emmagatzematge de grans dimensions. Pasta de color marró i negre, compacta i homogènia, amb desengreixant de mida fina i mitjana de quars, calcària i mica. La superfície externa és de color marró amb encastacions de fang aplicat allisades i la interna de color marró està espatulada.

MG 1/190.- Fragment de la part superior d'una tenalla globular de mitjanes dimensions, amb el llavi arrodonit. Presenta un cordó aplicat, de secció triangular i desenvolupament horitzontal amb decoració impressa, situat a l'espalla. Pasta de color marró, compacta i heterogènia, amb desengreixant mitjà i gran de calcària, quars i mica. Superfícies externa i interna de color marró clar, ambdues allisades.

MG 1/192.- Fragment de la part superior d'un bol hemisfèric de petites dimensions, amb el llavi arrodonit i decorat per incisions transver-

sals, amb una llengüeta a la part externa del llavi que es sobreposa a un mugró, tots dos trencats. Pasta de color negre, depurada, compacta i homogènia, amb desengreixant fi de quars i mica. Superfícies externa i interna de color marró, allisades.

MG 1/197.- Fragment de la part superior d'una tenalla globular de grans dimensions, amb el llavi pla i exvasat, decorat per impressions digitals a la part superior. Pasta de color negre, depurada, compacta i homogènia, amb desengreixant fi de quars i mica. Superfície externa de color marró amb lleugeres encastacions de fang aplicat, allisades, i interna de color negre, allisada.

MG 1/200.- Fragment de la part superior i mitja d'una tenalla globular de provisions, de mitjanes dimensions, amb el coll estrangulat i la vora exvasada. Presenta un cordó aplicat, de desenvolupament horitzontal, situat a la part alta de l'espalla, decorat per impressions digitals. Pasta de color negre, depurada, compacta i homogènia, amb desengreixant fi de quars i mica. Les superfícies externa i interna són de color marró i estan allisades.

MG 1/201.- Fragment de vora d'una tenalla globular de grans dimensions, amb el coll lleugerament estrangulat i el llavi pla i exvasat, decorat per impressions digitals a la part superior. Pasta de color negre, depurada, compacta i homogènia, amb desengreixant fi de quars i mica. Les superfícies interna i externa són de color marró clar i estan allisades.

MG 1/202.- Fragment de la part central d'un vas globular, possiblement, de dimensions mitjanes. Pasta de color marró, depurada, compacta i homogènia, amb desengreixant fi de quars i mica. La superfície externa, de color marró està allisada i presenta decoració d'unglades disposades en franges verticals. La superfície interna, de color marró, està allisada.

MG 1/204.- Fragment de la part alta de l'espalla d'una tenalla globular d'emmagatzematge, de grans dimensions, que presenta cordons aplicats formant triangles amb el vèrtex invertit o motius en ziga-zaga, decorats per impressions digitals. Pasta de color negre, compacta i homogènia, amb desengreixant fi i mitjà de quars, calcària i mica. Les superfícies externa i interna, amb tonalitats de color gris, marró i negre, estan allisades.

MG 1/205, 1/206.- Fragments de la part superior d'un vas globular de petites dimensions, amb el llavi arrodonit. Pasta de color negre, depurada, compacta i homogènia, amb desengreixant fi de quars i mica. Superfície externa de color marró, allisada, decorada amb impressions

ungulars disposades en franges obliqües. Superfície interna de color marró, espatulada.

MG 1/207.- Fragment de la part superior d'una tassa vas globular de mitjanes dimensions, amb el coll lleugerament estrangulat i el llavi arrodonit. Pasta de color negre, depurada, compacta i homogènia, amb desengreixant fi de quars i mica. La superfície externa és de color marró fosc i la interna de color marró clar, ambdues espatulades.

MG 1/208.- Fragment d'espalla d'un vas globular de dimensions mitjanes, sense decoració. Pasta de color negre, depurada, compacta i homogènia, amb desengreixant fi de quars i mica. Superfícies externa i interna de color grisenc, espatulades.

MG 1/214.- Fragment de la part central d'un vas globular de mitjanes dimensions. Pasta de color negre, depurada, compacta i homogènia, amb desengreixant fi de quars i mica. La superfície externa és de color marró, allisada i presenta com a decoració unglades verticals sense cap tipus de disposició. Superfície interna de color negre, espatulada.

MG 1/215.- Petit fragment de formatgera, amb orificis circulars, perforats de l'exterior a l'interior abans de la cocció, de forma que a l'interior apareixen les rebaves. Pasta de color negre, depurada, compacta i homogènia, amb desengreixant fi de quars i mica. Superfície externa de color negre, allisada, i interna del mateix color.

MG 1/216.- Petit fragment de formatgera, amb orificis circulars sense cap alineació. Pasta de color marró, depurada, compacta i homogènia, amb desengreixant fi de quars i mica. Superfícies externa i interna de color marró, allisades.

MG 1/391.- Fragment de la part superior d'un bol hemisfèric de petites dimensions, amb el llavi arrodonit. Pasta de color negre, depurada, compacta i homogènia, amb desengreixant fi de quars i mica. Superfície externa de color marró allisada i superfície interna de color negre, espatulada.

MG 1/392.- Dos fragments de la part superior i inferior d'un vas globular de petites dimensions. Pasta de color negre, depurada, compacta i homogènia, amb desengreixant fi de quars i mica. Superfície externa de color marró, allisada, decorada per impressions unguars disposades en línies verticals. Superfície interna de color marró, espatulada.

MG 1/393.- Fragment de la part superior d'un bol hemisfèric de petites dimensions, amb el llavi arrodonit. Pasta de color negre, depura-



da, compacta i homogènia, amb desengreixant fi de quars i mica. Superfície externa de color marró amb encastacions de fang aplicat, allisades. Superfície interna de color negre, espatulada.

MG 1/394.- Fragment de la part central i superior d'un vas globular de petites dimensions, amb el coll lleugerament estrangulat i el llavi pla. Pasta de color negre, depurada, compacta i homogènia, amb desengreixant fi de quars i mica. Superfície externa de color marró clar, allisada, i interna de color negre, espatulada.

MG 1/395.- Fragment de les parts central i superior d'un vas carenat de petites dimensions, amb la part inferior convexa i la superior cònca, unides per una carena marcada, amb el coll lleugerament estrangulat i el llavi arrodonit. Pasta de color negre, depurada, compacta i homogènia, amb desengreixant fi de quars i mica. Superfície externa de color marró, allisada, i interna de color negre, espatulada.

MG S/N.- Fragment de la part superior d'una tenalla globular de grans dimensions, amb el coll lleugerament estrangulat, vora exvasada i el llavi apuntat, amb un cordó aplicat de desenvolupament horitzontal, situat a l'inici de l'espàtlla, amb decoració impresa. Pasta de color negre, depurada, compacta i homogènia, amb desengreixant fi de quars i mica. La superfície externa és de color marró clar, coberta per encastacions de fang allisades i la interna de color marró clar, allisada.

El material ceràmic recuperat a Pelagalls és bastant abundant i amb una varietat de formes notable. En primer lloc destaquen els fragments pertanyents a tenalles globulars de mitjanes i grans dimensions, amb els colls lleugerament estrangulats, amb cordons aplicats de desenvolupament horitzontal decorat per incisions o impressions digitals situades al coll o a l'inici de l'espàtlla, o també amb cordons múltiples paral·lels a la zona del coll o cordons disposats formant triangles. Es tracta de formes i decoracions que apareixen amb molta profusió en assentaments del bronze antic i ple i també del bronze final. Quant a les tenalles globulars de grans dimensions, amb línies paral·leles de cordons aplicats amb decoració incisa, formant motius en ziga-zaga tenen paral·lels a Minferri (LLUSSÀ *et al.* 1990, 6, lám. I), al Tapió (GONZÁLEZ, RODRÍGUEZ 1989, fig. 4), a Cantaperdius (La Portella, Segrià) (ROVIRA *et al.* 1985, fig. 4), a Subau (El Gaió, La Llitera) i a la Boga (Sant Llorenç de Montgai (Camarasa, La Noguera) (Maya, Díez 1986, lám. X) pertanyent a l'horitzó bronze antic-bronze ple.

En el conjunt de materials hi trobem també diversos fragments de vasos i tenalles globu-

lars de mitjanes i grans dimensions, llavis arrodonits, exvasats i amb encastacions de fang a la superfície externa i, en alguns casos, amb llengüetes, així un fragment d'un bol hemisfèric amb el llavi arrodonit i també encastacions de fang allisades que cobreixen la superfície externa del vas. Es tracta d'unes formes i tractaments de les superfícies externes abundantment documentades en pràcticament tots els assentaments de l'horitzó bronze antic i del bronze ple de les comarques de Ponent i de la Franja i que han esdevingut com una mena de fòssil director i que tenen pervivències en el bronze mitjà (GALLART, JUNYENT 1989, 52-63) en el bronze final i fins pràcticament a la primera edat del ferro (DD.AA. 2002, 109).

Els vasos globulars amb decoracions de línies d'unglades o altres tipus d'incisions disposades en faixes inclinades, horitzontals o verticals estan representats també en la majoria d'assentaments del bronze antic i del bronze ple de la plana occidental catalana, de la Franja de Ponent, com per exemple a Minferri (Juneda, Les Garrigues), al Clot de Fenàs (Cabanabona, La Noguera), a Cantaperdius (La Portella, Segrià), a La Gorja (Agramunt) (PUCHE 1996, lám. 5 i 6) i a la Predeunta d'Albelda, Penyaroiés i la Ortilla de Sant Esteve de Llitera i Les Sentinelles de Baells a tots ells a la comarca de La Llitera (GALLART *et al.* 1991).

Altres materials que apareixen en aquest jaciment de Pelagalls, com per exemple el fragment de bol hemisfèric llis de petites dimensions, o el petit vaset carenat, o altres fragments de vasos globulars de petites i mitjanes dimensions, o els fragments de vores de tenalles globulars de mitjanes i grans dimensions amb els llavis lleugerament exvasats i decorats per impressions digitals, així com també els fragments de vasos globulars de petites i mitjanes dimensions amb llengüetes i mugrons sobreposats, els trobem també molt ben representats en la majoria d'assentaments que es situen en el bronze antic i bronze ple.

És interessant l'aparició de dos petits fragments de formatgeres entre els materials de Pelagalls, els quals degut al seu petit tamany poca cosa ens aporten en quant a la seva forma, malgrat això per les característiques morfològiques que presenten sembla clar que es tracta de fragments de formatgeres, un tipus de recipient que apareix a la vall de l'Ebre, a Catalunya i al País Valencià (PICAZO 1993, 87-88; ENGUIX 1981), que els trobem documentats des de l'eneolític fins al bronze mitjà (MAYA 1992, 544) i amb perduracions al bronze final (ENGUIX 1981, 274-275). Els exemplars de formatgeres que trobem més pròxims apareixen a Minferri (EQUIP MINFERRI 1997,

183-184, fig. 17) també dins d'aquest context cronocultural del bronze antic i bronze ple.

Un altre fragment interessant és el de la part central d'un recipient globular de mitjanes dimensions, amb una ansa horitzontal situada a la part baixa del ventre, amb les superfícies externa i interna finament espatulades, del qual trobem també paral·lels en un vas aparegut a Minferri (LÓPEZ *et al.* 2001, 79).

Esmentar també a Pelagalls la presència de fragments de vasos globulars amb el coll lleugerament estrangulat, els llavis arrodonits i llisos, molt similars als que trobem a l'enterrament de l'Auditori, els quals porten a més decoració incisa a la part del ventre i que com hem dit al fer l'estudi tipològic tenen abundants paral·lels en assentaments i enterraments que es situen en un horitzó del bronze antic - bronze ple.

Els materials ceràmics recuperats a Pelagalls tal com hem vist tenen unes característiques tipològiques similars als que presenten els conjunts ceràmics que apareixen en assentaments i enterraments del bronze antic i del bronze ple, entre els que ens cal destacar sobre tot el de Minferri, excavat recentment pel Grup d'Investigació Prehistòrica de la Universitat de Lleida, que cronològicament es situa entre el 2000 i el 1650 cal. aC (LÓPEZ 2001), el qual permet caracteritzar els assentaments del bronze ple de la Catalunya occidental, que pel que sembla no difereixen gaire dels que es troben a la resta del país i fins i tot a la vall de l'Ebre. En el nostre cas el jaciment de Pelagalls participa també de les característiques de tots aquests assentaments en els que apareixen estructures, de diferents tipus i funcionalitats, excava- des al terra i reblertes amb restes de deixalles domèstiques, eines agrícoles, ceràmiques i cendres i en alguns casos utilitzades, un cop amortitzades, com a sepultures. Es tracta d'un assentament rural situat també en un indret pla, prop d'un corrent d'aigua i enmig de terres fèrtils de fons de vall, que poden sustentar una rica economia agrícola i ramadera, en la qual els cereals tindrien un paper important. Unes comunitats plenament sedentàries que practiquen una metal·lúrgia del bronze desenvolupada.

**El Calvari de Torrefeta (Torrefeta i Florejacs)**  
*Long. Coord. Greenwich 1° 16' 55"*  
*Lat. Coord Greenwich 41° 45' 25"*  
*Altitud 470 m.s.n.m.*

Un altre jaciment d'aquest període cronològic el trobem en la serra del Calvari de Torrefeta (BOLEDA 1976, 20). Es tracta d'una serra que s'eleva sobre els plans de Bellveí i Torrefeta, a la banda dreta del torrent d'Oró afluent del Sió, que es localitza a molt poca distància. En su-

perfície, repartides per un gran espai d'aquesta serra, es pot observar la presència de fragments de ceràmica de l'edat del bronze molt rodats. També es poden observar algunes pedres disposades a cantell que podrien assenyalar algun element constructiu d'aquesta època. Dissortadament, aquesta serra ha estat motiu d'importants treballs d'extracció de terra que poden haver afectat de manera molt negativa el jaciment.

Els materials arqueològics es localitzen sobretot en la vessant sud de la serra, prop de les zones on s'ubiquen les alineacions de pedres i al seu entorn. S'han recollit diversos fragments de ceràmica feta a mà, molt rodats i erosionats, no massa grans, ni representatius, ja que pertanyen a les parts menys significatives de recipients de dimensions mitjanes i grans, llisos, en alguns casos amb cordons aplicats decorats per impressions digitals, amb les pastes de color negre, depurades, compactes i homogènies, amb desengreixants fins de quars i mica, i superfícies externes i internes de colors marró, negre i gris, espatulades i allisades; característiques que permeten situar el jaciment entre el bronze antic i la primera edat del ferro, atès que no es pot fer cap precisió per manca dels elements característics i definidors de les diverses fases d'aquesta àmplia cronologia.

#### **Montallà de Palou (Torrefeta i Florejacs)**

*Long. Coord. Greenwich 1° 13' 50"*  
*Lat. Coord Greenwich 41° 49' 34"*  
*Altitud 544 m.s.n.m.*

Dins el terme de Palou cal senyalar de manera especial aquest jaciment, descobert per en Flavià Puig Boleda en la dècada de 1940. La seva existència fou recollida per Rodrigo Pita (1953, 102) i per Ramon Boleda (1976, 26). El jaciment se situa en el terme de Palou, en la serra de Montallà o Miravall, als peus de la carretera de Guissona a Ponts, i orientada d'est a oest.

En la part més alta d'aquesta serra, totalment coberta de bosc i matolls i situada al marge dret del petit torrent de Miravall, es localitzaven, en una àmplia zona i de manera abundant, fragments de ceràmics feta a mà corresponent a l'edat del bronze.

També es poden observar un seguit de restes constructives que permeten veure un gran mur rectilini que limitaria un possible poblat pel costat sud i al qual s'adossarien una sèrie d'estances de planta quadrada. Aquestes restes s'han posat al descobert a partir de diverses excavacions clandestines i, per tant, no podem assenyalar amb seguretat si corresponen a l'època del bronze, ja que, per la seva situa-

ció, no podem descartar altres reocupacions d'aquest indret en època medieval; en aquest sentit, destaca el seu control visual del territori que connecta amb el castell de les Sitges i amb Palou.

A la col·lecció de materials arqueològics d'en Ramon Boleda podem trobar diversos fragments de ceràmica recollits en aquest jaciment fa molts anys, entre les quals destaquem els següents:

Bol. 27<sup>4</sup>. - Fragment de la part superior d'un vas globular de dimensions mitjanes, amb el coll lleugerament estrangulat i llavi arrodonit. Pasta de color negre, depurada, compacta i homogènia, amb desengreixant fi de quars i mica. Superfícies externa i interna de color marró, espatulades.

Bol. 28. - Fragment de la part central d'un vas globular de petites dimensions, que presenta, com a decoració, sis solcs d'acanalats horitzontals, paral·lels entre si a la part alta de l'espata. Pasta de color negre, depurada, compacta i homogènia, amb desengreixant fi de quars i mica. Superfície externa de color negre brunyida i interna de color marró clar, allisada.

Bol.30. - Fragment de la part superior, corresponent a l'espata, d'un vas bitroncocònic o globular, de petites dimensions, amb decoració acanalada, formada per dos solcs horitzontals a la part alta i dos més a la part baixa, que emmarquen una franja de triangles amb els vèrtex invertits. Pasta de color negre, depurada, compacta i homogènia, amb desengreixant fi de quars i mica. Superfície externa de color negre, brunyida i interna de color negre, espatulada.

Bol. 74. - Fragment de valva marina de forma el·líptica totalment polida per fregament. Mides: longitud: 46 mm, amplada màxima: 24 mm, gruix: 9 mm.

Bol. 75. - Dent de falç de sílex de color rosat, de secció trapezial, amb retocs amplis en un dels talls que presenta, a més, patina dels cereals.

Bol. 77. - Fragment de làmina de sílex de color rosat, de secció trapezial, amb retocs marginals als talls.

Bol. 337. - Làmina de sílex de color rosat, de secció trapezial, que presenta retocs amplis en un dels talls.

Bol. 733. - Fragment de la part proximal i medial d'una destal o martell trapezial de basalt, que presenta els laterals i l'extrem del taló piquetejats i les cares finament polides.

Bol. 735. - Fragment d'una vora còncavo-convexa amb el llavi bisellat. Pasta de color marró,

depurada, compacta i homogènia, amb desengreixant fi de quars i mica. Superfícies externa i interna de color marró clar, espatulades.

Bol. 738. - Fragment de la part superior d'un bol o tapadora troncocònica de petites dimensions, amb el llavi apuntat i una nansa entre el llavi i l'espata. Pasta de color negre, depurada, compacta i homogènia, amb desengreixant fi de quars i mica. Superfícies externa i interna de color marró clar, espatulades.

Bol. 739. - Fragment de la part alta d'una tenalla globular d'emmagatzematge de mitjanes dimensions, amb el coll lleugerament estrangulat, el llavi arrodonit decorat per impressions digitals i un cordó aplicat de desenvolupament horitzontal a la zona del coll decorat per impressions digitals. Pasta de color negre, depurada, compacta i homogènia, amb desengreixant fi de quars i mica. Superfícies externa i interna de color marró clar, allisades.

Mon. 1<sup>5</sup>. - Fragment de vora d'una tenalla globular de dimensions mitjanes, amb el coll lleugerament estrangulat, la vora exvasada i el llavi arrodonit. Presenta un cordó aplicat de desenvolupament horitzontal situat a la part alta de l'espata, decorat per impressions digitals. Pasta de color negre depurada, compacta i homogènia. Superfícies externa i interna de color marró, allisades.

Mon. 2 - Fragments de la part superior d'una tenalla globular d'emmagatzematge, de mitjanes dimensions, amb el coll lleugerament estrangulat, vora recta i llavi arrodonit. Presenta un cordó aplicat de desenvolupament horitzontal situat al coll, decorat per impressions digitals. Pasta de color negre, depurada, compacta i homogènia, amb desengreixant fi de quars i mica. Superfícies externa i interna de color marró, allisades.

El conjunt de materials recuperat a Montallà, tot i no ser massa nombrós, presenta alguns elements interessants i característics a nivell tipològic que ens poden donar algunes orientacions pel que fa a la seva cronologia relativa.

En primer lloc hem d'esmentar els dos fragments de vasos globulars amb decoració acanalada, un tipus decoració característica, com hem dit, de l'edat del bronze i, fins i tot, de les primeres fases de la primera edat del ferro. Encara que els perfils d'ambdós vasos no estiguin complerts sembla clar que tenen forma globular, tant les formes d'aquests vasos com les decoracions tenen paral·lels tipològics a les capes c i cd de la cova del Segre de Vilaplana (Baronia de Rialb, La Noguera) (SERRA 1918, 21-25, lám. VII i VIII), al jaciment de Rocaferrida (GALLART, JUNYENT 1986, lám. IV), al po-

blat de los Regallos de Candasnos (Osca) (QUERRE 1977, 15-16), al Vilot de Montagut (Alcarràs, Segrià) (DD.AA. 2002, 77-134), a la necròpolis de les Obagues de Montsant (VILASECA 1947), a la necròpolis de Llardecans (Segrià) (ALMAGRO 1952, 184, 236 i 237, fig. 137; MAYA 1982a, 119-128, làm. III), a la necròpolis de Besòdia (Seròs, Segrià) (MAYA 1979, 366-367, làm. XXV, fig. 2 i 3), a la necròpolis de la Colomina de Gerb (Os de Balaguer, la Noguera) (DÍEZ CORONEL 1968, làm. IX, 19 i X, 29; FERRÁNDEZ *et al.* 1991, fig. 23-24) i a la necròpolis de Roques de Sant Formatge (Seròs, Segrià) (PITA, DÍEZ 1968).

En el conjunt de materials destaquen els fragments de tenalles globulars de mitjanes dimensions amb els colls estrangulats i amb cordons horitzontals decorats per impressions digitals. Es tracta d'un tipus d'atuell que té paral·lels en la majoria d'assentaments del bronze, en les seves diferents fases i també de la primera edat del ferro, sense que a nivell tipològic es puguin establir diferències.

Les vores concavo-convexes amb el llavi bise-llat i les superfícies espatulades i brunyides les trobem en la majoria de conjunts ceràmics tant procedents de necròpolis com d'hàbitats dels camps d'urnes antics i recents i també dels camps d'urnes del ferro, fins al punt que es pot prendre com una mena de fòssil director.

El fragment bol o tapadora troncocònica de petites dimensions, amb el llavi apuntat i una ansa entre el llavi i l'espatlla que apareix en aquest jaciment compta amb paral·lels a Puig Perdiguier (Alcarràs, Segrià) (MAYA 1979, làm. XV), a la necròpolis de la Colomina (FERRÁNDEZ 1991, fig. 23) i a l'estrat VII, nivell G de la Canal dels Avellaners (Berga, Berguedà) (CATANY *et al.* 1990, 48-49, làm. 22, 11).

Les làmines de sílex, les dents de falç i estris de pedra polida, com destrals, aixes, martells, etc. són elements que apareixen amb molta profusió en tots els assentaments de les diverses fases dels camps d'urnes o del bronze final i primera edat del ferro, es tracta d'uns estris que cada vegada adquireixen una major rellevància en els estudis de conjunt realitzats en materials procedents d'assentaments excavats que compten amb datacions precises, dons el seu anàlisi material, tecnològic i funcional aporta una informació inestimable en el coneixement de les tasques agrícoles i domèstiques i sobre el comerç (BOSCH 1984; ALONSO 1999, 170-195).

També hi és força corrent l'aparició d'elements d'ornament personal fets sobre valves de mol·luscs i cargols marins en assentaments i necròpolis d'aquestes èpoques, una pràctica

que té el seu període de màxim esplendor durant el neolític i el calcolític, doncs en l'època del bronze i del ferro abunden els rics elements d'ornament personal en bronze, essent corrent en la mateixa peça d'ornament, fins i tot, la combinació d'elements de bronze i malacològics.

A través dels paral·lels que hem establert dels diferents elements apareguts en aquest indret amb materials d'altres poblats i necròpolis, però sobre tot a partir de la tipologia dels fragments dels vasos globulars amb decoració acanalada i els paral·lels assenyalats es pot incloure aquest jaciment dins del Bronze final III (PONS, MAYA 1986) o dels camps d'urnes recents (RUIZ ZAPATERRO 1983, 284-397) o dins del Grup Segre Cinca III amb una cronologia calibrada d'entre 950 a 775 (ALONSO *et al.* 1999, 291; LÓPEZ, GALLART 2002, 131-134).

### **Sant Conill de Palou (Torrefeta i Florejacs)**

*Long. Coord. Greenwich 1° 14' 20"*

*Lat. Coord Greenwich 41° 49' 25"*

*Altitud 470 m.s.n.m.*

Situat a menys d'1 quilòmetre del jaciment de Montallà i en una cota més baixa, però propera al mateix torrent de Miravall, però aquest cop al marge esquerra, i en una cota molt més inferior, es localitza aquest assentament del bronze (BOLEDA 1976, 30). Aquesta zona avui es troba molt afectada per l'erosió natural de les escorrenties de les aigües pluvials, que s'ha emportat les terres flonges de la zona. També s'hi constata la degradació antròpica de la zona com a conseqüència de treballs d'extracció de terres, dues circumstàncies que han afectat molt negativament aquest jaciment, encara que es troba cobert d'alzines i matolls, així i tot encara es poden recollir en superfície fragments de ceràmica feta a mà de l'època del bronze i es pot observar la presència d'alineacions de pedres formant murs, que podrien correspondre a estructures d'habitació.

També en aquest cas, és la col·lecció de Ramon Boleda la que ens aporta uns exemples del material que es pot localitzar en aquest jaciment.

SC. 1<sup>6</sup> Fragment de la part inferior d'un vas de dimensions mitjanes amb la base plana. Pasta de color negre, depurada, compacta i homogènia, amb desengreixant fi de quars i mica. Superfícies externa i interna de color marró, allisades.

SC.2 Fragments de la part central d'un vas carenats de petites dimensions, amb la part superior còncava i la inferior convexa unides per una carena marcada. Pasta de color negre, depurada, compacta i homogènia, amb desengreixant fi de quars i mica. Superfície ex-



terna de color marró i interna de color grisenc, ambdues espatulades.

SC.3 Fragment de la part alta d'una tenalla globular de mitjanes dimensions amb un cordó aplicat de desenvolupament vertical decorat per impressions digitals. Pasta de color negre, depurada, compacta i homogènia, amb desengreixant fi de quars i mica. Superfície externa de color marró i interna de color negre, ambdues espatulades.

SC.4 Diversos fragments de ceràmica pertanyents a un vas carenat de petites dimensions. Pasta de color negre, depurada, compacta i homogènia, amb desengreixant fi de quars i mica. Superfícies externa de color marró i interna de color negre, espatulades.

SC.5 Fragment de la part superior d'un bol hemisfèric de petites dimensions, amb el llavi apuntat i una orelleta horitzontal a la part externa. Pasta de color negre, depurada, compacta i homogènia, amb desengreixant fi de quars i mica. Superfície externa de color marró clar, allisada, i interna de color marró fosc, espatulada.

Encara que el conjunt de materials ceràmics apareguts en aquest jaciment no és molt ampli, hi trobem alguns fragments força representatius i significatius que ens poden ajudar en situar cronològicament aquest jaciment. Així, els bols hemisfèrics amb una orelleta horitzontal a l'extrem superior extern, similars al d'aquest jaciment, els trobem en contextos sobretot del bronze ple, com al Mas d'Arbonés (MAYA, PRADA 1989, 104, làm. X, 6 i 8), a Minferri (Juneda, Les Garrigues) (LLUSSÀ *et al.* 1990, làm. VII, 4, 5 i 6; EQUIP MINFERRI 1997, fig. 15), al Pou Nou d'Olièrdola (MESTRES, SOCIAS 1993, 77) i a la Balsa Tamariz (Tauste, Saragossa) (REY, ROYO 1992, fig. 12 i 13; ROYO, REY 1993, 53) entre altres.

Vasos carenats amb les parts superiors còncaues i les inferiors convexes unides en una carena més o menys pronunciada apareixen, també abundantment, en contextos de la fase final del bronze antic i sobretot en el bronze ple, com en el cas dels bols anteriors, tot i que són coneguts des del neolític final i que perduren en fases posteriors de l'edat del bronze. Els trobem a pràcticament tots els jaciments del bronze antic-ple pròxims de les planes de la Catalunya occidental, com per exemple, a Minferri (LLUSSÀ *et al.* 1990, làms. XII i XIII; EQUIP MINFERRI 1997, 179, fig. 16-17), la Plana (Vallfogona de Balaguer) (MAYA, DIEZ 1986, làm. V, 1 i 2), també en indrets de la Catalunya central i oriental com al túmul I de Serra de Clarena (Castellfollit del Boix, Bages) (CASTELLS *et al.* 1983, figs. 12 i 13), a l'Insti-

tut de Batxillerat Antoni Pous de Manlleu (Osona) (BOCQUE *et al.* 1995, 70), així com a les comarques veïnes aragoneses com a la Penella (Tamarit de Llitera, la Llitera) (GALLART *et al.* 1991, làm. 21).

Quant a les tenalles globulars d'emmagatzematge de mitjanes dimensions i amb cordons aplicats, decorats per impressions digitals, tenen un ventall cronològic molt ampli, ja que tant les podem trobar en contextos del bronze antic com en altres de més tardans; fins i tot són força habituals en conjunts de materials de la Primera Edat del Ferro (GALLART, JUNYENT 1989, 28-46), sense que hi hagi cap variació tipològica. Però malgrat això, les clares similituds de la majoria dels materials ceràmics més representatius d'aquest jaciment amb els conjunts ceràmics apareguts en els d'assentaments del bronze antic i del bronze ple ben datats, ens els situen dins d'aquestes fases de l'edat del bronze, atès que hi manquen els elements més significatius i característics de fases anteriors i posteriors.

#### **La Boixera de Palou (Torrefeta i Florejacs)**

*Long. Coord. Greenwich 1° 15' 50"*

*Lat. Coord Greenwich 41° 49' 20"*

*Altitud 480 m.s.n.m.*

Aquest jaciment esmentat per R. Pita Mercé (1953, 102) i R. Boleda (1976, 20) fou descobert per Antoni Isant, el qual informà que en la partida de la Boixera, en uns camps de conreu situats darrera de la masia de la Plantada, va localitzar fragments de ceràmica de la mateixa època que els de Montallà. Avui, aquesta zona es troba totalment conreada i la prospecció en superfície realitzada no ha permès documentar restes constructives. Quant al material arqueològic recollit en superfície, correspon a fragments de ceràmica feta a mà, molt rodats. La majoria informes pertanyen, en general, a vasos de dimensions mitjanes de perfils globulars, pastes de colors negre i marró, depurades, homogènies i compactes, amb desengreixants fins de quars i mica. Destaquen dos fragments de la part inferior de recipients de dimensions mitjanes, amb les bases planes i encastacions de fang a la superfície externa. Així mateix, cal destacar un altre fragment de la part superior d'un vas globular de petites dimensions, que té un petit mugró circular i, a sobre d'ell, l'inici del que podria ser una llençüeta horitzontal. Presenta la superfície externa de color marró, allisada, i la interna de color negre, espatulada.

Tot i que els materials recuperats en aquest jaciment són molt escassos, fragmentats, i en general, poc representatius, la presència en el conjunt d'un fragment de la part superior d'un vas de forma globular amb un mugró cir-

cular, com també el fragment de base plana i el fragment de la part inferior d'un recipient que presenta encastacions de fang allisades a la superfície externa són, al nostre entendre, elements materials prou representatius i característics, així com el tipus d'assentament, per situar aquest jaciment dins d'un horitzó de bronze ple (2000-1650 cal. aC.) (LÓPEZ, GALLART 2002, 119-123). Aquests mateixos elements els veiem reflectits en la majoria de conjunts ceràmics que apareixen en assentaments d'aquesta època, entre els que cal esmentar el de Minferri (Juneda, Les Garrigues) (LLUSSÀ *et al.* 1990; EQUIP MINFERRI 1997) com el més destacat, o l'enterrament col·lectiu de l'Auditori o l'assentament de Pelagalls, inclosos en aquest estudi.

#### **Les Comes de Palou (Torrefeta i Florejacs)**

*Long. Coord. Greenwich ?*

*Lat. Coord Greenwich ?*

*Altitud ?*

Tot i no hem pogut localitzar aquest jaciment el volem recollir perquè dins de la col·lecció de Ramon Boleda hem documentat dos fragments de la part proximal, possiblement, de destrals de cornubianita. Una d'elles, que presenta tota la superfície piquetejada, conserva solament el taló. L'altra, que conserva el taló i part de la zona medial, té forma trapezoidal amb les cares planes i presenta els costats i l'extrem del taló piquetejats i les cares finament polides.

Els dos fragments de taló, possiblement de destrals trobades en aquest jaciment, no són les parts més representatives d'aquest tipus d'estri alhora de classificar-les, atès que hi ha altres estris que presenten moltes similituds a nivell de la part proximal. Per altra banda, la manca de la zona distal fa que no es puguin determinar ni el seu ús ni la seva funcionalitat, ja que les traces i el desgast de l'ús i la funció apareixen reflectides a la zona del tall (SEMENOV 1981, 234-248; ALONSO 1999, 172-173). Encara que les destrals de pedra polida, amb piquetejat o sense, tenen una àmplia cronologia que abasta des del neolític antic fins a la fi de l'edat del bronze, i fins i tot apareixen en contextos més tardans (GARCÉS *et al.* 1993, 269). Tant per la morfologia com per la lleugeresa, pensem que es tracta de destrals atribuïbles a l'edat del bronze, sense que es pugui fer cap altra precisió, per la naturalesa mateixa de la troballa.

#### **Granollers de Segarra (Torrefeta i Florejacs)**

*Long. Coord. Greenwich 1° 14' 10"*

*Lat. Coord Greenwich 41° 50' 00"*

*Altitud 505 m.s.n.m.*

Aquest jaciment, que fou descobert durant la realització de la carta arqueològica de la Se-

garra per part de l'equip redactor, es localitza en una petita elevació, avui convertida majoritàriament en camps de conreu, però on encara es conserva una part de bosc d'alzines. Aquest tossal es troba a la dreta de la carretera de Guissona a Ponts, en el límit de les comarques de la Segarra i la Noguera concretament entre els termes de Granollers de Segarra (Torrefeta i Florejacs, la Segarra) i Vilanova de l'Aguda (Noguera).

L'activitat de conreu de la zona ha transformat aquest tossal, la qual cosa ha comportat, segurament, la destrucció de part del jaciment. Així i tot en la zona de bosc d'alzines situada a la part nord de l'alturó, que no ha estat afectada per les transformacions agrícoles, es pot recuperar algun fragment de ceràmica feta a mà, possiblement de l'època del bronze i es probable que el jaciment es conservi més o menys intacte.

#### **Consideracions finals**

Sobretot des d'inicis del segle XX, la lluita contra la blasfèmia fonamenta en un ventall de legitimitats ideològicament divers: en l'àmbit català, les sancions que esdevenen hegemòniques apel·len a la cultura –del llenguatge– i a la civilitat, i també a la moral, i a la religió –a Déu. Són també rellevants, sobretot des d'àmbits laïcistes, les que invoquen la il·lustració i el progrés (de l'ànima o de l'esperit) humans, etc. Més enllà d'aquestes sancions, però, durant aquestes dècades de forta conflictivitat social, la lluita contra la blasfèmia i el malparlar fóra, al capdavant, i de manera fonamental, una lluita per la defensa o preservació de l'ordre social (capitalista).

No debades, tal com hi hem insistit, els sectors socials més implicats –com a propagandistes i com a públic– en aquesta lluita són aquells de la mitjanja burgesa –professionals, comerciants de magatzem, industrials, dependents, o propietaris agrícoles– immersos en un esforç ascètic capitalista. De caràcter racionalista i escrupulós amb les normes socials. I no és estrany, correlativament, que sigui just a Catalunya on aquests sectors experimenten un desenvolupament fonamental des de les últimes dècades del segle XIX on la lluita contra la blasfèmia i el malparlar tingui, respecte al conjunt estatal, una major incidència social. I amb una iniciativa hegemònica civil. Tampoc és estrany, de manera concomitant, que a Catalunya aquesta lluita es plantegi principalment, a diferència del que s'esdevé a la resta de l'estat, en termes d'afirmació, i, subsidiàriament, de blasme i de rebuig: ço és, de reivindicació de l'elevació cultural –i moral– del llenguatge parlat, i complementàriament i subsidiària, de blasme i d'exhortació contra

la blasfèmia i el malparlar. En uns paràmetres noucentistes.

L'any 1908, amb una sèrie d'articles apareguts al *Diario de Gerona*, Ivon l'Escop (Mn. Ricard Aragó i Turon), amb vint-i-quatre anys, marca l'inici de la Lliga del Bon Mot. Si bé entre la nòmina de col·laboradors insignes de l'entitat *purificadora* hi ha figures destacades dels diversos corrents del catalanisme, principalment del catòlic –Torras i Bages, Joan Llimona, Joan Maragall, Prat de la Riba, Jaume Raventós, etc.–, els propagandistes més actius de la Lliga són, sobretot, joves professionals, nascuts entre les dècades dels vuitantes i norantes del s. XIX, i exponents intel·lectuals de l'esmentada mesocràcia burgesa ascètica.

L'actuació de la Lliga del Bon Mot s'intensifica, simptomàticament, amb la creació de la Secció Filològica de l'IEC (els anys 1912 i 1913 assolix la màxima activitat realitzant 45 dels 74 *aplecs* –o *festes*– del bon mot dels primers deu anys de la seva història, entre el 1908 i el 1917). L'activitat de la Lliga s'orienta –com succeix puntualment amb les celebracions de la Diada de la Llengua Catalana de 1916– cap a les demarcacions orientals catalanes, traint una vegada més la major penetració sociològica i associativa del catalanisme a la Catalunya Vella.

A la demarcació de Lleida durant els primers deu anys de la Lliga del Bon Mot s'hi celebren dos únics *aplecs del bon mot*: el de Tàrrrega del 2 de març de 1913 i el de Rocallaura del 12 d'octubre del mateix any. El *mítting pro bon*

*mot* de Tàrrrega, el més concorregut dels celebrats al Principat entre els anys 1908 i 1917 segons dades de la Lliga del Bon Mot, el promou una emergent mesocràcia catalanista. Com a rebuig al vigorós materialisme plebeu que es forma a la ciutat paral·lelament al seu creixement econòmic, i a les expressions que s'hi vinculen.

L'objectiu central de la Lliga del Bon Mot de culturitzar el llenguatge ( català ) parlat atén especialment el lèxic –la correcció lèxica, *el robustiment del lèxic*– i, amb aquest propòsit, també de manera fonamental, l'ortologia –la correcta pronunciació de les paraules, fet que explica el gran interès d'Ivon l'Escop per la fonètica experimental a la qual arriba a considerar com la cota màxima de la història de la lingüística. Aquests sentits ortolèxic i ortoèpic com a base de *la cultura del llenguatge* que propugna la Lliga del Bon Mot amb Ivon l'Escop al capdavant representen la plasmació del noucentisme pel que fa a la llengua parlada, i representen, al capdavant, l'objectivació lingüística de les grans coordenades mentals d'una mitjana burgesa que fa de la llengua una eina fonamental de la seva estratègia d'ascesi intramundana.

Si la Lliga del Bon Mot pretén elevar el nivell cultural de la llengua parlada, la Diada de la Llengua Catalana de Cap d'Any de 1916 malda per normalitzar –amb les corresponents garanties jurídiques– i estendre l'ús social de la llengua catalana. A la regió nord-occidental se celebra únicament a Lleida i a Tàrrrega.

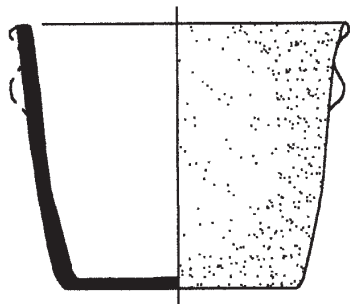

MG 1/239

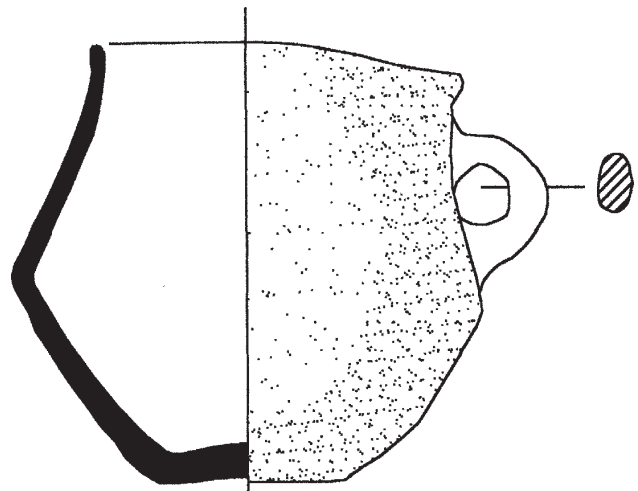

MG. 1/240

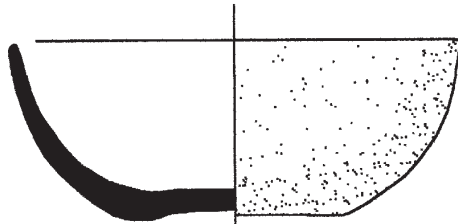

MG 1/241

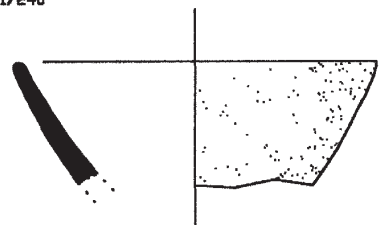

MG 1/242

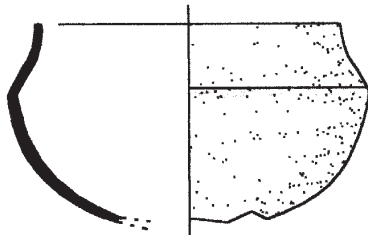

MG. 1/243

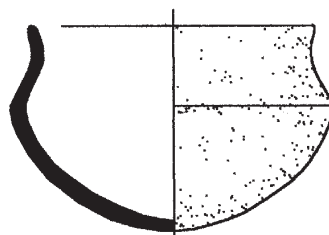

MG. 1/244



MG. 1/245

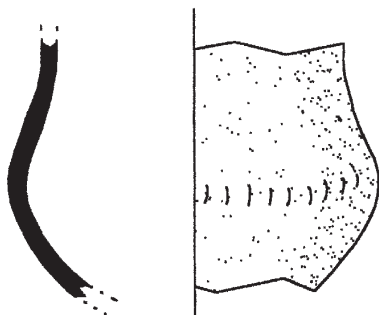

MG. 1/246

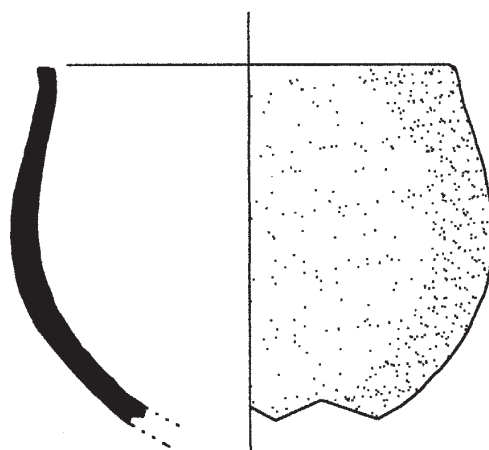

MG. 1/247

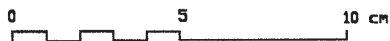



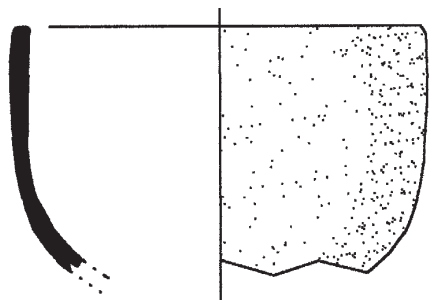

MG. 1/248

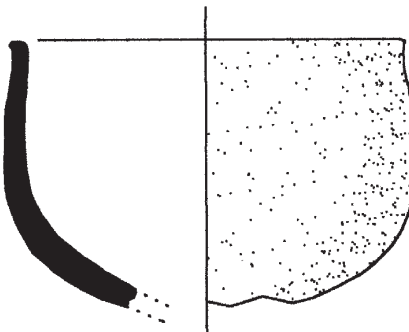

MG. 1/249

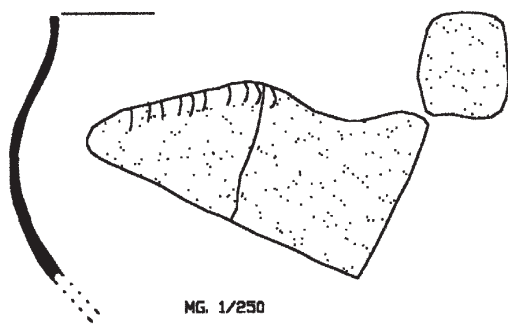

MG. 1/230

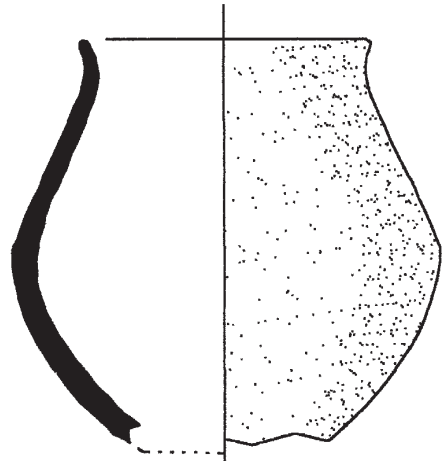

MG. 1/251

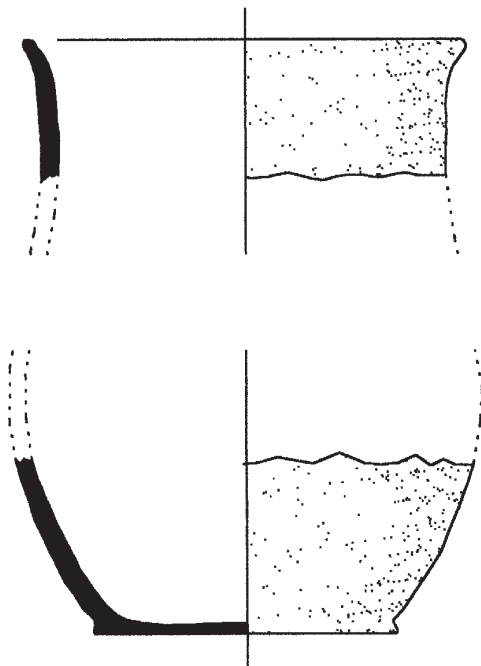

MG. 1/254

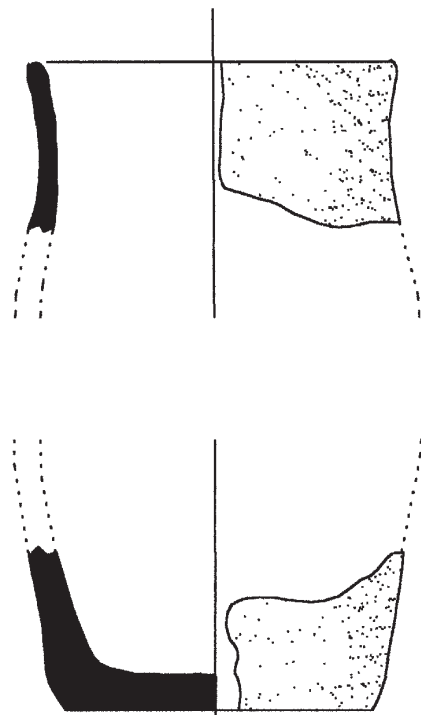

MG. 1/253

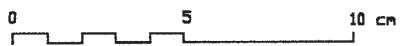

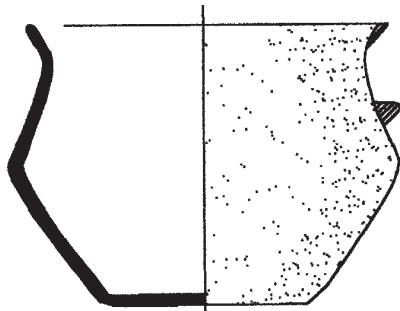

MG. 1/252

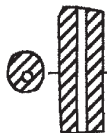

MG. 1/423

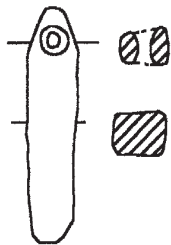

MG. 1/388



MG. 1/140

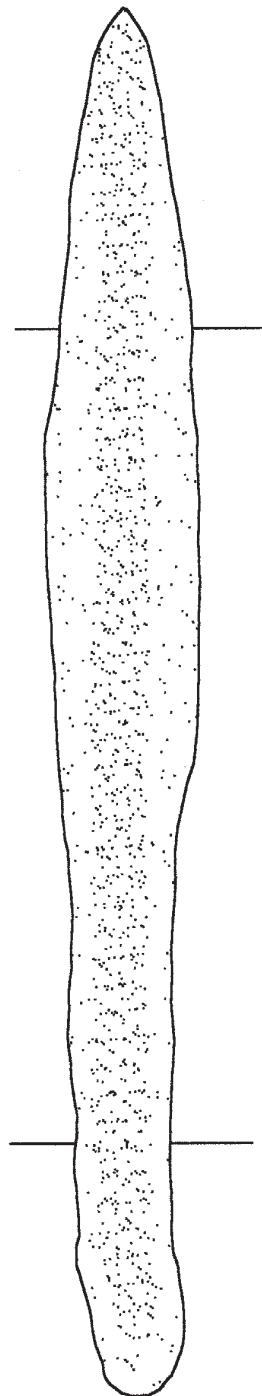

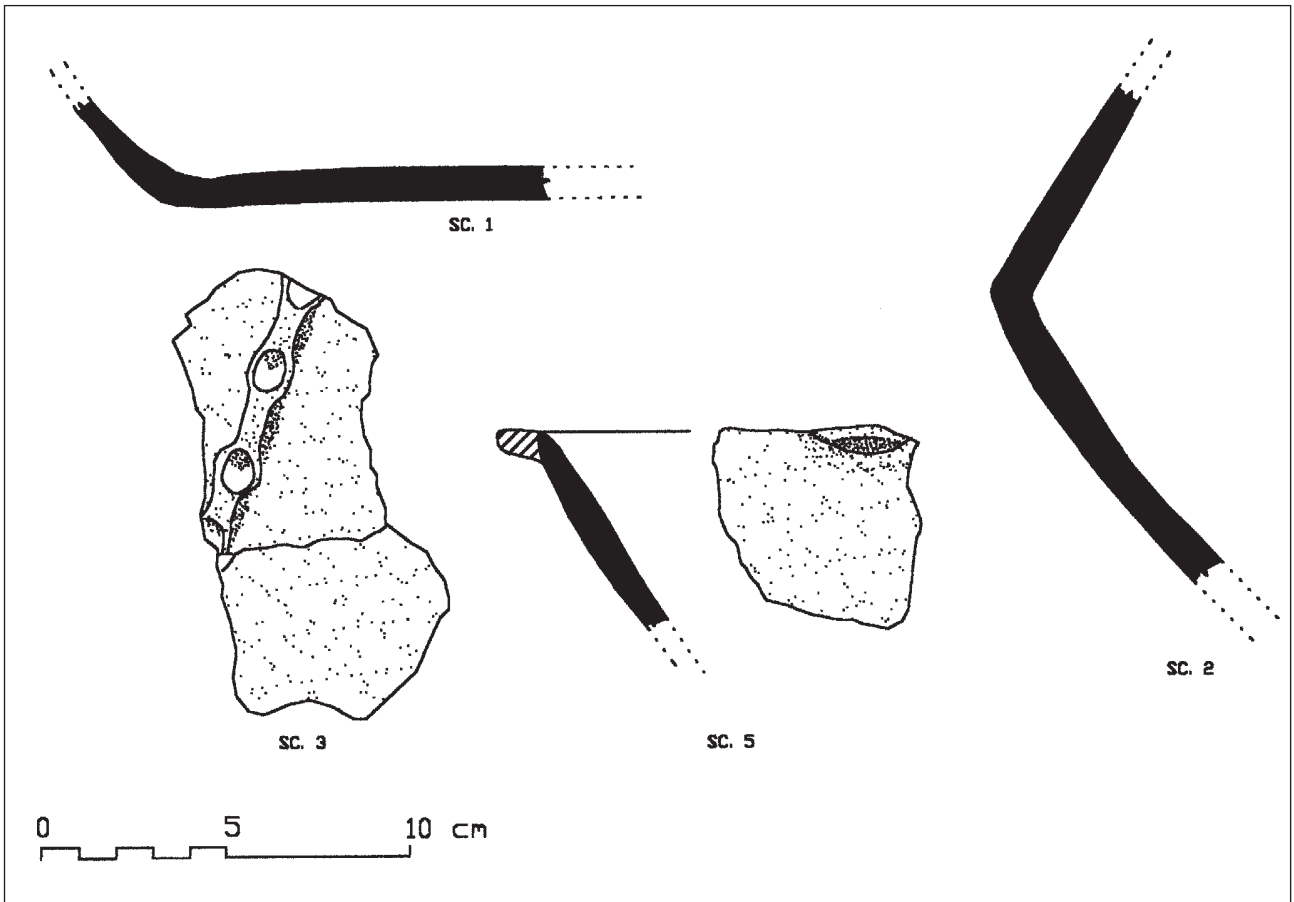

Materials arqueològics de Sant Conill (Palou)

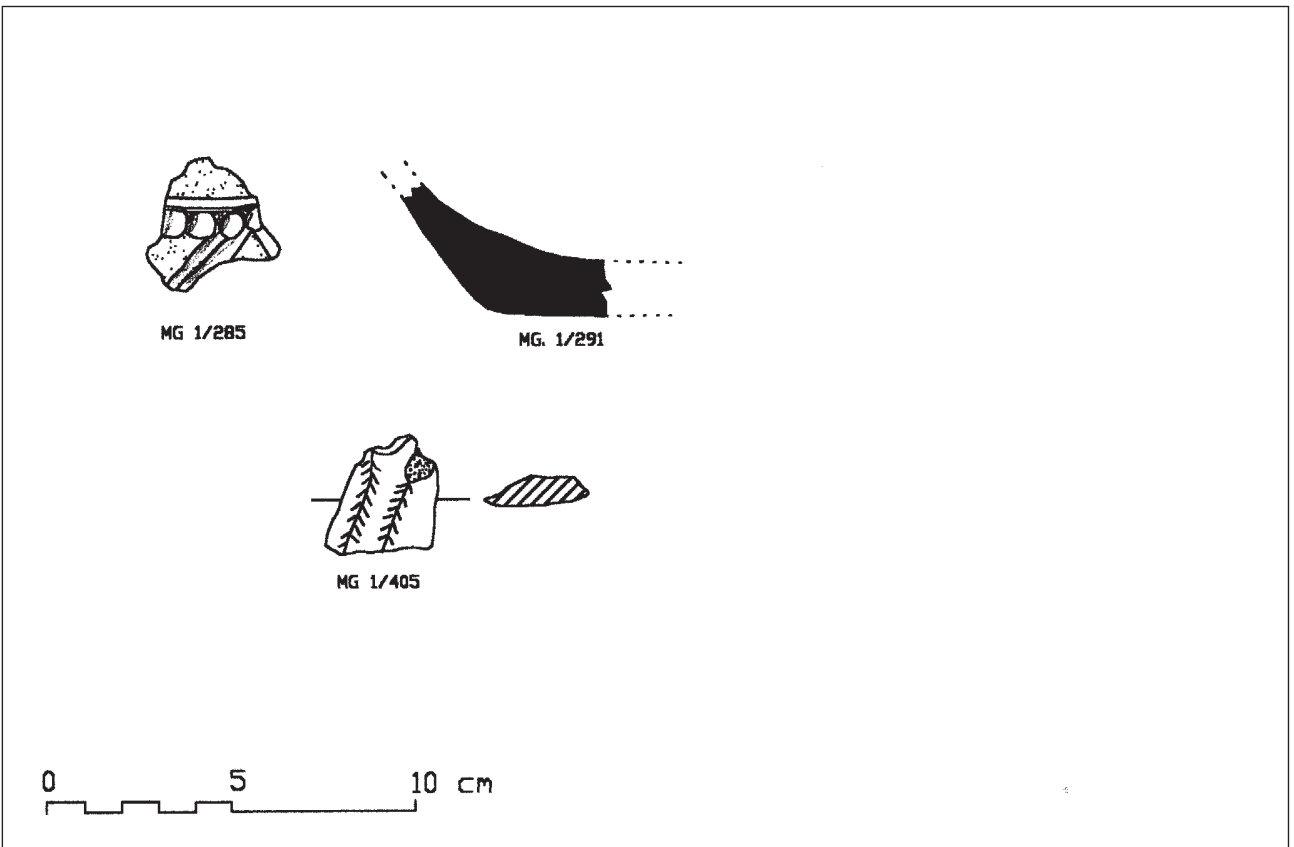

Materials arqueològics de Tapioles (Guissona)

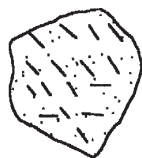

MG. 1/202

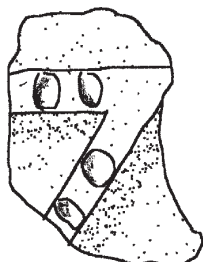

MG. 1/204

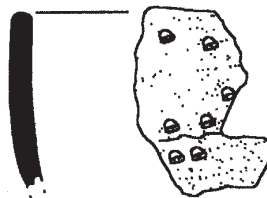

MG. 1/205, 1/206



MG. 1/393

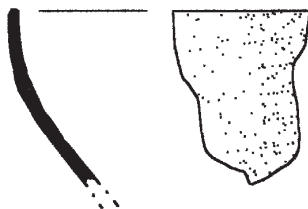
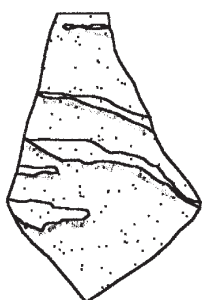

MG. 1/391



MG. 1/395

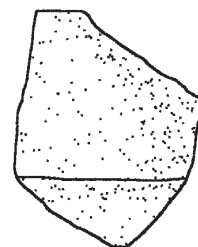

MG. 1/394

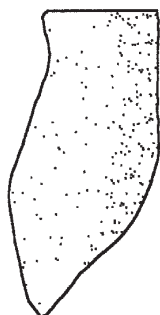

MG. 1/392

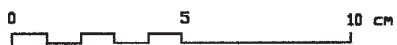



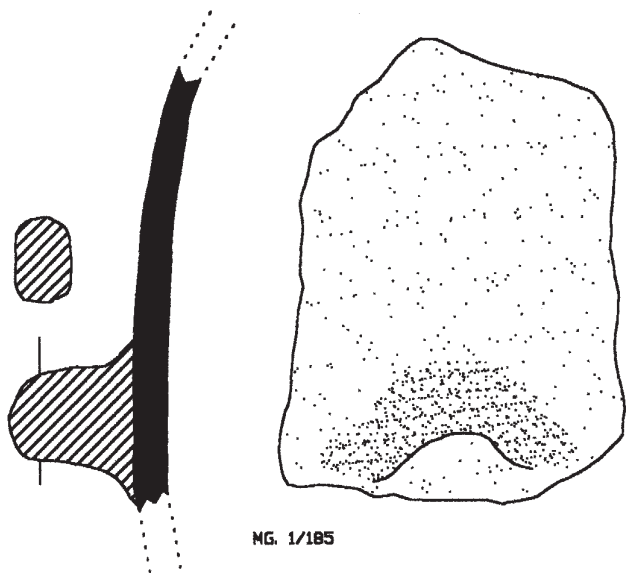

MG. 1/185

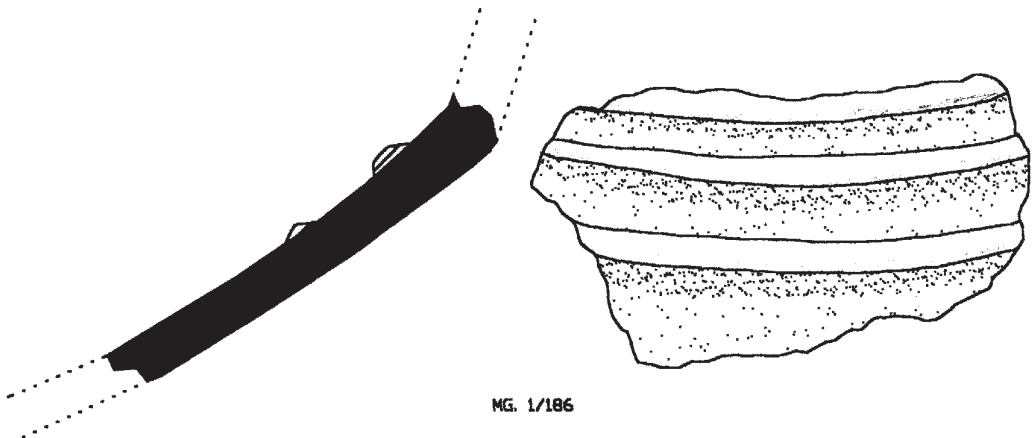

MG. 1/186

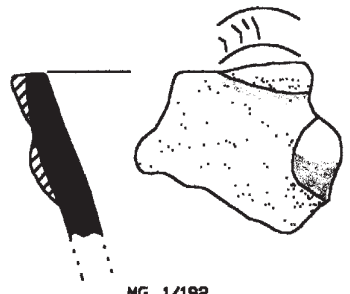

MG. 1/192

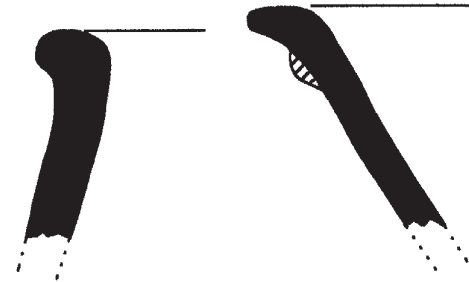

MG. 1/197

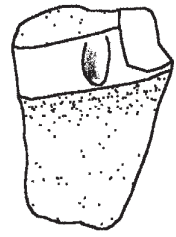

MG. 1/200

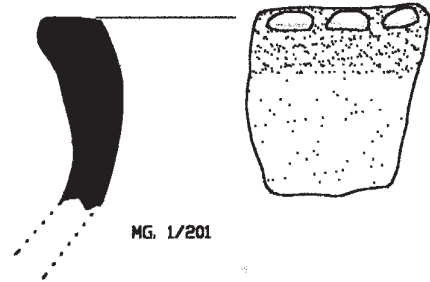

MG. 1/201

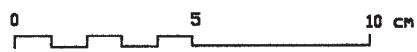

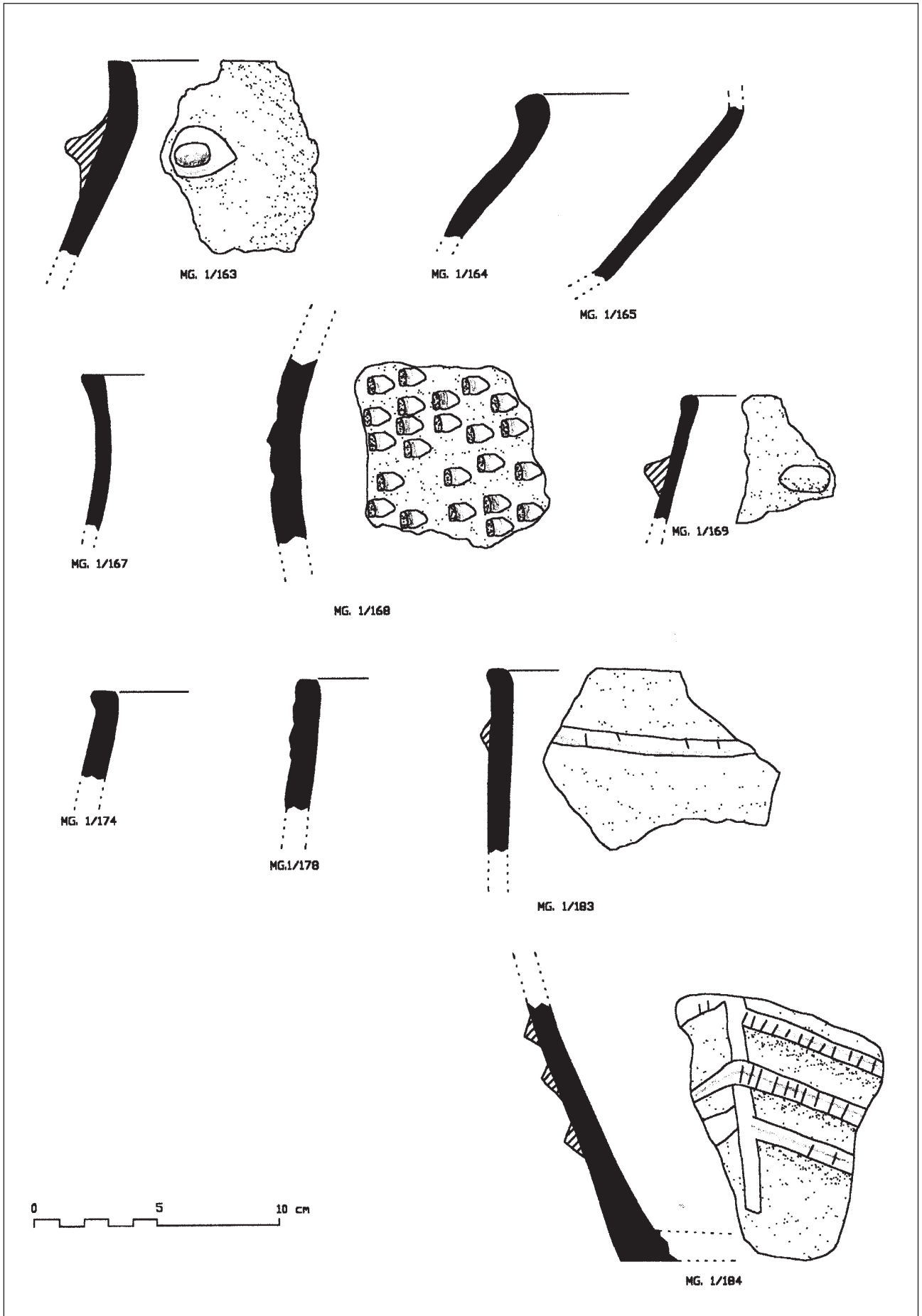

Materials arqueològics de Pelagalls (Plans de Sió)

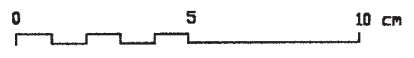
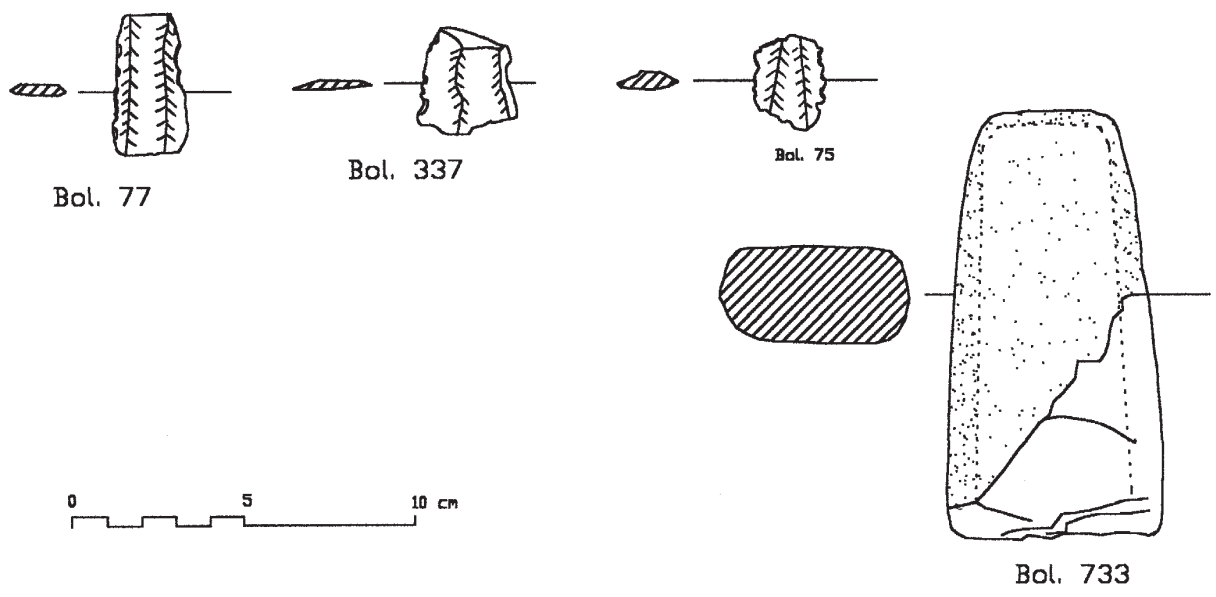
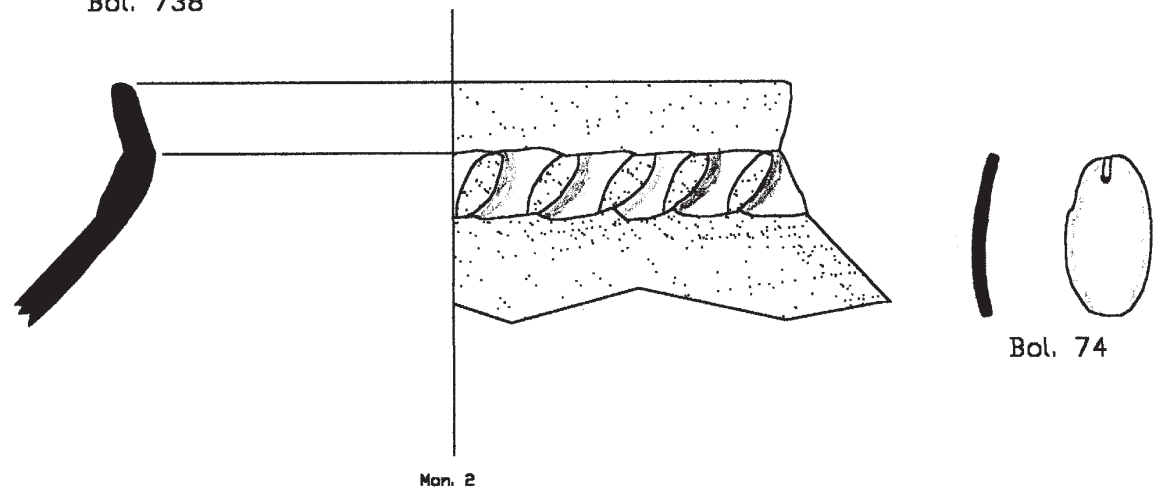
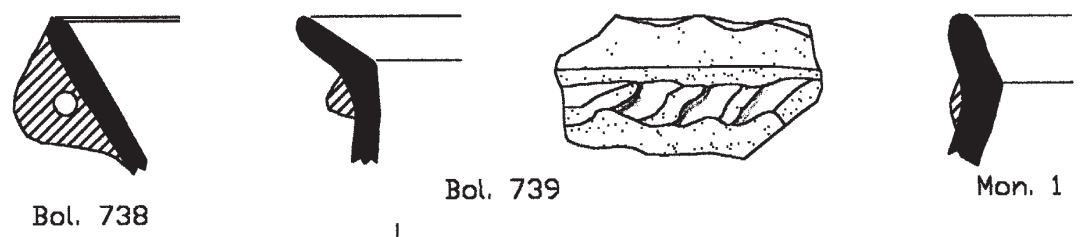
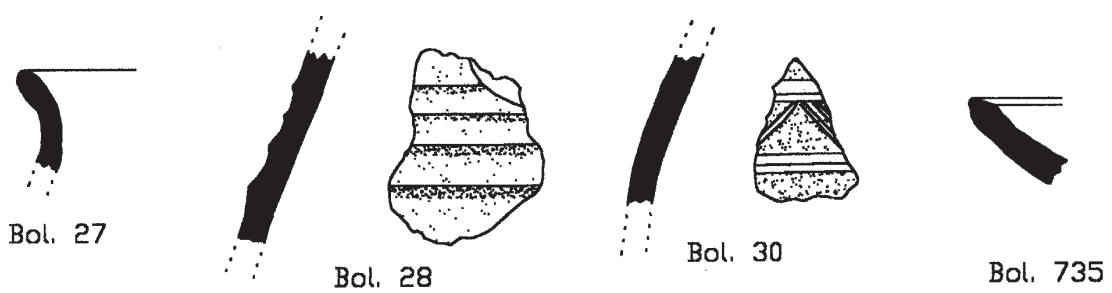

## Bibliografia

ALMAGRO 1975

M. Almagro Basch, «La invasión céltica en España», a *Historia de España*, dirigida per Ramón Menéndez Pidal, Espasa Calpe, T. I, Vol. II, Madrid, 1952.

ALONSO 1999

N. Alonso Martínez, *De la llavor a la farina. Els processos agrícoles protohistòrics a la Catalunya occidental*, Monographies d'Archéologie Méditerranéenne, 4, Lattes, 1999.

ALONSO *et al.* 1999

N. Alonso, E. Junyent, A. Lafuente i J. B. López, «Chronologie des Ages des Métaux dans la basse vallée du Segre (Catalogne, Espagne) a partir des datations 14C», a Actes du 3ème Congrès International «C14 et Archéologie», Lyon, 1998, *Mémoires de la Société Préhistorique Française*, vol. XXVI, 1999, pp. 287-292.

BOLEDA 1976

R. Boleda, *Carta arqueològica de les valls dels rius Corb, Ondara i Sió*, Càtedra de Cultura Catalana «Samuel Gili i Gaya», Lleida, 1976.

BOCQUER *et al.* 1995

S. Boquer, J. Bosch, W. Cruells, J. Miret, M. Molist i T. Rodón, *El jaciment de l'Institut de Batxillerat Antoni Pous. Un assentament a l'aire lliure de finals del calcolític. Manlleu, Osona*, Memòries d'Intervencions Arqueològiques a Catalunya, Servei d'Arqueologia, Departament de Cultura, Generalitat de Catalunya, Barcelona, 1995.

BOCQUER *et al.* 1990

S. Boquer, L. Gonzàlvez, O. Mercadal, T. Rodón i L. Sáenz, «Les estructures del Bronze Antic-Mitjà al jaciment arqueològic de Can Roqueta (Sabadell, Vallès Occidental)», *Arraona*, 7, Sabadell, 1990, pp. 9-25.

BOSCH 1913-14

P. Bosch Gimpera, «Sepulcre a Guissona», a *Anuari de l'Institut d'Estudis Catalans*, V, Barcelona, 1913-1914, pàg. 812-814.

BOSCH 1984

A. Bosch, «Les destrals polides del nord de Catalunya: tipologia i petrologia», a *Fonaments*, 4, Barcelona, 1984, pp.221-245.

CAMPS 1960

E. Camps, «La plana de Guissona una comarca arqueològica» a *Ilerda*, XXIV, Lleida, 1960, pp. 41-51.

CAMPS, SANTAULARIA 1982

E. Camps i J. Santaularia, *Guissona*, Barcelona, 1982

CASTANY *et al.* 1990

J. Castany, E. Sánchez, Ll. Guerrero, Ll. Carreras, R. Mora i G. Vila, *El Berguedà: de la prehistòria a l'antiguitat*, Àmbit de Recerques del Berguedà, Berga 1990.

CASTELLS *et al.* 1983

J. Castells, J. Enrich i J. Enrich, «El túmul de la Serra de Clarena (Castellfollit del Boix, Bages)», a *Excavacions Arqueològiques a Catalunya*, n° 4, Servei d'Arqueologia, Generalitat de Catalunya, Barcelona, 1983, pp. 55-81.

COSTAFREDA *et al.* 1988

A. Costafreda, J. Gallart i A. Llussà, «Estudi dels materials del jaciment de la Serra, del Bronze Final (Puigverd de Lleida, Segrià)», a *Recerques Terres de Ponent*, IX, 1988, pp. 49-61.

CRUELLES *et al.* 1989

W. Cruells, M. Molist, T. Rodón, S. Boquer, J. Bosch i J. Miret, «L'Institut de Manlleu (Osona). Un nou jaciment del Bronze Antic. Nota preliminar», a *Cypsela*, VII, Girona, 1989, pp. 21-34.

CURA 1974

M. Cura, «Un enterramiento en Solsona perteneciente al Bronce Antiguo», a *Pyrenae*, 10, Barcelona, 1974, pp. 21-27.

CURA 1987

M. Cura, «Origen i evolució del megalitisme a les comarques centrals i occidentals de Catalunya : I Del Neolític Mitjà a l'Edat del Bronze», a *Cota Zero*, n° 3, juny 1987, Dossier Megalitisme: arquitectura i societat, pp. 76-83.

DD. AA. 2002

DD. AA., *Recuperant el passat a la línia del Tren d'Alta Velocitat . L'assentament protohistòric, medieval i d'època moderna de El Vilot de Montagut (Alcarràs, Lleida)*, Gestor de Infraestructuras Ferroviarias, Generalitat de Catalunya, Departament de Cultura, Grup d'investigació Prehistòrica de la Universitat de Lleida, Lleida, 2002.

DIEZ-CORONEL 1964-65

L. Díez Coronel, «La necrópolis de «Colomina» en Gerp (Lérida)», a *Ampurias*, XXVI-XXVII, Barcelona, 1964-1965, pp. 71-104.

ENGUIX 1981

R. Enguix, «Queseras halladas en los yacimientos del Bronce Valenciano» a *Archivo de Prehistoria Levantina*, XVI, 1981, pp. 251-279.

EQUIP MINFERRI 1997

Equip Minferri, «Noves dades per a la caracterització dels assentaments a l'aire lliure durant la primera meitat del II mil·lenni cal. BC: primers resultats de les excavacions en el jaciment de Minferri (Juneda, les Garrigues)», a *Revista d'Arqueologia de Ponent*, 7, Lleida, 1997, pp. 161-211.

EQUIP SARRO 2000

Equip Sarró, «Les Roques del Sarró (Lleida, Segrià): Evolució de l'assentament entre el 3600 cal. a.n.e. i el 175 a.n.e.», a *Revista d'Arqueologia de Ponent*, 10, Lleida, 2000, pp. 103-173.

ESTANY, GUERRERO 1992

I. Estany i Ll. Guerrero, *Memòria de l'excavació d'urgència de la balma de Cal Porta a Torà (La Segarra), 1990-1991*, Servei d'Arqueologia de Catalunya, memòria inèdita, 1992.

FERRÁNDEZ *et al.* 1991

M. Ferrández, A. Lafuente, J. B. López i M. Plens «La necrópolis tumular d'incineració de la Colomina 1 (Gerb, la Noguera). Campanya d'excavació 1987-1988», a *Revista d'Arqueologia de Ponent*, 1, Lleida, 1991, pp. 83-150.

FRANCÈS 1993

J. Francès, «Les estructures del bronze antic del polisportiu de la UAB: primers resultats», a *Limes*, 3, 1993, pp. 4-23.

GALLART, JUNYENT 1986

J. Gallart i E. Junyent, «El jaciment del bronze Final de Rocaferida (Sarrocà de Lleida, Segrià)», a *6è Col·loqui Internacional d'Arqueologia de Puigcerdà*, (Puigcerdà, 1984), Puigcerdà, 1986, pp. 115-126.

GALLART, JUNYENT, 1989

J. Gallart, E. Junyent, *Un nou tall estratigràfic a la Pedrera, Vallfogona de Balaguer-Termens, La Noguera, Lleida*, Espai/Temps, 3, Quaderns del Departament de Geografia i Història de l'Estudi General de Lleida, Lleida, 1989.

GALLART *et al.* 1991

J. Gallart, J. Rey i J. Rovira, «Nuevos datos para el conocimiento de la Edad del Bronce en la Litera (Huesca)», a *Bolskan*, 8, Huesca, 1991, pp. 215-242.

GALLART, RIBES, 1988

J. Gallart i J. Ribes, «El jaciment del Bronze de la Torre Marín (Torre-serona, Segrià)», a *Recerques Terres de Ponent*, IX, 1988, pp. 43-48.

GALLART *et al.* 1986

J. Gallart, J. Ribes i J. Rovira, «El jaciment del Bronze de Subau a El Gaió (La Litera)», a *Ilerda*, XLVII, Lleida, 1986, pp. 49-64.

GARCÉS *et al.* 1993

I. Garcés, L. Mari, J. Pérez i J. M<sup>a</sup> Puche, «Ocupacions de tradició del bronze recent i dels camps d'urnes tardans al Tossal de les Tenalles de Sidamon», a *Revista d'Arqueologia de Ponent*, 3, Lleida, 1993, pp. 249-285.

GONZÁLEZ, RODRÍGUEZ 1989

J. R. González, i J. I. Rodríguez, J. «Avanç dels resultats de l'excavació del fons de cabana de l'Edat del Bronze del Tapió a Gimnells (Alpicat, Segrià)», a *Excavacions Arqueològiques d'Urgència a les Comarques de Lleida*, Excavacions Arqueològiques a Catalunya, n<sup>o</sup> 9, Servei d'Arqueologia de la Generalitat de Catalunya, Barcelona, 1989, pp.

LLUSSÀ *et al.* 1990

A. Llussà, J. Gallart, J. Ribes i A. Costafreda, *El jaciment del Bronze de Minferri (Juneda, Les Garrigues)*, Quaderns d'Arqueologia del Grup de Recerques «La Femosa», 5, Artesa de Lleida, 1990.

LÓPEZ 2000

J. B. López, *L'evolució del poblament protohistòric a la plana occidental catalana. Models d'ocupació del territori i urbanisme*, Tesi Doctoral, Universitat de Lleida, 2000, inèdita.

LÓPEZ 2001a

J. B. López, «Minferri en el context de l'Edat del bronze a la plana occidental catalana», a *Catàleg de l'exposició: Colors de terra. La vida i la mort en una aldea d'ara fa 4.000 anys. Minferri (Juneda)*, Quaderns de la Sala d'Arqueologia, 1, Institut d'Estudis Ilerdencs, Lleida, 2001, pp. 13-40.

LÓPEZ 2001b

J. B. López, «L'Edat del Bronze», a *La Noguera antiga. Des dels primers pobladors fins als visigots*, Museu d'Arqueologia de Catalunya, Museu de la Noguera i Ajuntament de Balaguer, 2001, pp. 62-95.

LÓPEZ, GALLART 2002

J. B. López i J. Gallart, «La societat a l'Edat del bronze» a *Sala d'Arqueologia, Catàleg*, Edició a cura de J. L. Ribes i Foguet, Quaderns de la Sala d'Arqueologia 2, Institut d'Estudis Ilerdencs, 2002, pp. 119-134.

LÓPEZ *et al.* 2001

J. B. López, J. L. Ribes i P. Bellmunt (comissaris), *Catàleg de l'exposició: Colors de terra. La vida i la mort en una aldea d'ara fa 4.000 anys. Minferri (Juneda)*, Quaderns de la Sala d'Arqueologia, 1, Institut d'Estudis Ilerdencs, Lleida, 2001.

MARCET *et al.* 1982

R. Marcet, M. A. Petit, J. Rovira, J. i E. Vives, «Balma de la Sargantana o de Renan, Oliola», a *Les Excavacions Arqueològiques a Catalunya en els darrers anys*, Excavacions Arqueològiques a Catalunya, 1, Servei d'Arqueologia de la Generalitat de Catalunya, Barcelona, 1982, pp. 155-157.

MARTÍN *et al.* 1982

A. MARTÍN, G. Ibáñez i A. Martínez, «Anàlisi del material arqueològic del fons de cabaña de Juan Ràfols (Santa Coloma de Gramanet)», a *Puig Castellar*, n<sup>o</sup> 4, 1982, Tercera Època, pp. 119-137.

MAYA 1979

J. L. Maya, «Yacimientos de las Edades del Bronce y Hierro en la provincia de Lérida y zonas limítrofes», a *Miscelánea en Homenaje al profesor Roca Lletjós*, Lleida, 1979, pp. 321-376.

MAYA 1982a

Maya, J. L., «Dos necrópolis de incineración en el Bajo Segre: Llardecans y la Femosa», a *Ilerda*, XLIII, Lleida, 1982, pp. 119-151.

MAYA 1982b

J. L. Maya, «Asentamientos al aire libre de la Edad del Bronce en la Cataluña Occidental. Bases para el reconocimiento de un horizonte Bronce Antiguo-Reciente», a *Ilerda*, XLIII, Lleida, 1982, pp. 153-186.

MAYA 1991

J. L. Maya, «El pantano de Santa Ana (Huesca) y sus materiales de la Edad del Bronce», a *Bolskan*, 8, Huesca, 1991, pp. 199-214.

MAYA 1992

J. L. Maya, «Calcolítico y Edad del Bronce en Cataluña», a *Aragón/Litoral Mediterráneo: Intercambios Culturales durante la Prehistoria*, Homenaje a Juan Maluquer de Motes, Zaragoza, 1992, pp. 515-554.

MAYA *et al.* 1998

J. L. Maya, F. Cuesta i J. López (eds.), *Genó: un poblado del Bronce Final en el Bajo Segre (Lleida)*, Publicacions de la Universitat de Barcelona, 1<sup>a</sup> edició, Barcelona, 1998.

MAYA, DíEZ 1986

J. L. Maya i L. Díez Coronel, «Nuevos asentamientos del Bronce Inicial en la Cataluña Occidental», a *Ilerda*, XLVII, Lleida, 1986, pp. 81-99.

MAYA, MONTÓN 1986

J. L. Maya i J. F. Montón, «Un yacimiento de la Edad del Bronce en el Bajo Cinca: El Barranco de Monreal (Fraga, Huesca)», a *Ilerda*, XLVII, Lleida, 1986, pp. 145-152.

MAYA, PETIT 1986

J. L. Maya i M. A. Petit, «El grupo del nordeste. Un nuevo conjunto de cerámicas con boquique en la Península Ibérica», a *Anales de Prehistoria y Arqueología*, 2, Universidad de Murcia, Murcia, 1986, pp. 49-71.

MAYA, PRADA 1989

J. L. Maya i A. Prada, «Aportaciones al poblamiento de las cuencas de los ríos Segre y Cinca durante el inicio de la Edad del Bronce», a *Bolskan*, 6, Huesca, 1989, pp. 85-120.

PETIT 2001

M. A. Petit, «Els primer pagesos i ramaders. De la 2a meitat del VI mil·lenni a mitjan del III mil·lenni cal. BC», a *La Noguera antiga. Des dels primers pobladors fins als visigots*, Museu d'Arqueologia de Catalunya, Museu de la Noguera i Ajuntament de Balaguer, 2001, pp. 46-61.

PITA, DIEZ 1968

R. Pita i L. Díez Coronel, *La necrópolis de "Roques de Sant Formatge", en Serós (Lérida)*, Excavaciones Arqueológicas en España, núm. 59, Madrid, 1968.

PONS, MAYA 1986

E. Pons, J. L. Maya, «L'Age du Bronze Final en Catalogne», a *Actes du Colloque de Nemours*, 1986, Mémoires du Musée de Préhistoire d'Ile-de-France, 1, pp. 545-557.

PÉREZ, GOMÀ 1993

J. Pérez i R. Gomà, «Dos asentamientos de l'Edat del Bronze a Artesa de Segre: Coll del Rat i Refet», a *Grup de Recerques de les Terres de Ponent*, XXVI Jornada de Treball, Museu del Montsec, Artesa de Segre, 1993, pp. 51-69.

PICAZO 1993

J. V. Picazo, *La Edad del Bronce en el Sur del Sistema Ibérico Turolense, I: Los materiales cerámicos*, Monografías Arqueológicas del Seminario de Arqueología y Etnología Turolense, 7 Colegio Universitario de Teruel, Teruel, 1993.

PITA 1953

R. Pita, «Datos arqueológicos ilerdenses», a *Ilerda*, XVII, Lleida, 1953, pp. 99-110.

PUCHE 1993

J. M<sup>a</sup> Puche, «Evolució del poblament i relacions macroespacials durant l'Edat del Bronze a l'Urgell», a *Revista d'Arqueologia de Ponent*, 3, Lleida, 1993, pp. 21-64.

PUCHE 1995

J. M<sup>a</sup> Puche, «El Bronce inicial a rempeu del prepirineu lleidatà» a *X Col·loqui Internacional d'Arqueologia de Puigcerdà*, Homenatge al Professor Jean Guilaine, (Puigcerdà, 1994), Puigcerdà, 1995, pp.359-366



- PUCHE 1996  
J. M<sup>a</sup> Puche, «L'Edat del Bronze a l'Urgell: seriació cronològica i estudi de jaciments», a *Fonaments*, 9, 1996, pp. 11-76.
- QUERRE 1977  
J. Querre, «Fouilles archéologiques à Candanos (Huesca). Le «Tosal de los Regallos», a *Ilerda*, XXXVIII, Lleida, 1977, pp. 7-24.
- REY 1987  
J. Rey Lanaspá, «La población prehistórica del interfluvio Flumen-Alcanadre», *Bolskan*, 4, Huesca, 1987, pp. 67-122.
- REY 1988  
J. Rey Lanaspá, «Yacimientos prehistóricos en las proximidades de Monflorit (Huesca)», a *Bolskan*, 5, Huesca, 1988, pp. 87-116.
- REY, ROYO 1992  
J. Rey i J. I. Royo, «El yacimiento de hoyos de la Edad del Bronce de la «Balsa Tamariz» (Tauste, Zaragoza), *Boletín del Museo de Zaragoza*, 11, 1992, pp. 13-38.
- ROVIRA 1976  
J. ROVIRA, «Notas sobre las cavidades sepulcrales de la Edad del Bronce en Cataluña», a *Cypsela*, 11, Girona, 1976, pp. 49-53.
- ROVIRA 1984  
J. Rovira, «El asentamiento del Clot de Fenàs (Cababona, La Noguera, Lleida) y algunas reflexiones sobre los asentamientos protourbanos del Bronce Medio en la Depresión Central catalana», a *Informació Arqueològica*, 42, Barcelona, 1984, pp. 18-27.
- ROVIRA 1981  
J. Rovira, «El yacimiento de la Edad del Bronce de «L'Espluga del Bernat» (Querforadat, Alt Urgell, Lleida)», a *Ampúries*, 43, Barcelona, 1981, pp. 181-187.
- ROVIRA 1993  
J. Rovira, «Un motlle de destal plana de Guissona (La Segarra, Lleida)», a *Gala*, 2, Museu Arqueològic Municipal, Sant Feliu de Codines, 1993, pp. 65-67.
- ROVIRA *et al.* 1983-84  
J. Rovira, R. Batista i M. Gasca, «El establecimiento campaniforme de Tramaced (La Litera, Huesca)», a *Empúries*, 45-46, Barcelona, 1983-1984, pp. 270-273.
- ROVIRA *et al.* 1992  
J. Rovira, M. Garriga, M. Ferrer i J. Ll. de la Pinta, «La Cova dels Maquis (Gallifa, Vallès Occidental): ocupacions i utilitzacions entre el neolític antic i el segle XVII», a *Gala*, 1, 1992, pp. 7 - 44.
- ROVIRA, GASCA 1983-84  
J. Rovira i M. Gasca, «Los asentamientos del Bronce Antiguo, Medio y Final de la zona de Sena-Sigena-Ontiñena (Huesca)», a *Empúries*, 45-46, Barcelona, 1983-1984, pp. 84-109.
- ROVIRA *et al.* 1985  
J. Rovira, M. Gasca i J. E. Gómez, «L'estació del Bronze Antic de Cantaperdius (La Portella, La Noguera)», a *Informació Arqueològica*, 44, Barcelona, gener-juny 1985, pp. 26-33.
- ROVIRA *et al.* 1997  
J. Rovira, A. López, J.-R. González i J.-I. Rodríguez, «Solibernat: un model d'assentament protourbà en el Bronze final de Catalunya. Síntesi de les campanyes de 1981-1982», a *Miscel·lània Arqueològica (1996-1997)*, Museu d'Arqueologia de Catalunya, 1997, pp. 39-82.
- ROYO, REY 1993  
J. I. Royo i J. Rey, «Balsa la Tamariz: una aportación al estudio del poblamiento estable de la Edad del Bronce en las Cinco Villas», a *Suessetania*, 13, Cinco Villas, 1993, pp. 47-59.
- RUIZ ZAPATERO 1983  
G. Ruíz Zapatero, *Los Campos de Urnas del NE. de la Península Ibérica*, Departamento de Prehistoria, Universidad Complutense, 2 vols., 1983.
- SAULA 1994  
O. Saula, «Història de les excavacions arqueològiques a la comarca de l'Urgell (II). De la postguerra a l'any 1975», a *Urtx*, 6, Tàrraga, 1994, pp. 5-33.
- SEMENOV 1981  
S. A. Semenov, *Tecnología prehistórica. (Estudio de las herramientas y objetos antiguos a través de las huellas de uso)*, Akal Universitaria, serie: arqueología, Akal Editor, Madrid, 1981.
- SERRA 1917  
J. Serra Vilaró, *Excavaciones en el dolmen de Llanera (Solsona)*, Memoria de los trabajos realizados en 1916, Junta Superior de Excavaciones y Antigüedades, 6, Madrid, 1917.
- SERRA 1918  
J. SERRA VILARÓ, *Excavaciones en la Cueva del Segre*, Informes y Memorias de la Junta Superior de Excavaciones y Antigüedades, n<sup>o</sup> 7, Madrid, 1918.
- SERRA 1923  
J. Serra Vilaró, *El vas campaniforme a Catalunya i les coves sepulcrales eneolítiques*, Musæum Archæologicum Dioecesanum, Solsona, 1923.
- SERRA 1927  
J. Serra Vilaró, *Civilització megalítica a Catalunya. Contribució al seu estudi*, Musæum Archæologicum Dioecesanum, Solsona, 1927.
- VILASECA 1947  
S. Vilaseca, «El campo de urnas de las Obagues del Montsant y la evolución de la cultura de las urnas al sur de Cataluña», a *Archivo Español de Arqueología*, 66, 1947, pp. 28-45.

## Notes

<sup>1</sup> Servei d'Arqueologia, Generalitat de Catalunya, Serveis Territorials de Cultura a Lleida.

<sup>2</sup> Museu de Guissona.

<sup>3</sup> Aquesta referència correspon al número de registre del Museu de Guissona.

<sup>4</sup> Aquesta referència correspon a l'inventari de la col·lecció Boleda realitzada per Ramon Boleda.

<sup>5</sup> Aquesta referència correspon a materials arqueològics pertanyent a la col·lecció de Ramon Boleda però

sense cap sigla ni referència numèrica. Per poder referenciar adequadament aquests materials em optat per enumerar-les amb el lletres mon. corresponent a Montellà i un número correlatiu.

<sup>6</sup> Aquests fragments formen part de la col·lecció d'en Ramon Boleda al no tenir cap número d'inventari em optat per enumerar-los amb les dos inicials del jaciment de Sant Conill (Sc) i enumerar-los consecutivament.