

É POSIBLE FACER AGORA UNHA OBRA COMO A DE XAQUÍN LORENZO?

Clodio González Pérez

O ano 1962 saía do prelo en Bos Aires o volume II da *Historia de Galiza* dirixida por Ramón Otero Pedrayo: “Etnografía. Cultura material”. Como se deduce do título, hai outra parte dedicada tamén á Etnografía, pero á “Cultura espiritual”, da autoría de Vicente Risco, no primeiro volume.

Dende o intre da súa publicación, a extraordinaria obra de Xaquín Lorenzo converteuse na “biblia” da nosa cultura tradicional, podéndose afirmar -e tamén xactarnos- de que poucas terras peninsulares contan cunha de semellantes características, cun testemuño tan excepcional que abranga dende a casa ata o carrexo: 739 páxinas do

grandor do folio de texto e ilustracións (351 figuras -algunhas dun só obxecto, pero outras con máis de 20- e 163 fotografías), estas tamén do autor, porque don Xaquín, ademais de etnógrafo, foi un extraordinario debuxante e un bo fotógrafo.

Nalgúns casos fai etnografía arqueolóxica, é dicir, describe obxectos que daquela (a década dos anos cincuenta do século pasado) xa non se usaban ou moi pouco, pero si a inmensa maioría, constituíndo por tanto o seu estudo o testamento non só dunha época, senón de toda a nosa cultura “material”, creada e perfeccionada ao longo dos séculos polos devanceiros e devanceiras.

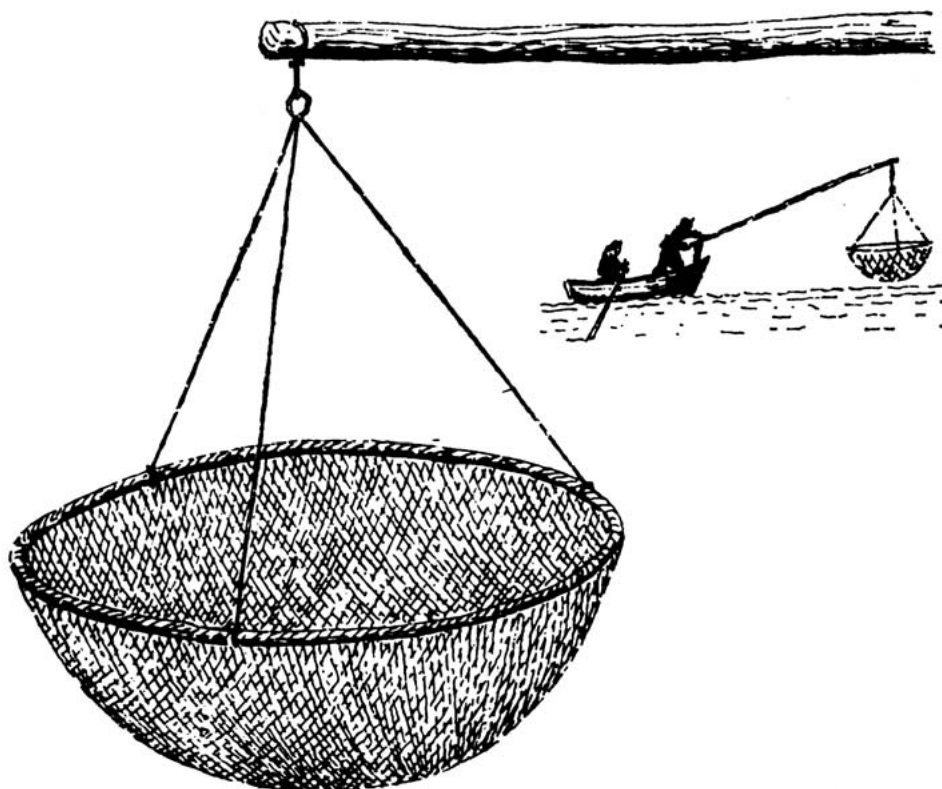

Fig. 260. - O meio mundo, pra pións, xurelos e panchos, e o seu manexo.

Debuxo de Xaquín Lorenzo

O mundo rural e mariñeiro en moitos aspectos case se desenvolvía como dous ou tres séculos antes: os mesmos apeiros, as mesmas artes de pesca...

A VIDA A MEDIADOS DO SÉCULO XX

O mundo rural e mariñeiro en moitos aspectos case se desenvolvía como dous ou tres séculos antes: os mesmos apeiros, iguais cultivos, semellantes ou as mesmas artes de pesca... A introducción de innovacións fora moi pequena, cinguíndose no campo case exclusivamente ao arado de ferro, e no mar aos motores nos barcos grandes, pois as dorñas e demais embarcacións tradicionais seguían sendo movidas polo vento coas velas de sempre. Había algúns coches, pero as vías de comunicación eran tan malas e deficitarias que o carro de bois non deixara de ser o principal medio de

transporte no medio rural, encargándose en moitos casos os arrieiros de levar as mercadorías: o viño do Ribeiro ás terras costeiras, e dende estas o peixe (sobre todo curado: polbo, congro, raia...) ás do interior. O medio de viaxar máis cómodo e lixeiro era o tren, pero ata mediados da década dos cincuenta non se inaugura a liña Madrid-A Coruña (por Zamora, Ourense e Santiago de Compostela), poñendo así en comunicación grande parte das provincias de Ourense e Pontevedra.

A Guerra Civil de 1936-39 e os anos de illamento que seguen fixeron que a cultura tradicional se mantivese máis tempo, dándose o caso que se cultiva-

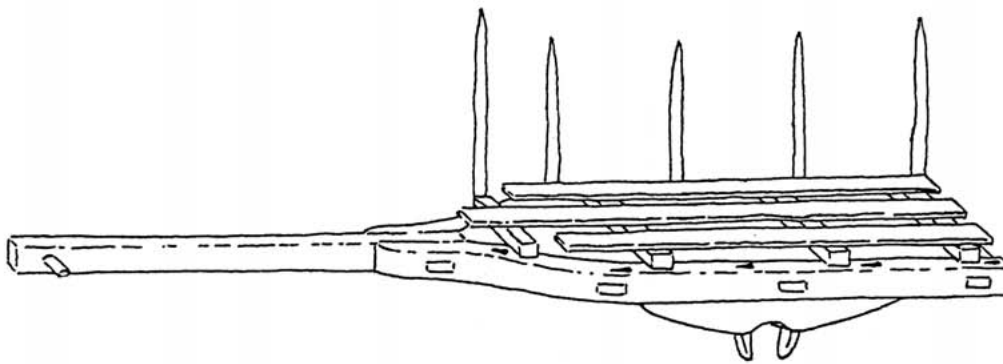
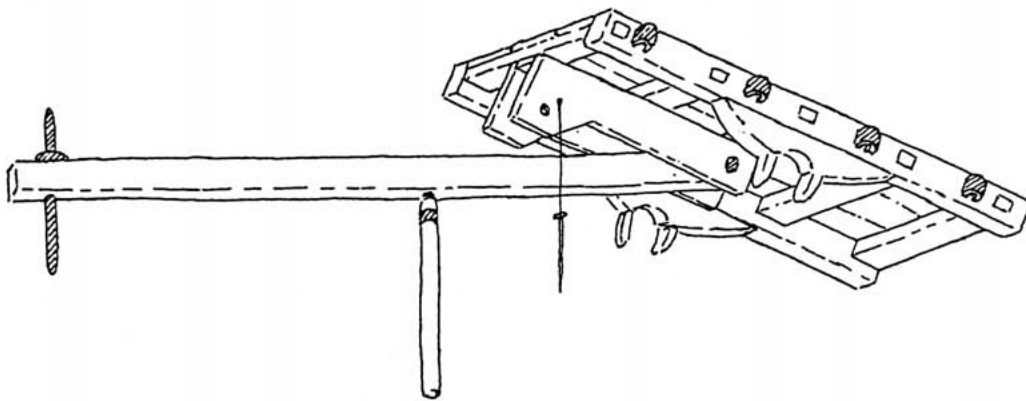
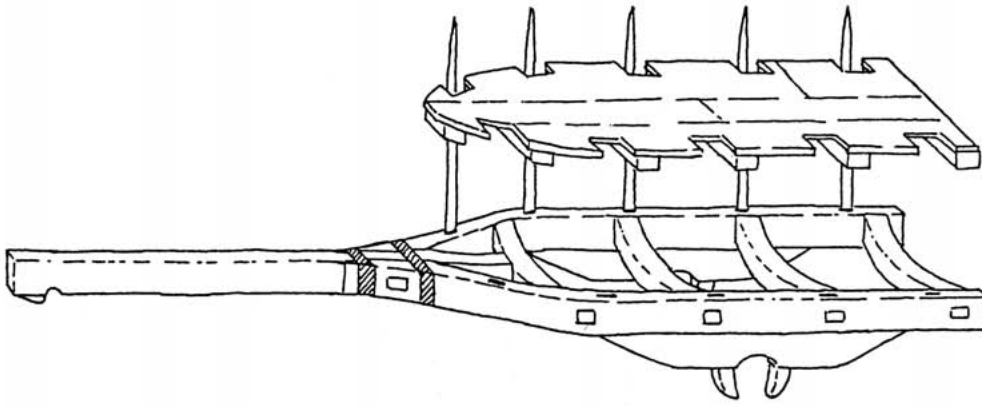

Había algúns coches pero as vías de comunicación eran tan malas e deficitarias que o carro de bois non deixara de ser o principal medio de transporte no rural

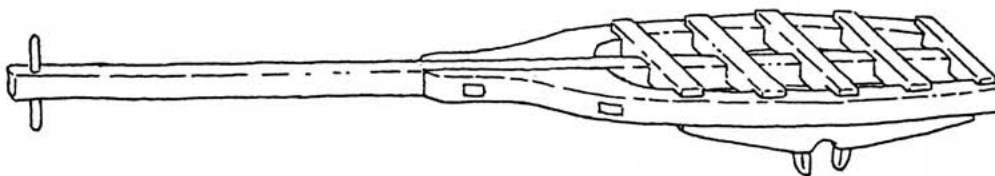

0 1 2 mH.

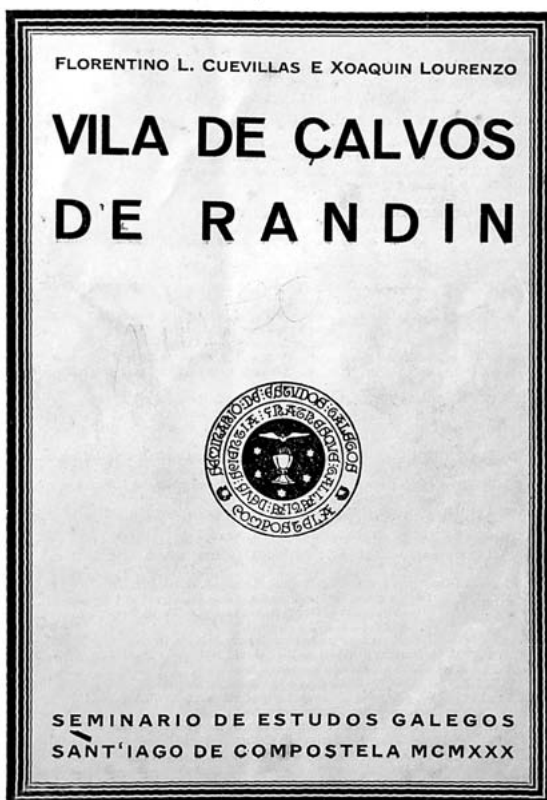

**Malia ter
feito a
investigación
principalmente
na época dos
anos cincuenta,
Xoaquín Lorenzo
tamén aproveita
información
anterior, da
súa nenez e
adolescencia,
en particular
procedente da Limia
Baixa e en xeral
das comarcas que
coñeceu en compañía
dos membros do
Seminario de
Estudos Galegos:
Calvos de Randín,
Melide, Velle,
Deza...**

ron terras que levaban ermas moitos anos, e, como non se podía emigrar, de novo se volveron a prodigar os “caseiros” que traballaban a terra allea pola metade dos froitos, nin os foros máis duros chegaron a tal nivel de usura! Durante este tempo non houbo innovacións, continuouse coas mesmas ferramentas, coidando igual o gando (o máis del “a medias” ou “á ganancia” –o “amo” levaba a metade da ganancia–), e ata se recuperaron cultivos coma o do liño, xa desaparecidos en moitas comarcas.

Xoaquín Lorenzo fai o traballo de campo nos anos de transición, en que se empeza a acentuar o esmorecemento da cultura tradicional, a notarse máis as

innovacións, que sinalan o comezo da súa desaparición que se materializaría nas dúas décadas seguintes.

PODERÍASE FACER HOXE ESTE LIBRO?

A situación actual é totalmente distinta á de hai medio século, por eso non sería posible facer un traballo das mesmas características. Dígoo así con rotundidade, por se tratar dun tema que coñezo ben: na década dos oitenta do século pasado, xunto con Xosé Manuel González Reboredo e Xoaquín Rodríguez Campos, fixemos ao longo de varios anos e de varias tempadas en cada un deles, un traballo de campo centrado nas terras dos Ancares naviegos (as pertencentes ao concello de Navia de Suarna), coa pretensión de redactar un estudo completo “Cultura espiritual” e “Cultura material”, seguindo a terminoloxía empregada na época de Xoaquín Lorenzo- verbo da Serra de Ancares. O devandito traballo publicouse en 1990 (I) e 1991 (II).

Eu encargueime da parte “material”, o segundo volume. Non me foi doado mencionar e, peor aínda, describir polo miúdo as construcións, os apeiros e as pezas do enxoval, porque a maioría xa non se usaban ou ficaban abandonadas, restando unicamente obxectos fóra de uso ou, sobre todo, restos. Grazas ás

descricións das persoas maiores que viviran plenamente a cultura antiga, e aquelas que na súa nenez e mocidade aínda era a predominante, puidemos levar a termo unha reconstrucción fiable, pero en moitos aspectos xa de carácter arqueolóxico.

A palloza (que eles coñece por “casa de teito” para distinguila da “casa lousada”), que foi e aínda é o principal distintivo dos Ancares, xa non quedaba en todo o concello de Navia ningunha habitada de cote. As que mellor se conservaban eran aquelas que seguían sendo cortes e, polo mesmo, prendíase o lume na lareira, senón todos os días, si varios á semana, principal axente de conservación do colmo e da madeira. Nas terras lindeiras había algunhas no Piornedo e en Balouta (esta poboación xa na provincia de León), actualmente ningunha habitada. Os vellos contaban que cando naceran case non había “casas” (cubertas con lousa) e, polo mesmo, a maioría dos veciños vivía en pallozas, pero os novos –que naceran algúns nelas–, xa viviran, en xeral, dende nenos nas casas.

Este mesmo estudo levado a termo nos anos en que fixo o seu Xaquín Lorenzo, sería moito máis completo, porque daquela aínda estaban moitas habitadas e había veciños de abondo para informar.

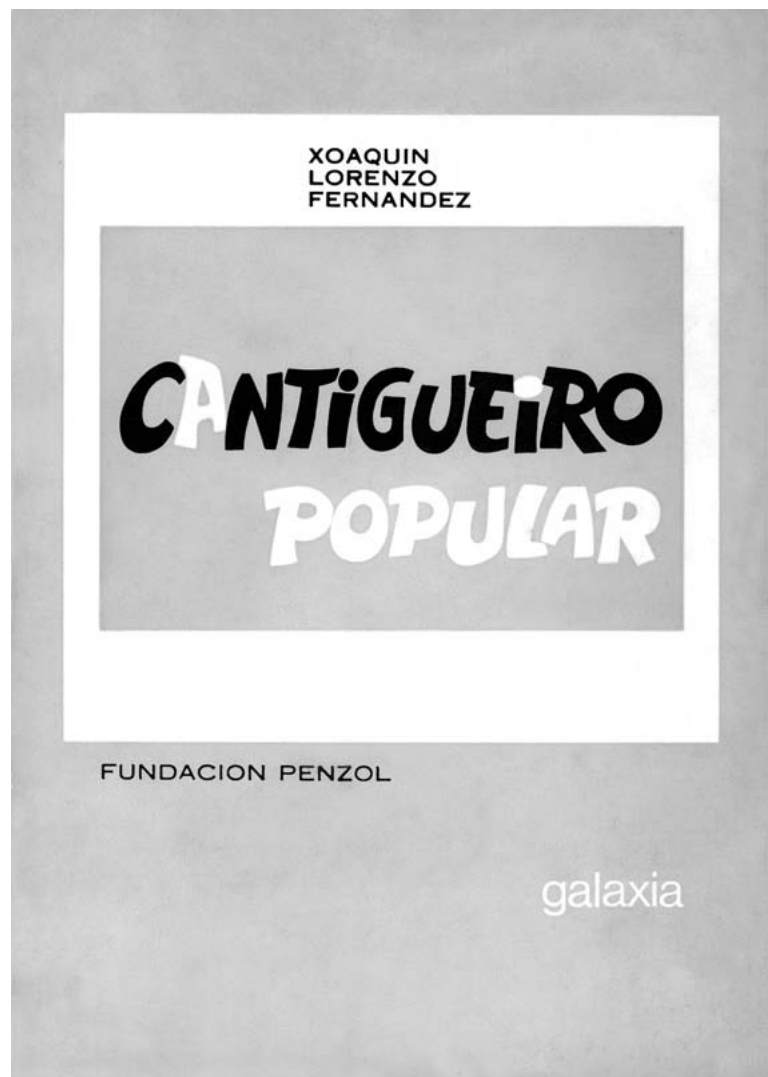

Os maiores contaban como se desenvolveu a vida ata os anos cincuenta, moi distinta á da década dos oitenta, empezando porque xa chegaban os vehículos a case todas aldeas e tamén a luz eléctrica (a corrente producida fóra da comarca, porque moitos dos lugares dispoñían dende antes de pequenas centrais aproveitando a forza de vellos muíños, que xa daquela non moían, pero por levar poucos anos de abandono aínda os había que conservaban

Trátase dunha obra feita nunha época de transición dunha cultura a outra, imposible de levar a termo agora, o mesmo que pasou co *Cantigueiro Popular da Baixa Limia* en 1973, que de non ser recolleito antes de 1932 hoxe non existiría.

o mobiliario completo, e non como agora que non quedan máis que as paredes).

A época en que fai o traballo de campo Xaquín Lorenzo corresponde á miña nenez, por eso aínda me lembro perfectamente de como se vivía entón, así como tamén das construcións, predominando principalmente no rural as lareiras (as cociñas de ferro só as había nas casas ricas), os traballos do campo e os cultivos e as faenas do mar contiñían case igual que como eran varios séculos antes, con pequenas innovacións. As novidades seguíanas traendo os emigrantes, e as novas coñecíanse polas poucas radios que había.

Como queda dito, a Guerra Civil e os anos da posguerra alongaron a vida da cultura tradicional, en todos os aspectos, dende a vivenda ata os medios de traballo. Cómpre ter en conta que, malia a ter feito a investigación principalmente na década dos cincuenta, Xaquín

Lorenzo non se cingue a eses anos, senón que tamén aproveita información anterior, da súa nenez e adolescencia, en particular procedente da Limia Baixa, e, en xeral, das comarcas que coñeceu na compañía dos membros do Seminario de Estudos Galegos: Calvos de Randín, Melide, Velle, Deza, etc.

A súa obra céntrase sobre todo na provincia de Ourense e, máis aínda, nas terras de Lobeira, por ser as que coñecía mellor. Orixe doada de deducir polos nomes das pezas e dos traballos, pero con todo tentou que fose unha obra para Galicia enteira: *Na nomenclatura dos aparellos e das súas pezas cinguímonos ó máis corrente en toda a Galiza, non dando por elo nota do lugar preciso en que foron recollidas as verbas, e somentel-o faguetos cando o tema de que se trata é exclusivo dunha localidade, como acontez co mazo de Ferreira Vella ou coas encaixeiras de Muxía e os seus arredores.*

CODA

Hai publicacións cinguidas a un determinado territorio que constitúen testemuños de excepcional importancia para o coñecemento da cultura tradicional, de contido extrapolable tanto ás terras lindeiras, como mesmo a grandes áreas, da que unha das máis coñecidas é *Terra de Melide*; pero a de Don Xaquín ten a importancia se ser concibida para toda Galiza, e atinou, pois moitas ferramentas e labores só se coñecen polas denominacións recolleitas por el, que remataron aceptadas por todos.

Trátase dunha obra feita nunha época de transición dunha cultura a outra, imposible de levar a termo agora, o mesmo que pasou co *Cantigueiro popular da Limia Baixa* en 1973, que de non ser recolleito antes de 1932 hoxe non existiría, como recoñece o propio compilador, contando daquela con excepcionais informantes: *a tía Margarida, que aos 90 anos presumía de enfiar as agullas sen traballo; a tía Balbina, namentras lle contaba as súas doenzas; a tía Avelina, vella fiandeira, que lembraba os seus anos mozos namentras petiscaba nalgunha lamberetada...*

Grazas a Xaquín Lorenzo sabemos moito da cultura tradicional dos devanceiros, da nosa, denominación que lle damos agora, pero que daquela –non hai máis de cincuenta anos e semellan varios séculos– era a única que existía, recolleita e estudada xusto nunha época crucial de esmorecemento e transición.

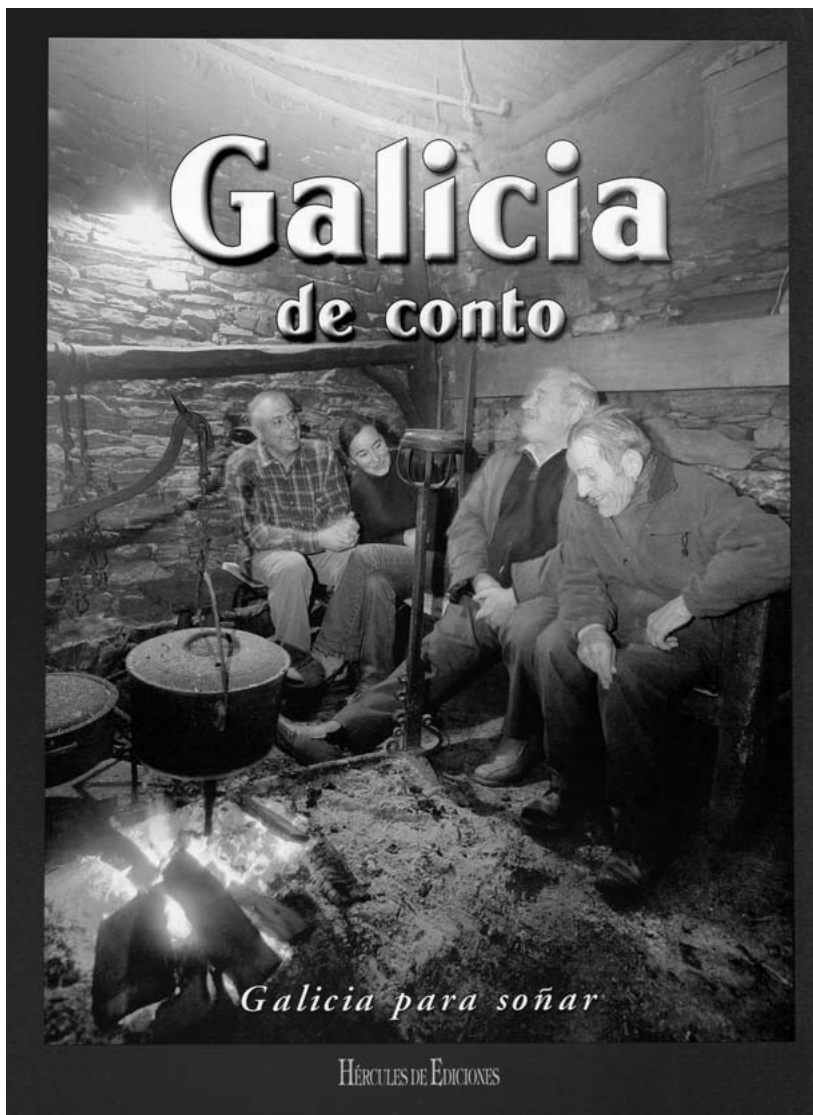

No noso mundo urbano circulan relatos por Internet ou en follas impresas catalogables como un folklore do papelexo. Todos teñen unha estrutura comparable coa presente nos contos tradicionais. Esta razón é a que nos levou, ao profesor Quitáns Suárez e quen isto escribe, a incluír algúns textos deste tipo na antoloxía *Galicia de conto*.

XOSE MANUEL GONZÁLEZ REBOREDO

Catedrático de Instituto e investigador. Doutor en Filosofía e Letras (Historia) pola Universidade de Santiago. Director da sección de etnografía do Instituto "Padre Sarmiento" do C.S.I.C.. Membro da sección de Etnografía do Consello da Cultura Galega. Profesor e investigador no campo da etnografía e antropoloxía

de Galicia. Autor de numerosas publicacións entre as que destacamos:

Lendas de tradición oral. A festa de S. Xoán. La invención del estado nación. Ed. Ronsel. *Antropología y etnografía de las proximidades de la Sierra de los Ancares. Antropoloxía do val de Fornela.*

Coordinador da magna obra en sete volumes: *Antropoloxía Cultural de Galicia*, de Hercules Edicións.