

LES CONSTRUCCIONS
RURALS A PUIGVERD
D'AGRAMUNT

Per Vicent Loscos i Solé

17

INTRODUCCIÓ

Les construccions rurals, a les nostres terres, són una característica constant del paisatge que envolta pobles i ciutats. Aquesta presència d'edificacions es manté sovint en una densitat tènue, quasi incrustada, però significativa, en el seu conjunt, de la perllongada vinculació de l'home al seu espai idoni de treball. Si parem compte en la diversitat de construccions funcionals, bàsicament auxiliars de l'activitat humana, situades al defora dels nuclis habitats, ens trobem amb un ampli ventall d'objectes de categoria desigual. Des de les humils cabanes fins a les poderoses masies –passant per cases, granges, magatzems i pallisses, bordes i pletes, molins, pous i, fins i tot, imprevisibles casetes dels horts– tenim a la vista tot un conjunt d'obres habituals a les nostres terres, algunes de les quals són interessants testimonis d'una forma de vida, que va perdurar plenament fins als temps dels nostres avis.

Els medis actuals de producció i de transport s'han encarregat d'anar desvalorant algunes d'aquestes construccions, que s'han convertit en objectes anacrònics, de poca utilitat. Abans d'aquesta transformació –iniciada fa uns quaranta anys–, el treball de la terra, amb els medis de què es disposava, era lent i pesat, sense cap altre motor que la força física de persones i animals. Les poblacions restaven mig buides pels diversos i successius treballs que requeria el camp durant una bona part del calendari. A la somorta llum de la matinada, sortien els carros cap el seu rutinari destí, per no tornar fins ben entrada la tarda. Solament llavors, amb parsimònia, els pobles s'anaven submergint en la intimitat del capvespre, per compartir l'escàs temps comú. A l'hora de segar i batre, el treball era més intens. Els nens acabaven l'escola i tota la família feia vida a les eres.

Les cabanes són objecte d'atenció obligada per la seva abundància i significació elemental. Bastides segons la genuïna destresa popular, són els habitables més petits que han acollit persones i animals al llarg de segles de dedicació a l'agricultura. En consonància amb la duresa del treball, les comoditats –gairebé incomoditats assumides– que ofería una cabana eren mínimes. El jaç de palla n'és la més orientativa. Permetia l'obligat descans de migdiades i nits. Un foc a terra de limitat tiratge, amb el fum que impregnava l'aire, constituïa l'aliat reconfortant de les hores de refrigeri. Juntament amb l'home i el foc, l'animal alenava l'aire comú, ocupant un lloc important. La distribució de l'espai a l'interior d'una cabana s'estableix en funció d'aquests tres elements bàsics. La seva estructura externa tipifica el nostre paisatge amb les proporcionades dimensions i formes que caracteritzen les famílies biològiques. Observant pels camps veurem l'atractiva geometria de les petites cabanes d'una vessant, la sòlida presència de les casetes de dos pisos, o la subtil expressió de les cabanes de volta. Totes elles traspuen una entranyable humanitat.

Les masies, centres tradicionals de l'activitat rural, estan integrades per diverses construccions entorn a un habitatge instal·lat prop de les terres de conreu. Per la seva ubicació tenen un clar parentiu amb les cabanes, que cal considerar, ja que una quantitat apreciable de masies s'han edificat a la vora d'una primitiva cabana o, fins i tot, sobre la mateixa. Les masies han tingut gran importància en el món rural de temps passats, on excel·lent en el règim autosuficient. A l'Urgell estan actualment en decadència, seguint un cicle evolutiu comparable al de les cabanes, encara que més lent. Les causes d'aquesta decadència simultània són coincidents en bona part. Amb comptades excepcions, sola-

ment perduren, a les proximitats dels pobles, les de suficient bagatge econòmic. En general, els avantatges de viure a les poblacions han propiciat l'abandonament de les masies. El canvi de residència familiar ha suprimit o invertit alguns desplaçaments. D'aquests, el més remarcable –encara que poc inquietant en altra època– era la llarga caminada que havien de fer els nens per anar a l'escola. Entre les cases de pagès que s'han mantingut, moltes han tardat un temps considerable a disposar de llum i telèfon. La solució, dins de l'estil d'autonomia, ha estat la instal·lació de petits generadors eòlics i, més actualment, de cel·les fotovoltaiques.¹

Les construccions que conserven o han augmentat la seva utilització, són pallisses, magatzems i granges. Les pallisses són menys abundoses que les cabanes, ja que estaven en proporció als pagesos moderadament acomodats. Es troben adossades a l'era, amb una porta anterior per introduir la palla, i una altra, posterior, per treure-la. Les pallisses s'han incrementat a l'Urgell a causa de la generalització del conreu del cereal, que ha passat a ocupar extensions abans dedicades bàsicament a vinyes, oliveres i ametllers. Les fetes amb materials actuals són ben voluminoses.² Els magatzems, que –com algunes pallisses– sovintegen en bastiments aprofitats, s'utilitzen en gran part com a garatge per a la maquinària. Pel que fa a les granges, que juntament amb les pallisses modernes configuren la vista dels pobles pels quatre costats, es pot dir que el seu nombre s'ha estabilitzat després d'una dilatada etapa de creixement. Les primeres es van construir cap als anys seixanta, justament quan s'havien extingit els animals al camp. L'assentament de les granges va ser una conseqüència de la revolució implantada per la maquinària, que va deixar al pagès un temps lliure, inimaginable fins aleshores. Els animals van desaparèixer de forma tan radical que, per un curt espai de temps, la professió veterinària es veia encarada a una devallada irreversible. Les primeres granges que es van fer són freqüentment desiguals i d'aspecte penitenciari. Amb el temps han normalitzat llur presència com a segments de ferrocarril encallats en el paisatge. La incidència econòmica que han assolit les granges ha contribuït a estabilitzar la vida de molts pobles dins del decaïment que suporta el camp.

PECULIARITATS DE LA ZONA DE PUIGVERD

El terme de Puigverd és de característiques comuns a una part de la ribera del Sió, amb una quantitat de construccions que dóna fe d'una activitat rural apreciable i diversificada. Per altra banda, la seva extensió en sentit nord-sud, des de tocar pràcticament el terme de Florejacs, fins a les proximitats de Barbens, inclou totes les varietats representatives de l'actual comarca de l'Urgell.

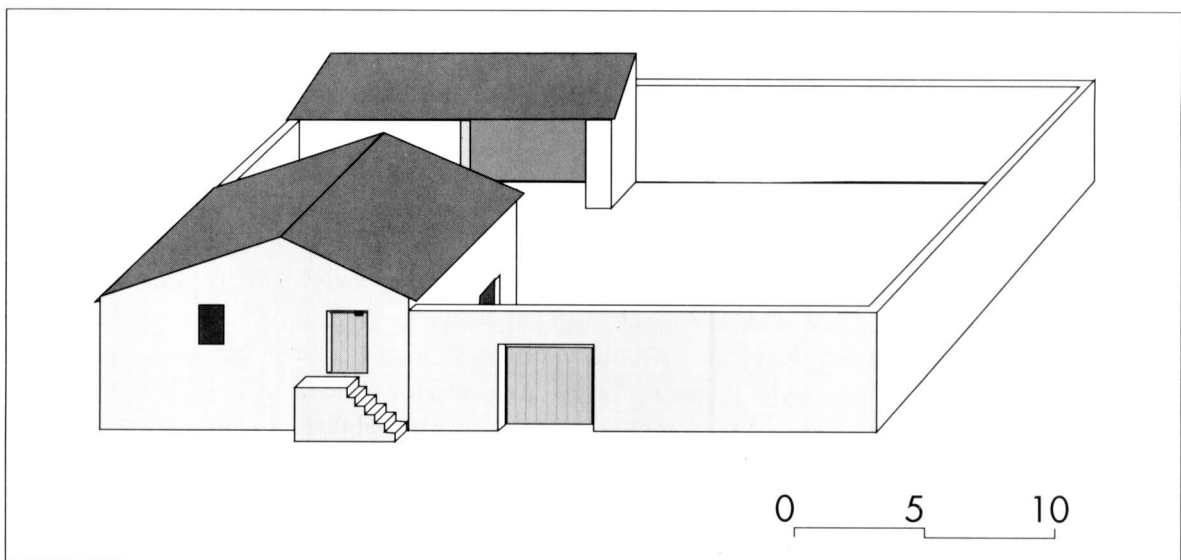

Quadra i cabana amb escales exteriors.

La construcció més típica és la quadra. Està constituïda per un tancat que complementa una cabana o caseta, a imatge simplificada dels masos o torres que es poden observar, des de Bellpuig, per tota la plana d'Urgell, amb la casa de pagès inscrita en una tanca d'elevades parets. A diferència dels masos, les quadres s'utilitzaven solament al temps de recol·lectar els cereals, de forma que tota la família es traslladava a viure a l'era –en expressió d'algun veí, a estiuejar– durant el mes i mig que durava la feina. Aquest trasllat massiu dels habitants d'un poble, digne de figurar en estampes de costums tradicionals, incloïa els animals domèstics i tot l'aviram, que s'establia dins de la tanca o cort. La sega començava al maig, deixant els camps rapats i coberts de garberes sota el cel blau i lluminós del primer estiu. Després venia el batre, entre calors, suors i polsegueres. Un cop a la setmana es feia un viatge al poble per portar-hi el gra, que es guardava a les cases en sitges o *botigues*, i per abastir-se del necessari. Gairebé no s'anava a comprar, ja que es consumia de la pròpia reserva alimentària i es practicava el canvi. Les reserves més substancials les proporcionava el porc, del qual es guardava el millor per a l'estiu: pernil i confitat. La cansalada era per a l'hivern. Hi ha moltes anècdotes que reflecteixen el tarannà que menava l'economia de canvi en aquells temps. Per posar un exemple, s'explica que un barber acceptava un ou a canvi del seu treball més sis quilòmetres de caminada. A les quadres, on es menjava relativament bé, es matava un pollastre en acabar de batre.³ Alguns veïns tenien dues eres, amb la qual cosa l'estança fora de casa es perllongava tot l'estiu, donant-se el cas de famílies que vivien al camp des del maig fins a l'octubre.

La GEC fa referència a les quadres de Puigverd, com a la part meridional del terme, propera a Tornabous. Segurament, aquesta devia ser la zona de més implantació en temps anteriors a la construcció del canal. Actualment es caracteritza per l'abundància d'arbres fruiters, de forma que les antigues quadres es degueren anar convertint en masies. A totes les altres partides es troben quadres, encara que moltes eres han desaparegut, i hi ha poques corts que es conservin en la seva totalitat.

Una altra particularitat, a part del foc a terra, és la pedra arenosa utilitzada, entre rogenca i marró, que inclou un sauló grisenc. Aquesta pedra permet treballar blocs més grans que la pedra calcària. Es treia de Les Serres, on és abundant. De pedra calerenca, hi havia una pedrera de poca envergadura prop del pilar d'Almenara. Comparant els marges de pedra d'aquesta part de l'Urgell amb els de pedra calcària de Verdú, s'observen diferències que es poden tipificar sobre uns màxims respectius de 12 i 150 decímetres cúbics.

La quasi inexistència de cisternes és deguda a la terra argilosa, de poca permeabilitat, que permet retenir l'aigua en senzilles basses, arranjades fàcilment amb quatre cops d'aixada. D'aquestes basses, que encara es veuen vora alguna era, s'obtenia l'aigua necessària. Per als animals hi havia uns petits abeuradors de pedra. No he resolt si s'utilitzava calç per assegurar la potabilitat de l'aigua. Diu que es tenia la precaució d'evitar les aigües de la primera tronada estiuenca, que corrompien la bassa. També m'han dit que s'hi afegia alguna herba.

DIVERSITAT DE FORMES DE CONSTRUCCIÓ I MÈTODE DESCRIPTIU

La ribera del Sió és la zona de l'Urgell amb més diversitat d'edificacions rurals, classificables per la solució donada a la coberta, i per les formes de fer i materials emprats. Una tal classificació comporta l'inconvenient d'haver de tipificar alguns procediments, negligint la circumstància que l'art popular integra solucions aleatòries. Obviada aquesta limitació, he intentat situar l'estudi esbossat i aproximatiu d'aquestes construccions dins de l'espai físic que les inclou, sense ometre referències humanes del temps, amb el propòsit –potser banal i pretencions– que algun veí de Puigverd ho pogués llegir amb acceptació. Sé que aquesta pretensió és desmesurada pel risc de mancances i errors que comporta. M'ha semblat, però, un propòsit més adequat que assajar la respectuosa extracció de paràmetres tècnics, labor per a la qual hi ha persones més qualificades i competents. He d'agrair la important col·laboració de l'amic Ramon Roqué, paleta i artista de Puigverd, que m'ha aclarit la cons-

trucció de les cabanes de dos pisos i molts altres dubtes, a més de proporcionar-me valuoses informacions. També, la de Isidro Figuerola, pagès i mestre tapiador de Barbens, que m'ha explicat l'elemental sistema de fer les parets de tàpia. I la de l'amic Josep Giribet, de Tàrraga, a la competència del qual he confiat els dibuixos, ben necessaris en aquesta mena de treballs. La meua dedicació ha consistit –parafraçant el text de Joan Rubió– en "tenir-me de convertir en un salta-marges", "amb el menester fotogràfic, papers, mides, llapis i quaderns...". El terme de Puigverd, sense ser excessiu, té més de dues mil hectàrees i seixanta quilòmetres de camins, que he hagut de voltar reiteradament, com diríem, a l'estil dels caçadors.

DIVISIONS DEL TERME

Per anotar amb comoditat les diferents construccions, he dividit el terme arbitràriament en quatre zones que corresponen, gairebé, a les partides establertes pel municipi. Cadascuna presenta característiques peculiars, encara que els terrenys propers a les línies divisòries són similars, amb l'excepció que estableix el canal, marcant una diferència observable a una i altra banda. Seguint aquest criteri he procurat fer una descripció elemental de cada zona, prèviament a la de les construccions típiques o, en algun aspecte, curioses que s'hi troben. Les divisions establertes són:

- 1) La zona del poble, fins a la carretera de Cervera.
- 2) Les Serres, entre les carreteres de Cervera i de Tàrraga.
- 3) Les Quadres Altes, entre la carretera de Tàrraga i el canal.
- 4) Les Quadres Baixes, després del canal.

RELACIÓ DE CONSTRUCCIONS A CADA ZONA

CONSTRUCCIONS DE LES ERES I DELS CAMPS: Pedra: 27, 31, 28, 6; Tàpia: 0, 0, 1, 6; Pedra i tàpia: 1, 4, 2, 2; Obra: 5, 5, 0, 5; Pedra i obra: 0, 1, 2, 0; Una vessant: 17, 19, 9, 5; Dues vessants: 13, 16, 12, 9; Teules: 20, 27, 10, 9; Uralita: 5, 3, 0, 1; Llosetes: 1, 5, 5, 1; Brancatge o canyes: 1, 1, 0, 1 (norm. sota uralita); Volta: 2, 6, 9, 2; Dos pisos: 11, 6, 2, 4; Escales exteriors: 5, 2, 1, 2; Deteriorades o enrunades: 8, 9, 8, 3

PLETES: 0, 1, 1, 0

GRANGES: En funcionament: 11, 5, 0, 6; Desmantellades: 8, 1, 0, 0

MAGATZEMS: 9, 14, 1, 9

MASIES: Vivendes familiars usuals: 1, 0, 0, 2; Habitades temporalment: 0, 0, 0, 3; Deshabitades, magatzems i usos agrícoles: 0, 0, 0, 5; Abandonades: 1, 0, 1, 1

CASES: Masoveries o cases de guarda: 0, 1, 0, 2; No utilitzades normalment: 1, 0, 0, 0; Abandonades: 0, 0, 2, 1

En aquesta relació –per a la qual és raonable acceptar un 7% de possible error⁴ es consideren conjuntament les cabanes, casetes i pallisses tradicionals, com a construccions de característiques comuns. Es pot comprovar que la major part són de pedra, amb una proporció aproximada de 90 sobre 120. Les cobertes amb teulada són 66, que es reparteixen en quantitats semblants entre les d'una i dues vessants. Les fetes de tàpia, en petit quantitat, es troben a la quarta zona, on també hi ha cases d'aquest material. En total, queden unes 97 construccions d'aquesta classe en estat acceptable de conservació.

Les pallisses modernes –per altra banda, les més notòries–, no són objectes d'interès en el sentit que pretén aquest treball, i consten com a magatzems, entre altres construccions d'ús divers.

Alguna granja, i els magatzems situats dins de les masies, no apareixen en la relació. Tampoc es considera la quantitat de naus per granja. Així, per exemple, a la segona zona hi ha cinc granges que ocupen, en total, unes quinze naus. Entre les cases no consten dos xalets en avançat estat de construcció, vora el poble.

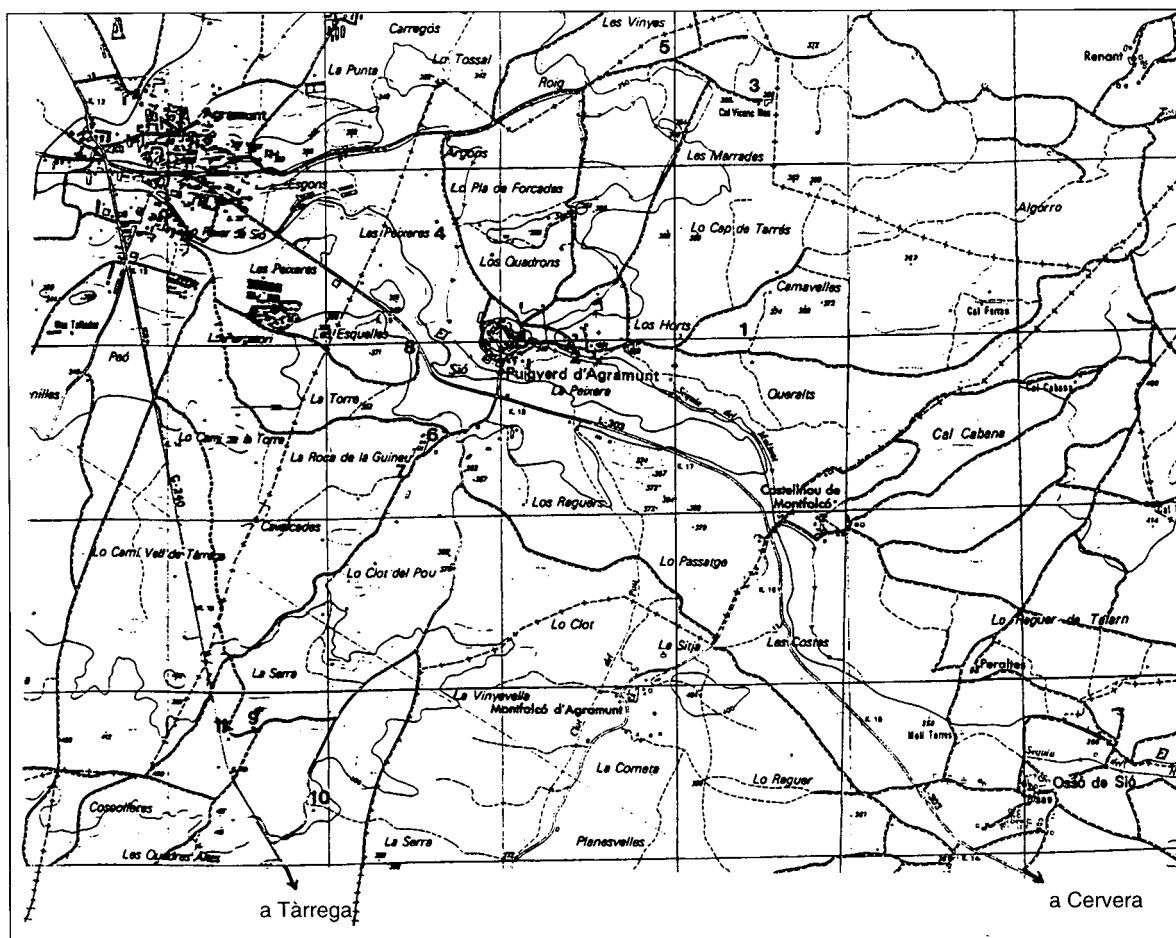

Les construccions descrites al text estan numerades i situades sobre els mapes.
 Les fotos o dibuixos que en fan referència porten la mateixa numeració.

DESCRIPCIÓ DE LES ZONES I CONSTRUCCIONS

La zona del poble

Construccions de pedra i teules. Les cabanes de dos pisos

Aquesta zona comprèn la part del terme que queda al nord de la carretera de Cervera, resultant ser la més àmplia en el sentit est-oest. Des d'aquesta carretera hi ha un curt passadís que arriba al poble travessant la doble serpentina d'arbres que emmarca el curs del Sió i l'estreta franja d'hortos adjacents. La pinya de cases, mirant als quatre horitzons, s'aixeca darrera la verda muralla, precedida per un seguit d'eres i granges que es desparrama cap a l'est. Passat el puig, el terreny és planell cap a la banda d'Agramunt i d'una suau elevació central cap al nord. En aquest part hi ha les pallisses més voluminoses, entre antigues quadres que acumulen una considerable quantitat de pedra. Al fons s'estableix un tossall allargat que emmarca el límit del terme. Aprop aquesta línia, passa el camí vell d'Agramunt, que recull els extrems dels tres ramals provinents del poble. El camí d'Ossó i les seves derivacions, s'allargassen per la part oriental a més distància. El paisatge es torna aviat segarrenc i solitari, i surt al pas l'esvalotada perdueu entre tongades d'alzineres que separen els indrets. Quan és el temps, s'hi veuen caçadors i, fins i tot, alguna família de boletaires. És per això que aquest extrem del terme s'ha vingut a denominar *els diumenges*.

La major part de granges es troba vora el poble. Les primeres que es van construir, dins del mateix carrer que el circumda, estan ja desmantellades obeint les normatives actuals. Les cabanes, pa-

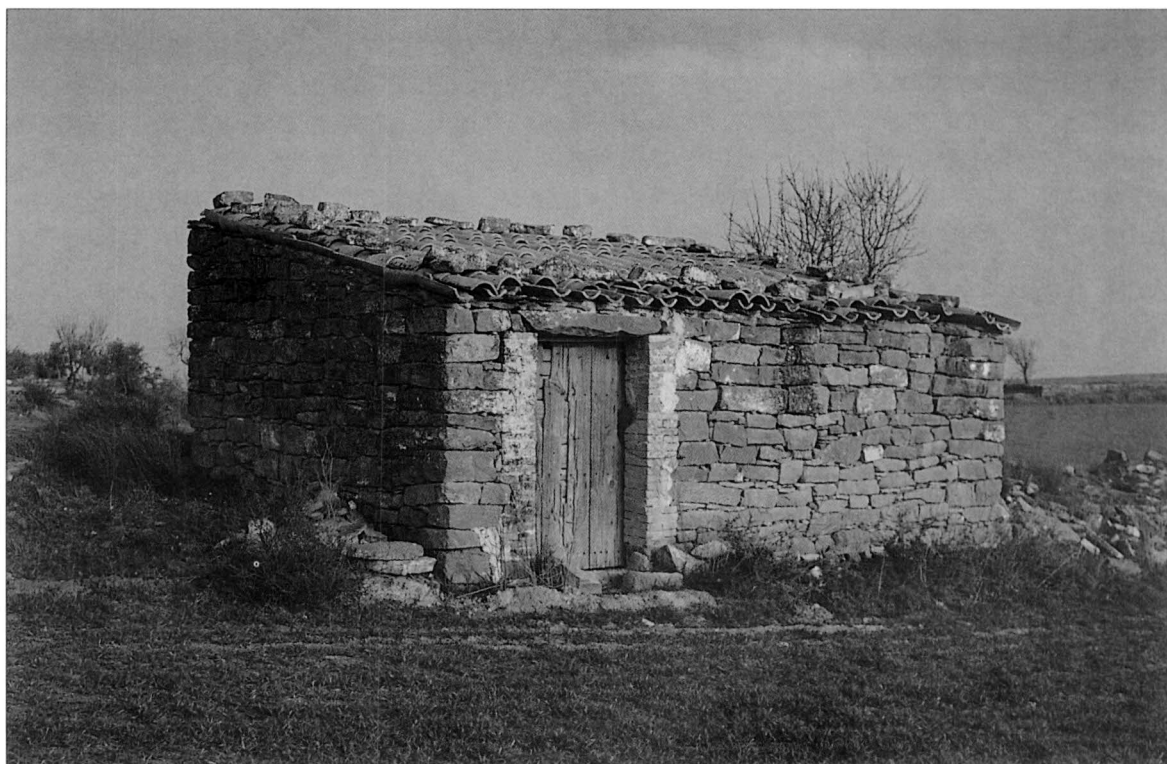

Cabana del camp.

llisses i magatzems es distribueixen per tota la zona amb més uniformitat. Els magatzems són grans i fets de materials moderns. Les grandioses pallisses de lleugera estructura, indiquen l'actual profusió i millorament de les espècies de cereals.

Les cabanes de pedra cobertes amb teules representen els tipus més ordinaris entre les construccions a les que fem referència. Els materials que s'hi conjuguen són essencialment els mateixos que es troben en les cases dels pobles, amb la lògica diferència qualitativa. La pedra sol estar poc retocada i emmotllada amb terra o bé, ocasionalment, amb calç.⁵ Un procediment general a aquestes i altres classes de cabanes consisteix en soterrar una primera filera de pedres a tall de fonaments. Les parets, usualment de 50 centímetres de gruix, són suficients per sostenir el pes de la teulada. Les llates es recolzen en una o més vigues travesseres encastades als laterals. La porta, sota una llinda de pedra o fusta, s'obre arran de terra o sobre un graonet. Normalment és de forma rectangular, feta amb tires verticals de fusta de pi, i ocasionalment folrada amb xapa. Les cabanes comuns dels camps solen ser d'una vessant, inclinada a l'ample sobre la façana, i amb la porta desplaçada a un costat. Les seves dimensions normals són d'uns 5 per 3 metres.

La distribució de l'espai interior depèn de la seva grandària. L'element més evident és la menjadora, feta de grans peces de pedra treballada, o de pedres i calç, amb la vora superior perfilada per un tronquet escorçat. El racó del foc és en un dels angles, sota la xemeneia, amb la sortida del fum dissimulada. N'hi ha molt poques amb xemeneia exterior visible. En algunes, on manca aquest element, el fum es buscava el camí a través de les teules. A l'estiu, el foc familiar es feia a l'aire lliure, fora de la cabana. El jaç de palla sol estar arraconat i emmarcat amb pedres. La separació entre els espais destinats a la menjadora i al foc consisteix de vegades en un mig envà. Altres detalls observables són les fustes incrustades a la paret, per penjar-hi coixins i morrals, les postades fetes amb llosetes, i els armaris, en cavitats deixades a les parets.

Les cabanes de dos pisos són la solució per separar l'habitaclle dels animals del de les persones. Al pis de sota solament s'hi troba la menjadora. El pis de dalt és el dormitori i l'espai de la llar. De

fet, en tot això es troben diferències: hi pot haver no res més que el jaç de palla omplint tota l'estança, o bé una habitació independent del foc a terra, sense descartar la possibilitat d'una petita cuina, amb la qual cosa ja tenim, en efecte, una caseta. Entre les cabanes de dos pisos, són rares les d'una vessant. De dues vessants se'n veu tot al llarg de la carretera de Cervera, des de Montcortés, alternades amb cabanes de volta. Es reconeixen pel seu volum i per les finestres del pis superior (1). Tenen entre 50 i 60 metres quadrats de superfície utilitzable i una altura d'uns 5 metres.



Cabana de dos pisos.

El bastiment del segon pis es feia amb revoltons de guix entre bigues de pi, separades uns seixanta centímetres, seguint el procediment comú que pot observar-se a les cases antigues.⁶ Entre els extrems de dues bigues, cap a la meitat de la seva altura, es fixava un motlle corbat de fusta anomenat cíntric. Dues d'aquestes peces s'unien superiorment amb llistons paral·lels a les bigues fins a obtenir una cintra compacta. Aquesta cintra es recobria amb una primera capa de guix espès. Després s'omplia amb guix més clar, amorterrat amb pedres o teulissos, fins a dos centímetres per sobre de les bigues, on s'hi posava un llistonet, centrat al llarg i fent de contenidor.

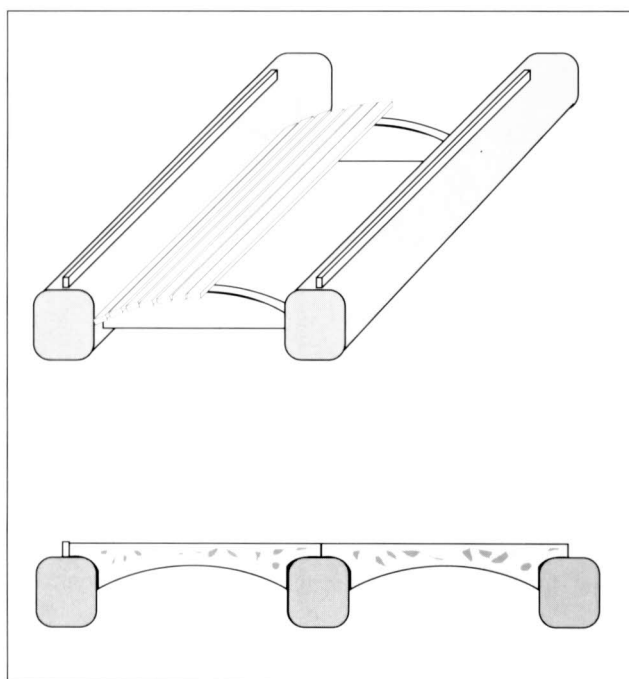

Revoltons de guix.

En aquesta zona hi ha cinc cabanes, tocant al poble, pel camí d'Ossó, interessants per tenir l'accés al segon pis per una escala exterior.⁷ Una d'elles (2) està disposada de forma que la banda posterior, on hi ha la porta de baix, dóna als camps, mentre que la façana amb les escales al pis superior, queda al davant de l'era. La cort és adjacent a una de les parets laterals, per on comunica amb la menjadora. L'entrada principal és un portal que dóna a l'era. Actualment té reconvertida la cort en pallisa coberta. Altres han fet el mateix, o han suprimit la tanca. Les cabanes amb escales exteriors són més petites que les normals de dos pisos, i ben rares a l'Urgell.⁸

La masia habitada és cal Vicent Mas (3). És de planta rectangular, gran i relativament moderna. Es troba cap el nord-est, precedida per una vistosa renglera de po-

llaneres. Compren set edificacions adjacents destinades a granges, magatzems i maquinària. El conjunt, d'esplèndida aparença, reflecteix el treball ben organitzat i una mesurada elegància. A la vora de la masia no hi manca una primitiva cabana de pedra.

Venint des d'Agramunt, pel camí, hi ha una petita caseta blanca d'obra, amb coberta d'una vessant feta d'emmetxats ⁹ amb molt poca inclinació (4). Té dues plantes i un curiós porxo davanter. Al costat hi ha una gran bassa rectangular feta de ciment. Es va abandonar abans d'estar acabada i el seu interior és en vies d'enrunament a causa de l'enèrgica acció de determinat jovent, que no s'està de gargotejar sobre les parets el comprovant de la seva singular visita. Davant d'una construcció inacabada és inevitable un comú sentiment de desconsideració: el seu promotor l'ha espifiada. A l'observador que desconeix els detalls se li planteja l'interrogant del perquè no va acabar-se de fer. En aquest cas, on l'obra té l'aspecte d'una ingènua caseta de bany vora la poc convencional piscina, un creu trobar-se al davant d'una trasbalsada idea.

En contrast amb aquesta, una altra, feta o reformada l'any 1982, és un exemple de racionalitat. Es troba en el límit del terme, prop de Puelles (5). Feta en pedra i ciment, compacta com un petit refugi, crida l'atenció per la seva teulada, de dues vessants, que sobresurt un metre de la paret frontal, deixant davant l'entrada un aixoplug prou suficient. Sis bigues de fusta suporten una primera capa d'emmetxats. Després hi ha un gruix de ciment, sobre el qual se situen les teules. La porta, endinsada sota una llinda corba, està protegida amb xapa. Una xemeneia compacta, tres finestres hermètiques, i un sistema de canaleres que alimenten la cisterna circular a nivell del terra, són altres detalls interessants. A la banda que mira a l'est, un banc de pedra i un rodet us inviten a seure i esmorzar al sol confortable del matí. Al costat, un fil elèctric elevat, amb portalàmpades, i una taula de pedra evidencien alguna festa de vesprada estiuenca. Totes aquestes observacions, més una vinya acuradament conreada, fan pensar –amb seguretat suficient per fer l'aposta– que el propietari no és un pagès d'ofici.

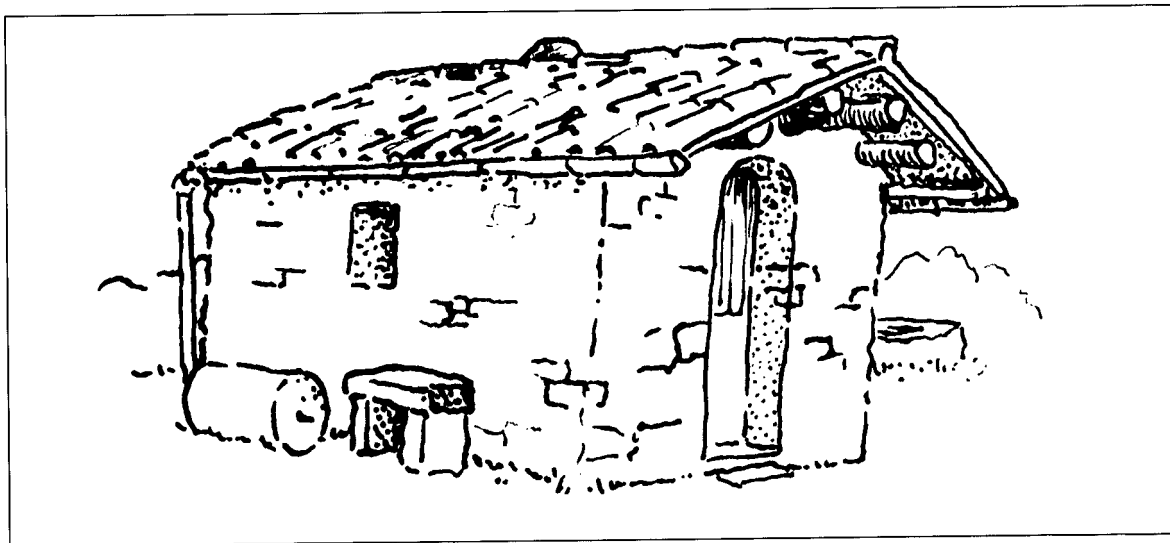

Teulada amb ràfec.

Les Serres

Els sostres de canyes i brancatge. Les cabanes de volta

Travessant la carretera d'Agramunt a Cervera, els camins se separen en arribar a una petita elevació, amb diverses granges i magatzems. Aquest lloc havia estat ocupat per eres importants, i algunes de les cabanes s'han reconvertit en magatzems, o són pallisses modificades. Després de les granges, el pendent va augmentant de manera irregular fins que s'arriba a la part més elevada del terme.



Pallissa reconvertida.

Per tota aquesta vessant –tal com a la part ocupada pel poble– és notòria la densitat d'arbres en verals sense cultivar i, també, perfilant els marges segons un costum que s'observa bastant en terres de secà.¹⁰ També hi ha antics camps d'ametllers que n'han deixat als marges. Al capdamunt dels camins s'arriba a un ampli replà abocat a la carretera de Tàrrega, on ja es perfila l'horitzó de la plana d'Urgell. Els camps, aquí, són més amplis, i els arbres més escassos.

Dins de la granja més important hi ha una casa de pedra, de bon aspecte, que és habitada per un guarda. És l'únic lloc habitat en aquesta zona, a les proximitats del poble.

Allà mateix es troba una pallissa de pedra d'una vessant, de les més voluminoses fetes d'aquest material (6). Té una superfície exterior de 143 metres quadrats. La paret més alta arriba als 5,8 metres d'alçada. Aquesta paret, encarada a ponent, era l'antiga façana davant de l'era. La porta primitiva, sota un arc de totxo cuit, està tapiada. També ho estan una finestra elevada, i una altra porta, estreta i sobre escales exteriors. La nova porta, per la que pot passar tota la maquinària actual, s'ha fet a la paret que mira al sud. Té 4 metres d'altura i la mateixa amplada. La impossibilitat d'accedir a l'interior, no permet descriure la seva distribució. Segurament té un altell a l'altura que senyalen les finestres inutilitzades. La pedra emprada és del tipus més fosc, tallada en peces molt regulars, d'uns 20 per 35 centímetres.

Passades les granges –i llevat de dues casetes i una pleta– solament es veuen cabanes. D'aquestes, una bona quantitat són prou diminutes per descartar l'existència d'antigues eres al seu voltant.

Seguint pel camí que passa per la pallissa descrita, s'arriba aviat a una petita cabana d'una vessant i atractiva figura, ornamentada amb dues rodes de carro (7). Sobre les vigues irregulars, hi ha un sostre de canyís assegurat amb pedres lleugeres i teulissos. A la zona anterior, a prop del cementiri, n'hi ha una altra amb aquesta coberta, protegida amb uralita. Aquestes cobertes poc comuns, corresponen a un tipus primitiu de cabana que generalment tenia tres parets i una vessant coberta per brancatge. L'entrada era tot l'espai de la paret que faltava, o el que quedava entre dos colzes laterals suportant la biga que feia de Linda. De les cabanes que actualment es troben sense teulada, o amb co-

berta d'uralita, no és aventurat suposar que algunes havien tingut cobertes de branques o canyissos, ja que externament són de la forma descrita.¹¹

Les cabanes de volta es troben majoritàriament a prop de la carretera de Tàrrega repartides entre les dues bandes. Aquestes cabanes es detecten pel seu perfil inconfusible, de vegades dissimulat entre els marges.¹² Unes presenten frontalment la figura d'una delta aplanada, en contrast amb altres, que han sortit totalment del marge i, amb les ales retallades, adopten la línia de caseta de parets verticals, més dobles i massisses que les de cabanes cobertes de teules. L'interior d'una cabana de volta és fresc i assossegat. La pedra protegida amb terra resisteix bé el pas del temps i és el material que proporciona un aïllament més sensible de la temperatura exterior.



Cabana de volta. Pedra ajustada amb tascons.

Entre les de Puigverd és comuna la forma de caseta amb amplis contraforts verticals de pedra arenosa, fàcil d'obtenir i treballar en grans blocs. Això ha permès situar l'entrada en una paret lateral, suportar voltes de més altura, i un bon acabat dels interiors. L'ajustament exterior s'obté amb petits tascons o esberles de la mateixa pedra. Normalment, però, les peces són irregulars i poc uniformes en qualitat, cosa que obliga a lligar-les amb argila o calç, que també s'utilitza com a revestiment. Les més ben acabades tenen un aspecte com de cellers o petites ermites.

Es feien sobre un munt de terra al que es donava la forma adequada. Amb blocs de pedra, de base suficient, es carregaven els laterals on s'encabia la terra, amb el perfil de la volta, aproximadament circular o parabòlic. Aquesta es bastia amb fileres longitudinals de peces més regulars, d'uns vint centímetres d'amplada mitjana, per trenta o més de longitud i un gruix similar, deixant sense treballar la cara superior. Un cop feta la volta s'aixecaven les dues parets, anterior i posterior, que s'acoblaben a la línia superior del bastiment de l'arc, amb un perfil acampanat o de dues vessants. L'espai limitat per les parets i la volta es coronava amb llosetes i s'atapeïa la terra retirada de l'interior, que aviat verdejava donant-li la seva distinta fesomia.

En realitat, les dues parets als extrems de la volta no són necessàries per a l'estabilitat de la construcció. Moltes d'aquestes parets són de pedra massissa, però n'hi ha altres que incorporen bones quantitats de terra, igual que les parets de cabanes comuns abans descrites. De vegades es deixava la cabana sense paret davantera, quedant oberta frontalment com una cova. D'aquestes n'hi ha una sobre la carretera d'Agramunt (8). Està inscrita en un marge de pedra. Al terme queden dinou cabanes de volta, una de les quals mig enrunada. Entre les masies hi ha encara sis voltes més, que es detallen apart.



*Cabana
de volta
amb cobert.*



Façana lateral.

Situada a la part més elevada que mira a Puigverd, hi ha una quadra d'extensió reduïda, que inclou una cabana de volta de robusta anatomia (9), com un fòsil pesant atrapat dins de la tanca. Està orientada a ponent, sota l'era situada al seu davant. En tot el lateral, mostra dues fileres de llosetes separades uns deu centímetres. La paret anterior de la cabana està embotida, deixant enfora un cobert ben suficient, sota el qual hi ha una llosa vertical que toca la paret esquerra. Aquesta llosa, posada en línia amb l'entrada de la cabana i el portal de la cort, devia aturar els rajos sufocants del sol a les tardes d'estiu, a més d'augmentar la protecció contra el vent i la pols de l'era. Entre la mig desballestada tanca i l'aparatós cobert hi creixen les herbes dels camins intransitats.

Al capdamunt del camí principal n'hi ha una altra, amb entrada lateral i voluminosa presència (10). Està al mig d'un camp, orientada a ponent i culminant les suaus tonalitats rogenques de la terra que l'envolta. A l'hivern i primavera, el seu perfil destaca poderosament contra el verd de l'ordi. Una part de la façana queda tapada per dues endreçades piles de llosetes, que possiblement van ser utilitzades en rampes laterals de terra per accedir a la volta en la seva construcció. Té menjadora, xemeneia, jaç, dos armaris i una llosa com a taula. Sense ser la més gran del terme, ocupa una superfície de 63 metres quadrats, dels que en queden 32 d'espai interior. L'altura de la volta és de 3 metres. A l'entrada, la paret té un gruix variable entre 1,5 i 1,7 metres. La pedra és poc regular i està lligada amb calç. Com en quasi totes, el seu interior es veu bastant deixat.

Les cabanes de volta són mostres d'un art evident, que ha utilitzat la pedra com a únic material sòlid. Encara que estan tan abandonades com la majoria de cabanes, són construccions apreciades

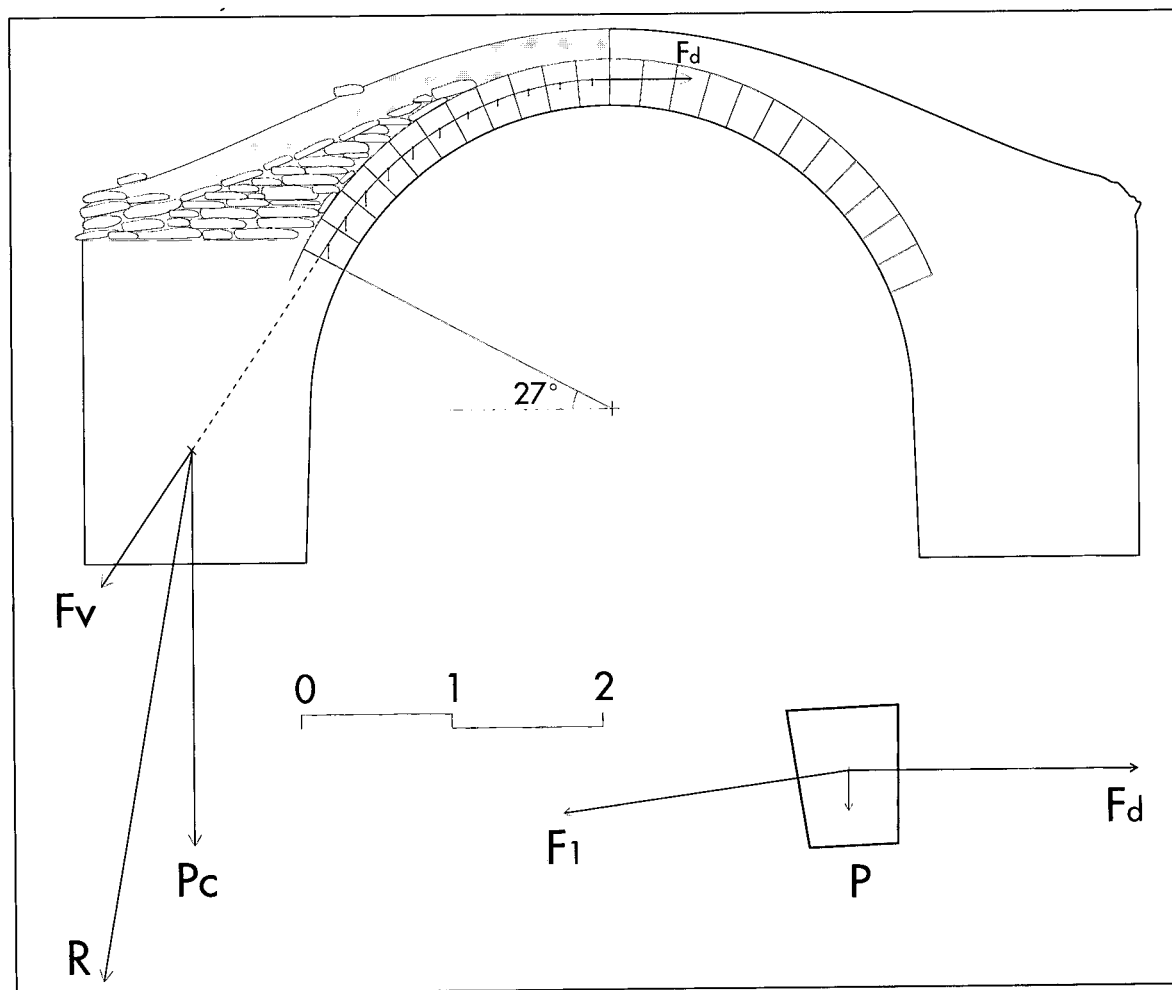

Forces que genera una volta.

popularment. La destesa dels artífex constructors era determinant. Tot i seguir unes rutines, cada cabana era una obra única i, a la fi, no totes s'ajustaven als principis de l'equilibri estàtic. Algunes no reeixien.¹³

Vora la carretera de Tàrrega hi ha una pleta –cabana de pastor–, ben abandonada, a la que no hi arriba actualment cap camí transitable (11). És una caseta blanca d'obra, enlairada, com una torre de vigilància, sobre una sòlida planta baixa de pedra i ciment. Aquesta planta, amb aspecte de calabós, té una finestra amb reixa metàl·lica. A la caseta superior, actualment inaccessible, s'hi pujava per una escala exterior, feta de material, que està totalment enrunada. La doble construcció es troba al mig d'un tancat de parets desiguals, amb un portal assegurat per una fusta oblicua al terra. Un tros de tàpia abatuda permet entrar-hi i observar de prop les diverses corralines que hi ha a l'interior. El conjunt respira pobresa per tots els costats, amb afegits d'obra i terra, sobre pedra de poca consistència, que denoten modificacions i reparacions. Part de la pedra és aprofitada d'una cabana desfeta de la que solament en queda l'entrada tapiada.

Les pletes s'aixecaven a la vora dels camins ramaders –també anomenats carrerades–, per on es traslladava el ramat de la muntanya al pla, o inversament, a mesura de les estacions. Segons expliquen, les carrerades tenien trenta o més metres d'amplada. Un pastor conduïa fins a deu mil ovelles, ajudat pels rabadans, nens de no gaire més de deu anys, antecessors dels gossos d'atura. Les pletes eren llocs de descans al llarg dels viatges. Pel terme passava una d'aquestes vies, actualment fragmentada en més d'un camí.

Les Quadres Altes

Els marges. Les cabanes amb coberta de llosetes

La tercera divisió del terme, des de la carretera de Tàrrega al canal, presenta un panorama canviant. La serra d'Almenara produeix una inflexió transversal a la carretera, establint una vessant cap a Agramunt, i l'altra cap a Santa Maria. La vessant cap a Agramunt es configura amb suavitat de línies entre els amplis camps vorejats discretament per arbres.¹⁴ Al capdamunt de la rasant, amb el Pilar d'Almenara al fons, hi ha una senzilla cabana de volta, a prop del camí que continua per la part elevada. Aquest, es bifurca a la dreta i aviat deixa el terme. Seguint l'esquerre, s'inicia aviat un descens a través d'un paisatge erm, que s'eleva sobre els camps de cultiu, fins que conflueix amb el camí principal. Aquest es troba cap el mig de l'altra rasant i passa el canal per l'únic pont que hi ha dins del terme. Després dels primers camps, arriba a una pleta, on s'inicia una depressió paral·lela a l'anterior, entrant en un espai obert, amb les terres cairejades en graons descendents. Des d'aquest segon camí es veu la majoria de construccions, en estat precari i ruïnós, com a residuals testimonis de temps millors. La càlida presència de persones i animals prop de la terra s'ha extingit. Ha perdurat, encara que en grau menor, la característica de ser un lloc de pas.

Pel primer dels camins apuntats es passa aviat prop d'una caseta d'àmplia façana (12). El seu interior està format per dues voltes paral·leles i un petit estatge superior. A poca distància, seguint el trencant, es troba una cabana de volta d'entrada lateral perfilada amb un arc de llosetes. Aquestes dues edificacions formaven part de la masia Falsé, actualment inexistent per haver traslladat tota la pedra produïda per l'enderroc. La primera d'elles era un forn de pa separat de la casa. En aquest lloc, el 10 d'agost de l'any 44, per la fira d'Agramunt, es va perpetrar un crim, que podria formar part de les sòrdides històries –reals o fictícies– que els medis actuals de difusió ens ofereixen amb insistència. Un marxant d'Anglesola, que havia anat de matí a la fira a vendre dues mules, tornava cap a casa, amb un bon feix de bitllets obtinguts en la transacció dels animals. En total, més de quaranta mil pessetes. Era una quantitat substancial en aquella època.¹⁵ Pel que s'explica, la venda dels animals ja havia provocat alguna discussió amb altres firaires. Va ser, doncs, el cas, que l'esperaren al migdia en aquest camí, van matar-lo dins de la cabana i el pujaren cap el forn, on el van cremar. Cap

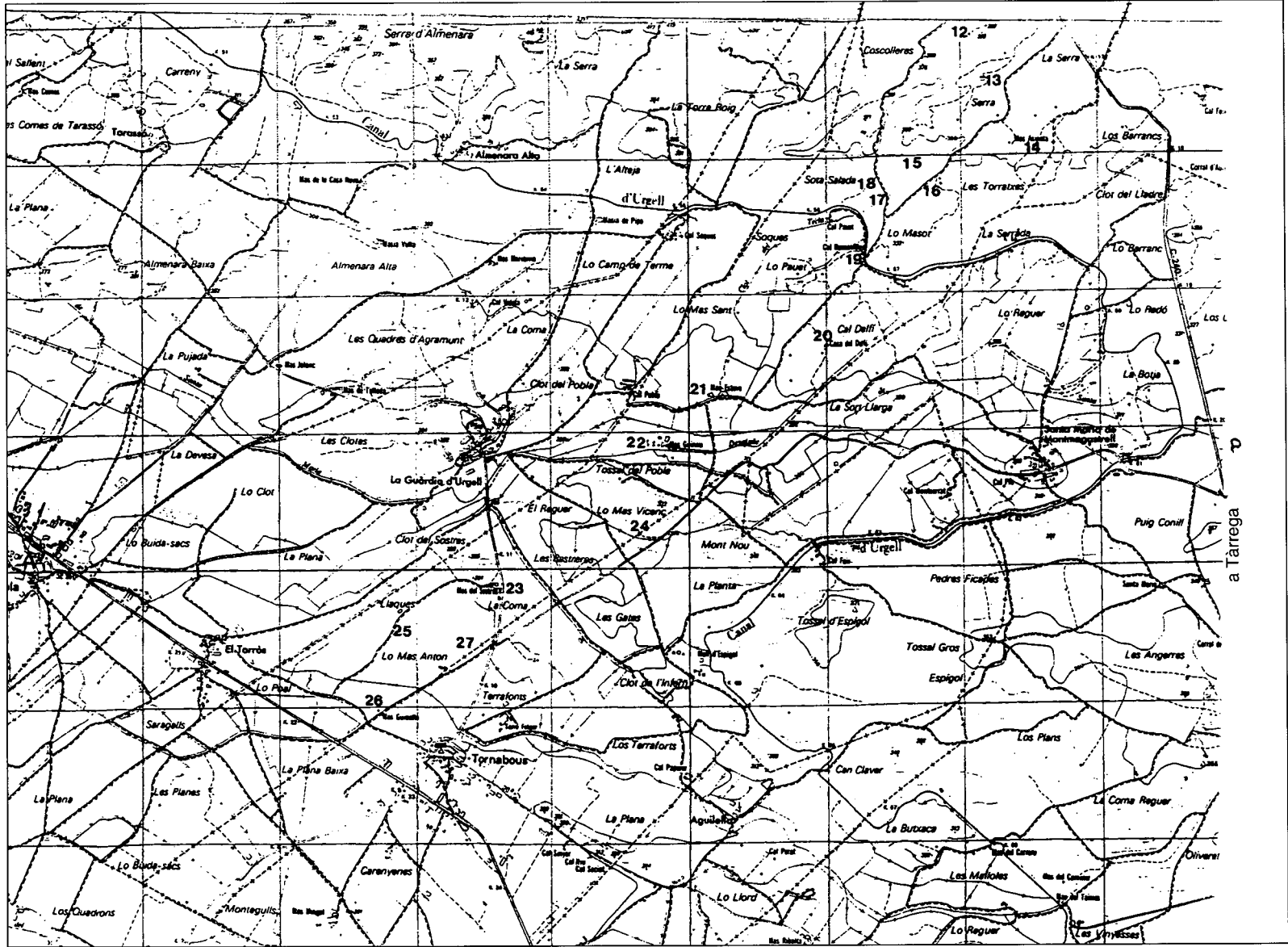

el tard, els seus fills el buscaven, trobant-lo finalment mig cremat. La notícia va córrer, i es va sospitar que el crim havia estat comès per uns gitanos, amb els quals s'havia discutit l'infortunat marxant. Possiblement els havia aigualit la fira. Davant la dificultat que presentava una tal investigació, el sergent de la Guàrdia Civil, home bru, sec i llarguerut, va resoldre disfressar-se de gitano i plantar-se per totes les fires simulant l'ofici. No cal dir que, en aquestes circumstàncies, la seva vida corria un perill evident. L'home, però, no va flaquejar en el seu arriscat propòsit fins que desemascarà els dos assassins a Tortosa. I com passa en els acabaments moralitzants, aquests van ser capturats i lliurats a la Justícia.

Tornant a l'altre camí, es troba la pleta ja esmentada (13). La caseta, feta de blocs, té dos pisos amb escales exteriors. Està elevada sobre un cobert de corralines amb una tanca de ciment, en un terreny ric en pedra grisa. Aquí hi vivia abans una família. Ara és un eventual magatzem i garatge de maquinària. La seva inexpressiva fredor, dins dels pelats voltants, s'atenua amb la perceptible humanitat d'una ferralla blavosa allà al seu davant.



Mur de sosteniment.

La pleta s'aixeca sobre el barranc paral·lel al camí, que en recull perpendicularment un altre, provinent de les terres de la masia Falsé. La terra cultivada al fons dels dos barrancs està frangmentada per un seguit de murs de sosteniment molt ben acabats. Els més elevats tenen entre tres i quatre metres d'altura. Estan disposats en grans avançats uns deu centímetres per quasi cinquanta d'altura.¹⁶ El bon estat de conservació que s'hi observa, és degut –a més de la sòlida disposició de la pedra–, al cultiu continuat de les terres.¹⁷

Passada la pleta, en la depressió que mira a Santa Maria, es veu una casa a la que no hi arriba cap camí (14). Apareix distinta i emergent, sobre una discreta base rectangular. Actualment deshabitada, havia estat, cap els anys vint, la llar d'una parella jove de Santa Maria que, pel que sembla, esgrimia uns principis d'hospitalitat ben estrictes. Segons una versió poc coneguda, un dia s'hi presentaren a dinar els enginyers encarregats de fer l'actual tram de carretera cap a Tàrrega, que

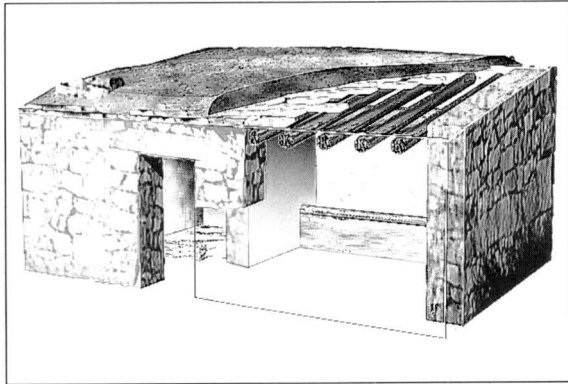

Cabana amb sostre de llosetes. Secció.

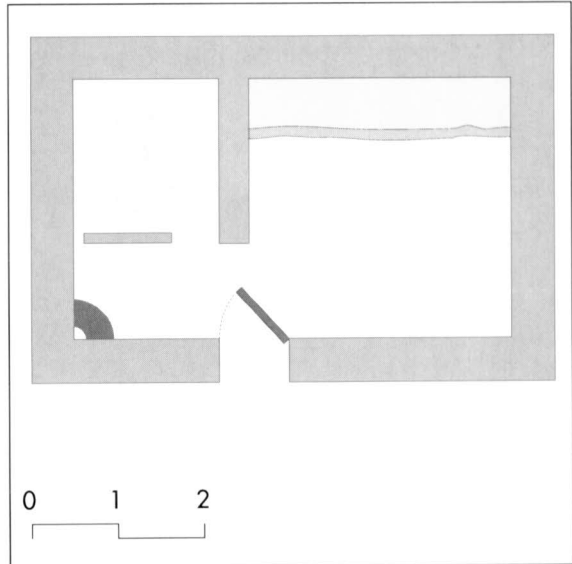

Planta.

havia de passar vora la casa en qüestió. Com a portadors d'un bé del cel, digne d'humà agraïment, els comensals van presumir que era cosa feta quedar ben servits sense afluixar un duro, cosa que no van aconseguir. Ofesos per tan sonada irreverència, els tècnics arriaren compliments i marxaren amb cares llargues, rondinant que ja donarien un "brinco" a la carretera –que efectivament, es desvia a l'esquerra de la casa. La peripècia es va conèixer, i, coses que passen, algun burleta de Puigverd va afegir-hi la seva salsa motejant la casa amb un pompós "hostal del brinco". Oblidat el fet, s'ha perpetuat el renom, que fàcilment suggereix alguna història picant de traginers.

Separades del camí per la suau fondalada terminal del barranc, s'observen, a la dreta, dues cabanes properes. La que es veu en bon estat té una coberta de llosetes (15). És d'una vessant, allargada transversalment, que ve a caure sobre la paret de la façana. Al davant de l'entrada hi ha un envà que divideix l'espai interior. A la dreta, ocupant el compartiment més ampli, es troba la menjadora adossada a la paret posterior. A l'esquerra hi ha el racó del foc al davant d'un senzill jaç de palla. Dotze cabirons es recolzen sobre una biga travessera, encastada als laterals i traspassant l'envà, que fa de peça mitjanera. Al damunt d'aquest enreixat se situen les llosetes, com en una irregular teulada de pissara,¹⁸ cobertes de terra i assegurades amb pedres. Les cabanes cobertes amb llosetes són menudes i poc abundants. Aquesta fa 6,1 metres de façana, i es pot confondre, a distància, amb una de volta, degut al similar acabament.

A la banda contrària s'hi veu una quadra, amb la seva era, caseta de dos pisos i una cort parcialment conservada (16). Al peu de l'era, i al costat d'un banc de pedra que mira a la solitud del camí, hi ha l'entrada del pis superior de la casa. Condueix a una estança a la qual donen una habitació, una cuina i les escales cap al pis de baix. Aquest, amb dues menjadores, té l'entrada per la cort. Un cobert deteriorat, adossat al lateral de la casa, estableix la banda nord de la tanca, amb un portal respectable i algun segment malmès. Prop de la porta de dalt, sobre l'envà, hi ha dos escrits, fets a lla-pis. que he cregut interessant de copar literalment. El primer diu així:

"El dia 3 de Enero de 1939
este local fué destruido
a causa de una bomba
resultando muertos
† D. Josefa Vivet de 42 años y
† D. José Solé de 13 años

Heridos graves que alcanzaron
la muerte al cabo de 5 días
† D. Josefa Molins de 40 años

Heridos leves
D. José Molins de 78 años y
D. Jacinto Mitjavila de 6 años de edad

La cual fué reconstruida
el año 1942"

En el segon hi posa:

"Aci descansa
Francisco Mitjavila
El dia 16 de Junio de
laño 1958
al los 69 años de edat
contento y alegre

Jeronimo Mitjavila
Claudio Mitjavila Molins
Ramon Mitjavila
Jacinto Mitjavila

Puigvert de Agramunt 1958
(Lerida)

El primer escrit, fet segurament en acabar la reconstrucció de la casa, dóna fe de tres morts a causa d'una bomba llançada per l'aviació franquista contra aquella pobra gent, que fugia dels pobles amenaçats. La miserable acció dels atacants, tant sobrats d'odi com de material, va deixar el rastre sagnant del seu menyspreu envers la població que, contràriament, apuntalava amb el seu treball l'ofegada economia d'un país en guerra. Els mateixos bèsties, o companys seus, tampoc no es van estar de danyar el pilar d'Almenara, en una acció estúpida, que no s'havia produït al llarg de segles de guerres de totes menes. Hi van veure algú que vellugava? No se sap, però el cas és que aprofitaren els últims dies que tenien per fer mal. Les tropes entraven a Agramunt al cap d'una setmana. Aqueixos fets, com tantes altres accions de guerra, irreparables, denoten la vergonyosa insolvència humana dels agressors.

En el segon escrit es dedueix que, almenys, fins a l'any 58 la casa va ser utilitzada al temps de la sega. La data és coincident amb els últims anys d'utilització de construccions similars en aquesta zona, i ajudar a situar cap els anys seixanta la pèrdua del costum d'anar a les quadres.

Arribant al canal hi ha un petit magatzem sota una bassa envoltada de petits xipresos (17). Té una caseta amb un gos –segurament, és gossa–, que suporta, amb manifesta suficiència, la particularitat de ser l'únic habitant de servei permanent en tota la zona. L'aplom amb què assumeix aquesta incòmoda realitat rau, inqüestionablement, en un rètol que anuncia, a propis i estranys, el seu nom, Ketty.¹⁹ L'impassible vigilant té al seu càrrec la guarda del petit magatzem, on opera l'enginyer informàtic encarregat d'alimentar escrupulosament els sis mil ametllers d'una finca adjacent, mesclant

i distribuint adequadament els adobs, i altres substàncies, amb l'aigua de la bassa, de dos milions de litres de capacitat. No cal dir que –tal com passa amb el gos– aquesta finca és ben excepcional.

L'última construcció que es veu és cal Hereuet, una vetusta masia o quadra abandonada (18). Ubicada més amunt dels xipresos, és una casa de dos pisos, mirant al migdia i posada dins d'una gran tanca. Encara que no és una pleta, podia acollir una bona quantitat de ramat, i no fóra estrany que s'hagués utilitzat com a tal. La planta baixa consisteix en una espaiosa entrada que dóna a un gran celler de volta. El pis superior, amb tres compartiments en ruïna peremptòria, està ocupat per una confusa colònia d'aus que demostra, amb enèrgic desconcert, estar poc acostumada a les visites. Separat de la casa, hi ha un magnífic cobert, amb la teulada mig desmantellada i un pòrtic en doble arc de pedra. Al seu darrera, una volta, oberta i de longitud considerable, mostra senyals d'haver estat l'estable de la masia. Fora de l'espai tancat hi ha encara una tercera construcció de volta, quadra i amb un finestral com a única entrada. Segurament devia ser un colomer. Els propietaris passen aquí la segona part de l'estiu, ja que tenien una altra era prop del poble. Algun temps hi van viure masovers.

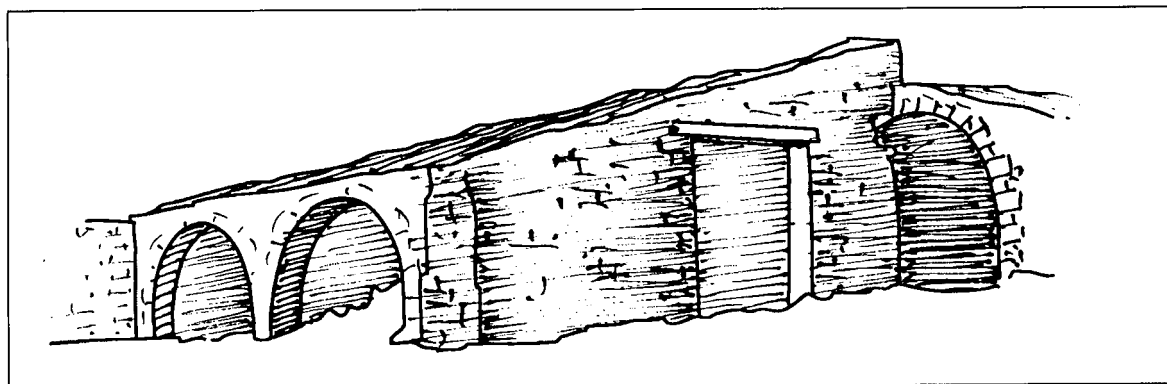

Cal Hereuet. Cobert i estable.

Les Quadres Baixes

Les masies. Les construccions de tàpia

Passat el canal es comencen a veure camps d'alfals, de panís i alguns arbres fruiters. D'entrada, però, caldrà sortejar les crispades atencions amb què us surten a rebre els cans de cal Ramonillo. Els impulsius duaners són uns atabaladors recalcitrants. Des d'aquesta masia s'agafa un trencant que voreja el canal, aigües amunt, i porta a quatre edificacions properes, entre masies i cases de menor relleu. En sentit contrari hi ha un caminet similar que passa per una altra masia menor abans de sortir del terme. Estem, doncs, en un terreny sadollat de cultius i masies. La sensació de retornar a la vida del camp és immediata. En aquest espai incipient la terra ja es veu beneficiada pels sediments de l'erosió de la zona anterior. El camí principal passa pel mig, zigzagejant, fins arribar a la torre de l'Esteve, masia acomodada d'estil refinat i amable. Un trencant a l'esquerra condueix al tossalet on enllaça amb la carretera, que ve de Santa Maria i limita un bon tros del terme. D'una recta tirada, aquesta via travessa la carretera de Tornabous a la Guàrdia i, després, la de Balaguer a Vilagrassa, entre el Tarrós i Tornabous. Puigverd ja queda lluny, i el terme, saturat d'arbres fruiters, s'endinsa furtivament cap el sud deixant enrere altres poblacions, on viuen els pagesos que cultiven aquesta estreta llengua de terra, de no més de quatre-cents metres d'amplada. Estrany i deslluït, el terme s'acaba passat un magatzem vora l'esquelet d'un antic carruatge. Barbens està a menys d'un quilòmetre i mig.

El que s'observa en aquesta zona és la forta disminució d'eres i tancats. Pràcticament no se'n veu, si no és en algun lloc elevat dels contorns i cap el final del terme. També és notable la presència de masies, i la major proporció de bastiments de tàpia.

Pel que fa a les masies, solament n'hi ha una d'abandonada: la masia Vicent. És una gran casa de terra feta sobre una construcció anterior de pedra. Està bastant enderrocada. Deshabitades, n'hi ha cinc que s'utilitzen com a magatzem o com a base dels treballs del camp. Habitades temporalment, n'hi ha tres: una, pels caps de setmana, una altra quan és l'època de la feina, i la tercera és una granja. Les habitades familiarment són dues: la masia de l'Esteve i la masia Sostres. En total, deu.

La masia del Ramonillo, tocant al canal, està envoltada per un mur i una petita granja (19). És massissa i desllustrada pel temps, amb diverses construccions juxtaposades. Es va fer sobre una cabana de volta, encara existent, la porta de la qual és, precisament, la d'entrada a la masia. A la teulada hi ha un plafó de cel·les fotovoltaïques per obtenir llum. El propietari hi va amb regularitat per la feina, però fa pocs anys que no és utilitzada com a residència. Continuant a l'esquerra hi ha la del Delfín, no habitada (20). Són quatre edificacions, entre terra i pedra. És pobra en conjunt però bastant pintoresca, amb el seu hortet a la vora. La de l'Esteve, al peu del camí, consta d'unes set edificacions entorn a un preciós xalet blanc curullat per una torre (21). Té piscina i estació pluviomètrica, a més d'una casa per als masovers. La masia Guineu, propera a l'anterior, s'ha envoltat d'una important granja (22). La casa, discreta, ja té uns quants anys. La família s'encarrega de les feines, però va a dormir a Santa Maria. S'hi queda un mosso de guarda. La masia Sostres, habitada, està a la carretera de la Guàrdia (23). És un gran casalot sense excessos aparents, a l'estil de moltes cases de pagès. Té un magatzem i un corral de fines parets de pedra. Prop de l'entrada hi ha un pluviòmetre de construcció casolana i un pou amb rentador adossat.

En temps, els habitants d'aquestes masies i altres, ja formaven una colònia bastant deslligada de Puigverd. Els nens anaven a escola a la Guàrdia. Els diumenges a la tarda, el jovent s'aplegava al porxo de la cabana del Pradell, prop de cal Ramonillo, a sentir la música moderna que emanava d'una gramola, de més presència que sonoritat.

De construccions de tàpia n'hi ha unes quantes entre cases, cabanes i pallisses. Ja s'ha esmentat la masia Delfín i l'enderrocada del Vicent (24). En el terme de Santa Maria, al pas del canal, n'hi ha una de semblant, que també és un enderroc. En els dos casos sembla que la causa del seu estat és l'abandonament i la conseqüent falta de reparacions –necessàries en qualsevol classe de construcció–, més que la inconsistència dels materials. És admirable que es fessin senyores cases de dues plantes, més les golfes, amb poca cosa més que terra per parets.

Entre les més ben conservades hi ha una pallissa aïllada, passada la masia Sostres (25), amb parets de cinquanta centímetres de gruix i una altura de 7,6 metres. El volum aprofitable és de 240 metres cúbics. Té una teulada impecable. Més grandiosa és, encara, una annexa a la masia Guinella, cap el final de la carrerada (26). Té 8,5 metres d'altura i un volum interior de 840 metres cúbics. Com a totes les pallisses grans, hi ha pilastres centrals de recolzament de les bigues.

Prop d'aquesta masia es passa per una caseta de dos pisos amb escala exterior (27). Està encalada i té una cort adjacent amb estable i galliner, a més d'una pallissa separada del conjunt. Tot és fet de tàpia. Aquesta construcció, anotada inicialment com a cabana estiuenca, ha resultat ser ca l'Andon, masia o mas, de característiques similars a altres que es veuen per la zona de Barbens. A l'entrada hi ha una cisterna i un safareig –com a la masia Sostres–, que ens situa en la crua realitat del treball domèstic. Els boirosos hiverns havien de ser molt durs per a les dones rentant la roba a la intempèrie. El tenir un d'aquests rentadors particulars –luxe obligat de les cases aïllades–, no devia evitar els molestos penellons ni confortar la monòtona solitud del quefer més rutinari.

El bastiment d'una paret de terra es feia sobre una alçada inicial de dos o tres pams en pedra per protegir la part baixa de l'aigua. L'altra protecció important contra la intempèrie la donaven les teulades superiors, observables en les parets de tanques i tàpies que limiten horts i voregen alguns camins.

Es feien per dos procediments, que no es diferenciaven més que en els contenidors utilitzats per posar-hi la terra. Per fer tanques i tàpies, s'havien emprat taulons de bastides, de la mateixa manera



Cal Delfin.



Pallissa de Cal Andou.

que es feia en alguns murs de ciment. Pel que es diu, així s'havien fet també parets de cases. No he arribat a veure'n cap exemple. Les cases i cabanes s'aixecaven amb tapieres fetes de dues peces rectangulars de fusta, de dimensions aproximades a 1 metre d'altura per 2 d'amplada, als extrems de les quals s'encaixaven els captaulons, dues altres fustes d'amplada variable, que donaven el gruix de la tàpia, entre 35 i 50 centímetres. L'encofrat es cavalcava sobre la base de pedra, entre tres parelles de barres verticals, acabades en mascle i femella, suportades inferiorment per unes guies de ferro, o reixells, i lligades amb cordes per l'extrem superior. Els reixells s'acobraven en cletxes fetes sobre la base d'obra. L'encofrat s'omplia amb la terra preparada, tenint la precaució d'incloure, a 10 centímetres de fondària, tres fustes tronco-còniques d'uns 3,5 centímetres de diàmetre màxim. Fet això, es premia la terra superiorment amb un pitxo, i ja estava enllestida una peça de la tàpia. La següent es feia cavalcant sobre la base i, lateralment, sobre l'anterior, eliminant així un captauló. Feta una renglera, les fustes insertades es feien saltar, quedant la tàpia foradada per introduir-hi els reixells i bastir la segona renglera. Les peces resultants quedaven d'1,4 metres d'ample per 0,8 d'altura. En les tàpies ben acabades s'obturaven finalment els forats deixats a les parets. Les tapieres estaven dentades lateralment per permetre que el tapiador s'hi pogués enfilear. Arribant a una certa altura, els cabassos de terra es pujaven amb una corriola o cabra, muntada sobre la barra mascle central de la tapiera, i accionada pel seguidor, que era l'operari auxiliar.

La terra s'amassava amb aigua, de forma que quedés justament molla. Alguns tapiadors hi afegien una petita quantitat de calç, cosa que devia dependre de la qualitat de la terra. El procediment més adequat no incloïa calç, i consistia en preparar terra verge, que es troba entre 25 i 50 centímetres de la superfície i mesclar-la amb grava més profunda. Després es remullava i es deixava amuntegada, esperant un any a utilitzar-la. En aquest temps, es removia de tant en tant. D'aquesta manera la terra es *confitava* adquirint les propietats que la feien apta per tapiar. Abans d'utilitzar-la es ruixava lleugerament.²⁰

La feina dels tapiadors, encara que molt limitadament, ha perdurat amb la utilització del ciment. D'aquest material es fa actualment cases i granges, amb les mateixes tapieres d'encofrar terra, obtenint estructures de qualitat superior a les fetes normalment amb obra convencional. Després de confiar que la fortuna m'ajudés a trobar alguna relíquia de tapiera, aquest descobriment ha estat més que una sorpresa. En la fredíssima tarda que vaig conèixer a l'Isidro, esporgant arbres fruiters, se'm va figurar en una imatge intemporal la remota realitat de l'artesà-pagès que ha estat capaç de cultivar la terra, conduir animals, fabricar eines, obtenir materials diversos i desenvolupar les tècniques precises de construcció, amb una grau de simplificació i economia accessible solament a través del con-

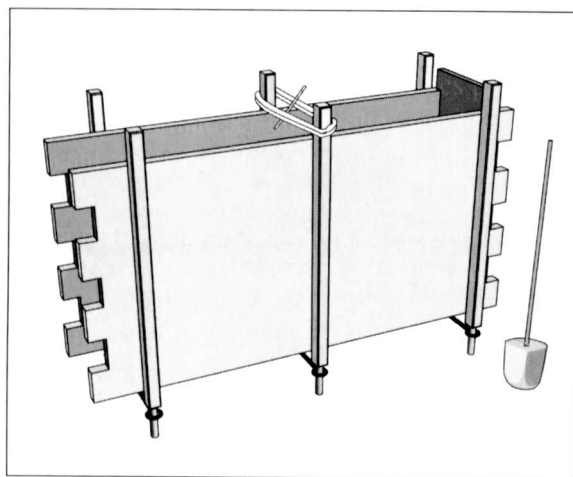

Tapiera amb un captauló.

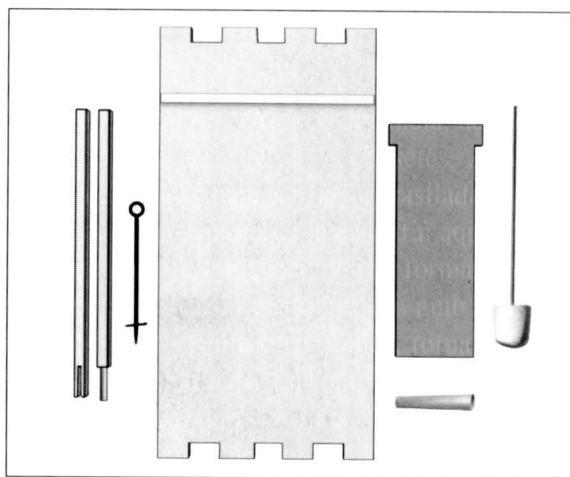

Components de la tapiera.

tacte persistent de l'home amb la matèria. Les elementals peces que componen l'encofrat d'una tapiera, que alhora fa de bastida, les poden portar dos homes sota el braç. La definitiva senzillesa d'aquest procediment, l'ha fet competitiu enmig de les acurades tècniques modernes. Tant de bo que per a altres formes d'arquitectura popular es pogués contemplar, si no l'ofici interromput dels artesans, un apreci més decisiu de les seves obres, evitant el negligent desbastiment de les construccions que ens van deixar, com una part de la seva història, els nostres avantpassats.

1. A muntanya, on les masies són més comuns i establertes, s'han servit tradicionalment de grups electrògens i, sovint, d'emissores de ràdio.
2. També es veu pel camp palla amuntegada en paquets, de manera similar als típics pallers que abans es deixaven plantats a les eres.
3. Aquesta excel·lència culinària no es repetia fins a Nadal.
4. Un 7% d'error representa la possibilitat d'haver passat per alt –o bé, afegit de més– una construcció per cada quinze de les inventariades.
5. L'ús del ciment és modern, aplicat quasi sempre en reparacions o reconstruccions, fora de les tres o quatre que n'hi ha de factura més recent.
6. Actualment les bigues són de ferro o formigó, i les revoltons, de teuleria. Aquest canvi de materials ha propiciat, com en altres casos, l'arraconament del mot. Els paletes, ara, en diuen "bobadilles", segurament per assimilació del terme castellà *bovedilla* a una coneguda marxa de Xerés.
7. És la solució més funcional per aprofitar millor l'espai i separar totalment l'habitable de les persones del de les bèsties.
8. Cap a les terres altes del Segrià és on se'n poden observar més a camp obert. Són més voluminoses que les d'aquí. Va ser en una d'aquestes on es va cometre el lamentable crim de Maials.
9. El mot també està de baixa. Ara en diuen "matxihembrats".
10. Aquesta utilització dels marges, a més de protegir de l'erosió, conforma un paisatge molt nostrat, d'agradables matisos.
11. Al terme de Verdú n'he vist una, coberta de brancatge segons la descripció feta. A les de Puigverd hi ha canyissos que, en tot cas, suporten un escàs brancatge. Són cobertes poc consistents que s'han perdut o s'han refet amb teules, fora d'unes poques que s'han protegit amb uralita.
12. Les cabanes de volta s'estenen per les terres de secà de la Catalunya Occidental.
13. Al dibuix esquemàtic, representant una possible solució de la cabana descrita (10), figura, inferiorment, la descomposició del pes, P, de la primera dovella de la part esquerra de la volta, en dues forces que s'apliquen, respectivament, sobre la segona dovella, Fv, i sobre la banda dreta de la volta, Fd. Per exemple, una d'aquestes peces, de densitat 2,6 i dimensions 20 x 35 x 30 cm, pesa 54,6 kp, originant forces de 544 kp, a 90° cap a la dreta, i de 546 a 84° cap a la segona dovella. Si comptem el pes de 20 cm de terra, amb una densitat de 1,5, aquestes forces augmenten fins a uns 775 kp. Al contrafort li arriba, de la volta, una força final, Fv, d'uns 1.400 kp a 33° (sis més que els 27° òptims). Aquesta força es compon amb els 3.600 kp del pes, Pc, del contrafort (per a un llarg de 35 cm), donant una resultant final, R, de 4.900 kp. Aquesta resultant és la que no ha de sortir de la base de sustentació. A partir de la primera dovella, la força que genera l'arc de la volta es va corbant gràcies al pes de les successives dovelles i al muntatge superior de lloses i terra, on s'ha suposat una proporció del 80% de pedra. La cabana tindria, en aquest cas, un pes total d'uns 260.000 kp.
14. De fet, la part descrita pertany encara a la partida de les Serres.
15. No tots els funcionaris la guanyaven al cap de l'any.

16. La inclinació resultant, de 0,2, és l'adequada per a murs de sosteniment d'altura inferior a 5 metres. Aquesta i altres indicacions al respecte es troben al petit manual Mazzochi, L, *Memorial Técnico*, vuitena edició, p. 454, Madrid, Dossat.
17. En els camps abandonats, el creixement de malesa i la formació de caus de conills, faciliten l'acció mecànica de les aigües. Aquest és el cas d'un mur totalment deteriorat, el terme veí de Montfalcó.
18. Les llosetes es trobaven pels camps. Actualment escassegen degut a l'acció dels tractors. Són buscades per a jardins i piscines.
19. Aquesta estricta credencial, ben senzilla de fer, evita les tibantors que hem d'afrontar de vegades els que tenim la dèria de voltar i conèixer el petit món que ens circumda. L'animal, així documentat, manifesta una superioritat definitiva entre la colla d'estúpids, molestíssims gossos de guarda, dels quals, a tot més anar, s'anuncia solament la mala bava.
20. El procés d'envelliment de la terra és justificable, ja que n'augmenta la plasticitat per disgregació de l'argila en partícules petites que absorbeixen aigua, en una acció lenta que necessita un bon temps. La putrefacció de la matèria orgànica residual, també millora la qualitat de la terra. Encara es pot considerar la transformació d'algunes sals insolubles, com la descomposició de carbonats, per àcids húmics i de l'atmosfera, a bicarbonats o diòxid de carboni, i l'oxidació dels sulfurs a sulfats. Aquestes reaccions comporten l'aparició de gasos i substàncies solubles, que si es produeixen després de construir la tàpia, li fan perdre consistència.

BIBLIOGRAFIA

- RUBIO, Joan: "Construccions de pedra en sec", *Anuario Asociación de arquitectos de Cataluña*, Barcelona, 1914.
- BASSEGODA, Joan: "Como hacer una barraca de viña", *La Vanguardia*, 18 d'abril de 1976.
- MARTÍN, Fèlix: *Els picapedrers i la indústria de la pedra a La Floresta*, Fundació Vives Casajoana, Dalmau, Barcelona, 1981.
- MANENT, Albert: "Sobre arquitectura popular", *La Vanguardia*, 27 d'agost de 1985.
- LOSCOS, Vicent: "Les cabanes de volta de l'Urgell i la Segarra", *Urtx*, núm. 1, Tàrraga, 1989.
- MORA, Josep: "La arquitectura popular", *Els plans de Sió*, Col·lecció Viles i Ciutats, núm. 6, Plans de Sió, 1990.
- MARTÍN, Fèlix i Ramon SERRA: *Les construccions de pedra seca a la comarca de les Garrigues*, Pagès, Lleida, 1991.