

ARTICULACIÓN ESPACIAL Y ORGANIZACIÓN POLÍTICA EN OXKINTOK, YUCATÁN

José Miguel GARCÍA CAMPILLO
Yolanda FERNÁNDEZ MARQUÍNEZ
Universidad Complutense de Madrid

INTRODUCCIÓN

Con la finalización de las excavaciones de la Misión Arqueológica de España en Mexico en la ciudad de Oxkintok (fig. 1) se inicia el período de análisis y reflexión de los datos arqueológicos y epigráficos que éstas han aportado.

El presente trabajo surge debido a la necesidad de integrar en un todo una serie de datos, circunscritos a determinados grupos arquitectónicos, con el fin de llegar a poder realizar una propuesta hipotética sobre la organización y desarrollo de Oxkintok durante el período Clásico Temprano y comienzos del Clásico Tardío.

Las fases culturales que sirven de marco cronológico para nuestra exposición presentan algunas diferencias de duración y denominación con los períodos cronológicos manejados en las diversas publicaciones del Proyecto Oxkintok desde 1990 ¹.

¹ Hasta 1990 el Proyecto Oxkintok dividió las fases de la ciudad durante el Clásico dentro de tres grandes períodos, Temprano, Tardío y Terminal. Sin embargo, la localización y estudio de un basurero documentado en el grupo May condujo a la definición de un nuevo complejo cerámico que ocasionó la rectificación de la secuencia cerámica del sitio y el establecimiento de un nuevo período cronológico, el Clásico Medio, que abarcaba del 550 al 630 d.C. (Varela, 1990). Una vez finalizadas las excavaciones y desde una perspectiva más globalizadora hemos reconsiderado las interpretaciones anteriores a 1990 y hemos revisado los comentarios y anotaciones que habían realizado otros investigadores sobre los materiales que integraban el Complejo Oxkintok Regional. Pese a que contaron con escasos restos cerámicos, tanto Smith (1971:14) como Brainerd (1976) establecieron las conexiones de este complejo con la fase Tzakol 3 de Uaxactún, y pese a sus peculiaridades, lo remiten a un momento tardío del Clásico Temprano. En esta línea también se sitúan los resultados arquitectónicos y cerámicos obtenidos con materiales similares en Dzibilchaltún (Andrews y Andrews, 1980:68-69).

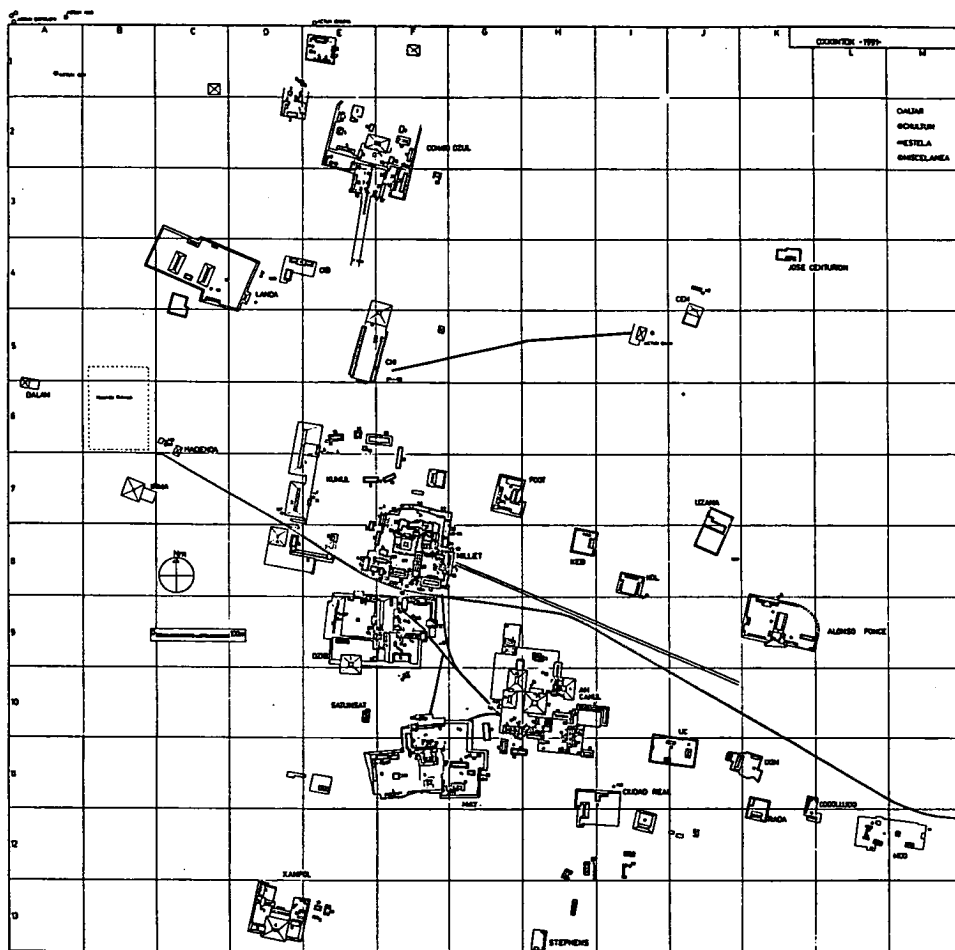

FIG. 1.—Plano de la ciudad de Oxkintok

Así consideraremos el período Clásico Temprano dividido en dos momentos: la fase Ichpá 1, que abarcaría del 300 al 450 d.C. y la fase Ichpá 2, del 450 al 600 d.C. El Clásico Tardío incluiría la fase Noheb, del 600 al 740 d.C. y por último el Clásico Terminal, también dividido en dos grandes fases: Ukmul, del 740 al 830 d.C. y Nak, del 830 al 1000 d.C. (fig. 2).

Todo ello nos ha inclinado a retomar básicamente la propuesta inicial realizada por Varela (1989:89) para la secuencia cerámica de Oxkintok y considerar que probablemente se trate de un subcomplejo funerario y ritual que convivió con el complejo cerámico que se había desarrollado hasta ese momento del Clásico Temprano.

PERIODOS	FASES CULTURALES	CRONOLOGIA
CLASICO TEMPRANO	ICHPA 1	300-450 d.C.
	ICHPA 2	450-600 d.C.
CLASICO TARDIO	NOHEB	600-740 d.C.
	UKMUL	740-830 d.C.
CLASICO TERMINAL	NAK	830-1000 d.C.

FIG. 2.—Cronología adoptada en este trabajo para la ciudad de Oxintok.

LA ORGANIZACIÓN SEGMENTARIA TEMPRANA

Dentro del sector central de la ciudad de Oxintok podemos advertir que el grupo arquitectónico May (fig. 3) se encuentra articulado espacial y constructivamente en torno a la estructura MA-1, la cual consiste en un edificio piramidal de unos 15 m. de altura, con una serie de pequeñas estructuras abovedadas adosada a su cara norte y a los lados este y oeste de su base. En uno de estos edificios

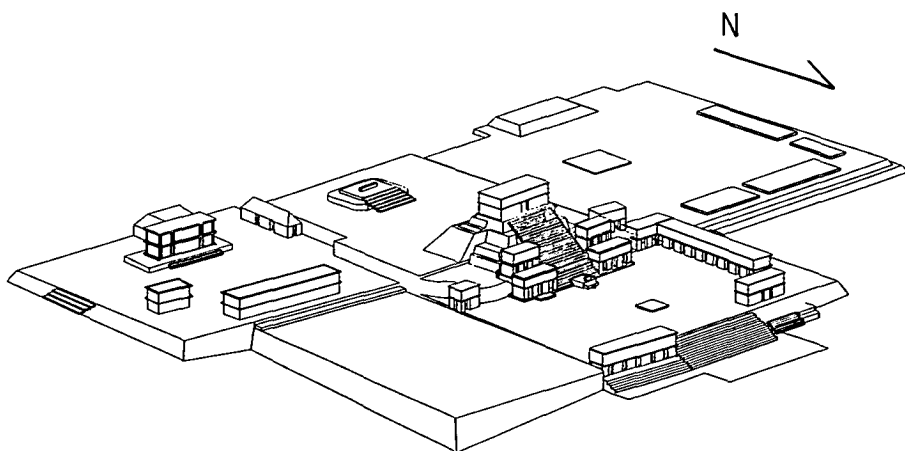

FIG. 3.—Grupo arquitectónico May, Estadio Constructivo Final

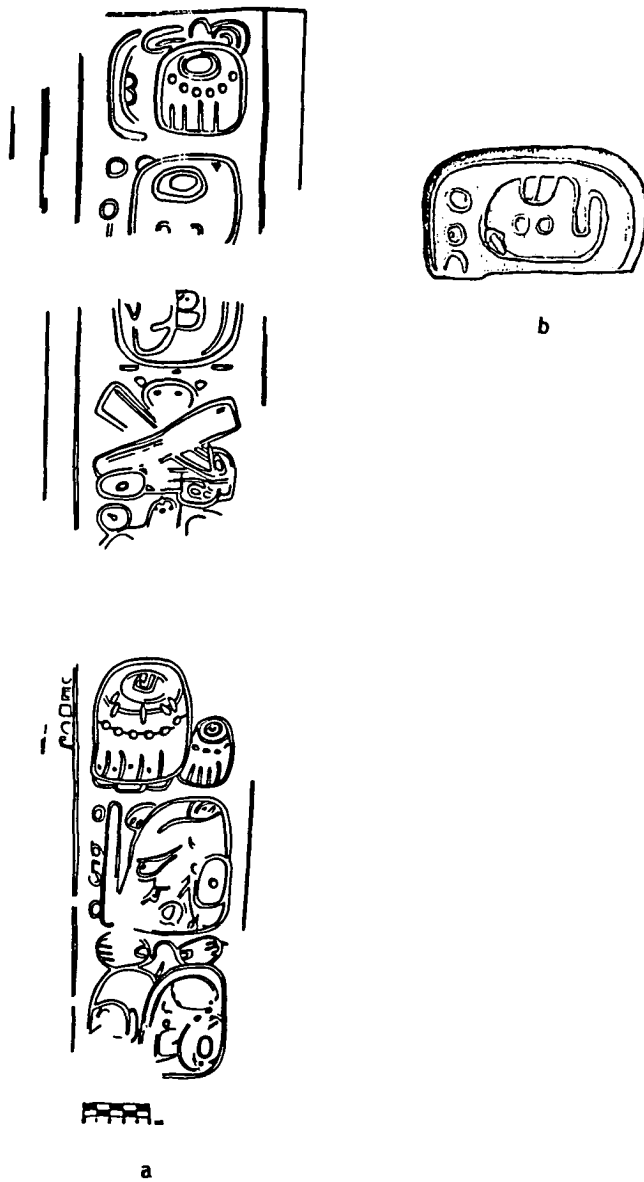

FIG. 4.—a = Inscripción glífica de Clásico Tardío sobre sillares estucados. Estructura MA-11, Grupo May. b = Inscripción glífica sobre una placa de concha de Clásico Temprano. Ofrenda 4, Estructura MA-1 sub, Grupo May

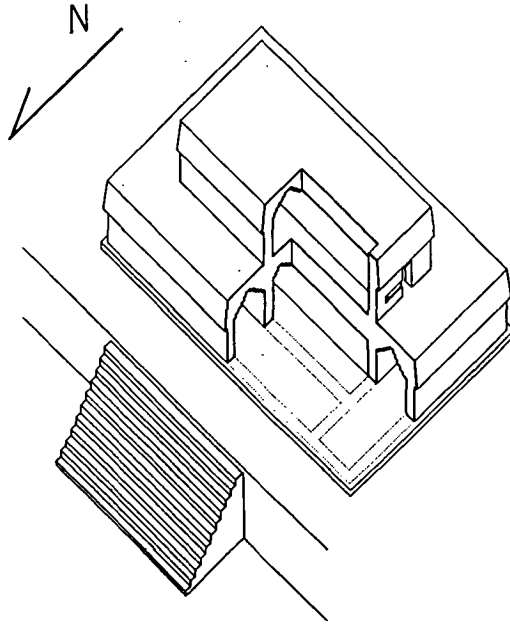

Fig. 5.—Reconstrucción ideal de la Estructura MA-1 sub

abovedados (la estructura MA-11, situada a pocos metros de la esquina noreste de la pirámide) se recuperó una inscripción glífica (fig. 4a), fechada por estilo caligráfico hacia el siglo VIII d.C. y que caracteriza a un personaje llamado *Oxhom* como fundador de un linaje o línea política sucesoria (García Campillo, 1994).

A lo largo de las excavaciones emprendidas en el grupo May (Fernández, 1993) se pudo determinar que la estructura MA-1 se asienta sobre un edificio anterior (la estructura MA-1 sub), el cual se trata de una construcción compuesta de nueve crujías abovedadas dispuestas en dos niveles (fig. 5).

Cerámica y arquitectónicamente se pudo determinar que la estructura MA-1 sub fue construida durante el Clásico Temprano, en el período que Fernández (1993:200-208) definió como Estadio Constructivo 2 del grupo May (fase Ichpá 1, 300-450 d.C.). Una ofrenda asociada al eje norte-surte de este edificio ²

² La ofrenda 4 se localizó en el eje normativo de la estructura MA-1 sub bajo el piso del cuarto central de la primera planta, desde donde se realizó la deposición en el relleno de la plataforma sobre la que se asienta la mencionada estructura. Su carácter podría ser dedicatorio o terminal y los materiales recuperados la sitúan en el Clásico Temprano, fase Ichpá 1. Para una descripción completa y desarrollada véase Fernández, 1993:283-297.

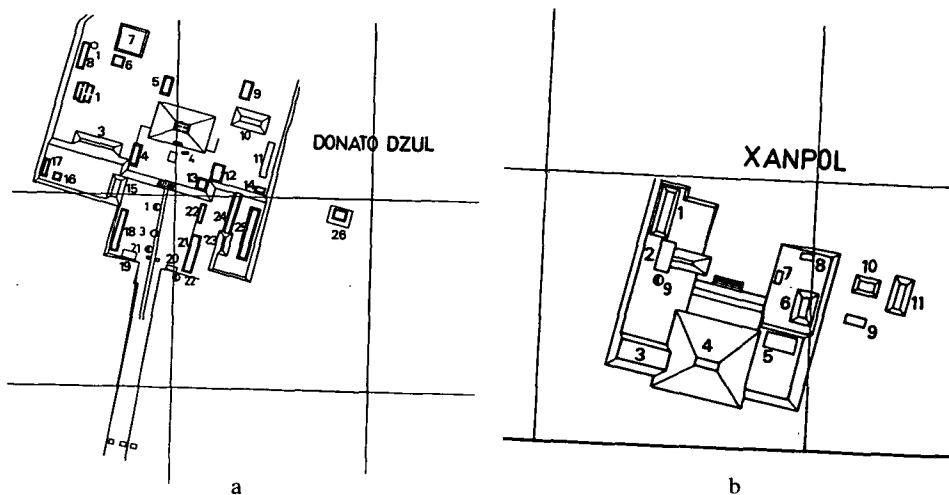

FIG. 6.—a = Grupo arquitectónico Donato Dzúl. b = Grupo arquitectónico Xanpol

proporcionó entre otros elementos varios fragmentos de lo que fue una máscara de tipo mosaico a base de piezas de jade y concha. Una de estas piezas de concha tenía grabado un bloque glífico que resultó poderse leer como *Oxhom* (fig. 4b) el mismo nominal que identificaba, en la inscripción del MA-11, trescientos años más tarde, el fundador de una dinastía.

Esta serie de afortunadas circunstancias nos permite conjeturar una cierta asociación entre el grupo arquitectónico May y un presunto linaje o línea de sucesión política concreta desde el Clásico Temprano hasta el Clásico Tardío. Sin embargo, todos los indicios apuntan a considerar que el grupo arquitectónico May y el segmento socio-político encarnado u originado en *Oxhom*, no fueron durante el Clásico Temprano sino uno de entre los diversos elementos que configuraron la articulación espacial y política de la ciudad.

En primer lugar, la disposición espacial y arquitectónica del grupo May, tal y como puede observarse en la actualidad, se reproduce en otros dos grupos arquitectónicos de la ciudad en los que también se han detectado indicios de su pertenencia al Clásico Temprano: los grupos Donato Dzúl (fig. 6a) y Xanpol (fig. 6b). Los tres grupos se caracterizan por la disposición de diferentes elementos arquitectónicos secundarios en torno a una estructura piramidal central, siendo además uno de estos elementos una construcción de tipo «palacio» abovedada, con múltiples cuartos, que puede datarse en el Clásico Temprano³. El

³ Las estructuras DD-1, XA-2 (3B1 y 3B5, respectivamente, de Pollock, 1980) y MA-5 han sido caracterizadas por distintos investigadores del área (Pollock, 1980; Muñoz, 1990, y Fernández, 1993) como palacios de estilo arquitectónico Oxkintok Temprano. Los rasgos que definen este es-

grupo Donato Dzul destaca también por la existencia de la Estela 4, datada igualmente por estilo en el Clásico Temprano ⁴.

Muy probablemente los grupos Donato Dzul y Xanpol disfrutaron de una cierta semejanza morfológica y funcional con el grupo May durante gran parte de la historia de la ciudad. No podemos asegurar que también durante el Clásico Temprano se reprodujeran las semejanzas que podemos observar en sus últimas etapas, ya que en Donato Dzul y Xanpol no se ha intervenido arqueológicamente; sin embargo, sólo si asumimos esta suposición podremos continuar el análisis en el que se basa este trabajo.

Naturalmente, la configuración de los tres grupos arquitectónicos en el Clásico Temprano debió ser diferente de la actual. Sabemos que el grupo May durante el Estadio Constructivo 2 (fig. 7), en algún momento de la fase Ichpá 1, se caracterizaba por la existencia de una plaza o sector occidental que acogía estructuras de tipo residencial-habitacional, con un edificio destacado, quizá abovedado, en el límite sur de este sector. En el sector oriental, cuya funcionalidad fue probablemente socio-ceremonial, se levantaba la construcción principal del grupo, la estructura MA-1 sub (Fernández, 1993:200-208).

Gran parte de esta misma organización espacial puede descubrirse tras la configuración actual de los grupos Donato Dzul y Xanpol (véanse figs. 6a y 6b); efectivamente, en ambos casos el edificio de tipo «palacio», abovedado y probablemente residencial, se sitúa cercano al límite occidental del grupo mientras que la construcción principal, piramidal, se encuentra al este del mencionado edificio abovedado.

Si, efectivamente, la duplicidad de funciones que puede documentarse en el grupo May para la fase Ichpá 1 —residencial y ceremonial— se reproducía en los otros dos grupos arquitectónicos considerados, ello nos permite postular la autonomía de estos tres conjuntos arquitectónicos y su caracterización como espa-

tilo, su cronología y el área en la que se localiza fueron establecidos por Pollock (1980:584). Las estructuras mencionadas anteriormente presentan una planta donde se suceden varios cuartos paralelos y transversales; también tienen unas características constructivas en sus bóvedas y muros que no ofrecen duda sobre su pertenencia al referido estilo Oxkintok Temprano.

Es preciso puntualizar que sobre la estructura MA-5 no se ha podido confirmar si en su día contó o no con bóveda de piedra, ya que fue sometida en épocas posteriores a un desmantelamiento sistemático del que quedan claras huellas en los muros todavía en pie. Sin embargo, tanto sus restos arquitectónicos como los resultados estratigráficos nos permiten afirmar sin reservas su pertenencia al Clásico Temprano.

⁴ La Estela 4 de Oxkintok (Proskouriakoff, 1950, fig. 86e; Pollock, 1980, fig. 544c) fue considerada ya por Proskouriakoff (*ibid.*, 110) como una manifestación del Clásico Temprano merced a su estilo iconográfico. Las semejanzas formales son evidentes cuando la comparamos con las estelas 1, 3, 6, 7, 8, 9, 15 y 31 de Tikal, fechadas en los cuatro primeros katunes del ciclo 9 (435-514 d.C.) por Jones y Satterthwaite (1982). Desde luego, no podemos determinar si este monumento fue erigido durante la fase Ichpá 1 (300-450 d.C.) o durante la fase Ichpá 2 (450-600 d.C.).

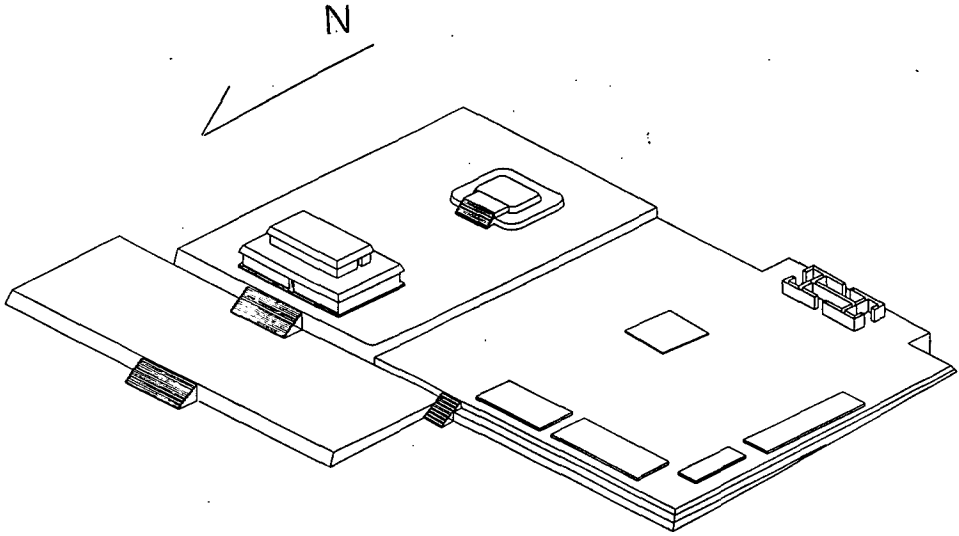

Fig. 7.—Grupo arquitectónico May, Estadio Constructivo 2

cios representativos de otros tantos segmentos políticos, segmentos que en principio podemos considerar paritarios, como veremos más adelante.

La configuración urbana de Oxkintok en la primera parte del Clásico Temprano (fase Ichpá 1) no se reducía, como es natural, a los elementos hasta ahora descritos. Los trabajos de excavación han revelado que en aquel período existían unidades arquitectónicas importantes en lo que hoy son el grupo Dzib, en el edificio conocido como Satunsat y en el grupo Ah Canul (véase fig. 1).

Las excavaciones emprendidas en el grupo Dzib, mucho menos intensivas que en el resto de los sectores intervenidos de la ciudad, tan sólo nos permiten afirmar la existencia para dicha época de una gran plataforma de nivelación bajo lo que hoy constituyen las plazas sudoeste y noroeste ⁵, así como también podemos postular la presencia de una subestructura de dimensiones y forma desconocidas bajo la construcción DZ-8, en el límite oriental de dicha plataforma ⁶.

⁵ En las excavaciones de 1989 se realizaron dos pozos en la Plaza Noroeste (PP-1 y PP-2) que proporcionaron sendas estratigrafías, donde se pudieron aislar niveles cerámicos puros que se remontaban al Formativo Tardío, y otros, mezclados, del Clásico Temprano (García Barrios, 1990:57-58).

Con relación a la arquitectura hay que mencionar la plataforma sobre la que descansa la estructura DZ-7, que arrojó una cronología perteneciente a la fase Ichpá 1 (Varela, 1992:131 y 143; García Barrios, 1992:101-103).

⁶ Pese a la ausencia de rasgos arquitectónicos claros para la fase Ichpá 1, los datos estratigráficos y cerámicos apuntan hacia la existencia de algún tipo de ocupación anterior a la estructura DZ-8 sub (Rivera, Guío y Mugarte, 1992:85-86; Varela, 1992:131).

Desconocemos, sin embargo, si existió algún edificio similar a la estructura MA-1 sub bajo la actual construcción piramidal DZ-1, así como tampoco se ha detectado edificio alguno de tipo «palacio» similar a los documentados en los otros tres grupos arquitectónicos anteriormente descritos. No obstante, el enorme volumen arquitectónico que permanece inalterado y desconocido en este grupo no nos permite desechar la posibilidad de su semejanza morfológica con el esquema definido por el grupo May.

El edificio conocido como Satunsat resulta especialmente peculiar. Aunque tenemos constancia de que su existencia se remonta a la fase Ichpá-1, su calidad de estructura aislada hace que no podamos valorarlo convenientemente en el marco de la hipótesis desarrollada, si bien su estrecha semejanza morfológica con la estructura MA-1 sub denuncia claramente su carácter ceremonial ⁷.

Las excavaciones en el grupo Ah Canul han permitido determinar que durante la fase Ichpá 1 todos los edificios que se encuentran al sur de la estructura CA-12 aún no habían sido construidos ⁸. Tan sólo tenemos constancia de que una primera fase de la estructura CA-3 existía ya en esta época, así como posiblemente la estructura CA-2 ⁹. Por otra parte, los intentos de detectar una posible subestructura anterior bajo la construcción piramidal CA-4 han sido infructuosos ¹⁰; no obstante, no podemos descartar la existencia de algún tipo de subestructura de la fase Ichpá 1 bajo las pirámides CA-12 y CA-13. Por su parte, la estructura CA-1 no ha sido excavada y desconocemos su datación, aunque

⁷ La datación del Satunsat se realizó atendiendo a sus características constructivas, quedando enmarcada dentro del estilo arquitectónico Oxkintok Temprano (Rivera, 1990:12; Muñoz, 1990:103). Su posible funcionalidad ha sido tratada desde diversos puntos de vista en diferentes publicaciones (véase Rivera y Ferrándiz, 1989:63-75; Spraj, 1990:87-97, y Rivera, 1991:48-55).

⁸ Tanto los datos aportados por las excavaciones en las estructuras CA-5, CA-6, CA-7 y CA-8, como los resultados estratigráficos obtenidos en los pozos de la plaza, revelan que la Plaza Central y la Plaza Este del grupo Ah Canul no fueron construidas hasta el Clásico Tardío (Vidal, 1990:29-30).

Asimismo, es preciso mencionar la estructura CA-14, localizada al sur de la pirámide CA-3 y adosada a ella. Por su disposición y situación podemos sugerir un momento de construcción posterior al Clásico Temprano.

⁹ La estructura CA-3 ha sido desde su liberación uno de los ejemplos arquitectónicos más claros del estilo Oxkintok Temprano (Ligorred, 1989:16; Muñoz, 1990:102-103).

En la temporada de 1991 se realizaron nuevos trabajos de excavación y consolidación en el extremo septentrional de esta estructura. Los resultados obtenidos ratificaron las adscripciones estilísticas y cronológicas realizadas en años anteriores y confirmaron su pertenencia a la fase Ichpá 1 (Rivera *et al.*, 1993:53-53).

También en esta última campaña se realizó un examen *de visu* de la estructura CA-2 en la que se observaron restos de bóveda, posiblemente escalonada, que incluiría a este edificio dentro del estilo Oxkintok Temprano (*ibid.*, 53).

¹⁰ Las excavaciones realizadas durante la campaña de 1991 en la estructura CA-4 no aportaron información acerca de la existencia de una posible subestructura. Este extremo se había supuesto dada la semejanza de este edificio con la MA-1 (Rivera *et al.*, 1993:51).

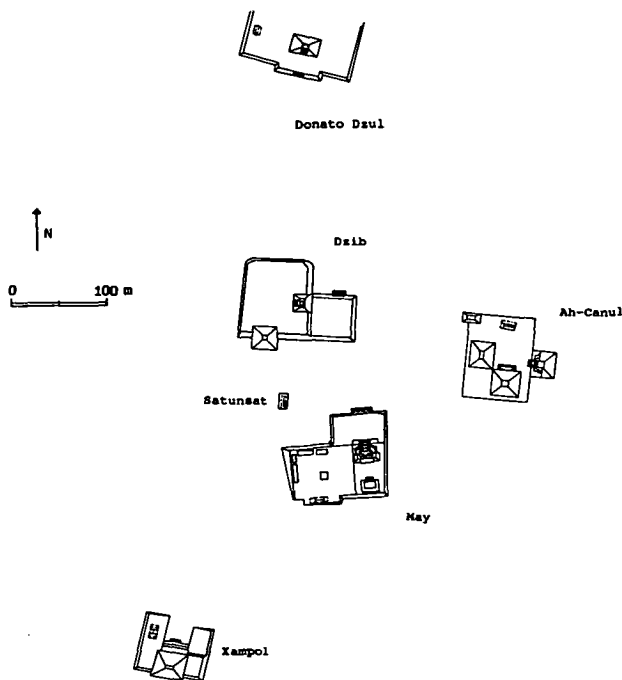

FIG. 8.—Reconstrucción ideal de la ciudad para la fase Ichpá 2

su situación extremadamente periférica en la plataforma del grupo hace que la consideremos como un edificio tardío.

Lo que sí parece que podemos asegurar es la no adecuación del grupo Ah Canul a los modelos arquitectónicos y espaciales del grupo May, ya sea tanto en épocas tempranas como en la evolución posterior, con resultados claramente diferentes.

Los indicios procedentes de datos arqueológico y arquitectónicos que durante la fase Ichpá 1 permitían inferir la existencia de una organización política segmentaria en Oxkintok, se hacen mucho más evidentes en la última parte del Clásico Temprano, durante la fase Ichpá 2 (450-600 d.C.) (véase fig. 8, donde se ensaya una reconstrucción de los principales conjuntos de la ciudad ¹¹.

¹¹ La reconstrucción es por completo hipotética, ya que no se dispone de datos de excavación para los grupos arquitectónicos Xanpol y Donato Dzul; es muy probable que en estos dos conjuntos hubiera en esta época más estructuras que las representadas, así como también en el grup Dzib. Por otra parte, tal y como se indica más adelante en el texto, existen una serie de conjuntos arquitectónicos en Oxkintok que en parte debieron también estar ya edificados en este momento, pero que no se han señalado en nuestra reconstrucción.

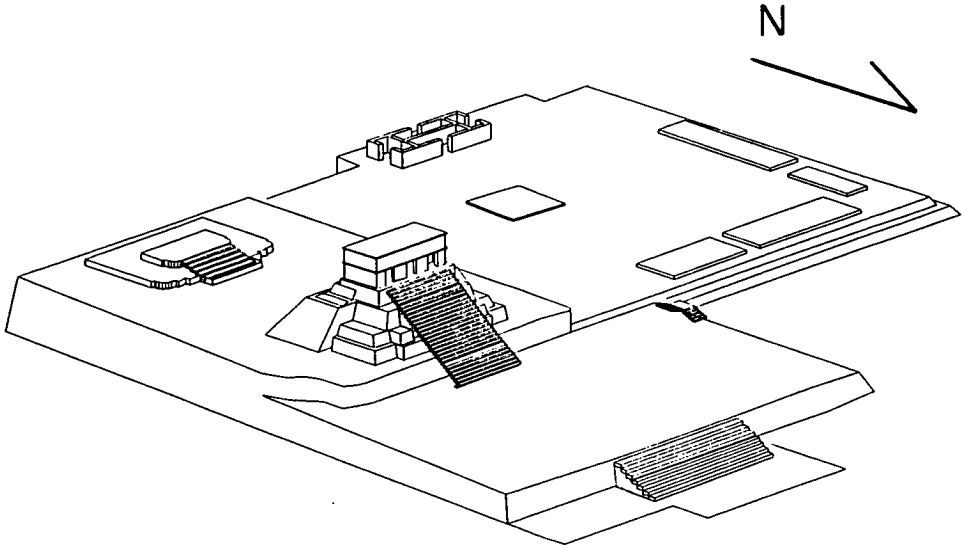

FIG. 9.—Grupo arquitectónico May, Estadio Constructivo 4

Todos los conjuntos arquitectónicos descritos emprenden una serie de proyectos constructivos que se plasman en la erección de edificios piramidales de carácter claramente ceremonial y de morfología similar ¹². En el grupo May, la antigua estructura MA-1 sub sirve como soporte de la nueva pirámide MA-1, mientras que en el sector occidental, de carácter residencial, no se registran cambios de importancia (fig. 9). Otro tanto debió ocurrir en los grupos Xanpol y Donato Dzul, en donde surgen sendas estructuras piramidales como elemento ceremonial principal.

El grupo Ah Canul va a cobrar ahora la mayor relevancia arquitectónica, al convertirse en el espacio que aglutina los elementos simbólicos representativos de los segmentos elitistas implicados en la articulación política de la ciudad.

¹² Tres son los ejemplos documentados de basamentos piramidales pertenecientes a la fase Ichpá 2 (estructuras CA-4, MA-1 y DZ-8). Las tres estructuras son formalmente similares, si bien es cierto que el volumen de la DZ-8 es mucho menor que el de las dos primeras. Originalmente presentaban una escalera exenta y sin alfardas en su fachada principal que conducía a un templo de mampostería situado en la cima del basamento. El número de cuerpos variaba según la altura entre tres y cinco. El primer cuerpo presentó en todos los casos un zócalo con entrecalle sobre los que descansaba un faldón con tablero remetido. Los demás cuerpos podían o no presentar esta composición u otra similar (Fernández, 1993:217; Rivera *et al.*, 1992:86, y Vidal, 1992:40).

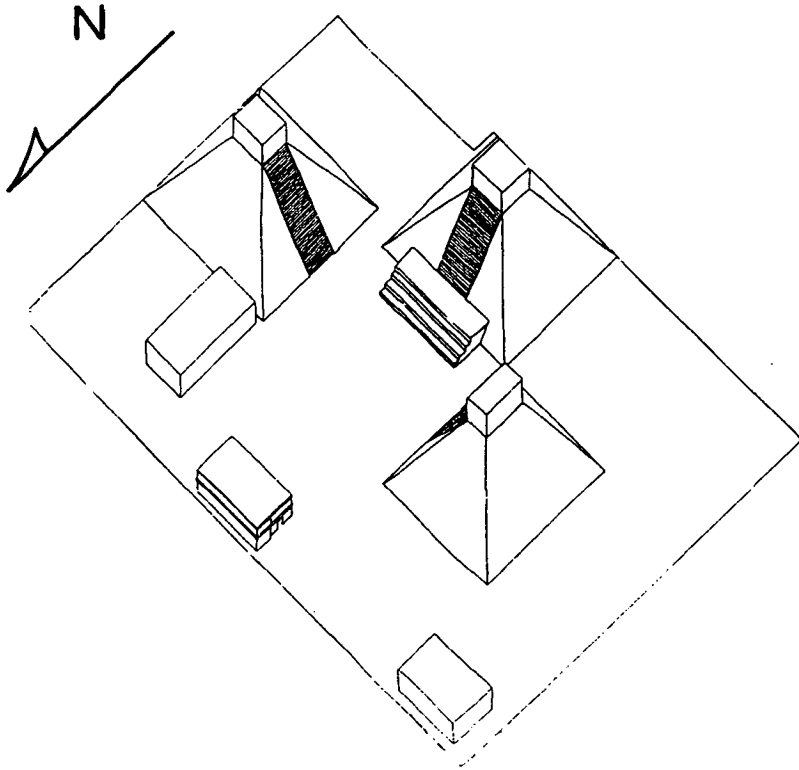

FIG. 10.—Grupo arquitectónico Ah Canul, fase Ichpá 2

Todos los indicios invitan a considerar que estos segmentos o grupos elitistas políticamente relevantes se reducían a tres. Tres son los conjuntos arquitectónicos de característica similares que combinan funciones residenciales y ceremoniales (grupos May, Xampol y Donato Dzul), y tres son también las pirámides erigidas ahora en el grupo Ah Canul, flanqueando a la estructura CA-3, de tipo «palacio» y conformando un claro y proverbial patrón triádico (fig. 10). Probablemente estas tres pirámides no se asentaban sobre subestructuras precedentes, a juzgar por los datos de excavación de la estructura CA-1 (véase nota 9), por lo que es factible pensar que dicho patrón triádico fue concebido expresamente con objeto de simbolizar la ordenación política imperante en la ciudad.

Por su parte, la estructura CA-3 puede contemplarse ahora como el espacio simbólico más concreto de la organización política compartida de Oxkintok. Efectivamente, el hallazgo en el pavimento de uno de sus cuartos de un diseño



FIG. 11.—Cláusula no calendárica de las inscripciones de Clásico Temprano de Oxkintok: a = Dintel 2; b = Dintel 13, c = Dintel 15; d = Dintel 14; e = Escalera Jeroglífica 1

pintado en forma de estera (*pop*), probablemente hace referencia a la funcionalidad de este edificio como centro de decisión y administración comunes (*popolna*)¹³.

Por otro lado, los datos epigráficos permiten refrendar la interpretación del patrón triádico y del CA-3 como espacio político y simbólico común. En el grupo Ah Canul ha aparecido la mayor colección de inscripciones del Clásico Temprano que se conoce hasta ahora en las Tierras Bajas Septentrionales. Un total de seis dinteles, datables calendáricamente o por estilo caligráfico en la segunda mitad del siglo V d.C., proporcionan valiosas referencias textuales acerca de la dedicación de varias edificaciones y acerca de los personajes a ellas asociados. Por desgracia, ninguna de las piezas se encontró en su contexto arquitectó-

¹³ Para el diseño *pop*, véase Ligorred (1989, figs. 5a, b). La interpretación como *popolna* («casa del consejo o reunión» en yucateco) de las estructuras en que aparece el diseño *pop*, se basa en los análisis sobre el Templo 22A de Copán (Fash *et al.*, 1992:284-285; Schele, 1991), si bien este edificio es mucho más tardío que la estructura CA-3.

nico primario, apareciendo todas ellas reutilizadas en edificios de Clásico Temprano, abandonadas en superficie o como relleno constructivo ¹⁴.

No obstante, podemos suponer con cierta fiabilidad que dos de estas piezas glíficas (dinteles 11 y 13) proceden originalmente de la crujía norte de la estructura CA-3, la cual pudo ser añadida probablemente hacia esta época (comienzos de la fase Ichpá 2) ¹⁵.

La inscripción de los dinteles 11 y 13 (fig. 11b) es importante, pues indica que en el año 487 d.C. se dedicó un lugar llamado *sakunal*. La traducción más adecuada para este término es «el lugar del hermano o hermanos mayores» ¹⁶, una denominación ciertamente apropiada para describir la funcionalidad del grupo arquitectónico Ah Canul. Hay que advertir también que ningún nominal personal aparece asociado a este acontecimiento, lo que refuerza la idea de una autoría o iniciativa supraindividual.

Por otra parte, la epigrafía arroja asimismo alguna luz acerca de lo que podríamos considerar como iniciativas individuales, las cuales muy probablemente se refieren a los diferentes segmentos políticos implicados. Así, los otros textos jeroglíficos (dinteles 1, 2, 14 y 15) hallados reutilizados en el grupo Ah Canul y que datan de aquella misma época —segunda mitad del siglo v d.C.—, nos informan acerca de la dedicación de tres edificios pertenecientes cada uno de ellos a otros tantos personajes distintos. Del primero de los edificios (dinteles 1 y 2; fig. 11a) sólo sabemos que fue terminado en algún momento entre 475 y 495 d.C., ya que no figura el nombre de la estructura y el nominal del propietario se encuentra deteriorado e ilegible.

La segunda estructura (Dintel 14, fig. 11c) fue probablemente llamada *Bolon Ts'akab Ahaw* y perteneció a un individuo cuyo nombre era *Hun K'uk'*. De la tercera construcción (Dintel 14, fig. 11d) tampoco ha sobrevivido su nombre, si bien sabemos que su dueño fue el hijo de un personaje cuyo nominal no alcanzamos a descifrar aunque sabemos que no se trataba de ninguno de los otros dos dignatarios mencionados en las anteriores inscripciones.

¹⁴ Véase García y Lacadena (1990) para las dos inscripciones más importantes de este grupo de dinteles. Un análisis global aparece en García Campillo (1994).

¹⁵ Si bien el Dintel 13 apareció reutilizado como tal en la estructura CA-5, de Clásico Tardío, el Dintel 11 apareció en superficie a unos pocos metros al sureste de la estructura CA-3. Los textos de ambos dinteles forman una única inscripción.

¹⁶ García Campillo, 1994. *Sakun* es el término de parentesco que, en lenguas cholanas, designa a los hermanos y primos paralelos varones de mayor edad que ego. La terminación *-nal* está bien atestiguada en las inscripciones clásicas como indicador toponímico. Sabemos, además, que el término *sakunal* hace referencia al grupo Ah Canul debido a que aparece en otros textos glíficos del Clásico Tardío, siempre en dicho grupo arquitectónico. La misma denominación, *sakunal*, aparece en un panel glífico procedente de la estructura A-1 de Ceibal; aquí la traducción e interpretación son también las mismas que en Oxkintok (Grube y Nahm, 1991), aunque ésta sea una referencia de Clásico Tardío. Ignoramos si en Ceibal el término *sakunal* pudo tener las mismas implicaciones funcionales y políticas.

Como ya se indicó, desconocemos la situación original de los dinteles y no podemos, por ello, identificar los tres edificios nombrados, ignorando si tales actuaciones constructivas tuvieron por escenario el grupo Ah Canul (¿templos superiores de las estructuras piramidales?) o bien los grupos arquitectónicos representativos de los segmentos: May, Xanpol y Donato Dzul.

Como fácilmente puede apreciarse (véase fig. 8), ni el grupo arquitectónico Dzib ni el edificio conocido como Satunsat se adaptan arquitectónica ni especialmente a los modelos que encontramos en el grupo May o a los del grupo Ah Canul. Ignoramos, pues, cómo encajaban en el esquema espacial y político que hemos definido. Con respecto al primero, es fácil advertir que pudo constituir un espacio cuya funcionalidad fue exclusivamente ceremonial; sus características —plazas amplias y relativamente despejadas, y construcciones de tipo piramidal— hacen pensar en un espacio que, al igual que el grupo Ah Canul, fue común a los tres segmentos políticos pero con un acento más público y civil que político. La Escalera Jeroglífica 1, que separa las plazas sudeste y noreste de este grupo, presenta una inscripción cuyo estilo caligráfico la hace contemporánea o ligeramente posterior a los dinteles de Clásico Temprano aparecidos en el grupo Ah Canul. Parte del texto jeroglífico no calendárico (fig. 11e) habla de la dedicación de una estructura o lugar llamado *bolontal*; el deteriorado estado del resto de la inscripción hace que desconozcamos el agente o agentes responsables de este acontecimiento e ignoremos a qué corresponde *bolontal*. Por otra parte, hay que señalar que la única cancha de juego de pelota de Oxkintok se halla frente a esta inscripción, si bien las evidencias arqueológicas indican que la cancha no puede ser anterior al siglo VIII d.C.¹⁷ Sin embargo, cabe postular que este tipo de escalinatas esculpidas sirvieran como espacio adecuado para jugar a la pelota (Miller y Houston, 1987); esta función ha sido también propuesta para construcciones similares del Clásico Temprano en el grupo 5C-XVI de Tikal (Laporte, 1989:311-312).

Por lo que respecta a las inferencias que pueden realizarse a partir del patrón de enterramientos durante la fase Ichpá 2, éstas no resultan muy esclarecedoras. Las excavaciones han permitido registrar cinco enterramientos: tres en el templo superior de la estructura MA-1 del grupo May, otro más en el Satunsat y un quinto enterramiento en la estructura CA-3 del grupo Ah Canul¹⁸. A juzgar por los ajuares depositados, el enterramiento de mayor importancia es el registra-

¹⁷ García Barrios (1992:63) sugiere una cronología de Clásico Tardío para el Juego de Pelota en base a los datos estratigráficos, epigráficos y arquitectónicos.

¹⁸ Véase Serrano y del Angel (1990:49-54) para la información osteológica. Véase Rivera (1989:63-75), Palomero (1989:94-97) y Varela (1989:85-86) para la descripción y detalles del ajuar de la Tumba 1 del Satunsat. Véase Ligorred (1989:15-16), Palomero (1989:104-107) y Varela (1989:85-85) para la descripción y detalles del ajuar de la Tumba 5 del CA-3. Véase Fernández (1993:265-279) para la descripción y detalles del ajuar de las Tumbas 2, 3 y 4 del grupo May.

do en el Satunsat, seguido por el del CA-3, siendo los contenidos materiales de las tres tumbas de la estructura MA-1 mucho más modestos. Todo ello indicaría una mayor relevancia para aquellos individuos depositados en estructuras no asociadas —al parecer— a un segmento político particular.

Por último, es probable que otros sectores arquitectónicos de la ciudad estuvieran ya operativos en el Clásico Temprano, ya sea bien en la fase Ichpá 1 o bien en la Ichpá 2. En este sentido el enorme volumen arquitectónico que puede apreciarse en las construcciones que conforman el grupo Kumul hace que deba considerarse la existencia de subestructuras anteriores, aunque no podemos confirmar este extremo ya que no disponemos de datos arqueológicos. Lo mismo podría decirse de ciertos conjuntos de la parte norte de la ciudad, cuya prospección no reveló datos suficientemente precisos para su datación; tales son las pirámides denominadas Chi e Irma, o los grupos arquitectónicos Ceh, Landa y Cib.

Por el contrario, la evidencia proporcionada por el estilo escultórico de sus estelas, así como el estilo constructivo y escaso volumen de los edificios que lo conforman, hace que podamos considerar al grupo arquitectónico Millet como no anterior a la segunda mitad del siglo VII d.C. Lo mismo puede afirmarse de los numerosos y pequeños conjuntos arquitectónicos que se aprecian a lo largo del Sacbé 1, en el eje NW-SE del conjunto urbano; todos ellos parecen tratarse de grupos residenciales construidos durante el Clásico Tardío-Terminal; son los denominados Poot, Keb, Kol, Lizana, Alonso Ponce, Uc, Ciudad Real, Ixim, Rada, Cogolludo y Moo.

MONOPOLIZACIÓN DEL PODER POLÍTICO EN EL CLÁSICO TARDÍO

La segunda mitad de la fase Ichpá 2 (450-600 d.C) y la mayor parte de la fase Noheb (600-739 d.C.), es decir, la transición entre el Clásico Temprano y el Clásico Tardío, constituyen un oscuro momento en el seguimiento de la historia política de Oxkintok. Durante algo más de ciento cincuenta años la ausencia de testimonios epigráficos conservados es absoluta. En estas condiciones es difícil establecer el desarrollo de los acontecimientos entre la bien documentada organización política segmentaria del final del Clásico Temprano y la aparición de un gobernante único a comienzos del siglo VIII d.C., el cual se proclama como el 27.º sucesor en el poder de su propia dinastía ¹⁹.

A lo largo de este *hiatus* —mucho más dilatado del que comúnmente se considera en diversos centros de las Tierras Bajas del Sur— existe, sin embargo, una gran cantidad de datos arqueológicos precisos, referidos esencialmente a lo grupos arquitectónicos May y Ah Canul.

¹⁹ Véase García Campillo (1992, 1994) para la discusión de la situación política en Oxkintok durante el siglo VIII d.C., a partir del análisis epigráfico.

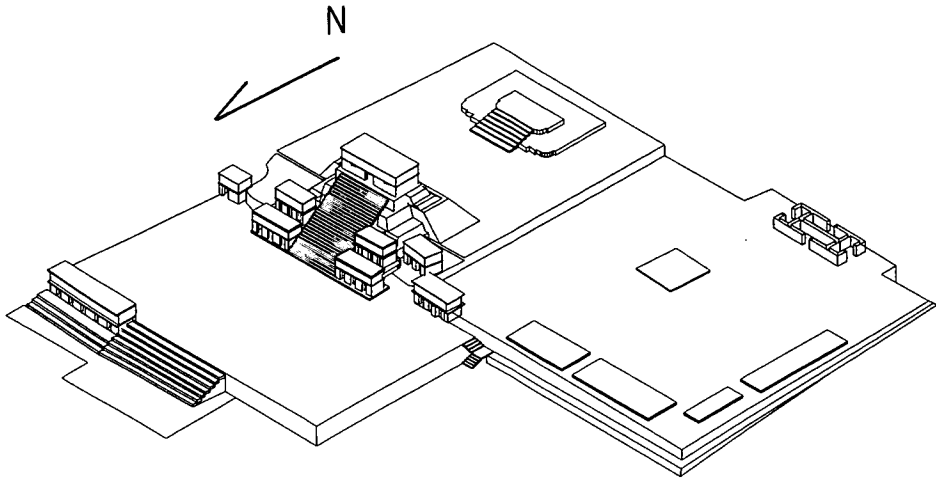

FIG. 12.—Grupo arquitectónico May, Estadio Constructivo 5

Estos datos nos permiten advertir una serie de profundas modificaciones arquitectónicas y espaciales en ambos grupos, que tuvieron como consecuencia un cambio importante en la funcionalidad de los dos conjuntos arquitectónicos con respecto a la que observábamos en el Clásico Temprano.

En el grupo May las actuaciones constructivas durante la primera parte de la fase Noheb se concentran en torno a la estructura piramidal MA-1. Tales actuaciones tienen como resultado un armonioso complejo arquitectónico cuya perspectiva más adecuada se aprecia desde el norte; es lo que Fernández (1993:224-231) ha denominado Estadio Constructivo 5 (fig. 12). En una proporción mucho menos, el complejo arquitectónico creado en torno a la estructura MA-1 recuerda poderosamente —en su distribución y morfología— a la Pirámide de los Cinco Pisos de Etná.

La funcionalidad del complejo en torno a la estructura MA-1 es ahora claramente ceremonial, ya que a pesar de la proliferación de las nuevas estructuras de tipo «palacio» éstas resultan excesivamente reducidas y su emplazamiento claramente inadecuado como para adscribirles una función residencial. Lo que resulta notable es que el sector occidental del grupo, que antaño proporcionó el espacio para las funciones residenciales-habitacionales, es en este momento abandonado²⁰.

²⁰ Las excavaciones en la Plaza Suroeste han aportado escaso material de la fase Noheb. Únicamente en la estructura MA-5 se recuperaron algunos fragmentos cerámicos pertenecientes a este complejo. Sin embargo, su carácter aislado sólo nos permite conjeturar sobre el posible abandono de esta plaza para el Clásico Tardío (Fernández, 1993:224).

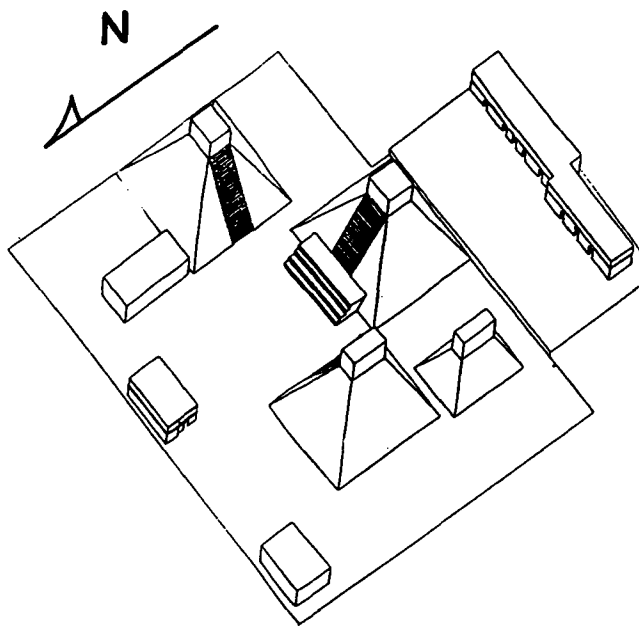

FIG. 13.—Grupo arquitectónico Ah Canul, fase Noheb

Es evidente, por tanto, la especialización funcional a la que se ve abocado durante el Clásico Tardío el grupo arquitectónico May, en el sentido de convertirse en un complejo exclusivamente ceremonial y/o religioso.

No menos evidente resulta, asimismo, que la especialización residencial va a ser detentada por el grupo Ah Canul a partir de la fase Noheb. Durante este período son construidos consecutivamente dos importantes edificios del tipo «palacio», las estructuras CA-5 y CA-6, al sur del complejo formado por el patrón triádico piramidal y por la estructura CA-3 (fig. 13). Las dimensiones y emplazamientos de estos dos edificios, así como la distribución y morfología de sus plantas, no dejan lugar a dudas sobre su carácter residencial. Si bien es posible que el complejo del patrón triádico y la estructura CA-3 continuará en cierto modo operativo, el carácter del grupo Ah Canul será a partir del Clásico Tardío eminentemente residencial, centrado en los edificios de tipo «palacio» construidos en la mitad sur del conjunto arquitectónico.

Aunque desconocemos qué pudo ocurrir en los grupos arquitectónicos Xanpol y Donato Dzul, parece suficientemente claro que las actividades constructivas descritas y los reajustes en la funcionalidad de los grupos May y Ah Canul, así como también el *hiatus* epigráfico, son el reflejo de una crisis en la organiza-

ción política de la ciudad, la cual desembocó muy probablemente en el surgimiento de una autoridad única y centralizada en torno a un solo linaje, dinastía o segmento político.

No parece necesario atribuir esta transformación a elementos o colectivos exteriores, ya que posiblemente las tensiones originadas por la existencia de una dirección política compartida durante el Clásico Temprano provocaron la absorción —o eliminación— de dos de los segmentos políticos relevantes por parte del tercero, a comienzos del Clásico Tardío.

Probablemente este proceso no se llevó a cabo sin algunos contratiempos. El segmento o la fracción política triunfadora eligió como lugar de residencia el grupo Ah Canul, que representaba el antiguo orden político y podía considerarse como el símbolo de autoridad más importante de la ciudad. Igualmente la estructura CA-3, el edificio más emblemático de la organización política compartida (*popolna*), fue objeto de una importante remodelación que modificó sustancialmente su morfología y, probablemente, también su funcionalidad ²¹.

Pero donde mejor podemos advertir las vicisitudes que caracterizaron el cambio político es en la reutilización diferencial a la que fueron sometidos los dinteles jeroglíficos del Clásico Temprano. Así, de los dinteles 11 y 13, que registraban la referencia calendárica y la dedicación de *sakunal*, uno fue olvidado (Dintel 11) y el otro (Dintel 13) reutilizado como tal en un vano de la estructura CA-5, con la superficie esculpida hacia arriba, quedando de este modo la inscripción completamente anulada. El Dintel 15, que en su texto recogía la dedicación de la casa del personaje llamado *Hun K'uk'*, fue usado como relleno en uno de los pisos del zócalo de la estructura CA-6. El Dintel 14, cuya inscripción hacía referencia a la dedicación de la casa del hijo de otro personaje, fue reutilizado como metate o haltún, y posteriormente incorporado al relleno de la estructura CA-7, a finales de la fase Noheb o comienzos de la fase Ukmul 1, ya en el siglo VIII d.C. Por el contrario, los dinteles 1 y 2, los cuales proporcionaban parte de la fecha y la construcción de la casa de un tercer personaje, fueron reutilizados como tales, con la inscripción bien visible, en dos vanos de la estructura CA-6.

Todas estas circunstancias arqueológicas parecen indicar que el segmento que logró finalmente detentar en solitario la hegemonía y dirección política de la ciudad, tomó también una serie de medidas con objeto de anular cualquier referencia histórica a los otros dos segmentos políticos anteriores y de preservar sus propios antecedentes dinásticos.

Es evidente que la fracción triunfadora contaba entre sus antecesores al personaje que figura en los dinteles 1 y 2, aunque, como ya se dijo, el estado de la inscripción no permite identificarlo. Podemos suponer también que, en espera de datos arqueológicos y epigráficos más precisos procedentes de los grupos ar-

²¹ Véase Ligorred, 1989:11-12.

quitectónicos Xanpol y Donato Dzul, dicha fracción fuese la que originalmente procedía del grupo May, debido a la intensa actividad constructiva emprendida durante la fase Noheb y a la clara referencia epigráfica al fundador del linaje o dinastía, *Oxhom*, que se efectuó durante el siglo VIII d.C. en la estructura MA.11.

COMENTARIOS FINALES

La intervención arqueológica de Oxkintok nos ha permitido inferir la existencia de una serie de cambios en la articulación arquitectónica y espacial de la ciudad entre los siglos IV y VIII d.C.

La hipótesis aquí desarrollada propone correlacionar hasta cierto punto estos cambios con las transformaciones llevadas a cabo en la organización política de los colectivos dirigentes. El testimonio epigráfico, aunque escaso, es relevante, y ayuda a la caracterización de las situaciones políticas.

La transformación política llevó aparejado un cambio importante en la concepción global del espacio, además de las ya descritas transformaciones funcionales que sufrieron los diferentes conjuntos arquitectónicos. Al principio, durante el Clásico Temprano, predomina la dirección este-oeste como eje simbólico referencial, con los elementos rituales situados al este y los elementos residenciales al oeste; es el caso de la distribución funcional interna en los grupos arquitectónicos May, Xanpol y Donato Dzul; probablemente no es casualidad que el grupo Ah Canul —el referente simbólico y político común— se sitúe al este de todos los demás conjuntos arquitectónicos.

El eje referencial cambia a la dirección norte-sur en el Clásico Tardío, con el sector septentrional como soporte de manifestaciones rituales y el sector meridional como asiento de las actividades residenciales, según un patrón espacial definido por Ashmore (1989, 1991). En Oxkintok ello se aprecia claramente en la morfología interna del grupo Ah Canul a partir del siglo VII d.C.

El esquema global del desarrollo histórico que proponemos para Oxkintok propugna la existencia, hacia el 400 d.C., de varios segmentos, políticamente significativos y, al parecer, autónomos y espacialmente diferenciados. Esta situación habría de cristalizar durante la segunda mitad del siglo V d.C. con el establecimiento de una fórmula de poder político compartido, constituida por tres facciones o segmentos homólogos. La dedicación en el año 487 d.C. de un espacio común que simboliza dicha fórmula puede contemplarse como la materialización del orden político tripartito.

Todos los indicios apuntan a considerar un profundo cambio en las formas de organización política hacia el final del siglo VI d.C. A partir de entonces, la autoridad política será detentada por una sola línea de gobernantes, los cuales en el siglo VIII d.C. se proclaman como miembros de una antigua dinastía.

Aparentemente, resulta difícil encontrar semejanzas entre el desarrollo político propuesto para Oxkintok y las situaciones detectadas en otros centros de las Tierras Bajas. Por lo general, se ha supuesto que aquellas ciudades que cuentan con listas dinásticas de sucesores numerados –Tikal, Copán o Yaxchilán– disfrutaron de continuidad dentro de una línea dinástica exclusiva, a lo largo de todo el período Clásico.

Ahora bien, los datos del Clásico Temprano en las tres ciudades mencionadas distan mucho de ser concluyentes a este respecto. La situación es ciertamente confusa en Tikal, donde la evidencia epigráfica no siempre define con claridad la existencia de gobernantes consecutivos en los siglos iv y v d.C., abundando, por el contrario, las referencias a personajes contemporáneos políticamente significativos.

En Copán, la famosa dinastía iniciada en el siglo v d.C. por *Yax K'uk' Moo* pudo tener competidores en sus orígenes, tal y como señalan Fash y Stuart (1991:153-154), si bien otros investigadores insisten en la existencia de una sola línea dinástica sucesora (Schele y Grube, 1990).

Cabe señalar, por último, que la información epigráfica acerca de la dinastía de Yaxhilán durante el Clásico Temprano procede de registros posteriores al 500 d.C. (Schele, 1991; Schele y Mathews, 1991:234-239), careciéndose de testimonios contemporáneos; es posible, por tanto, que sólo se reseñasen los antecedentes políticos adecuados.

En resumen, y para concluir, puede ser interesante reconsiderar con mayor flexibilidad las formas de organización política que durante el Clásico Temprano se dieron en determinados centros de las Tierras Bajas. Aunque ello no debe suponer una exportación automática y literal del modelo de desarrollo político propuesto aquí para Oxkintok, su consideración y contrastación en otros puntos puede suscitar análisis alternativos, especialmente en lo que concierne a las interpretaciones sobre la transición entre Clásico Temprano y Clásico Tardío, las cuales se han basado siempre en factores exógenos, como la presencia/ausencia teotihuacana o los conflictos armados entre centros diferentes.

BIBLIOGRAFÍA

- ANDREWS, E. Wyllys IV, E. Wyllys ANDREWS V (1989). *Excavations at Dzibilchaltun, Yucatan, Mexico*, Middle American Research Institute, Pub. 48, Tulane University, Nueva Orleans.
- ASHMORE, Wendy (1989). Construction and Cosmology: Politics and Ideology in Lowland Maya Settlement Patterns, *Word and Image in Maya Culture: Explorations in Language, Writing and Representations*, W. F. Hanks y D. S. Rice (eds.), pp. 272-276, University of Utah Press, Salt Lake City.

- (1991). Site-Planning Principles and Concepts of Directionality Among the Ancient Maya, *Latin American Antiquity*, 2 (3):199-226.
- BALL, Joseph W. (1979): Ceramics, Culture History and the Puuc Tradition: Some Alternative Possibilities, *The Puuc: New Perspectives*, L. Mills (ed.), pp. 18-35, Central College Scholarly Studies in the Liberal Arts, Pella, Iowa.
- BRAINERD, George W. (1976). *The Archaeological Ceramics of Yucatan*, Anthropological Records, vol. 19 (reimpresión de la edición de 1958). Krauss Reprint Co., Millwood.
- FASH, Willian L.; Linda SCHELE y Barbara FASH (1992). Desafíos y obras de los últimos gobernantes copanecos, *IV Simposio de Arqueología Guatemalteca. Museo Nacional de Arqueología y Etnología, julio 1990*, pp. 283-288, Ministerio de Agricultura y Deportes, Instituto de Antropología e Historia, Asociación Tikal, Guatemala.
- FASH, William L. y David STUART (1991). Dynastic history and cultural evolution at Copan, Honduras, *Classic Maya Political History: Hieroglyphic and Archaeological Evidence*, P. T. Culbert (ed.), pp. 147-179, Cambridge University Press, Cambridge.
- FERNÁNDEZ MARQUÍNEZ, M. Yolanda (1993). Excavaciones arqueológicas en el grupo May, Oxkintok, Yucatán, México. Tesis Doctoral, Universidad Complutense de Madrid.
- GARCÍA BARRIOS, Ana (1990). Excavaciones en el Grupo Dzib: estructura DZ-5, *Oxkintok* 3, pp. 53-59. Misión Arqueológica de España en México, Madrid.
- (1992). La estructura DZ-10 o Juego de Pelota, *Oxkintok*, 4, pp. 127-146, Misión Arqueológica de España en México, Madrid.
- GARCÍA CAMPILLO, J. Miguel (1992). Informe epigráfico sobre Oxkintok y la cerámica Chocholá, *Oxkintok* 4, pp. 185-200, Misión Arqueológica de España en México, Madrid.
- (1933). Comentario general sobre la epigrafía en Oxkintok. Ponencia presentada al VII Simposio de Arqueología Guatemalteca, celebrado del 19 al 23 de julio de 1993 en Guatemala.
- GARCÍA CAMPILLO, J. Miguel, y Alfonso LACADENA (1989). Nuevos textos glíficos de Oxkintok, *Oxkintok* 2, pp. 127-137, Misión Arqueológica de España en México, Madrid.
- GRUBE, Nikolai, y Werner NAHM (1991). Signs with the phonetic value *sa*. Manuscrito.
- JONES, Christopher, y Linton SATTERTHWAITE (1982). *The Monuments and Inscriptions of Tikal: the Carved Monuments*, Tikal Report, n. 33A, University Museum, University of Pennsylvania, Pennsylvania.
- LAPORTE MOLINA, J. Pedro (1989). Alternativas del Clásico Temprano en la relación Tikal-Teotihuacan: el Grupo 6C-XVI, Tikal, Petén. Tesis Doctoral, Universidad Nacional Autónoma de México.
- LIGORRED, Josep (1989). El grupo Ah Canul: excavaciones en la estructura CA-3, *Oxkintok* 2, pp. 8-17, Misión Arqueológica de España en México, Madrid.
- MILLER, Mary E., y Stephen D. HOUSTON (1987). The Classic Maya Ballgame and its architectural setting, *RES*, 14:47-67.
- MIÑOZ COSME, Alfonso (1990). Laberintos, pirámides y palacios. Las fases arquitectónicas de la ciudad de Oxkintok, *Oxkintok* 3, pp. 99-110, Misión Arqueológica de España en México, Madrid.
- POLLOCK, H. E. D. (1980). *The Puuc: an Architectural Survey of the Hill Country of Yucatan and Northern Campeche, Mexico*, Memoirs of the Peabody Museum of Archaeology and Ethnology, vol. 19, Harvard University, Cambridge.
- PROSKOURIAKOFF, Tatiana (1950). *A Study of Classic Maya Sculpture*, Carnegie Institution of Washington, Pub. 593, Washington.

- RIVERAD DORADO, Miguel (1990). Introducción: nuevas perspectivas en la arqueología de Oxkintok, *Oxkintok 3*, pp. 7-18, Misión Arqueológica de España en México, Madrid.
- (1991). Ruinas, arqueólogos y problemas, *Oxkintok, una ciudad maya de Yucatán*, pp. 10-53, Misión Arqueológica de España en México, Madrid.
- RIVERA DORADO, Miguel, y FRANCISCO FERRÁNDIZ MARTÍN (1989). Excavaciones en el Satunsat, *Oxkintok 2*, pp. 63-75, Misión Arqueológica de España en México, Madrid.
- RIVERA DORADO, Miguel; Antonio GUIO y Jacobo MUGARTE (1992). Excavaciones en las estructuras DZ-8 y DZ-15, *Oxkintok 4*, pp. 77-92, Misión Arqueológica de España en México.
- RIVERA DORADO, Miguel; Cristina VIDAL, Garpar MUÑOZ y Edmundo DE LA ROSA, (1993). Trabajos arqueológicos en Oxkintok durante el verano de 1991, *Revista Española de Antropología Americana*, 23:41-65.
- SCHELE, Linda (1991). An epigraphic history of the western Maya region, *Classic Maya Political History: Hieroglyphic and Archaeological Evidence*, P. T. Culbert (ed.), pp. 72-101, Cambridge University Press, Cambridge.
- SCHELE, Linda, y Nikolai GRUBE (1990). A Tentative Identification of the Second Successor of the Copan dynasty, *Copan Note 84*.
- SCHELE, Linda, y Peter MATHEWS (1991). Royal visits and other intersite relationships among the Classic Maya, *Classic Maya Political History: Hieroglyphic and Archaeological Evidence*, P. T. Culbert (ed.), pp. 226-252, Cambridge University Press, Cambridge.
- SCHELE, Linda; David STUART y Nikolai GRUBE (1991). A Commentary on the Inscriptions of Structure 22A at Copan, *Copan Note 92*.
- SMITH, Robert E. (1971). *The Pottery of Mayapan. Including Studies of Ceramic Material from Uxmal, Kabah, and Chichen Itza*, Papers of the Peabody Museum, vol. 66, Harvard University, Cambridge.
- SPRAJ, Ivan (1990). El Satunsat de Oxkintok: ¿Observatorio astronómico?, *Oxkintok 3*, pp. 87-97, Misión Arqueológica de España en México, Madrid.
- VARELA TORRECILLA, Carmen (1989). El material cerámico de Oxkintok de las temporadas 1987-1988, *Oxkintok 2*, pp. 76-92, Misión Arqueológica de España en México, Madrid.
- (1990). Un nuevo complejo en la secuencia cerámica de Oxkintok: El Clásico Medio, *Oxkintok 3*, pp. 113-126, Misión Arqueológica de España en México, Madrid.
- (1992). La cerámica de Pkintok en 1990: problemas metodológicos y cronológicos, *Oxkintok 4*, pp. 127-146, Misión Arqueológica de España en México, Madrid.
- VIDAL LORENZO, Cristina (1990). Excavaciones en el Grupo Ah Canul, *Oxkintok 3*, pp. 19-30, Misión Arqueológica de España en México, Madrid.