

# CORPUS ARCHITECTURAE RELIGIOSAE EUROPEAE, SAEC. IV-X (CARE-HISPANIA)\*

Gisela Ripoll  
Universitat de Barcelona

**RESUMEN:** Los proyectos y trabajos que se especifican a continuación se enmarcan dentro de un gran proyecto europeo, el *Corpus Architecturae Religiosae Europaeae (saec. IV-X) (CARE)* que tiene como objetivo revisar, catalogar y estudiar la arquitectura eclesiástica europea de esta cronología. Los trabajos del *CARE-Hispania* se han centrado en la zona del nordeste peninsular, especialmente Cataluña, Islas Baleares y Aragón, y pretenden cubrir, en un futuro, toda la geografía peninsular. Los proyectos, especialmente los planes nacionales, han permitido establecer las bases de trabajo y difundir los primeros resultados, y –aunque el trabajo está avanzado– será a partir de ahora que se concretarán los resultados en la publicación definitiva.

**PALABRAS CLAVE:** Corpus, Arquitectura eclesiástica, Antigüedad Tardía, Alta Edad Media, Europa, Cataluña, Baleares, Aragón.

## CORPUS ARCHITECTURAE RELIGIOSAE EUROPEAE (SAEC. IV-X) (CARE-HISPANIA)

**ABSTRACT:** The projects and research that are here described form part of a major European project, the *Corpus Architecturae Religiosae Europaeae (saec. IV-X) (CARE)*, which aims to revise, catalogue and study the ecclesiastical architecture of Europe within this chronological period (4<sup>th</sup> to 10<sup>th</sup> centuries). The programme of research undertaken for the *CARE-Hispania* has focused so far on the north-eastern part of the peninsula, especially in Catalonia, the Balearic Islands and Aragón, but aims eventually to cover all of *Hispania*. The projects, especially the *Planes Nacionales*, have established the bases for future work, as well as the publication of the first, preliminary results. Although the work is at an advanced stage, it is this final phase of the research that will permit the definitive publication of the results.

**KEYWORDS:** Corpus, ecclesiastical Architecture, Late Antiquity, Middle Ages, Europe, Catalonia, Balearic Islands, Aragón.

El *Corpus Architecturae Religiosae Europaeae (saec. IV-X) (CARE)* es un proyecto europeo que nace de la mano de Miljenko Jurković (Universidad de Zagreb, Croacia) al que se sumó más tarde Gian Pietro Brogiolo (Universidad de Padua, Italia) y está auspiciado por el International Research Center for Late Antiquity and Middle Ages (IRCLAMA), Motovun-Zagreb, Croacia<sup>1</sup>. El objetivo del proyecto es revisar la arquitectura religiosa cristiana y europea de los siglos IV al X y publicar

\* Quiero agradecer a los profesores E. Carrero y M. A. Cau sus sugerencias al texto. Al profesor P. Reynolds el inglés y a M. Valls, arquitecta, la elaboración del material gráfico que acompaña este texto con el fin de ilustrar lo que es el proceso de trabajo y no el material definitivo de publicación.

1 Gracias a esta institución con sede en Motovun cada año, en el mes de junio, se celebra una reunión interdisciplinar cuyas actas se publican después en *Hortus Artium Medievalium*, y los miembros del corpus aprovechan la ocasión para reunirse y discutir los problemas científicos, prácticos y de calendario que se generan en los diferentes países a medida que avanza el proyecto.

los resultados en una serie creada para tal fin. Además de los volúmenes sobre vocabulario<sup>2</sup>, metodología, etcétera, se publicarán las fichas de todas las iglesias conocidas monumental –arqueológica– y textualmente.

El proyecto es por tanto internacional e interdisciplinar, organizándose los equipos por países, al igual que la publicación. Al mismo tiempo se está generando una base de datos consultable en red<sup>3</sup>. Si bien hay varios países implicados como Alemania, Austria, Eslovaquia, Grecia, Inglaterra, Polonia, República Checa y Suiza, entre otros, los que más adelantada tienen la compilación son Croacia, España, Francia e Italia. El primer volumen, cuya edición ha sido preparada por G. P. Brogiolo y M. Ibsen, está ya en prensa y corresponde a las provincias italianas de Belluno, Treviso, Padova y Vicenza. La serie se inscribe dentro de las publicaciones del IRC-LAMA, que editan a su vez la magnífica revista *Hortus Artium Medievalium*. La edición del corpus se compone de un comité editorial<sup>4</sup> y un consejo científico<sup>5</sup>, que van creciendo a medida que avanzan los trabajos en los distintos países.

El corpus tiene precedentes en varias publicaciones que, por un lado, han servido de base para idear esta nueva compilación, y por otro, facilitarán el trabajo que ha de desarrollarse en estos países. Así, por ejemplo, en Alemania se dis-

pone del volumen *Vorromanische Kirchenbauten, Katalog der Denkmäler bis zum Ausgang der Ottonen*<sup>6</sup>; para Suiza es necesario partir de los dos volúmenes publicados bajo el título: *Frühe Kirchen im östlichen Alpengebiet, von der Spätantike bis ottonische Zeit*<sup>7</sup>; en Francia destaca la serie de volúmenes publicados con el título *La topographie chrétienne des cités de la Gaule des origines au milieu du VIIIe siècle* (1986-2004) como resultado de un largo y denso proyecto de investigación, del que a su vez nacen *Les premiers monuments chrétiens de la France*<sup>8</sup>, que no pueden disociarse del corpus escultórico *Recueil général des monuments sculptés en France pendant le haut Moyen Âge (IVe-Xe siècles)*. Para España también disponemos de algunas obras que facilitan el trabajo de compilación, aunque no está cubierta ni mucho menos toda la geografía peninsular. Destaca el corpus de arquitectura religiosa de Extremadura<sup>9</sup>, el tomo del prerrománico en Asturias de la Enciclopedia del Románico de Aguilar de Campó<sup>10</sup> y para el nordeste peninsular es básica la denominada *Catalunya Romànica*<sup>11</sup> y en particular el volumen dedicado a la Antigüedad Tardía y Alta Edad Media, concebido como número 0 de dicha obra<sup>12</sup>.

Para llevar a cabo el corpus en España (*CARE-Hispania*), creí necesario empezar a trabajar sobre un territorio conocido y cercano para

2 En febrero de 2004, G. P. Brogiolo organizó en la Universidad de Padua una de las primeras reuniones sobre vocabularios y metodología. Un primer avance sobre los problemas del vocabulario de los *ornamenta ecclesiae* en RIPOLL, G. (2008).

3 CHEVALIER, P. y SAPIN, Ch. (2009).

4 Este comité está compuesto por: Gian Pietro Brogiolo, Miljenko Jurković, Jana Kubkova-Mařikova, Gisela Ripoll y Christian Sapin.

5 Formado por: Petar Baxa, Brigitte Boissavit-Camus, Jean-Pierre Caillet, Eduardo Carrero Santamaría, Isabelle Cartron, Pascale Chevalier, Josep Maria Gurt i Esparraguera y Giuliano Volpe.

6 OSWALD, F., SCHAEFER, L. y SENNHAUSER, H. R. (dirs.) (1990) y la revisión efectuada por JACOBSEN, W., SCHAEFER, L. y SENNHAUSER, H. R. (1991).

7 SENNHAUSER, H. R. (ed.) (2003).

8 DUVAL, N. (dir.) (1996-1998).

9 MATEOS, P. y CABALLERO, L. (eds.) (2003).

10 *Enciclopedia del Románico. Asturias* (2006).

11 PLADEVALL, A. (dir.) (1994-1999).

12 PALOL, P. de y PLADEVALL, A. (dirs.) (1999), y que puso, en cierto modo al día BARRAL, X. (1981). No se trata de citar aquí todos los *corpora* existentes para la geografía peninsular, pero sí indicar los tres volúmenes de BADÍA i HOMS, J. (1978-1981), dado que han sido particularmente útiles para los dos proyectos del plan nacional que se refieren a continuación, cf. *infra*.



poder evaluar las dificultades y riesgos, antes de difundir la voluntad de este proyecto y comenzar a montar equipos por regiones<sup>13</sup>. Por ello solicité un proyecto de investigación titulado: «La transformación del nordeste de *Hispania* y las Islas Baleares: arquitectura religiosa (siglos IV al VIII)», Ministerio de Educación y Ciencia, Plan Nacional I+D+I (HUM2005-00268/Hist., fondos FEDER) que fue otorgado en 2005 y por tanto activo entre 2006 y 2008.

El objetivo de este plan nacional era el de revisar y catalogar toda la arquitectura religiosa de Cataluña, Baleares y Aragón del siglo IV al siglo VIII, una cronología algo más corta que la del proyecto europeo que llega hasta el siglo X<sup>14</sup>. Para ello se ha trabajado en diferentes frentes: compilación de las fuentes textuales, de las fuentes epigráficas y de toda la bibliografía; establecimiento de una ficha de trabajo para el registro de los edificios; listado de los edificios a inventariar; inicio de la elaboración de las fichas y valoración de los problemas históricos, arquitectónicos, arqueológicos y litúrgicos que se derivan del análisis pormenorizado de la arquitectura estudiada<sup>15</sup>.

Si bien en un principio creímos que la documentación era fácilmente abordable<sup>16</sup>, el proceso de trabajo demostró todo lo contrario. Nos

enfrentábamos a un volumen ingente de información: cerca de un total de 850 iglesias, documentadas textual o arqueológicamente<sup>17</sup>, y lo que esto conlleva: ficha de inventario, listado bibliográfico, escanerización de planos y fotografías y elaboración de planos en AutoCad<sup>18</sup>.

Se ha llevado a cabo la compilación de todas las fuentes textuales, de las fuentes epigráficas relacionadas directamente con la arquitectura religiosa y de los instrumentos bibliográficos, tanto de carácter local como general. Esta compilación ha supuesto el vaciado de una gran cantidad de publicaciones y archivos que ha permitido crear una biblioteca en papel y digital, esencialmente para Cataluña y Baleares, y en menor medida para Aragón.

Para registrar todos los edificios se elaboró, desde la UB, una ficha de trabajo. Con el fin de homogeneizar criterios metodológicos y prácticos para el buen desarrollo del proyecto, creímos necesario organizar una reunión sobre el «Corpus de Arquitectura Religiosa Europea. Métodos de análisis, registro y vocabulario» en la que discutir entre varios especialistas de diferentes campos y formaciones y consensuar así la ficha de registro<sup>19</sup>.

Una de las actividades fundamentales del proyecto ha sido establecer los listados de los

13 Creo necesario aclarar que desde la UB, y mientras J. Arce estuvo en Tarragona, como director del Instituto de Estudios del Mundo Antiguo, entre 1997-1999, creamos un equipo de trabajo: THAT (Transformaciones en *Hispania* durante la Antigüedad Tardía) a raíz de nuestra importante implicación en el proyecto europeo «The Transformation of the Roman World», financiado por la European Science Foundation (1991 y 1998), que desembocó en un proyecto más concreto: «Ámbitos de poder y lugares de la memoria en la *Hispania* tardoantigua: transformaciones y permanencias (s. IV-VIII)», Ministerio de Educación y Cultura, Plan Nacional I+D+I (PB98-1509). Deseo dejar constancia de que en prácticamente todos los proyectos que se citan en este texto, J. Arce ha estado siempre presente y ha sido un acicate para la continuidad y el planteamiento de nuevas líneas de investigación. Personalmente le agradezco su apoyo y diálogo inteligentes.

14 Posteriormente nos hemos adaptado a la cronología propuesta por el corpus europeo.

15 Algunas contribuciones han ahondado en diferentes problemas: ARCE, J. (2007) y VELÁZQUEZ, I. (2008).

16 Dados los instrumentos de trabajo citados precedentemente para Cataluña. *Id.* n. 11 y 12.

17 Todo el material está organizado por comarcas actuales, lo que supone cerca de 1.500 carpetas y más de 2.000 archivos.

18 Quiero dejar constancia de la importante labor que están desarrollando A. López Batlle, M. Valls y J. Vila Fiz, en lo que es la verdadera ejecución del proyecto. Mi agradecimiento va para ellos.

19 La reunión tuvo lugar en la primavera de 2006 en el Centre d'Arqueologia i Restauració Son Rossinyol (Palma de Mallorca), gracias al patrocinio de ACIDEP-Associació per la Conservació i Difusió del Patrimoni y del Departament de Territori i Patrimoni Històric del Consell de Mallorca, y en ella participaron cerca de 25 investigadores de varios países europeos. Debo dar las gracias a L. Turell que asumió toda la coordinación de esta reunión con eficiencia y buen hacer.

edificios susceptibles de ser registrados y por tanto estudiados. Esta ha sido una labor –tal como he dicho precedentemente– ingente, y la sorpresa ha sido el repertorio compilado para Cataluña, con cerca de 850 iglesias. Es evidente que este altísimo número ha desbordado todas las previsiones y ha obligado a modificar el plan de trabajo inicial<sup>20</sup>.

En cuanto a las Islas Baleares el trabajo está muy avanzado, gracias a la elaboración de una tesis doctoral<sup>21</sup> y los proyectos de investigación que coordina M. A. Cau desde la UB<sup>22</sup>. Aragón<sup>23</sup>, por la limitación que presenta en el número de edificios, o bien habrá que sumarlo al volumen de Cataluña, o bien habrá que relegarlo para una fase posterior y añadirlo al volumen del País Vasco, Navarra y La Rioja.

Al no disponer todavía de todas las fichas de registro para Cataluña es evidente que los capítulos de síntesis y revisión de las interpretaciones han quedado pendientes. Sí cabe resaltar que ya una gran parte de los planos de los edificios que había que levantar de nuevo, han sido realizados y vectorizados con AutoCad, y que el material fotográfico antiguo ha sido digitalizado.

Sin embargo, la actividad de este plan nacional no se ha limitado a estos trabajos, también ha

generado publicaciones tanto en revistas científicas como en libros, así como una larga serie de conferencias que dan a conocer el proyecto en sí, los trabajos desarrollados en el seno del mismo y aspectos concretos de la investigación<sup>24</sup>.

Por otra parte, se han organizado varias reuniones de carácter internacional que han posibilitado dar a conocer el proyecto, compartir las líneas de investigación con la comunidad científica internacional y favorecer la transversalidad de los investigadores y jóvenes estudiantes y doctorandos. Desde la Universidad de Barcelona se han impulsado varios diplomas de estudios avanzados, trabajos finales de master (*practicum*) y varias tesis doctorales en curso.

Además de la propia actividad investigadora, se creyó necesario trabajar en paralelo sobre diversos problemas derivados del análisis del impacto de la arquitectura religiosa en la transformación y nueva vertebración del paisaje urbano y rural en la Antigüedad Tardía y la Alta Edad Media. En la primavera de 2006, organizamos una reunión abierta y de carácter internacional sobre élites y arquitectura en la Antigüedad Tardía<sup>25</sup>, cuyos resultados constituyen el primer volumen de *Elites and Architecture in Late Antiquity and the Middle Ages*<sup>26</sup>.

20 *Cf. infra*: se solicitó la renovación de este plan nacional con el fin de poder distribuir entre los diferentes especialistas la redacción de las fichas. Es evidente que esto conlleva contactar con un número muy alto de investigadores a la vez que una planificación y ordenación muy estrictas. Para Cataluña se ha avanzado mucho ya en el Alt y Baix Empordà, con un total de 71 iglesias, gracias al trabajo continuo de M. Valls, arquitecta y arqueóloga del equipo, y a análisis más pormenorizados de determinados edificios, como por ejemplo el de Sant Romà de Sidillà (Foixà, Girona), sobre el que hemos trabajado conjuntamente M. Valls y G. Ripoll, *cf.* VALLS MORA, M. (2006). También destaca el proyecto llevado a cabo en el conjunto episcopal de *Egara/Terrassa*, en directa relación con el corpus y con los trabajos del ERAAUB, *cf.* GARCIA I LLINARES, G., MÓRO GARCÍA, A. y TUSET BERTRÁN, F. (2009).

21 S. ALCAIDE, *Arquitectura cristiana balear en la Antigüedad Tardía*, tesis doctoral codirigida por G. Ripoll y M. A. Cau, desarrollada en el ICAC (Institut Català d'Arqueologia Clàssica, Tarragona), lectura prevista en 2010.

22 Los proyectos dirigidos por M. A. Cau están directamente imbricados con el corpus y trabajamos de forma estrecha y coordinada. *Cf. infra*.

23 Dado el recorte presupuestario del plan nacional, decidimos focalizar las fuerzas en Cataluña y Baleares, y relegar, aunque no olvidar, Aragón, del que se ha ocupado J. A. Paz Peralta, estableciendo los listados de los edificios y recopilando la información necesaria.

24 Dadas las limitaciones de espacio impuestas en la redacción de este texto, resulta imposible detallar aquí las diferentes publicaciones que han visto la luz.

25 Financiada gracias al Ministerio de Educación y Ciencia (Acciones Complementarias HUM2005-23861-E/FILO), la Generalitat de Catalunya (Comissió Executiva de Recerca 2005ARCS2 094) y la Facultat de Geografia i Història, Universitat de Barcelona.

26 JURKOVIĆ, M. y RIPOLL, G. (eds.) (2007).



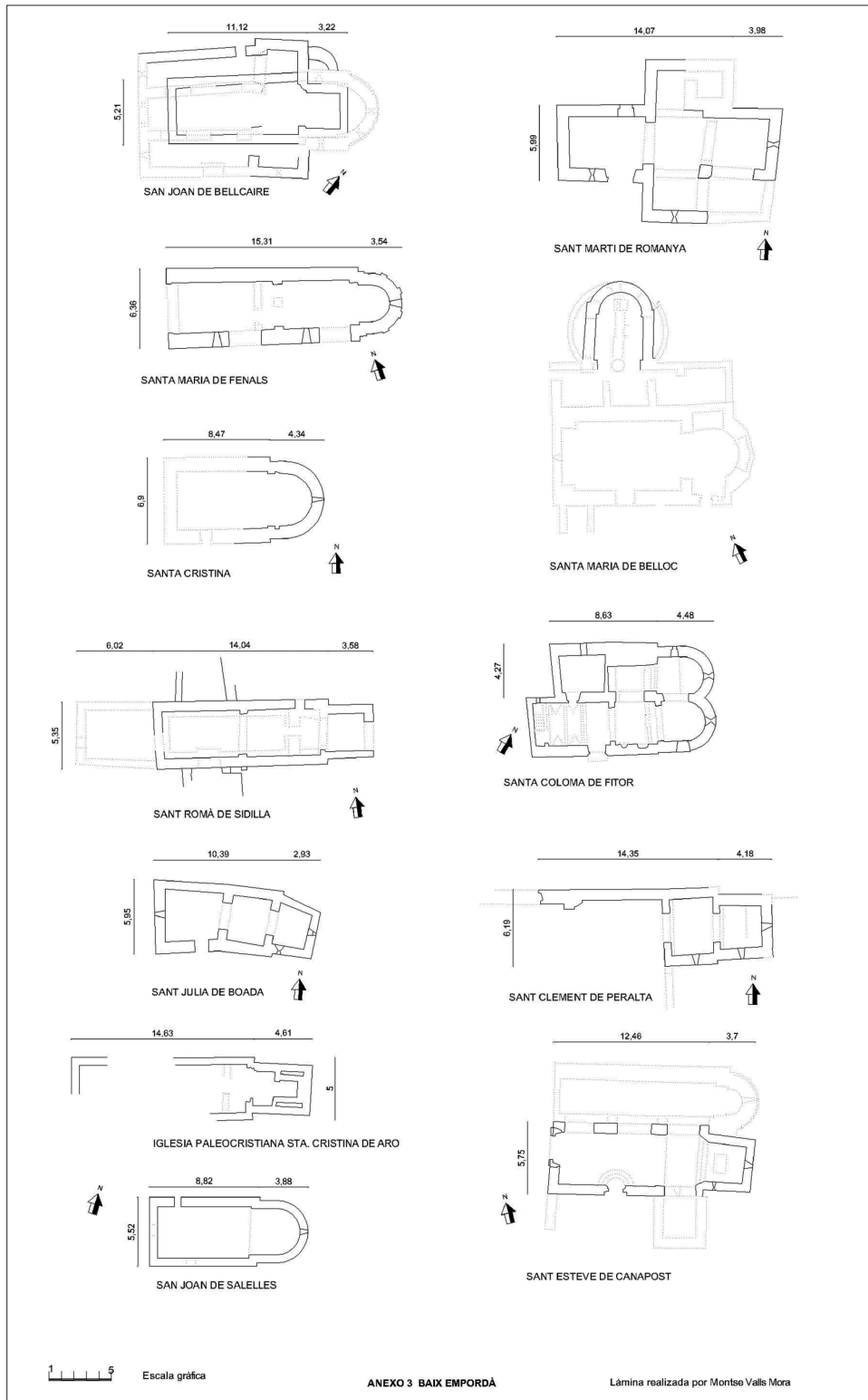

Fig. 2. Planimetrías de trabajo vectorizadas en AutoCad de las iglesias del Baix Empordà (CARE-Hispania, elaboración M. Valls)

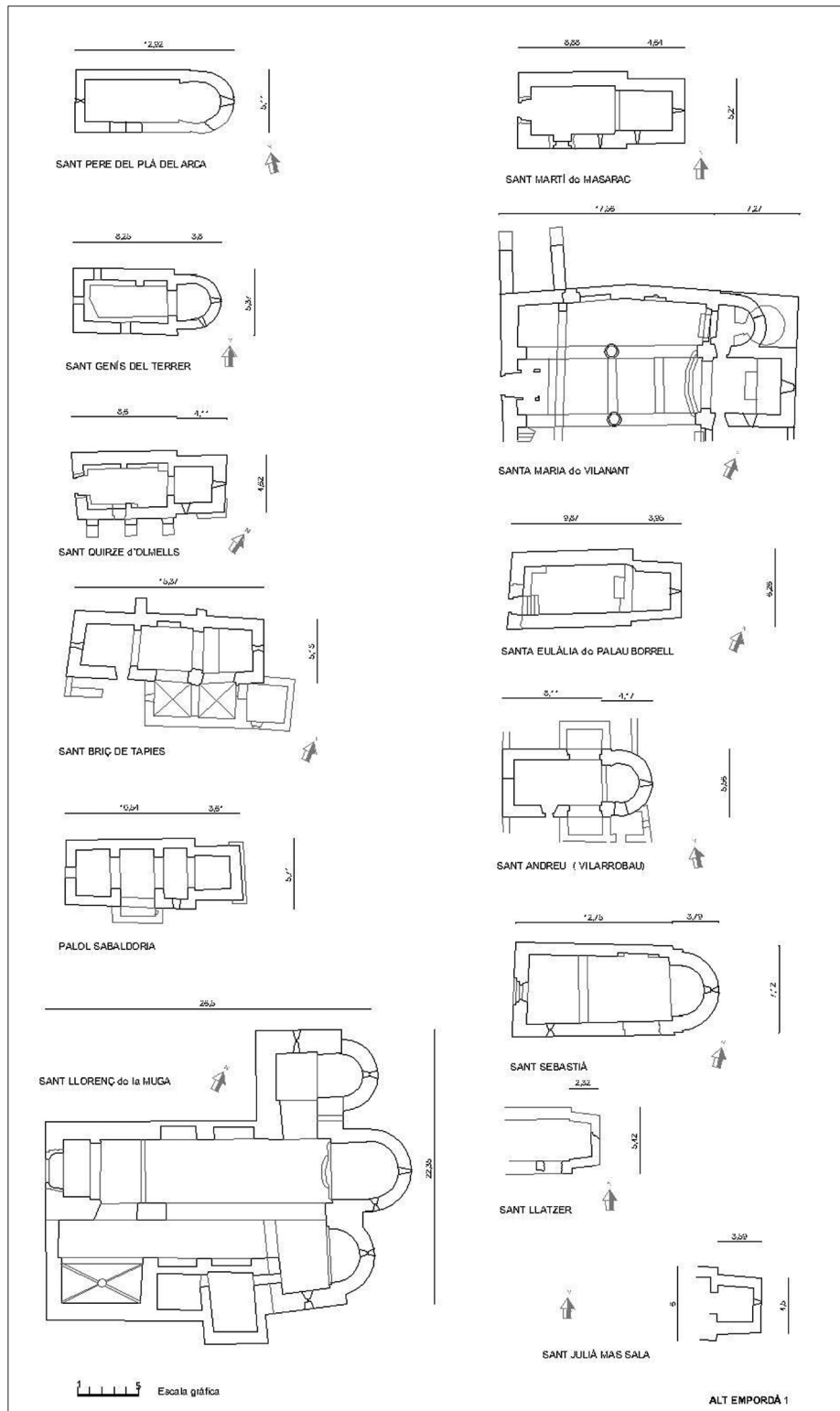

Fig. 3. Planimetrías de trabajo vectorizadas en AutoCad de las iglesias del Baix Empordà (CARE-Hispania, elaboración M. Valls)

Paralelamente, a finales del año 2005, fue concedido por la Comisión Europea dentro de la convocatoria Cultura 2000, el proyecto: «Progetto Classe: Archeologia di una città abbandonata»<sup>27</sup>. Liderado por A. Augenti (Università di Bologna), junto con N. Christie (University of Leicester), J. Laszlovsy (Central European University, Budapest) y G. Ripoll (Universitat de Barcelona) y gestionado a lo largo de todo 2006 por la Fundación RavenNAntica<sup>28</sup>. La ciudad de Ravenna es sin lugar a dudas un verdadero «laboratorio» de arquitectura eclesiástica del siglo VI. Este proyecto comportó toda una serie de actividades estrechamente relacionadas con la arquitectura religiosa. Por un lado la intervención arqueológica en la iglesia y mausoleos funerarios de San Severo in Classe, muy similar en planimetría, alzados y dimensiones a la vecina San Apollinare in Classe. Por otro, varias reuniones organizadas por los países participantes en el proyecto: «Urbes Extinctae, Archaeologies of abandoned classical sites» (University of Leicester, mayo 2006), «Translatio, Transformatio. Changes of Late Antique and Early Medieval Christian Cult Places and Sites in the Middle Ages» (Central European University, Budapest) y dos reuniones en Rávena (Fondazione RavenNAntica y Università di Bologna-Facoltà di Conservazione dei Beni Culturali), con el fin de presentar los resultados. En Barcelona, celebramos una sesión de trabajo a puerta cerrada acerca de «San Severo di Classe, resultados de las inter-

venciones arqueológicas»<sup>29</sup> y una de carácter abierto y universitario sobre «Arquitectura religiosa y transformación del paisaje en el Mediterráneo occidental. Siglos IV al X»<sup>30</sup>, con el fin de discutir desde una perspectiva amplia las diversas cuestiones que se derivan de la elaboración del corpus.

Y, aunque ya fuera de los plazos del proyecto del plan nacional I+D+I (HUM2005-00268/Hist.), celebramos una reunión sobre «Arqueología funeraria al Nord-Est peninsular, ss. VI-XII. Problemes de Cronologia», dado que la arqueología funeraria es uno de los puntos principales para reconstruir el contexto de los conjuntos eclesiásticos de la Antigüedad Tardía y el Medioevo<sup>31</sup>.

Otro de los aspectos importantes del proyecto «La transformación del nordeste de Hispania y las islas Baleares: arquitectura religiosa (siglos IV al VIII)», es que han desarrollado varias actividades de forma conjunta con otros proyectos de investigación, debido esencialmente al carácter interdisciplinar de todos ellos y por correr por caminos paralelos que deben entrecruzarse. La colaboración establecida con estos otros grupos de investigación ha supuesto el enriquecimiento metodológico y científico a la vez que ha posibilitado la creación de nuevos proyectos de mayor o menor envergadura. Resalta especialmente el proyecto «Poblamiento y cerámica durante la Antigüedad Tardía en las islas Baleares: el caso de la Isla de Mallorca»<sup>32</sup>, cuyo investigador principal

27 N.º ref.: CLT/2005/A1/CH/IT-317, agrm. n.º: 2005-0748/001-001 CLT CA12.

28 <http://www.ravennantica.it>.

29 Fruto final de esta reunión es la memoria arqueológica entregada a la Soprintendenza Archeologica per l'Emilia-Romagna; cf. AUGENTI, A., CHRISTIE, N., LASZŁOWSKY, J. y RIPOLL, G. (coords.) (2006). Y la pequeña publicación AUGENTI, A. (ed.) (2007).

30 Muchas de las contribuciones presentadas en esta reunión fueron publicadas en el *Bulletin de l'Association pour l'Antiquité Tardive*, 15 (2006).

31 La reunión celebrada en noviembre de 2009 la coordiné junto con Núria Molist del Museu d'Arqueologia de Catalunya y dada la importancia de las aportaciones y de la discusión será publicada dentro de 2009 en las series de dicho museo, cf. MOLIST, N. y RIPOLL, G. (2010, e. p.). Entre los objetivos está el de trasladar la discusión al resto de regiones peninsulares.

32 MEC, PN I+D+I, HUM2005-00996/Hist. CAU ONTIVEROS, M. A. y MAS FLORIT, C. (2007). *Vid.* en este mismo volumen de *Mainake* el trabajo presentado como resultado de este proyecto.



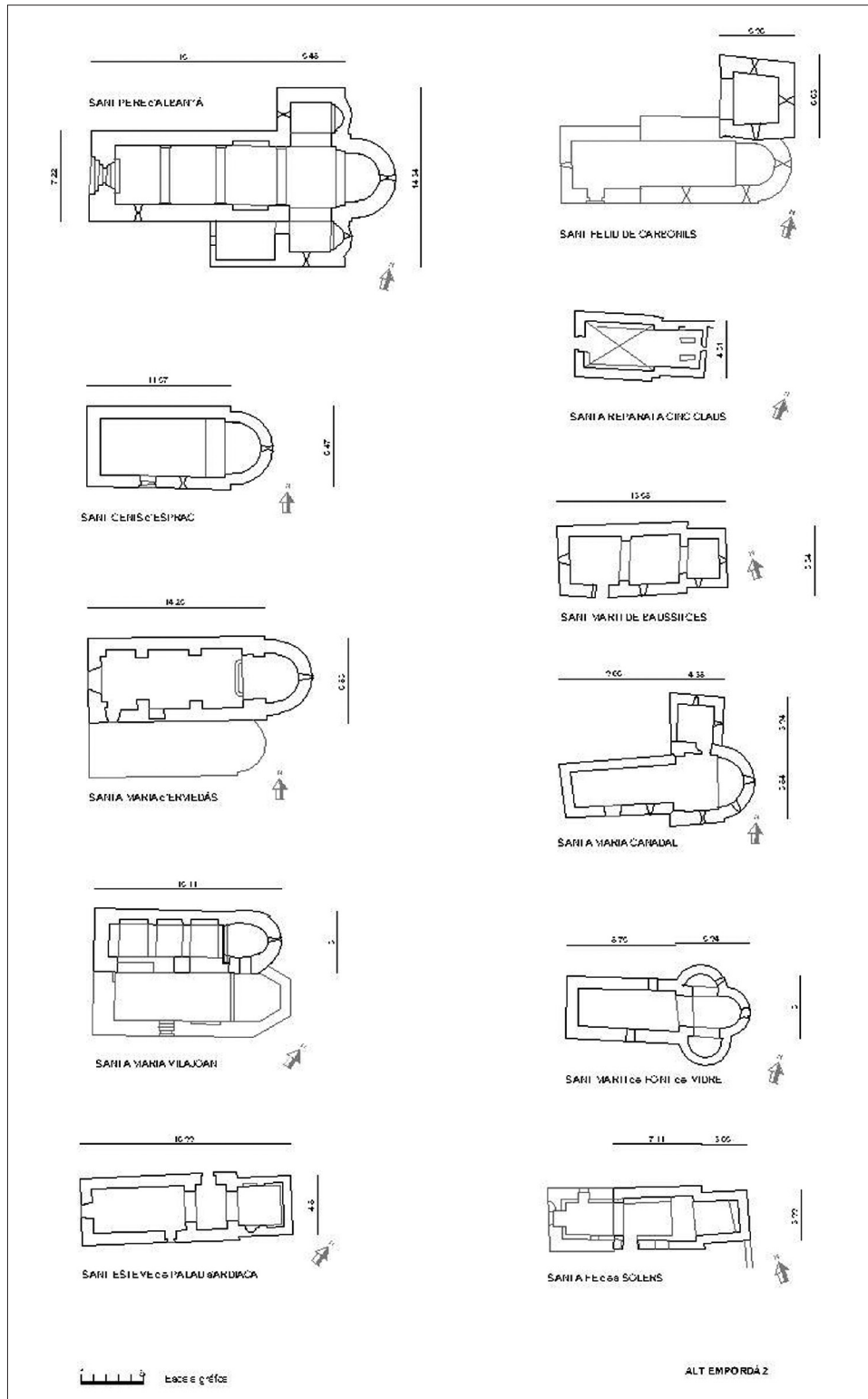

Fig. 4. Planimetrías de trabajo vectorizadas en AutoCad de las iglesias del Alt Empordà (2) (CARE-Hispania, elaboración M. Valls)

es M. A. Cau (ICREA-Universitat de Barcelona). La relación es muy estrecha dado que una parte importante de los edificios religiosos estudiados en el proyecto afecta directamente al de poblamiento. Resaltan los trabajos y proyectos derivados, también coordinados por este investigador, desarrollados en la iglesia de Son Peretó (Mallorca)<sup>33</sup> y el de «Las iglesias paleocristianas de Menorca y su territorio adyacente: un proyecto de revisión»<sup>34</sup>, dirigido por el propio Cau y C. Mas, que pretenden determinar la extensión real de los edificios y sus anexos, su funcionalidad y su relación con el entorno inmediato, así como definir la cultura material de los núcleos habitacionales adyacentes a las basílicas y analizar el patrón de asentamiento de las poblaciones tardías en función de una nueva vertebración del territorio. Este proyecto marco sobre Menorca incluye la prospección geofísica y creación de una microtopografía en Fornells (Menorca)<sup>35</sup> y las excavaciones del conjunto paleocristiano de l'Illa del Rei (Maó), dirigidas por C. Mas y M.ª J. Rivas<sup>36</sup>. Esta intervención es especialmente importante para la revisión en profundidad del edificio situado en el islote de la Illa del Rei, en el puerto de Mahón. Desde nuestro proyecto, hemos participado activamente en los trabajos desarrollados en 2008 en cuanto a la re-excavación, estudio y elaboración de nuevas planimetrías.

Destaca también la estrecha relación establecida con el «Corpus literario y epigráfico de ingeniería en la *Hispania* romana y tardoantigua»<sup>37</sup>, que tuvo como investigadora principal a Isabel Velázquez (Universidad Complutense)<sup>38</sup>. El intercambio entre ambos equipos ha sido fundamental dado que todas las cuestiones relativas al vocabulario constructivo afectan directamente a los edificios eclesiásticos y a la transformación del paisaje. Aparte de las reuniones de trabajo específicas ya señaladas, cabe señalar que se han concretado varios encuentros con la Dra. Velázquez, de carácter más puntual, con el fin de precisar problemas relativos a la descripción de los edificios y su adecuación al vocabulario latino. Resalta de forma muy particular el problema planteado por el vocabulario de las fuentes litúrgicas y su uso en la definición y descripción de los espacios arquitectónicos<sup>39</sup> y del mobiliario litúrgico<sup>40</sup>.

Dada la importancia que tienen los tejidos en la arquitectura<sup>41</sup> en general y en la religiosa en particular, y debido a las importantes colecciones textiles que se conservan en diferentes colecciones museísticas catalanas, hemos mantenido un estrecho contacto con el proyecto: «Caracterización tecnológica y cronológica de las producciones textiles coptas: antecedentes las manufacturas altomedievales españolas»<sup>42</sup>, e incluso consideramos necesario organizar un

33 Proyecto dirigido por M. A. Cau, M. Salas y M. Riera; cf. RIERA, M., CAU, M. A. y SALAS, M. (en prensa).

34 Cofinanciado por el Consell Insular de Mallorca y el Institut d'Estudis Menorquins.

35 Cofinanciado por el Consell Insular de Menorca y la Universitat de Barcelona (2009). Respecto al conjunto eclesiástico de Es Cap des Port de Fornells, hay que destacar también los trabajos, prácticamente acabados y preparados para su publicación, de I. Velázquez (UCM), sobre las pinturas con inscripciones procedentes de las excavaciones de las habitaciones a los pies del edificio y que quedarán reflejados también en el corpus balear. Habían sido publicados los estudios analíticos pero no las inscripciones, cf. TSANTINI, E., BUXEDA, J., CAU, M. A. y GURT, J. M. (2002-2003).

36 MAS, C., CAU, M. A. y RIVAS, M.ª J. (2008).

37 MEC, PN I+D+I, HUM2005-00017/FILO.

38 Las sesiones de trabajo con la Dra. I. Velázquez son frecuentes y su imbricación con el corpus es fundamental. Deseo resaltar que su aportación es siempre esencial en todas las cuestiones metodológicas e interpretativas con respecto a los textos y la epigrafía, y vaya mi agradecimiento por delante por sus siempre sabios consejos.

39 CARRERO, E. (2009); RICO CAMPS, D. (2009); VELÁZQUEZ, I. (2007).

40 RIPOLL, G. y CHAVARRÍA, A. (2003 y 2005).

41 RIPOLL, G. (2004).

42 MEC, PN I+D+I, HUM2005-04610, investigador principal: L. Rodríguez Peinado (Universidad Complutense).

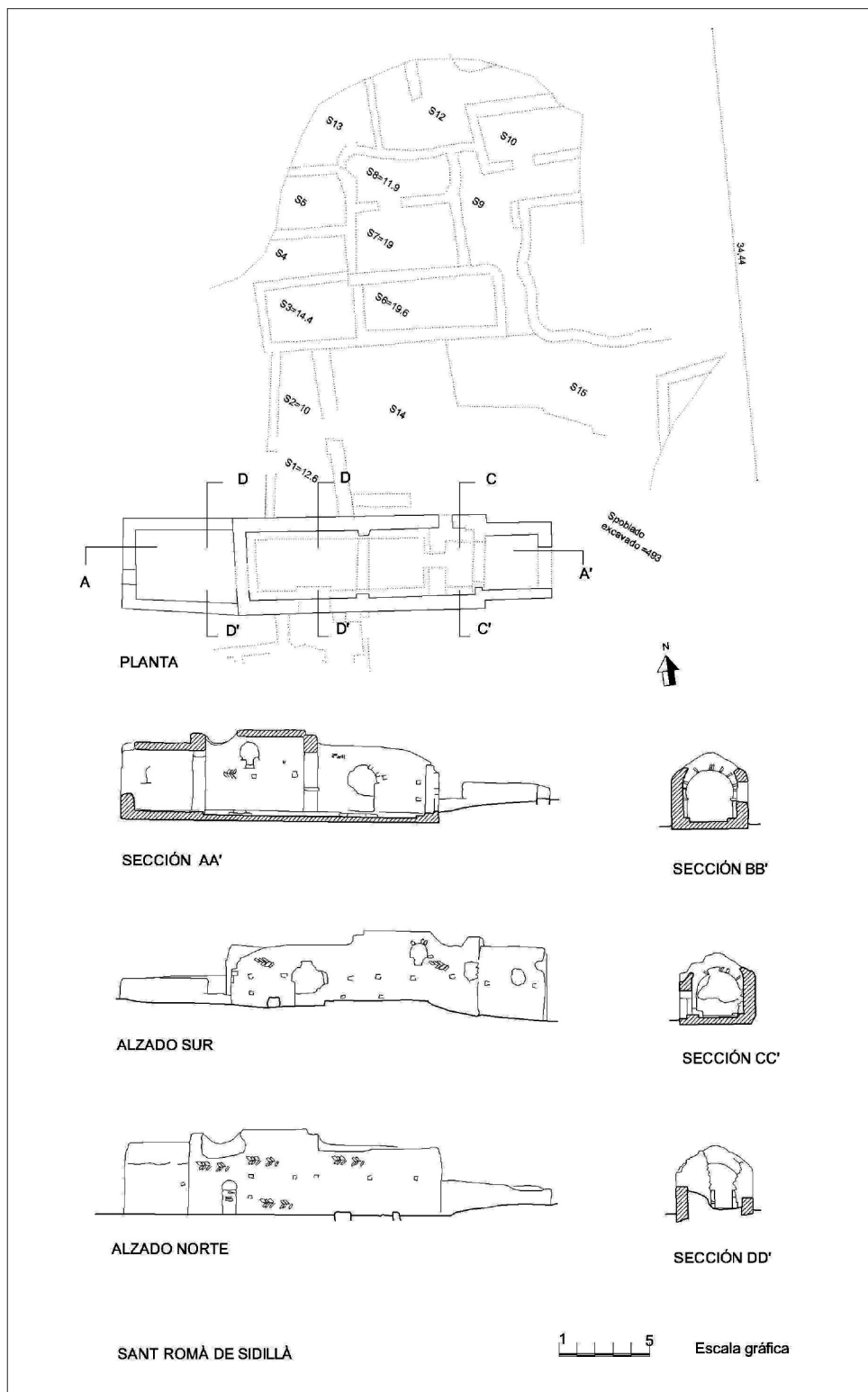

Fig. 5. Planimetrías de trabajo a partir de la documentación existente (Adell, Badía i Homs y Barral) y de la revisión planimétrica de la iglesia de Sant Romà de Sidillà (Foixà, Girona) (CARE-Hispania, elaboración M. Valls)

seminario conjuntamente, que llevaba por título: «Tejidos e indumentaria en el Mediterráneo durante la Antigüedad Tardía»<sup>43</sup>.

La gran carga de trabajo generada por todas las actividades investigadoras descritas nos han obligado a seguir trabajando sobre el corpus en el ámbito del nordeste peninsular y por ello se solicitó la renovación del proyecto, esta vez bajo el título: «El impacto de la arquitectura religiosa en el paisaje urbano y rural del nord-este de *Hispania* y las Islas Baleares (ss. IV-X d.C.)», Ministerio de Ciencia e Innovación, plan nacional I+D+I, n.º de referencia: HAR2009-13104/Hist. (fondos FEDER), que ha iniciado su actividad este mes de enero de 2010. El dis-

frutar de este proyecto permitirá completar la información necesaria y preparar su edición definitiva en la serie del *Corpus Architecturae Religiosae Europae (saec. IV-X) (CARE)*.

Por último, cabe señalar que la investigación que se desprende directa o indirectamente del conjunto de proyectos se inscribe dentro de las actividades científicas sobre Antigüedad Tardía que tienen lugar en el seno del Equip de Recerca Arqueològica i Arqueomètrica de la Universitat de Barcelona. Esperamos que las contribuciones científicas que elaboramos en forma de proyecto o de publicación contribuyan a enriquecer el conocimiento de la Antigüedad Tardía y la Alta Edad Media hispánicas.

## BIBLIOGRAFÍA

- ARCE, J. (2007): «Reyes visigodos y arquitectura», en M. Jurković y G. Ripoll (eds.), *Elites and Architecture in Late Antiquity and the Middle Ages. Hortus Artium Medievalium*, 13. 2: 255-260.
- AUGENTI, A. (ed.) (2007): *La basilica e il monastero di San Severo a Classe. La storia, gli scavi*, Ravenna.
- AUGENTI, A., CHRISTIE, N., LASZLOWSKY, J. y RIPOLL, G. (coords.) (2006): *San Severo (Classe, Ravenna) Relazione finale degli scavi archeologici. Campagna 2006*, Barcelona, Budapest, Leicester, Ravenna (manuscrito inédito).
- BADÍA i HOMS, J. (1978-1981): *L'arquitectura medieval a l'Empordà*, Diputació Provincial de Girona, 3 vols., Girona.
- BARRAL, X. (1981): *L'art pre-romànic a Catalunya. Segles IX-X*, Edicions 62, Barcelona.
- BULLETTIN. . . (2006): *Bulletin de l'Association pour l'Antiquité Tardive*, 15, Paris.
- CARRERO, E. (2009): «La arquitectura medieval al servicio de las necesidades litúrgicas. Los conjuntos de iglesias», en J. Martínez de Aguirre y D. Ortiz Pradas (eds.), *Cien años de investigación sobre arquitectura medieval española. Anales de Historia del Arte*, Vol. Extraordinario, Universidad Complutense de Madrid, Madrid, pp. 61-97.
- CAU ONTIVEROS, M. A. y MAS FLORIT, C. (2007): «El tránsito de época romana a la Edad Media en el mundo rural de Mallorca», en R. Durán (coord.), *Mallorca Romana. Aula General Weyler. Cuadernos de Historia*, 3, Palma de Mallorca, pp. 143-178.
- CHEVALIER, P. y SAPIN, Ch. (2009): «ANR Corpus architecturae religiosae europaeae (CARE), saec. IV-X», *Bulletin du centre d'études médiévales d'Auxerre* (en red), 13, <http://cem.revues.org/index11298.html>.
- DUVAL, N. (ed.) (1996-1998): *Les premiers monuments chrétiens de la France*, 3 vols., Paris.
- ENCICLOPEDIA. . . (2006): *Enciclopedia del Románico. Asturias*, 2 vols., Aguilar de Campóo, vol. I.
- GARCIA I LLINARES, G., MORO GARCÍA, A. y TUSET BERTRÁN, F. (2009): *La seu episcopal d'Ègara. Arqueologia d'un conjunt cristià del segle IV al IX. Serie Documenta*, 8, Institut Català d'Arqueologia Clàssica, Tarragona.
- JACOBSEN, W., SCHAEFER, L. y SENNHAUSER, H. R. (1991): *Vorromanische Kirchenbauten. Katalog der Denkmäler bis zum Ausgang der Ottonen. Nachtragsband, Veröffentlichungen des Zentralinstituts für Kunstgeschichte in München*, München.
- JURKOVIĆ, M. y RIPOLL, G. (eds.) (2007): *Elites and Architecture in Late Antiquity and the Middle Ages. Hortus Artium Medievalium*, vols. 13. 1 y 13. 2, Zagreb-Motovun, Croacia.
- LA TOPOGRAPHIE. . . (1986-2004): *La topographie chrétienne des cités de la Gaule des origines au milieu du VIII<sup>e</sup> siècle*, 13 vols., De Boccard, Paris.
- MAS, C., CAU, M. A. y RIVAS, M.<sup>a</sup> J. (2008): *Las basílicas paleocristianas de Menorca y su territorio adyacente. Limpieza, re-excavación y consolidación de la basilica de la illa del Rei. Memoria 2008* (inédito).
- MATEOS, P. y CABALLERO, L. (eds.) (2003), *Repertorio de arquitectura cristiana en Extremadura: época tardoantigua y altomedieval. Anejos de Archivo Español de Arqueología*, Madrid.
- MOLIST, N. y RIPOLL, G. (2010): *Arqueologia funerària al Nord-Est peninsular, ss. VI-XII. Problemes de Cronologia. Monografies d'Olèrdola*, 3, Museu d'Arqueologia de Catalunya, Barcelona-Olèrdola (en prensa).
- OSWALD, F., SCHAEFER, L. y SENNHAUSER, H. R. (dirs.) (1990): *Vorromanische Kirchenbauten. Katalog der Denkmäler bis zum Ausgang der Ottonen*, München (reedición de los volúmenes aparecidos entre 1966 y 1971).
- PALOL, P. DE y PLADEVALL, A. (dirs.) (1999): *Del romà al romànic. Història, art i cultura de la Tarraconense mediterrània entre els segles IV i X*, Enciclopèdia Catalana, Barcelona.
- PLADEVALL, A. (dir.) (1994-1999): *Catalunya Romànica*. Enciclopèdia Catalana, 28 vols., Barcelona.
- RECUEIL. . . (1978-1987): *Recueil général des monuments sculptés en France pendant le haut Moyen Âge (IVe-Xe siècles). Comité des travaux historiques et scientifiques. Mémoires de la section d'archéologie et d'histoire de l'art*, 4 vols., Paris.
- RICO CAMPS, D. (2009): «Arqueología y epigrafía en la Antigüedad Tardía. Testimonios hispanos», *Pyrenae*, 40. 1: 7-53.
- RIERA, M., CAU, M. A. y SALAS, M. (eds.): *El jaciment tardoantic de Son Peretó (Manacor, Mallorca): excavació i adegüació del Sector Oest*, Universitat de les Illes Balears, Palma de Mallorca, 2008 (en prensa).
- RIPOLL, G. (2004): «Los tejidos en la arquitectura de la Antigüedad Tardía. Una primera aproximación a su uso y función», en *Tissus et vêtements dans l'Antiquité Tardive. Antiquité Tardive*, 12: 169-182.
- (2005): «El altar en Hispania, siglos IV al X», *Hortus, Artium, Medievalium*, 11: 29-47.
- (2008): «Ornamenta Ecclesiae. Propuesta de vocabulario», en F. Español (ed.), *Art i litúrgia litúrgia a l'Occident medieval*, Barcelona, pp. 17-27.
- RIPOLL, G. y CHAVARRÍA, A. (2003): «Arquitectura religiosa en Hispania (siglos IV al VIII). En torno a algunos nuevos hallazgos», *Hortus Artium Medievalium*, 9: 95-112.
- SENNHAUSER, H. R. (ed.) (2003): *Frühe Kirchen im östlichen Alpengebiet, von der Spätantike bis ottonische Zeit. Abhandlungen Bayerische Akademie der Wissenschaften. Philosophisch-historische Klasse*, NF 123, 2 vols., München.
- TSANTINI, E., BUXEDA, J., CAU, M. A. y GURT, J. M. (2002-2003): «Les pintures murals de la basilica paleocristiana de 'Es Cap des Port' (Fornells, Menorca): materials i tècniques», *Pyrenae*, 33-34: 261-280.



- VALLS MORA, M. (2006): «Revisión planimétrica del edificio religioso de Sidillà (Foixà, Girona)», en *Actes de las Vuitenes Jornades d'Arqueologia de les comarques de Girona*, Girona-Roses, pp. 447-450.
- VELÁZQUEZ, I. (2007): «*Baselicas multas miro opere construxit* (VSPE 5.1.1). El valor de las fuentes literarias y epigráficas sobre la edificación religiosa en la *Hispania visigoda*», en M. Jurković y G. Ripoll (eds.), *Elites and Architecture in Late Antiquity and the Middle Ages. Hortus Artium Medievalium*, 13. 2: 261-269.
- (2008): «Los estudios epigráficos. Cuestión de métodos interdisciplinarios», *Pyrenae*, 39. 1: 7-41.