

# LA MEVA INFÀNCIA

*Dr. Miquel Aleu Padreny*

## **A MANERA DE PREÀMBUL**

M'atreveixo a escriure, no les meves Memòries, que això, a la meua edat, que hom té el cap plé de cabòries, no m'en sortiria pas sinó, pàgines viscudes a la meua infància, i no cronometrades amb exactitud, sinó contades i escrites com si encara fos un xiquet... tal com raja, i per tant, sense floritures, ni cap expressió de literatura.

Potser que sigui aborrit, per qui ho llegeixi, però si no fos així, perdria aquella essència de la innocència, que llavors tenia. I encara que algunes vegades, al expressar-me, sembla que tingui picardia, però la seva essència, era inofensiva.

Està escrita com si talment semblés el "Meu Diari"... que quan a la meua infància, vivia a cal Tio Mestre, varen intentar, que ho escribíssim tots els cosinets... però només omplirem una llibreta... deien: així, quan sigueu grans i ho llegeiu, veureu els canvis que hi hauran.

Com que encara ting a la meua memòria el registre de les coses més antigues de la meua vida –per desgràcia les més recents, no queden gravades i són oblidades on cop passades–, ho aprofitaré per escriure les de la meua infància, i si en surten moltes... doncs les col·leccionaré, com moltes altres.

I així comensaré, explicant que quan era infant, anava a costura, i seguiré fins...

La meua infància a Constantí

## **JO ANAVA A COSTURA**

Al meu poble de Constantí, quan jo era petitet, igual que els altres xiquets, anava a Costura a les Monges. Era una comunitat de quatre mongetes de l'Orde de les Carmelites Descalces –o de la vetlla–, que vivien en un edifici situat a la part baixa de la població i que servia d'hospital i tenia unes aules per educar la joventut, especialment a les noies.



Convent, Escola de les Monges i Hospital de Constantí.

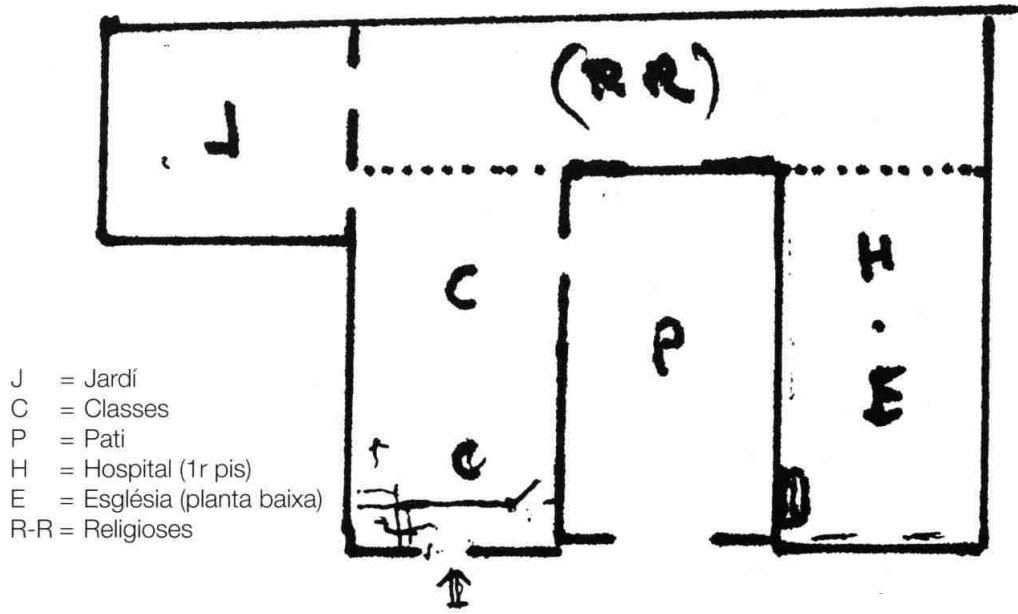

Plànol del mateix.

Jo recordo perfectament, que aquell edifici tenia el plànol en forma de –U–, amb els braços oberts cap al carrer. En un costat, a l'esquerra de la façana hi havia les sales per a l'educació, les classes; a la planta baixa, pel parvulari i al pis de dalt, per a les nenes grans. A l'altra costat de l'edifici, hi havia la planta baixa, la capella, on si entrava per una porteta molt estreta i s'havien de baixar unes escaletes, era molt fosca i una mica tènica, doncs al entrar, a ma esquerra hi havia una imatge del Natzareno o Ecce-Homo, que el feien sortir per la Processó del Sant Enterrament del Dijous Sant, i a l'Altar hi havia la imatge de la Verge del Carme, que era la Patrona de la Comunitat; en el primer pis d'aquest cos d'edifici, hi havia l'hospital, unes sales molt ventilades, amb dos balcons a la façana i tres que donaven al pati central; en aquest pati s'hi entrava des del carrer mitjançant un portal molt gran, que estava tancat per una porta de ferro, tapada per una planxa, fins a l'alçada d'una persona; la part superior era retxada; com ja he dit, a la part dreta hi havia l'entrada a la Capella, al fons l'entrada a l'hospital i al convent i per la part esquerra hi havia unes finestres per on es ventilaven i il·luminaven les classes i tenia franquícia la sala dels petits.

En l'actualitat, el anar a Costura ho prenen com un significat d'anar a aprendre a cosir, però en aquell temps d'hi aprenia des de les primeres lletres, fins a sortir com unes pubilles, emportant-se fet el parament de la casa, per casar-se.

Una cançoneta molt tendreta, dedicada a la Verge Maria, ja ens ho recorda –aquí he posat la solfa de la tonada– i deia: La Mare de Déu, quan era xiqueta, anava a costura a aprendre de letra.

Aquelles mongetes, en aquell temps, sense tenir carrera, preparaven a les nenes amb uns resultats, que eren envejats pels professionals de les Escoles de l'Estat.

El que feien amb els petitets era el comès que avui fan les guarderies infantils; més bastament també en deien l'escola dels cagons. En la primera infància, era una escola bisexual, ja quan arribaven a pàrbuls anavent escollint només a les nenes, els nens eren separats per a anar a "estodi" o escola de l'Estat.

Quan era molt petitet, es veu que era un xiquet molt bufó i simpàtic i moltes noieta més grans, anaven a casa dels meus pares per a endurse'm a passeig i jugaven amb mi, com si fos una nina... diu que em deien –i jo ho recordo–, fent comparació amb la meva germana, "ves si podria canviar-se amb la xiqueta..." doncs la meva germana era més adusta i el seu geni la feia més lletja. Em feien anar amb uns vestits que semblava una nena: amb llassets al cap, amb calcetes amb puntes i uns colls brodats i unes "nuves" per contes de bufanda o tapaboques... i a més, a la classe feia moltes coses, com les nenes. Vaig aprendre a fer ganxet i ja feia cadeneta i algun pilanet.

A la classe on estavem, només hi havia banquetes, no teníem taules, els bancs, eren proporcionats a la nostra alçada, a un pam de terra. En aquell temps no hi havia noció de la calefacció, només hi havia els brassers que estaven prohibits a les escoles, per evitar cremades i intoxicacions i ens feien passar el fred jugant a fer saltets i a la rodona, cantant cançonetes entre les que recordo "El Ball Rodó" que cantavem anant voltant i quan acabava l'estrofa ens ajupiem. A l'altra pàgina hi poso la solfa i la cançó. La lletra variava, segons l'estació, quan s'acostava Nadal amb la mateixa tonada cantavem el "Pastoret d'on vens".

Ens ensenyaven l'abecedari cantant i així també apreníem, les oracions, com el Pare Nostre i l'Ave Maria. També cantavem a l'acostar-se les Festes de Nadal, aquella cançoneta del "Fillet de la Mare" i amb la mateixa tonada el "Tantarantant que les figues són verdes" i els "Vols venir tu Rabadà" que sempre s'excusava anant a esmorsar... Un any va venir a substituir una monja que estava malalta, una de castellana i ens va ense-

## Cançó del Ball Rodó

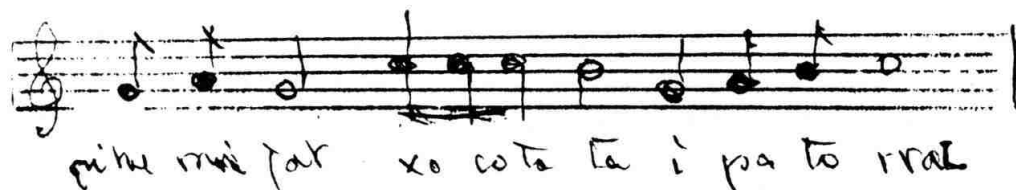
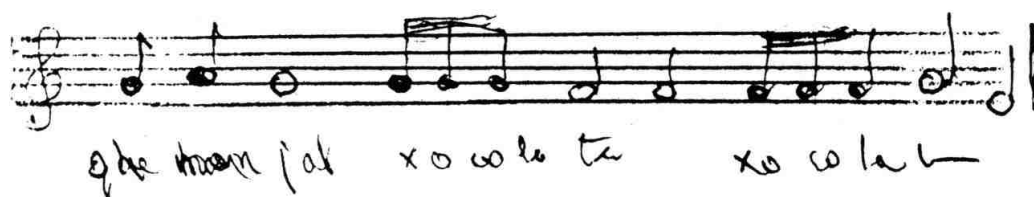
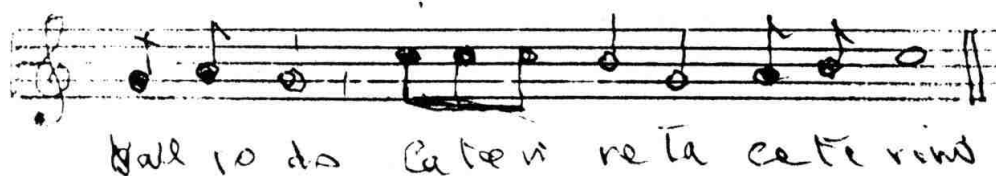

Ball rodó  
Caterineta, Caterineta  
Ball rodó  
Caterineta, Caterineta

Que has menjat  
xocolata, xocolata  
Que has menjat  
xocolata i pa torrat

\*\*\*\*

Pastoret d'on vens  
de la muntanya, de la muntanya  
Pastoret d'on vens  
de la muntanya a plegar fems

Quin temps fa  
plou i neva, plou i neva  
Quin temps fa  
plou i neva i nevarà

nyar uns “villancicos” que ens agradaven molt i els varem aprendre desseguida “Campana sobre campana, y sobre campana una...” i la “Virgen lava pañales”.

L’Hermana Dolores, era molt petiteta, i sempre portava una canya a la mà per a fer respecte, i a més de les cançons ens contava com a “cuentos” fragments de la Història Sagrada... i quan s’acostava Nadal, ens contava el Naixement amb tot detall, i ho feia amb una traça que ens abadocava. Per fer-ho més amè ens feia una cova del pessebre i cantavem les cançonetes tocant uns ferrets –uns triangles de ferro– i panderetes i a vegades baixaven de la Sala de dalt les nenes grans, ajuntant-se als cants. Hi havia l’Adoració dels Pastorets i la dels Reis Mags. En aquell temps no hi havia ni gramòfons, ni cassets... tot era a viva veu!

Amb aquelles explicacions tots els nens sabíem: la fugida a Egipte del Nen Jesús, i que a l’Antic Testament, allí a Egipte on hi havia unes piràmides i una esfinge i els faraons i que vengueren a Josep, els seus germans i quan va ser gran era com l’assistent del Faraó i que Moissés va ser trovat dins d’una cistella al riu Nilo i que va ser un dels adalits del poble jueu i que fou qui se’ls endugué fora d’Egipte i per a lliurar-se dels soldats del faraó va passar el Mar Roig perquè Déu els hi va fer un pas per entre l’aigua, i també sabíem que Jonàs se’l va menjar una balena i no el va poder pair perquè es bellugava dins de la boca i al cap de tres dies, el va vomitar a una platja i... sabeu les coses que ens ensenyaven aquelles Monges?

La mongeta “Hermana Dolores” es sentava en una cadira, a dalt de la tarima, i darrera d’una taula que portava faldilles i al seu darrera i una mica més alt hi havia un Sancristo penjat i al seu costat una pissarra i ella escrivia amb una barra de guix, nosaltres teníem unes pissarres de pedra negra i escrivíem amb un pissarrí –que sempre es trencava– el que l’“Hermana” feia a la pissarra. Ara fèiem: A aaa, ara emes... i els nens més grans tenien uns cartipassos i feien pals i gantxos, a mi no m’agradava gens, doncs només eren rallotes. Jo a casa dibuixava les lletres més grosses de La Vanguardia... les dibuixava sense saber què significaven; l’avi deia a la gent que jo vaig saber primer escriure que llegir.

Recordo que alguns dies feia rebequeries doncs no volia entrar a l’escola, llavors venia l’“Hermana Mònica” –que semblava una velleta– i em deia: vine amb mi i no aniràs dins de la classe i se m’enduia cap a la cuina i em mostrava les olles i jo li deia Ooooh, quines olles més grans! Oh quines cassoles! ella m’explicava que les tenien tant grans per si entraven malalts a l’hospital, doncs així feien unes olles plenes de caldo i també hi bullien llet per a omplir un munt de tasses... així quedava satisfet i em deia, ara ves cap a classe que l’“Hermana Dolores” et contarà aquell “cuento” que tant t’agrada, i jo hi anava tant content perquè els altres xiquets no sabien allò de les olles.

Les sales de l’Hospital eren molt grans i quasi mai estaven ocupades. Nosaltres, ni se n’enteravem. Com tampoc, quan erem molt petits, no ens portaven a la capella, jo hi havia entrat amb la meva mare, el dia de la Mare de Déu del Carme i més tard quan era escolà de l’església parroquial.

Quan ja coincidia a la classe amb la meva germana, que era més petiteta, jo em considerava superior a ella, perquè era més guapo i perquè ella, era tonteta, doncs no sabia quasi cap lletra.

En aquells temps les malalties de la primera infància es contagiaven inexorablement, ara el sarampió, o les galteres, o la verola borda o les angines i una vegada aquestes angines em portaren una escarlatina que es complicà amb una nefritis, tenia albumina i vaig estar molt de temps sense anar a costura. Al retornar-hi vaig quedar parat, doncs la meva germana a més de fer ganxet, feia puntes de coixí i em vaig quedar sorprès de la

### Cançó al Noiet de la Mare

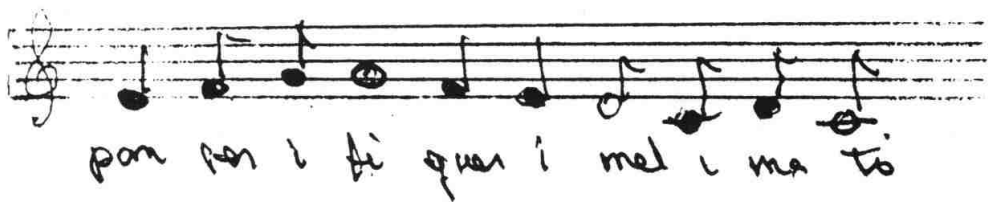
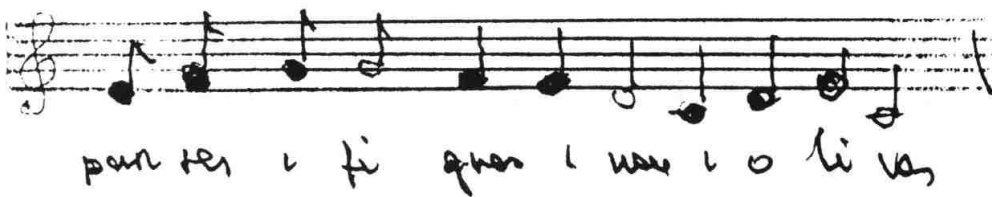
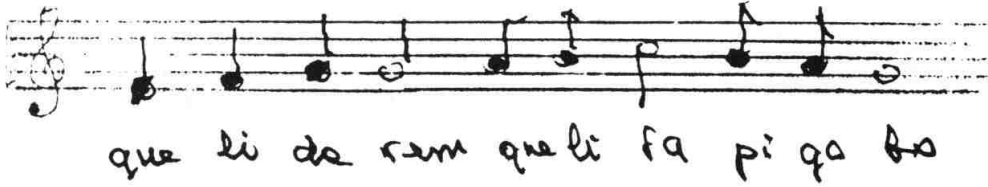

Què li darem, al Fillet de la Mare  
que li darem, que li sàpiga bó  
Pànses i figues, i nous i olives  
Pànses i figues i mel i matò

... i amb la mateixa tonada

Tant tarantan,  
que les figues  
són verdes  
Tant tarantant  
que ja maduraran  
Si no maduren  
aquesta setmana  
maduraran  
a la setmana entrant.

### Cançó de La Mare de Déu, quan era xiqueta

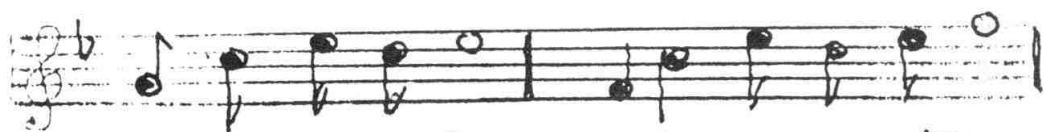

La Ma re de Déu quan era xi que ta

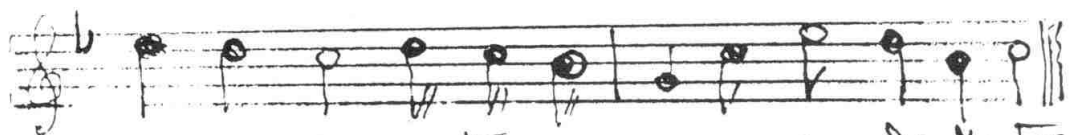

A-nove a cos tu ra a pen dre de lle tra

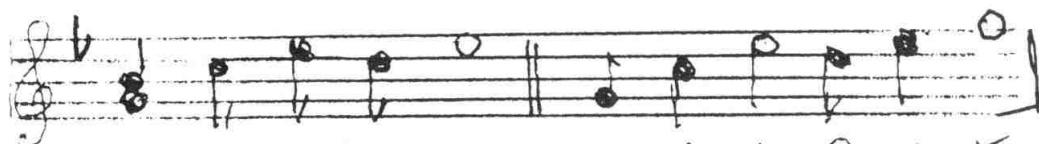

Amb un lli bret d'ou com San ta Pau le ta

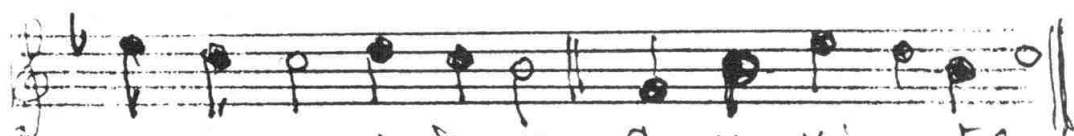

La Ma re de Déu quan era Xi que ta

La Mare de Déu  
Quan era xiqueta  
anava a costura  
a aprendre de lletra

Amb un llibret d'or  
com Santa Pauleta  
La Mare de Déu  
Quan era xiqueta

velocitat en què feia bellugar els boixets, jo no ho sabia fer, i desde aquell dia vaig dir, que la meva germana no era tonteta i ja erem iguals, ja no em considerava superior.

Una de les coses que s'agafaven a costura eren els polls del cap. Jo me'n recordo que la meva mare em posava amb el cap acotat a la seva falda on hi havia posat un drap blanc, m'empastifava el cap amb una pomada que era de color i olor de rosa i llavors em passava una pinta espessa per la cabellera, per veure si sortia algun poll. Si no en trobava, ho feia un cop cada setmana, però només que en sortís un, cada dia anava la "pinta espesa" i aquella pomada que matava els polls.







Em posaven uns vestits com si fos una nena amb llassets al cap i vestits amb brodats i calssetes amb puntes.



Una fotografia feta al carrer davant de casa, per un fotògraf ambulat; sentada està la Teta, la minyona de casa i al seu costat la Carme Gepies de la casa més pobreta de Constantí, que era la mainadera de la meva germana, que pobreta porta el peu embenat sobre la sabateta, perquè hi tenia penellons i no es podia calçar. Jo portava un vestit vermell amb un coll de puntes i botons de nacar i el cabell tallat a la romana.

També ha desaparegut, la molèstia dels penellons, que quan feia fred se te n'omplien tots els ditets, de mans i peus. En una d'aquestes fotografies on estem retratats amb la Teta i amb la Carme Gepies que era la madadera de la meva germana, aquesta porta un peu embenat damunt la sabateta, doncs el calçat no el podia aguantar per tenir el peu inflat pels penellons.

A les cases, on no tenien foc a terra, el fred es combatia amb els brasers o amb el maridet, que era un brase individual –una capseta metàl·lica– que s'omplia de brases i es posava sota els peus, doncs una dona que no fes molt de moviment, com la meva mare, que es passava grans estones sargint o cosint o fent mitja, es quedava gelada.

Recordo que la meva mare, quan hi va haver la Mancomunitat i va ser moda la bandera catalana, a ella, sense ser catalanista, li agradava aquella bandera per a poder posar-la al balcó, que era el més gran de la població. Com que de tela amb les quatre barres, no en venien i ella i la Senyora Roseta Apotecaria, eren les úniques que tenien màquina de cosir, es van fer la bandera a tires vermelles i grogues, de més de deu metres de llargada, que era l'amplada d'aquell balcó. Va donar la gran estampida.

I pel carnaval, aprofitant que li havia sobrat una mica de roba, em va fer un vestit de pallaso i una caperutxa vermella i groga i a la meva germana un vestit de pierrot que era blanc amb uns votons vermells, que per comptes d'os eren de cartró forrat. Aquí ens tens veieu la fotografia, eh que era guapet! o almenys tothom ho creia.



## VIVÈNCIES I RECORDS DE LA PRIMERA INFÀNCIA

Jo situo aquests recods de quan tenia uns tres anys. Malgrat la meua edat, no em deixava cap detall del que veia on anava, i després ho explicava; però malgrat tot, veient el que succeïa al meu entorn, em callava moltes coses, me les guardava. Pel que veia i sentia, jo no em considerava que fos fill d'una casa rica, però veia que no era igual als altres xiquets, amb els que jugava o anava a costura; era d'una altra manera. Jo vivia en una casa que era de les més noves i maques del poble, situada en el lloc més cèntric, a la Plaça de l'Església –llavors en deien plaza de la Victòria–, era la que tenia el balcó més gran i a més tenia vorera, que era de pedra picada –només en tenien, a Ca l'Apotecari i a Cal Roig–, les demés no en tenien.

Entràvem a casa per una porta que ans hi havia una reixa, que l'havien posat dins l'entrada, per això, per contes d'entrar a peu pla, havíem de pujar una escala. Tenia dues fulles i un trucador que era una mà que portava una bola de ferro; a les altres cases, trucaven amb una anella, que a vegades hi lligaven el ramal d'una mula. Tampoc hi havia cap gatonera. Nosaltres vivíem al primer pis i a la porta hi havia un timbre que perquè toqués havíem d'estirar el puny. Molta gent trucava amb la mà, perquè no sabia com funcionava.

A la banda del darrera, també teníem una galeria tota envidrada –només en teníem a casa– donava per damunt les teulades de les cases del Carrer Mitjà i veíem des d'ella les muntanyes, tot el camp treballat i allà lluny el mar, n'hi havia un de més aprop, ans del Cap de Salou, i un altre mar més lluny, que a vegades brillava com un mirall, era el Golf de Sant Jordi i també es veia cap allí un poble que era Cambrils. I veíem el campanar de Reus i més aprop només un tros del campanar de la Canonja, perquè quedava tapat pels xops del Mas de l'Alemanya.

Allí al rebedor, que era un passadís molt ample, hi teníem un paraigüero, que era un moble amb una tauleta de marbre i damunt un mirall molt alt que a cada costat tenia, a la part alta, uns penjarobes –hi penjaven les gorres i tapaboques) i més avall, al costat de la tauleta, com unes anelles per deixar-hi els paraigües. La gent s'esperava sentada en tres cadires, ans no entraven al despatx del meu pare, que era el Sr. Metge. Era una habitació que tenia una porta que donava al balcó amb uns estors –que eren unes cortines com de punta de coixí– amb dibuixos de rams de flors. Allí hi havia una llibreria i un armari que la part de dalt era de vidre i el meu pare hi guardava els instruments per a curar; i després una taula de ministre, perquè tenia un munt de calaixets i uns armariets, i entre ells hi posaven les cames. El papa es sentava en un silló que era giratori. En aquella cambra no hi podíem entrar. Quan la Teta feia dissapte o quan feien una processó, ho aprofitàvem per engrontxar-nos en aquell silló, que una vegada el varem fer rodar tant amunt, que es va desmuntar, per això no hi podíem entrar.

Al costat del despatx, hi havia el dormitori dels pares, a més del llit i de les tauletes de nit hi havia un lavabo amb un mirall on la mama s'hi mirava s'empolvava i es posava olor, i a més hi havia un armari de lluna. Deien que a Cal roig també en tenien un i que era Negre i li deien el Tremol.

També al menjador, hi teníem un moble, que no n'hi havia cap més en tot el poble, que en deien un bufet. Era molt gran i tenia un taulell de marbre blanc i sota dos calaixos i un armari gran per a posar els plats i les copes que feien servir per la Festa Major o quan feien una Festa gran i damunt hi havia com un armari tancat amb vidres, que eren com arrugats –a la meua mare, no li agradava gens–. Amés de la taula i unes cadires hi havia

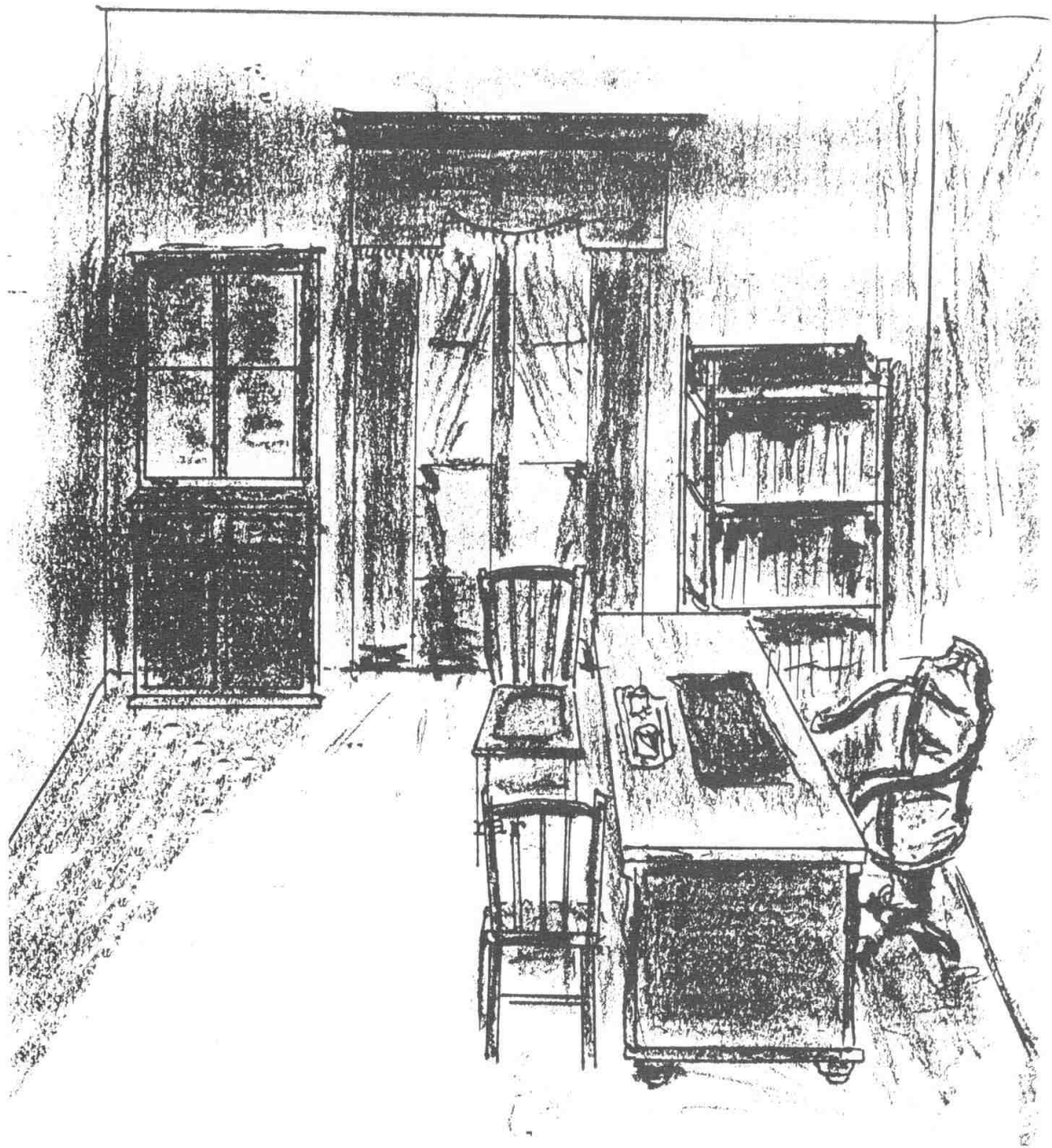

Al despatx del papà, no hi podíem entrar perquè servia per a visitar els malalts.  
Hi havia una taula amb molts calaixos i un silló giratori que quan la Teta feia dissabte s'hi engronxavem.  
També hi havia un armari de vidre i una llibreria.

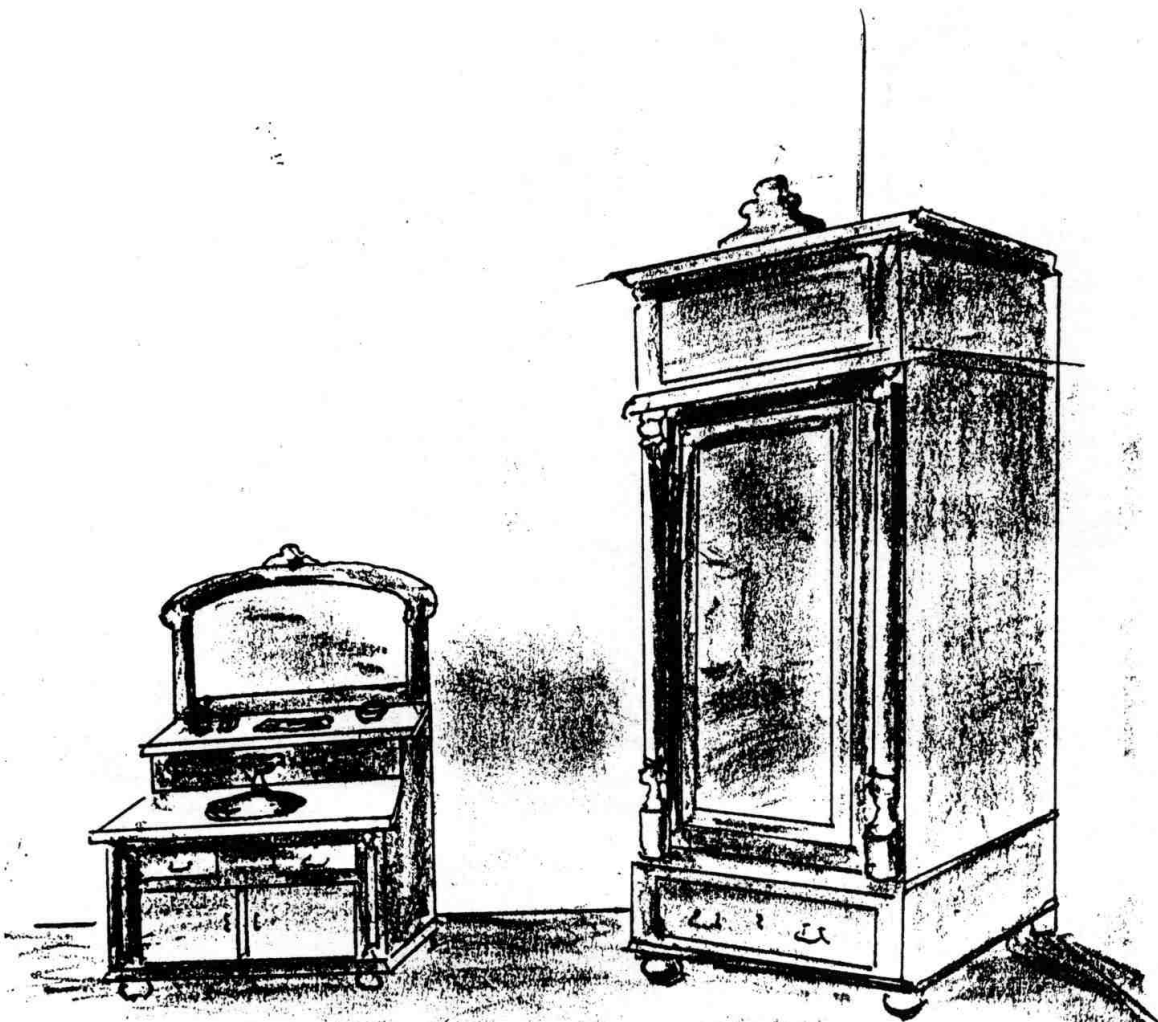

A l'habitació dels papàs, a més del llit i dues tauletes de nit, hi havia un armari de lluna i un lavabo amb una aixeta, però que no hi sortia aigua, perquè hi havia un dipòsit camuflat que no l'omplien i la teta deia: "... on no n'hi ha no en raja..." i tenia raó, perquè no en rajava.

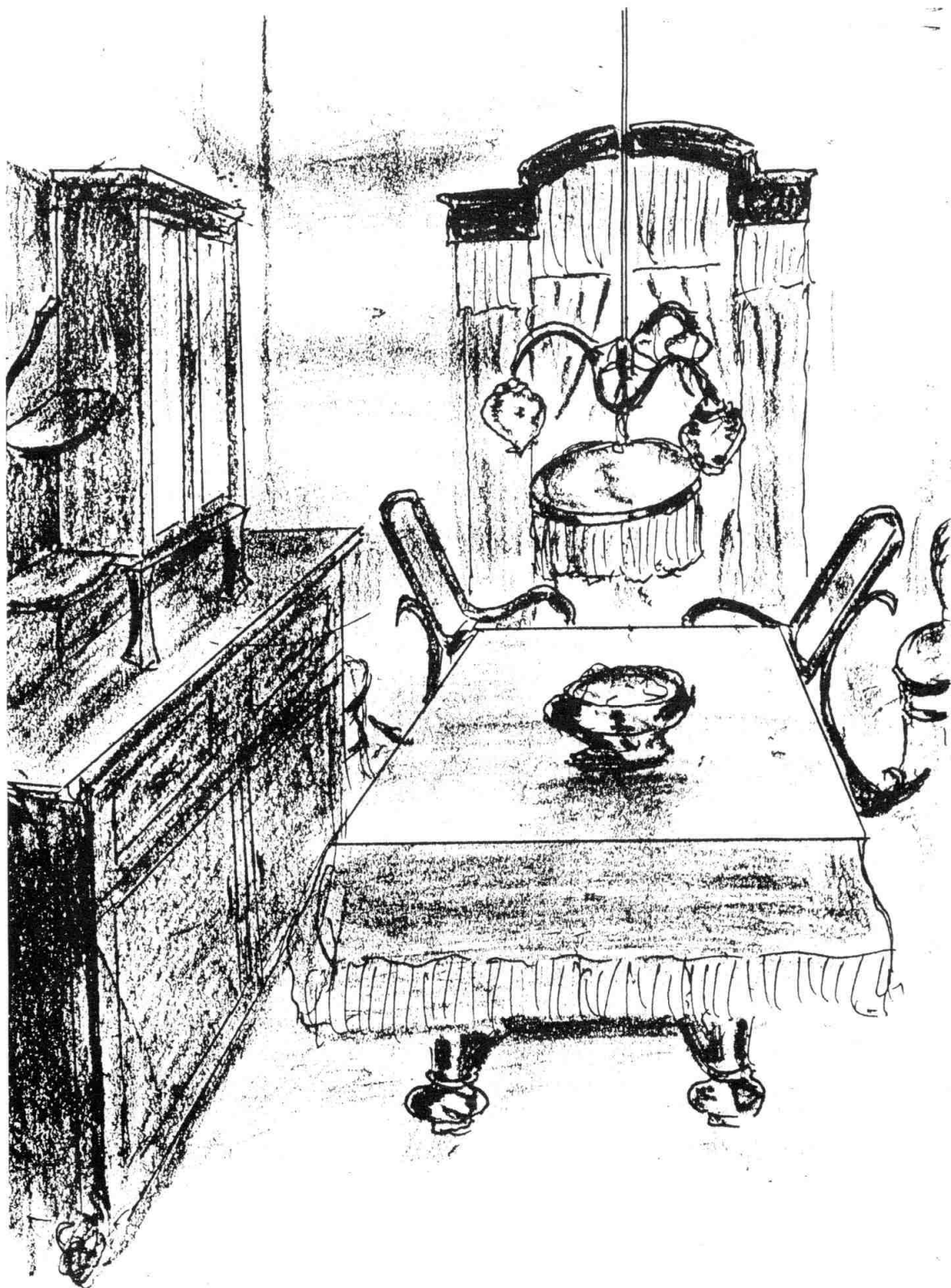

Al menjador teniem un bufet, que a la mamà no li agradava, i dos balancins per a engronxar-nos.

dos balancins per a engronxar-nos; la taula tenia quatre potes si estava plegada; a vegades si la desplegaven, per sota en sortien dues a cada extrem i era molt llarga, tres fustes més. Estava tapada per un tapet amb un serrell molt gran i al mig hi posaven com una fruitera. Quan posaren l'electricitat, canviaren la pantalla, que funcionava amb un llum de carburo i ara hi havia un llum al mig, per sota d'una pantalla que aportava un serrell de vidrets de colors i a més hi havia tres llums, que s'encenien amb una altra aixeta. Allí al menjador hi havia una habitació amb dos llits petits on hi dormíem l'avi i jo. Quan erem més grans, la meva germana i jo, els pares hi posaren un piano, nosaltres anàvem a classe de música a ca Mossèn Francisco.

La cuina de casa, era molt gran i estava situada entre el rebedor, el menjador i la galeria, per on hi entrava la claror. Tota la cuina i taulell estaven aixecats, no arribaven a terra i era de marbre blanc, menys l'aigüera que era de granit i l'escorre-plats, per contes d'estar damunt de l'aigüera, estava dret en un racó i a l'altra costat hi havia el canterer, que eren dos cercols de ferro on hi posàvem els cànirs i les galledes sota el taulell. Hi havia un fogó pel carbó d'alcina i la cuina era una planxa de ferro amb dos fogons i unes anelles per a fer el foc petit o gran, hi havia dues portetes, una per a posar-hi la llenya i l'altre on hi queia la cendra.

La meva mare, deia que li faltava el forn en aquella cuina –jo em pensava que volia fer pa, doncs el venien al forn–. Ho vaig entendre més tard quan a Cal Llorigó posaren una cuina econòmica que tenia el forn i si podrien haver tingut aigua calenta com a Cal Tio de Tarragona, però a Constantí van dir que no ho podien fer. Allí al costat del foc de la cuina hi havia un quartet que era el rebost. Allí hi guartaven els pots, olles i cassoles per fer el menjar.

A més en aquell pis, també hi teníem habitacions per a dormir. Jo quan era més petit, dormia en un llit de baranes, al peu del llit dels meus pares, i la meva germana en un bressol de vimet, ara el llit, ja no és de baranes, i dormo a l'habitació del menjador, on hi dorm el meu avi. La Teta dormia en un llit davant de la porta del pis i al costat de la cambra de les caperutxes. A dalt hi havia un altre pis on hi havia l'habitació dels forasters, hi havia una cuina com la de baix, però sense planxa, perquè no hi fèiem foc. Allí hi guardàvem la llenya, les patates i la fruita. A la part del darrera, hi havia el terrat per a estendre la roba i era molt alt i des d'allí es veien més coses que des de la galeria i molt més aprop el Campanar.

A més la meva mamà –jo era l'únic xiquet que deia mamà, els altres deien màma o màre–, tenia una màquina de cosir –l'altra que hi havia al poble, era a casa de l'Apotecari: però la senyora Roseta la feia bellugar amb la mà, i la meva mamà ho feia amb els peus, i ho feia com una màquina de tren–, a més al cosir feia una saragata com el tren, tot tremolava, deien que anava amb llençadora, que ho feia més bé que amb una turbina (?).

La mamà, cosia per afició, no havia anat mai a "Corte", però ella, es feia uns patrons, per a fer batetes, camises i altres prendes. A més de fer-ho per a nosaltres, ho feia per als nens de famílies més pobres o per alguns veïns... El meu papà, s'hi enfadava, i li deia: –jo sóc metge i no ting cap rètol que ho indiqui, per a tu n'hauré de posar un al balcó que digui "Modista"!; molt bé que cusis per a tu, però no pels altres–. Ella, amb una carantonya, el convencia i li deia: –que no veus a aquella criatura, amb aquella bateta que li he fet! quin goix que fa! només al veure a la seva mare badan i com se'l mira, val la pena fer-ho... a més, no gasto cap cèntim. No t'enfadis homes, i tu em pots dir, quina es la criatura que ho necessita més i així estarem tots contents.



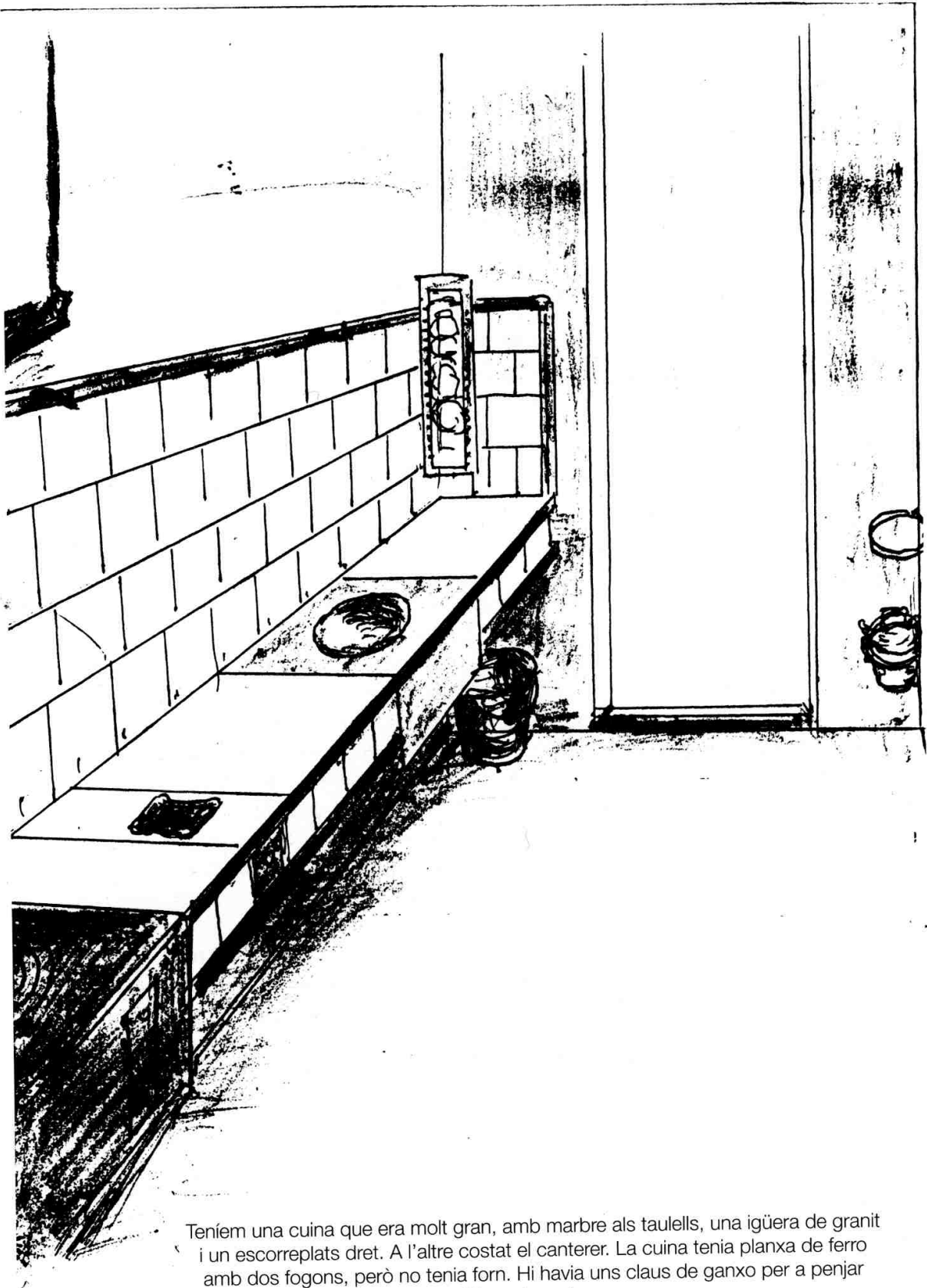

Teníem una cuina que era molt gran, amb marbre als taulells, una igüera de granit i un escorreplats dret. A l'altre costat el canterer. La cuina tenia planxa de ferro amb dos fogons, però no tenia forn. Hi havia uns claus de ganxo per a penjar el llum de carburo.

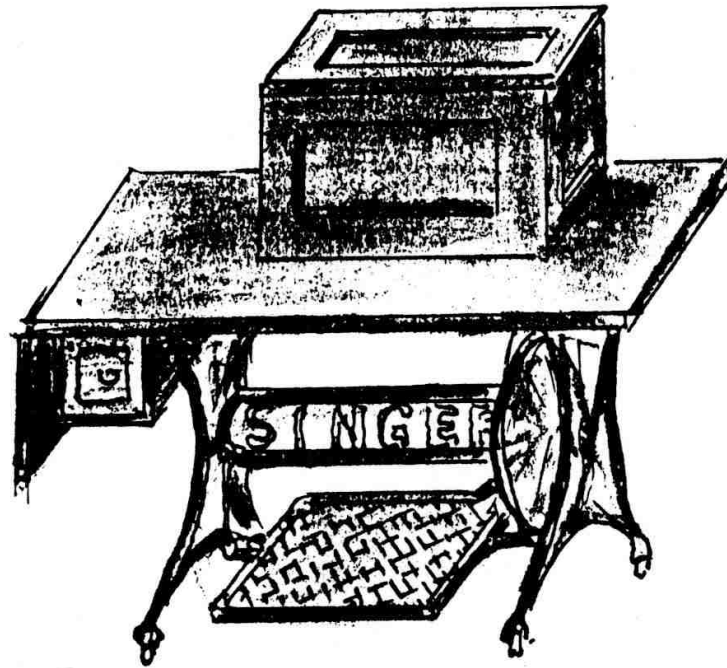

La màquina de cosir de la meva mamà, anava amb els peus i tenia una ala i un calaixet.

Jo, portava sabates i els altres xiqueyts espadnyes, tot això, per un cantó m'agradava, però per altre no, perquè em pensava que els altres xiquets em veien diferent, i jo em creia que per a poder jugar-hi be, tenia que portar els vestits com els altres xiquets. A mi em feien anar amb el cabell llarg –tallat a la romana– i a vegades, encara hi posaven llaços i també hi havia llaços a les sabates de xarol, que sempre es desfeien, i portava calcetes amb puntes, com les xiquetes i els companys me les estiraven i se n'enreien. Llavors la mamà, em comprà unes espadnyes i em feu uns pantalons aprofitant uns saquets de sofre, que eren de bona tela, però hi havia unes lletres, i quan m'acotxava es llegia REF...RIA i jo no vaig voler anar a col·legi si no era amb uns pantalons de vellut i que portessin butxaques.

La meva mamà, era la senyora més guapa del poble, la que tenia les mans més fines, i la cara més blanca; ans de sortir de casa anava al lavabo i s'empolvava amb uns polvos d'olor, que hi havia a la polvera, amb una brotxa que era d'unes plomes molt fines, algunes vegades quan me la mirava també m'empolvava. Era la única que els dies de festa portava sombrero, guants i un monedero de plata; i a més, portava lents que se li aguantaven al nas, amb unes pinces. Hi havia els senyors de la farmàcia, que també en portaven, però només per a llegir, el Sr. Francisco i la Sra. Roseta les portaven penjades, amb uns cordons. El meu avi, també se les posava per a llegir La Vanguardia, i quan acabava, es plegaven un vidre sobre l'altre, per a posar-se-les a la butxaca de l'armilla i no feien gens de tossa.



La meva mamà, encara que se la veia distingida i senyora, no era gens enbafada, sinó que era molt humil, molt sencilla i molt simpàtica... era la Senyora Maria, tothom la saludava i tothom se l'estimava, els del partit, no ho cal dir, però els altres la respectaven i admiraven. Recordo que alguna vegada que altra, alguns exaltats, trucaven al trucador de la porta del carrer, i per a fer enfadar, quan contestaven deien: "perico lijero, la seva senyora, porta sombrero" i llavors, només se'n posava quan era molta festa o quan anava a Tarragona. Era molt devota i religiosa, però no era beata i no podia sofrir a aquells persones que per simular bondat i modèstia, posaven el cap cot i decantat; deia que això era fer l'hipòcrita, que si tenien la consciència tranquil·la i ben neta, havien d'anar amb el cap ben alt. S'enfadava una mica amb el Sr. Rector perquè li deia que havia de portar les mànigues més llargues, ella li responia que fins al colze no era pecat, que al cap i a la fi, quan rentaven els plats o feien fonya, anaven arromengades.

Era de les poques dones que llegien el Diari cada dia, amb el correu, Gasparó li portava La Vanguardia; jo vaig aprendre més aviat a escriure, que a llegir, doncs agafava un llapis i dibuixava les lletres grosses de La Vanguardia, sense saber el seu significat.

A més, la meva mamà, no estava mai ociosa, cosia per afició, es feia un tip de sargir els forats dels mitjons i feia mitjons nous amb unes agulles de ferro i un canut, que era de fusta i jo el bufava per a xiular.

A casa teníem una minyona, que era la Teta Rosalia, que era de Torredembarra com la meva mare, que ja la tenia quan era soltera. Era molt lletja, però jo me l'estimava tant que no li veia –fins que ja gran, quan va fer 50 anys que la teníem, algun babau. me'n va fer adonar–; era una noia que quan va néixer, la seva mare ja era vídua i molt pobreta, però a l'escola en va treure molt de profit; no obstant ésser d'un poble relativament petit, i amb el que s'estimaven amb la meva mare, sempre es tractaven mutualement de vostè, mai en vida, es tutejaren. Quan era petit, me l'estimava més que a la meva mare.

Durant molts anys, a casa només erem dos germans, la Maria i jo –ans que jo, ja tingueren una germaneta a Torredembarra, que es va morir de "garrotillo" –o difteria– i després el meu pare va agafar unes febres que en deien "Febres de Malta" –o abortives– i quan anaren a buscar un germanet, se'ls hi morí a mig camí; i una altra vegada també es va morir una germaneta després d'haver-la batejat, cuita-corrents, l'hi havia picat una aranya al coll, i encara que va venir a operar-la el Metge Sastre de Tarragona, es va morir i la varem batejar embolicadeta amb un mocador d'abric, i no varem fer festa. Sempre quedarem, només que dos, per això ens deien, en comptes del nom: el nen i la nena; i així ens quedarem, doncs els altres germanets que vingueren després, a tots els cridaven pel seu nom.

Es veu que de petit, jo era més guapo que la meva germana i la gent deia: ves si podrien canviar-se, potser per això em feien portar calcetes de puntes i llaços al cap! no ho se. Per això i entre que anavem més ben vestidets que els altres xiquets, hi havia unes diferències que jo m'imaginava, que eren recriminades.

Però la mamà ens deia que havíem d'estimar-nos molt, nosaltres i aquells xiquets, sobre tot, amb els més pobres i així podríem jugar més tranquils.

A mi, la gent, ja de molt petit em contemplava massa, em feien servir com una nina, tothom em volia portar al coll. Vaig tenir la sort que les meves mainaderes eren les noies més maques de Constantí, la Lola Cadirera, la Teresina Primerenca, o la Juana de Cal



Mestre de Cases, i jo encara que tant petit, ja deuria entendre això de la guapura, doncs si m'agafava una altra noia que no fos tant guapa com elles, ja rondinava.

La meva germana, ja va tenir una altra guardadora, que era la Carme Gepies que també era guapa, però no tant com les meves.

## LA CAMBRA DE LES CAPERUTXES

Quan estavem desganats, que era molt sovint, algunes vegades ens donaven una cullerada d'oli de fetge de bacallà, que era molt dolent de prendre, doncs tenia gust de peix pudent. Altres vegades, el papà ens receptava Eno-fosforina Serra, que era molt més bó i ademés es bebia amb uns gotets petitets i llargueruts, que regalaven al comprar-ne un flascó. Però, no n'hi havia prou amb això, i si et donaven algun carxot encara era pitxor, damunt de la desgana, el plor! i llavors es recorria a "fer la por".

No en teníem prou en que et diguéssin que vindria el "Moro Mussa" –perquè no venia mai–, però veies que de cop compareixien unes caperutxes molt altes, i que amb unes veus grosses i tenebroses et deien que si no menjaves, et farien una saragata, ens feien espantar.

Si et donava el menjar o la sopa, la mamà o la Teta, el papà anava a una habitació, que era molt fosca i estava situada en front del despatx del papà, i d'allí, amb un mànec d'escombra o amb un bastó aixecaven un llençol, o un tapet de taula o una flassada i donaven aquella forma estrafalaria, que en deien les caperutxes i amb aquella veuota que t'esglaiava.

Quan vaig torna de Torre de l'Espanyol, com que els meus germanets, eren més granadets, ja ocupaven totes les habitacions i a mi em tocà dormir en aquella habitació d'on sortien les caperutxes quan erem petits.

Passat el temps, encara que grandets, quan passavem per davant de la cambra de les caperutxes, ho fèiem corren i esquivant la mirada, ho fèiem de reull, doncs, encara ens espantavem.

En aquella habitació hi havia un armari-rober molt gran, i al fons posat travesser, un "catre" que era un llit plegable amb les potes de tisora i aguantant una lona. A més de la sencillesa, encara feia més fresa, perquè no tenia llum i ens il·luminavem per la que venia si enceníem el llum del despatx del papà, que ja ens feia despecte, allò era un mal sistema, que la meva germana utilitza amb els seus fills i encara grans i homes de carrera, els hi fa por la foscor.

Jo potser els he educat massa despreocupats, doncs no tenen temor a res!

## LA LLUM

Quan jo era petit, a Constantí, no hi havia electricitat; no va rribar fins quasi a l'acabament de la Guerra Europea. Primer, tingueren que venir uns soldats –un esquadró de cavalleria– d'un Regiment de Reus, que s'instal·laren als magatzems de Cal Roig, allà a la Plaça del castell i a més una brigada de –treballadors estrangers– que treballaven per una Companyia coneguda per "La Canadencà", que era la que feia el replantament de les torres d'electricitat. A la vista de les vagues contínues que feien els sindicalistes, i de les bombres que contínuament posaven els anarquistes, a les torres ja instal·lades, entre els obrers d'aquesta brigada hi havia tres negres, Samuel, Ismael i Daniel. Allò, per a nosaltres els infants, fou un aconteixement dels més grans, que podíem imaginar, sobretot pels negres. No n'havíem vist mai cap de veritat, només veiem, en les figuretes del pessebre al Rei Negre Baltassar, i en un gravat que hi havia al llibre del "Primer Manuscrito", quan ens parlava de "Las Razas Humanas". També fou novetat pels soldats, doncs parlaven en castellà i entre nosaltres, teníem discussions, doncs n'hi havia de varies Regions i per exemple ens preguntavem: com es diu un càntir en castellà? perquè uns li deien un "botijo", els altres un "cántaro" i altres el "tiesto", a més ens ensenyaren de fer anells pels dits, amb els pels de les cues dels cavalls, eren la mar de bonics, però si es descuiden queden tots els cavalls del poble escuats.

Entre uns i altres, estigueren al poble més d'un any, fins que es resolgueren a la seva manera les qüestions socials.

Mentres tant, ens il·luminavem amb espelmes, ciris, llums d'oli i de carburo, excepte aquest, de la manera més primitiva, encara que amb diferents estris, alguns d'ells molt artístics.

Per exemple, referent als llums d'oli, des del llum de gantxo o la llàntia, fins a la llumenera, hi havia un munt de sistemes.

Això vol dir que empravem els mateixos materials que els romans, que ens deixaren testimonis en un munt de classes de llumenres de terrissa, de les quals encara en quedaven en algunes cases, el més corrent i popular era el llum de gantxo, que els veiem penjats a la campana de la llar.

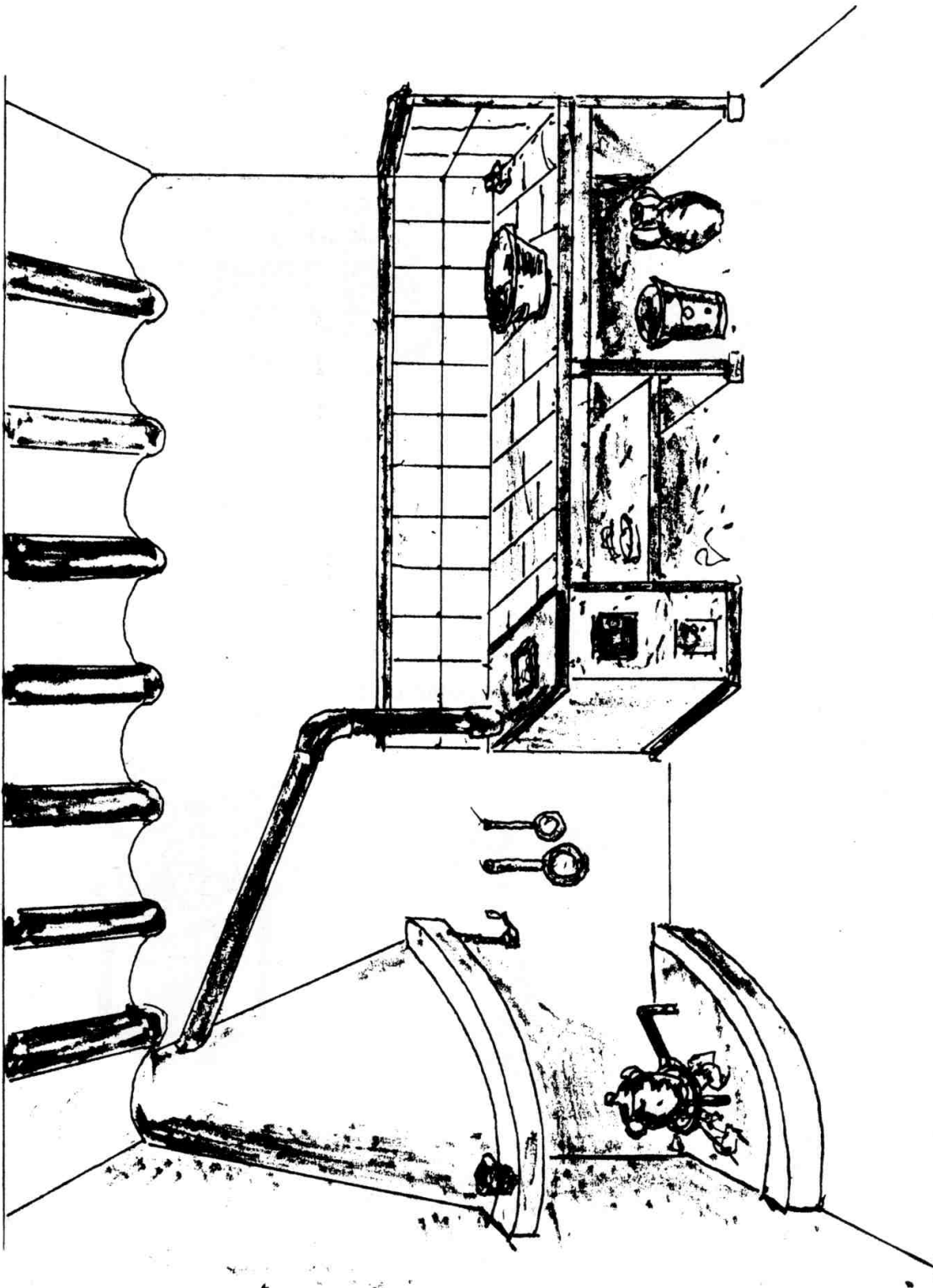

Aquí veieu penjat a la campana d'una llar, en una de les cuines més espaioses del poble el llum de ganxo.

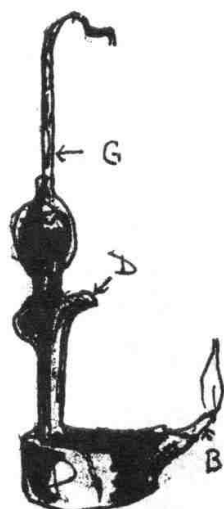

Llum de ganxo

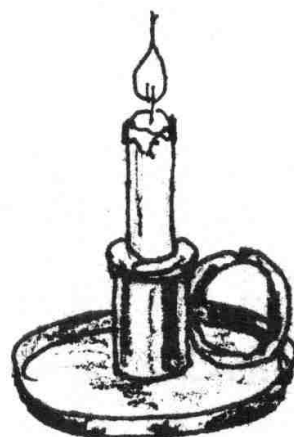

Espelma amb la palmatòria

El llum de ganxo correntment era de llauna i consistia en dues peces, una era com una capsa amb un ganxo -G- i l'altra més petita, que s'encabia a l'anterior i que portava l'oli i el blé, per a poder fer flama -D i B-.

N'hi havia un de més bonic, que li déiem el "candil" que era com una copa de llautó, amb tapa i nansa.

Ara!, el llum d'oli més maco era la "llumenera". A casa del meu avi, a Torredembarra en tenien una de quatre llums, que era de plata. Tenia el dipòsit amb peu de copa, quatre braços per flameres i un mànec o nansa per a poder portar-lo d'un cantó a l'altre.

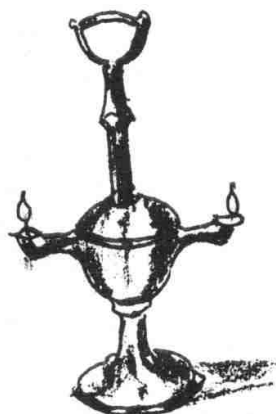

Llumenera



Candil



Fanal

També amb oli, hi havien les llànties. A les esglésies en tenien de precioses i a les cases agafavem un got de vidre i omplíem la meitat amb aigua -que anava al fons- i després l'oli i mitjançant un suro recobert de llauna, que estava foradat pel mig per a posar-hi un blé -servia també un llumí- i enganxàvem al suro quatre agulles de cap, perquè la flama no toques el vidre, en deien "xinxetes" i s'utilitzaven quan havia d'estar molt de temps el llum encès, per exemple, per a vetllar un malalt o quan portaven una capelleta a les cases.



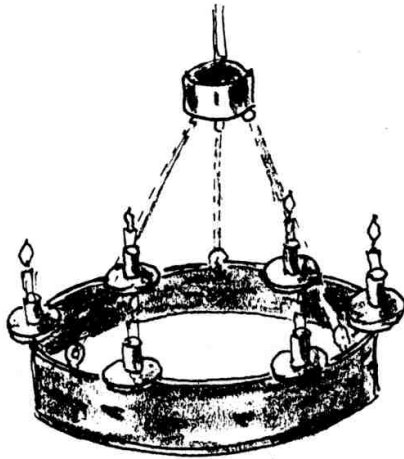

Salomó amb sis espelmes.  
Es penjava a gran alçada per a fer més llum.



Candeler amb el peu alt,  
per a difuminar més la llum.

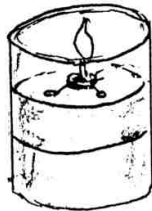

Llàntia la xinxeta amb un got de vidre  
i el suret amb les agulles i el blè.

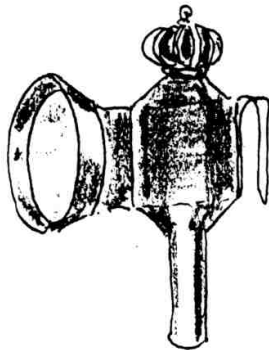

Fanal pel carro o la tartrana amb la llum,  
sigui d'espelma o d'oli, en tenien prou per anar  
per la carretera.

També amb oli, funcionaven els fanals, per a poder anar pel carrer en nits de fosca, o per anar a regar quan els hi tocava el torn de la mina. I la il·luminació dels carrers també era amb fanals penjats a les parets, a bastanta alçada, –adjunto uns redolins que varen sortir, al parlar dels oficis desapareguts, on parla del fanaler i de la seva fena– (pàg. 65).

Però era més còmode l'espelma, que generalment era de cera d'abella, però en deien espelma perquè en feien en més quantitats amb esperma de balena. Eren uns cilindres de cera que tenien empresonat com a eix i ble de cotó, per a dominar la flama. A les esglésies utilitzaven els ciris que eren del mateix, però de més llargada.

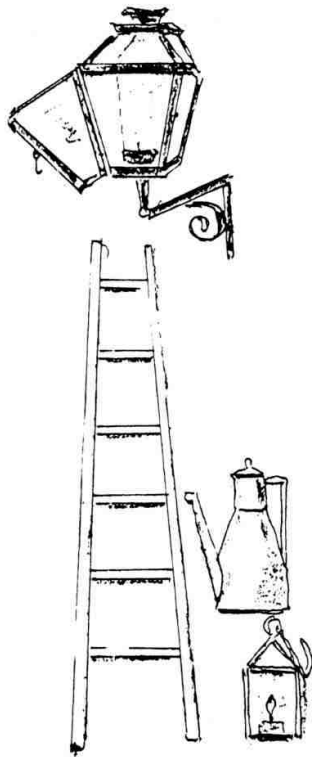

### Fanaler

A les ciutats on hi havia gas veies a la vesprada uns homes amb bata llarga i gorra de plat que portaven un pal llarg i a l'extrem una flama.

Però als pobles portaven una escala de mà, un setrill d'oli i un fanal de mà amb el blè encès.

Eren els fanals unes caixes de vidre enganxades a les parets a força alçada i freqüentment a les cantonades.

A l'entrar la fosca els veies de tant en tant, fent la parada. Recolzaven l'escala, amb el setrill i fanalet s'enfilava, arreglava el blè i el carregava, com si fos una llàntia, millor dit un llum d'oli o un llum de gantxo, és el que hi havia a cada casa.

Només a l'Ajuntament hi havia fanals de carburo, o de gas acetilè.

Amb l'electricitat un altre ofici evaporat.

Les espelmes es posaven en unes palmatories –ara en diuen “portabugies”, si ho haguessin dit llavors, ningú els hagués entés–. Hi havia palmatories molt artístiques des de terrissa o porcelana, a llauna, llautó i plata. No cal dir dels canders, que eren desde eban a caoba, fins a llautó i plata. Les espelmes ocuparen el lloc de l'oli en molts fanals, sobretot els portàtils o de les tartranes. N'hi havia de cera a més els blandons i haxes, que tenien quatre blens, per les processons.

La llum que feia més claror, era la de carburo, uns trossos de carburo, uns trossos de pedra que amb aigua, desprenien un gas que era l'acetilè; eren una mica perillosos, perquè podien explotar. Nosaltres a casa en teníem per la cuina i un de molt maco pel menjador.

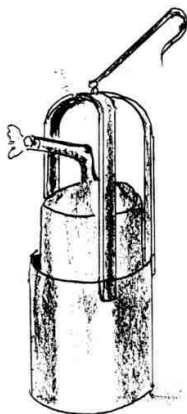

Llum de carburo o de gas acetilè,  
per casa.

Fanal de carburo per les bicicletes

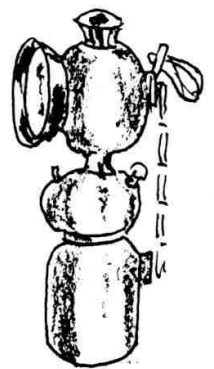

Tenien la llum més clara i més blanca que la flama de les espelmes o dels llums d'oli. El meu pare tenia un fanal per la seva bicicleta. També ni havia dos de penjats a l'Ajuntament, en deiem Calavila, feia molta llum al carrer.

I per fi, vingué l'electricitat, amb ella la comoditat. No hi havia necessitat ni de llumins ni de palmatòries, ni de res. S'obria l'aixeta –així en deiem de l'interruptor– i la llum s'encenia sola. Les bombetes, feien una llum de misèria doncs per a les habitacions de dormir s'utilitzaven de 5 bugies –per no enlluernar– i de 25 bugies per la cuina i menjador.

Només tenien més potència les del Cafè o de les Sales de Ball.

Costà una miqueta, que entrés a l'església fins que algun devot regalà un salomó amb la ventatja de no caler pujar i baixar.

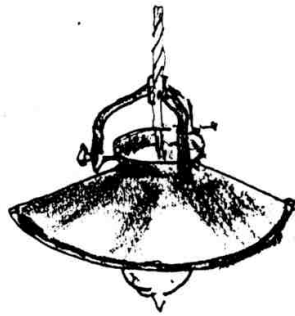

Làmpara penjada

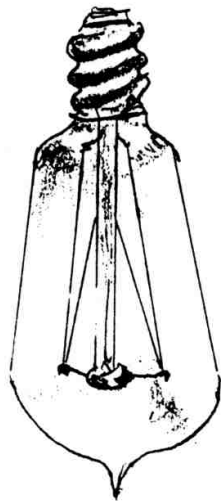

Bombeta

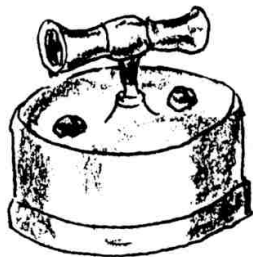

Aixeta

## **ANÈCDOTES SOBRE ELS PRIMERS TEMPS DE LA INSTAL·LACIÓ DE L'ELECTRICITAT**

Jo de petit, era molt treball; era entremeliat, però no era, ni valent ni dolent, m'agradava xafardeixar com estaven fetes algunes coses i es veu que en tenia fama, perquè un dia mentre jugava amb uns nois més grans, a Cal llaorigó, em varen dir: Miquel tu no ets capaç de poder fer entrar l'extrem d'aquesta barra –era una barra de ferro d'aquelles que servien per a penjar una cortina o persiana– pel forat de l'aixeta de l'electre, agafant-la per l'altre extrem. A que sí! i jo vaig agafar la barra i ho vaig encertar, jo no sabia res de què enrampava, potser ells sí, però a mi em donà una sotragada, que em tirà per terra i a més, a Cal Llorigó, es quedà a les fosques; tot el poble se'n va assabentar, no del que jo havia fet, sinó que a Cal llorigó els hi havia marxaat l'electre. Total que Pepito Cadirer, que era el que venia les bombetes i fils de l'electre, no sabia que fer; hagué de pujar de Tarragona l'electricista Sentandreu, que estava casat amb una filla del poble, que ho va sol·lucionar, posant-hi uns filets que en deien els ploms.

L'altre cas, era la propaganda que feien els Sindicalistes, contra la instal·lació de les torres de l'electricitat, dient als del poble, què pel lloc on passessin els fils de l'electricitat d'aquelles torres, per sota, la terra quedaria sema i tots els voltants erms. Aprofitaren, què feia poc temps que un llam havia mort un home de Ca la Xeca, mentre llaurava, quedant ell estès mentre se salvà la mula, mercès a la qual la gent se n'assabentà del que havia succeït; la mula amb l'arada feu cap fins davant de la casa i la gent que passava, quedà parada al veure que estava enganxada a l'arada i que havia anat deixant el solc per terra de la carretera, la desenganxaren i al voler portar-la a la quadra, l'animal donà unes coses i sortí cap a la carretera, i quan s'hi acostaven anava caminant, fins a portar-los al tros de terra que llaurava, i allí trobaren estès a terra a aquell home de Ca la Xeca. Els Sindicalistes o contraris a les torres, els hi posaven això per exemple, i a més els deien que les torres a més dels fils per la electricitat, portaven un de sol, a la part més alta, que feia de parallamps, i una tempesta que es desenvolupés a 50 km. lluny podria fer cap el poble –els mateixos arguments que ara posen a les nuclears–.

## **AIGUA**

Constantí, en la meua infància, era dels pobles que tenia més aigua de la contornada; en el seu terme, que era molt gran s'hi contaven més de 30 mines, no totes eren públiques, pertanyien a unes masades, que per aquest motiu estaven molt ben cultivades i eren rendables, però l'aigua no arribava a les cases, havien d'anar a buscar-la a les fonts.

Al poble hi havia dues fonts del comú, les més a prop del centre eren la Font del Garrot que estava situada al capdevall de la Baixada de la Peixateria i que consistia, en dos dubs de ferro doblegats en angle recte, que sortien d'una paret i que dollaven aigua continuament. L'aigua queia damunt d'una pica amb peu, que era de pedra d'aigüera i tenia un sobreixidor que anava a parar després del cantó a un abeurador i la que sobrava encara anava cap a Cal Povill i altres veïns, els quals l'arroplegaven en unes basses, per a poder regar els seus horts.

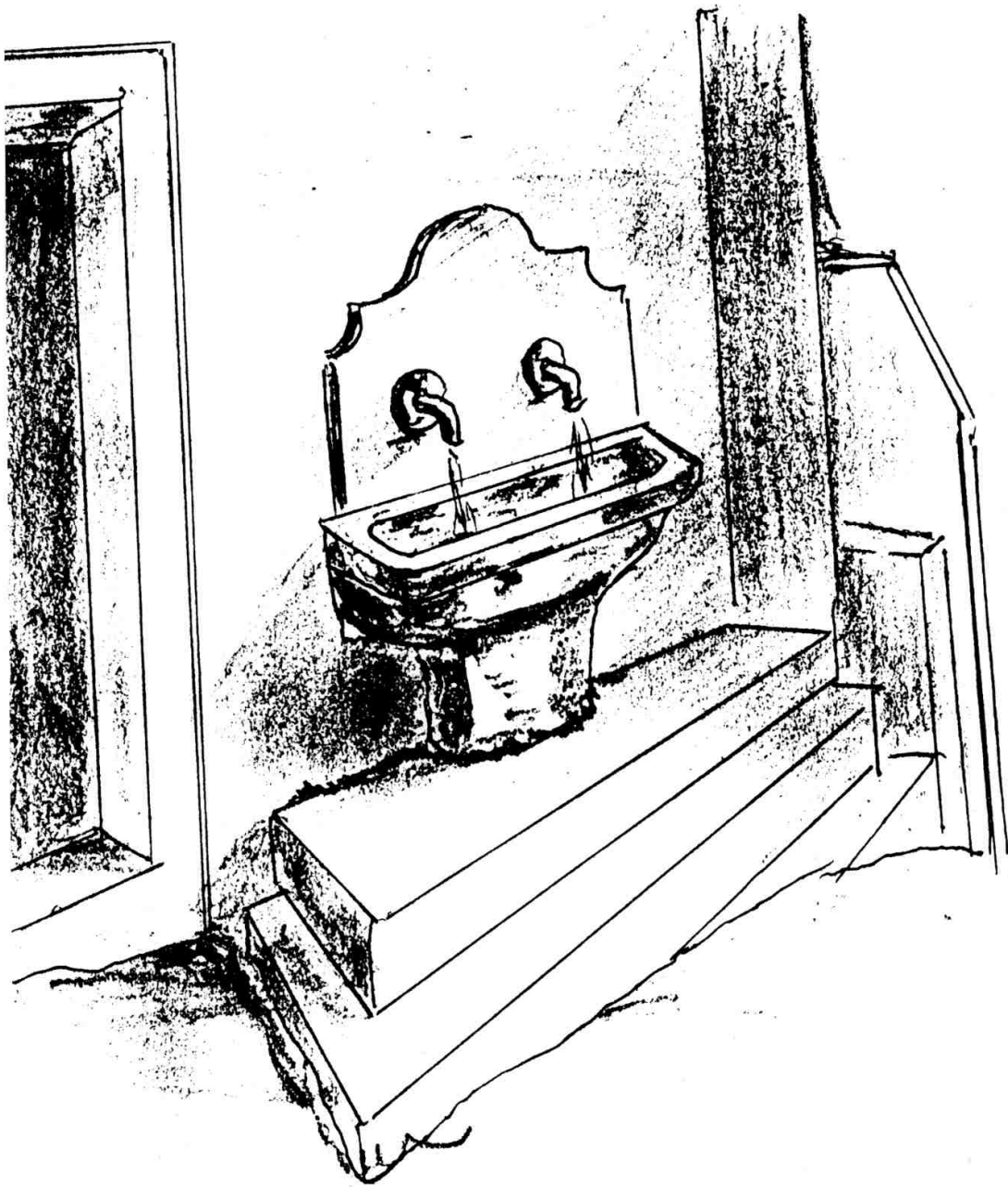

La Font de Garrot amb dos canalons, l'aigua sobrera va cap a l'abeurador.  
Al costat la porta de Ca la Sra. Marieta Solanes, en aquesta pared hi ha encastada la font  
-el frontal i la pica d'aquesta són de pedra d'aigüera-. La font està al capdevall  
del carrer de la Peixateria

Per a poder omplir els càntirs i que no hi hagués xipoller, aprofitant la pendent del carrer hi havia unes escales, amb tres graons. Per guardar el cantó hi havia una pared que li feia rabó, on hi havia el sobreixidor.

Estava al mateix costat de la porta de Ca la Sra. Marieta Solanes –que era vídua i tenia edat i com que estava sola, anava a dormir a una habitació del segon pis on jo vivia, doncs la mestressa de la casa era la seva germana, la Sra. Tereseta –vídua d’Emilio Mes-tres–.

En un extrem del poble, hi havia la Font Lluny, l’aigua era de la mateixa mina –que en deien Mina de Secà– que servia a la Font del Garrot. Aquesta font era monumental, per la quantitat de canalons, en rajaven una dotzena i a més, encara situat més alt, hi havia un canal, que era més gros i que servia per omplenar les botes per traginar. Vessava a un gran abeurador, a vegades hi veies parats fins a quatre carros, hi havia lloc suficient per a beurer al mateix temps les seves caballeries. Des de l’abeurador, l’aigua sobrant, anava ap els rentadors, que eren molt grans i molt macos, i estaven dotats d’una marquesina per a guardar del sol a les rentadores i de supluix si a cas plovia i encara s’aprofitava per a l’escorxador i per l’hort de cal Martello i altres. Aquesta font estava situada on s’acabava el carrer de la Costa de la Font, una mica enretirat cap a dins, i estava encabida entre la darrera casa i un tros de muralla, que encara quedava de quan Constantí estava emmu-ratllat, i allí al costat es conservava una Torre.

Molta gent, encara anava a buscar l’aigua una mica més lluny, a la Mina del Mas de Serapi, que deien que donava l’aigua més bona, però no tenia canalons; per omplir els càntirs els tenies que posar dins de l’aigua, que allí s’envassava al cap de la mina i a l’ensema servia com abeurador pels animals. Es veia que sortia de la mina un capdal d’aigua molt considerable.

La gent havia d’anar a buscar l’aigua, amb càntirs i galledes, tant per a beure, com per a cuinar i fregar.

Com que era molt pesat i a casa, la Teta, tenia molta feina, anava a buscar l’aigua primer, la Carme Gepies –que era mandadera de la meva germana– i després venia la Teresina Adela, que era molt mona i anava a la font amb el nuvi, i així, anant i venint festejava. el nuvi li feia versos, i quan li llegia, la Teresina s’estarrufava i feien manetes.

Com que a nosaltres ens agradava anar a buscar aigua a la font i xipollejar, a vegades ens compraven alguns canterets, com que tot seguit els trencavem, anaven a l’estanc on en venien i els compraven molt petitets i de llauna, com les galledes que també ens servien quan anavem a banyar-nos a la platja, i així anavem i veniem amb la Teresina i a vegades sols, anant fent viatges.

Al arribar a casa, allí en un racó de la cuina hi havia unes anelles per a posar els càntirs, doncs les galledes o les buidaven en un cossi per guardar l’aigua o les deixaven sota el tauler de la cuina. En algunes cases tenien els canterers que eren com un moble de peu, i eren de fusta amb uns forats, per a posar els càntirs i on n’hi cavien molts.

Com els càntirs es trencaven sovint, perquè eren de test, com a excusa deien: “tantes vegades va el canti a la font, que per fi es romp!”.

Hi havia uns càntirs d’aram, que si els fregaven quedaven foscos, però amb terra d’escudella es feien lluentos. La gent deia que feien l’aigua calenta, que per a ser fresca havien de ser de test. N’hi havia que tenien la part alta de color verd.

Hi havia cases que tenien cisterna, com a Cal Roig, a cal Apotecari i altres cases bones, però no ho fèiem com altres pobles, que hi guardaven l’aigua de pluja, sinó que hi

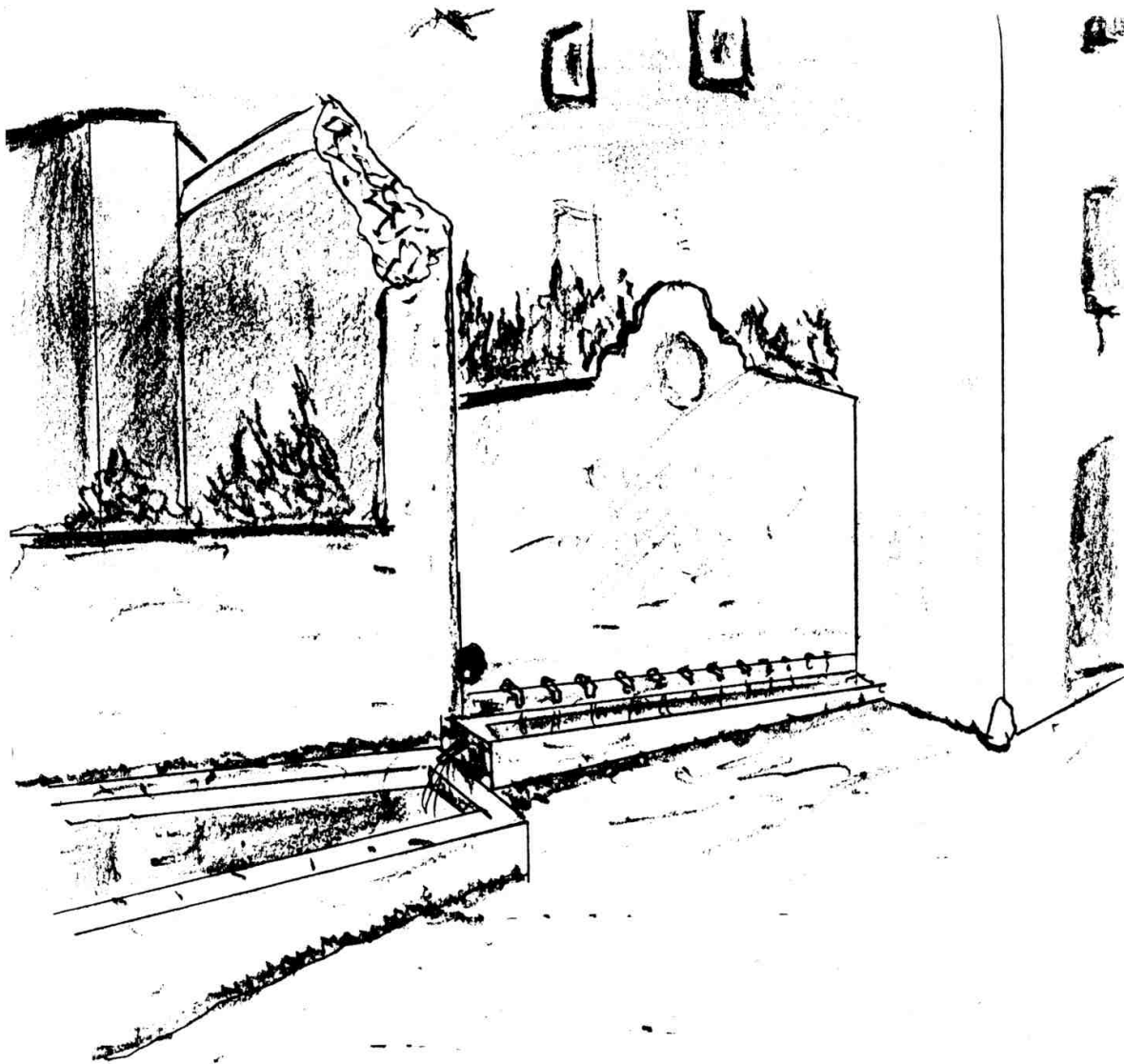

La Font Lluny amb dotze canalons i l'abeurador. L'aigua sobrera alimenta l'escorxador i els safrejos, els quals eren modèlics i estaven coberts, les dues terceres parts, per una marquesina per a lliurar a les rentadores dels rajos del sol o de la pluja. Hi havia un safreig més petit per on entrava la primera aigua i que servia per a esbandir. Aquesta font era al capdevall del carrer de la Font. Després l'aigua anava cap a l'hort de Cal Martello i altres.

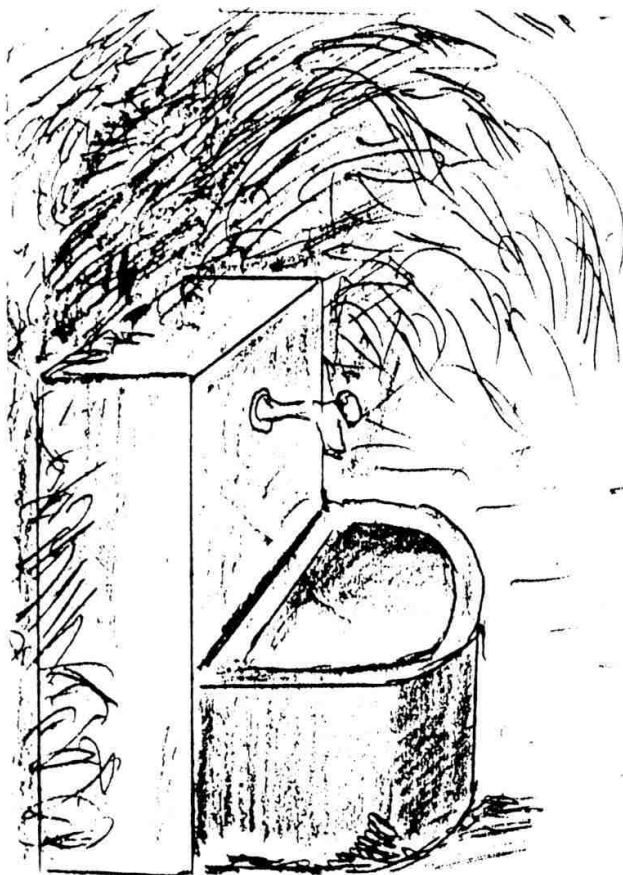

Ai Tereseta...  
Ves-te'n a la font  
i portem un cantaret  
d'aquell aigua fresca  
que apaga la sed  
I quan tornis  
fes-ho cantant  
portant amoretes  
com aquelles floretes  
que culls pel voltant  
d'aquella font  
mentre s'omple el canti  
de gom a gom

Al tornar  
no triguís  
no em fassis patir  
no t'entretinguis  
amb un veí.

Mentre no arribis  
estaré cantant  
aquelles cançonetes  
amb tu pensant  
doncs tot amant  
mentre espera  
està somniant  
amb sa doncella  
per a poder cantar  
fent la parella  
aquelles amoretes  
que ha somniant.



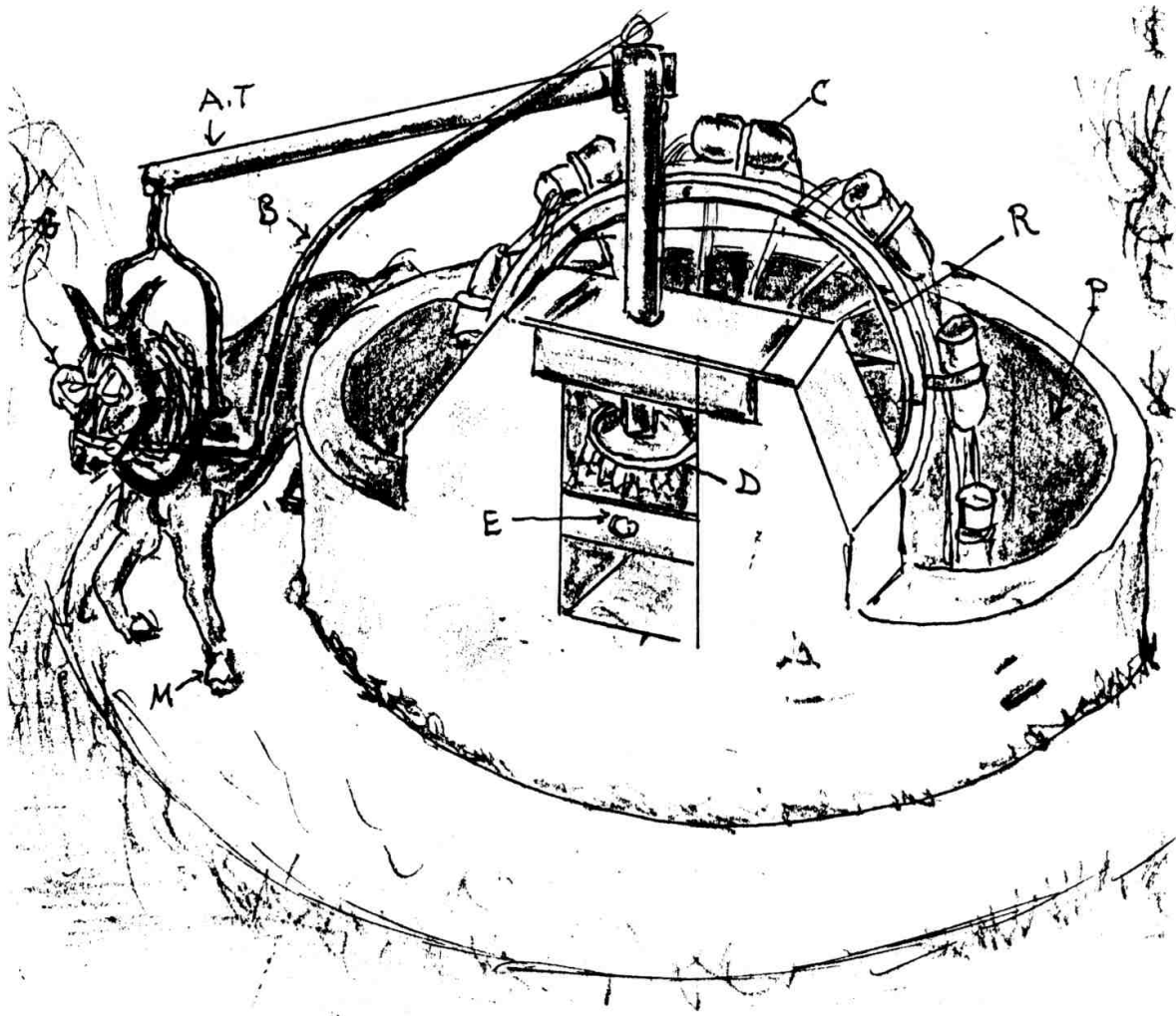

Una sinia de catufols, com la que hi havia a Torredembarra, al darrere de casa.

P = Pou	R = Roda
Pou amb parpall	A.T.= Antena de tracció
M = Mula	B = Antena amb la corda que fa de "rienda" per l'animal
C = Cartufols	D = Roda dentada transmissora
E = Eix comú de les dues rodes	

portaven aigua de la Font amb unes botes, que només servien per aquest comès. A Cal Roig, com que tenien la cuina al pis, que era més baix, que el Pla del Castell on hi tenien el magatzem i allí la cisterna, l'aigua anava rodada cap a l'aixeta de la cunya. Per que fa a Cal Llorigó, varen fer una cisterna, hagueren de posar una bomba de mà a dalt de la cuina per a poder xuclar l'aigua de la cisterna, que la tenien baix al corral, era una bomba que anava amb un mànec, que bellugar com el pèndul del rellotge, de cap per avall. L'aigua, anava cap un dipòsit i d'allí a unes aixetes cap a l'aigüera i a una pileta de la glorieta. Van fer la cisterna i posar la cuina econòmica que tenia forn i podia anar amb llenya i carbó.

A més les cases, després de càntirs i galledes tenien cossis, gibrells i rivells, que n'hi havia de test i de zinc. Recordo que a vegades passaven uns homes, que eren gitanos que cantaven: "s'adoben cossis i rivells" i els arreglaven allí al mateix carrer.

Quan anavem a passar l'estiu a Torredembarra a casa de la mamà, allí quasi no hi havia galledes ni càntirs, doncs a les cases tenien pous d'aigua per a fregar els plats i els trispols, o fer neteja i en moltes d'elles tenien cisterna, però d'aigua de pluja, per a beure. És per això, que quasi no hi havia gent que anés a buscar aigua a la font.

A la Torre, que era un poble molt pla, i molt senyor, no hi havia mines d'aigua, per això hi havia pous i moltes sínies. Al darrera de casa n'hi havia una que treia l'aigua per omplir els safrejos per rentar, allí per rentar, havien de pagar, no hi havia rentadors públics, eren particulars.

Allí, amb la meva germana ens passavem moltes estones veien com funcionava la sínia, la qual la feia anar una mula que portava com unes ulleres d'espart i diu que ho feien perquè no li rodés el cap de tant de rodar.

Ens feia molta gràcia que aquells pots de test estessin foradats del cul i al rajar l'aigua queia damunt de l'altra pot que pujava de baix. D'aquells pots en deien cadufols i anaven lligats amb unes cordes que arribaven fins al fons d'un pou que era molt gran i fondo.

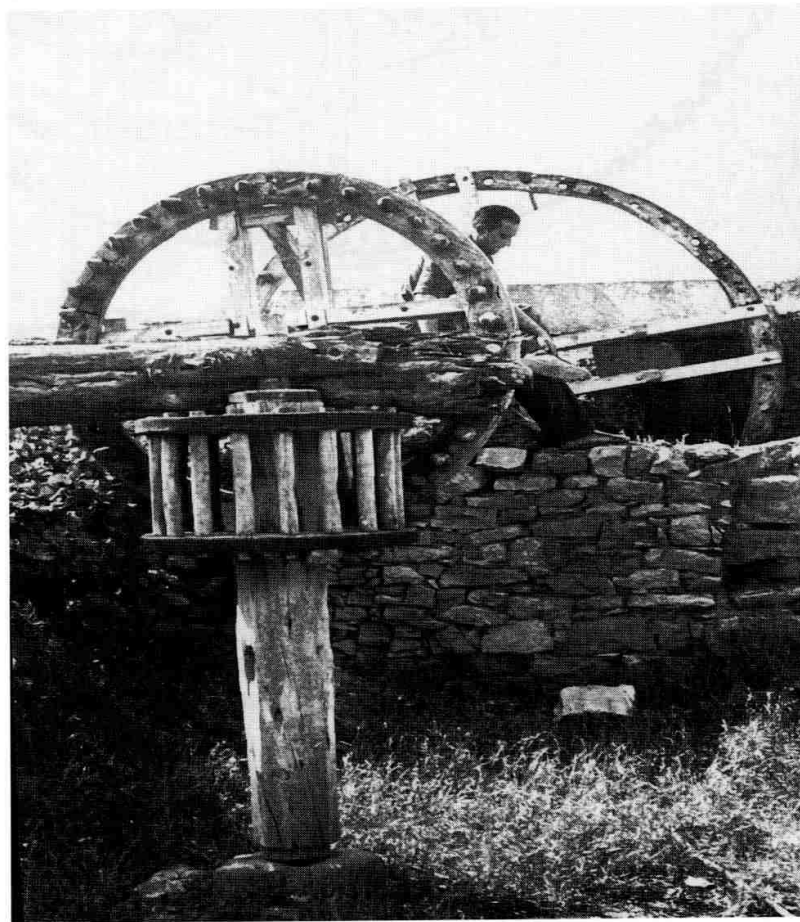

Sínia. (Ho he copiat del diccionari). És una màquina composta generalment de dues grans rodes, una horitzontal, amb barrots verticals a manera de llinterna, moguda amb palanques de les que tira una cavalleria i una altra vertical que engrana amb la primera i porta colocada una maroma o dues cordes amb cadufols, per a treure aigua dels pous. N'hi ha de fusta i de metall i els cadufolls solen ser de fang cuit i porten al fons un forat de sortida de l'aire quant s'acabossen a l'aigua en la baixada i perquè en l'arrancada no oposi ressitència. (la Sínia de la foto és de Batea).

## RENTAMANS

La mamà, a la seva habitació, ja hi tenia un lavabo, que no el feia servir, perquè donava massa feina, i a més, així li servia per guardar la roba petita. Allà a la galeria, que era on ens passavem la vida, des de l'esmorzar i els altres àpats i passar el ratet en les vesprades, els dies de fred hi teníem un rentamans, que era de ferro i que tenia tres pisos.

El superior, que era com una anella on hi anava entaforada una palangana i que tenia al costat com una anella aplanada, per a posar la tovallola, la primera palangana, tenia al mig del plat, com un forat, per a desaiugar, l'aigua parava a sota, en una galleta tapada que al mig de la tapa hi havia un forat, amb una vàlvula per a engollir-la i perquè no esquitxés... però s'havia espatllat, aquesta galleda descansava en un plat de llauna i per sota, al pis més baix, hi havia un jerro alt que acabava com un galet i tenia una ansa per a agafar-lo. Com que l'aigua escasejava, la Teta, mullava la tovallola, per un cantonet i ens rentava la cara i el coll, fregant fort i després, posava una mica d'aigua a la palangana i ens feia rentar les mans ben bé, amb una pastilla de sabó d'olor, i després, ens pentinava, per anar cap a costura.

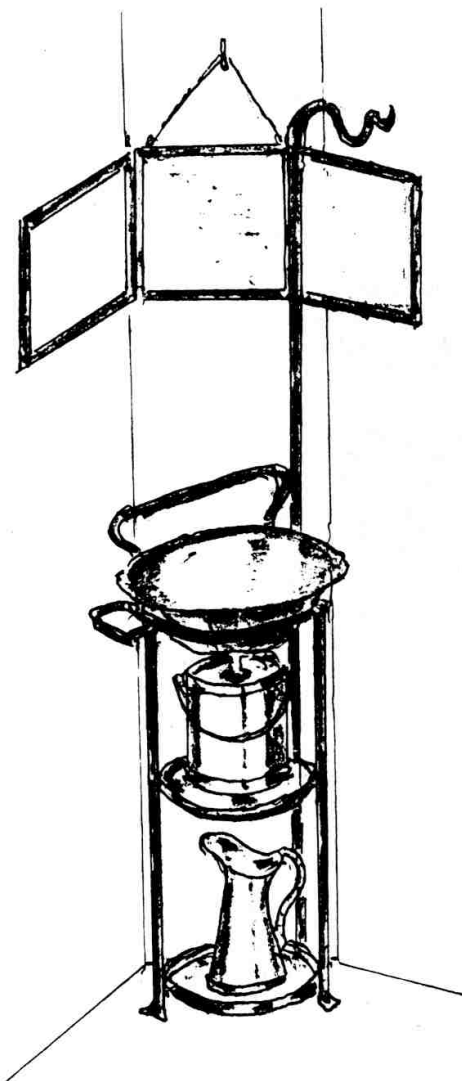

Allí, en un racó de la galeria, que feia biaix, perquè tapava el desguàs de dalt del terrat hi teníem el rentamans i damunt d'ell, clavat amb un clau un mirall, que li deien un tríptic, perquè eren tres miralls articulars i et podies mirar la cara per tres costats. Es plegava com una carpeta, i pel darrera hi havien uns quadres d'unes figures de "banyistes" que estraven sentats al costat d'una barqueta. Portaven uns vestits de bany de l'any de la kika, amb ratlles travesseres i a més, uns portaven barret de palla, però altres com un casquet que semblava de soldat.

A vegades a l'escola s'agafaven polls de cap i la mamà, cada tarde, al tornar de col·legi i després de berenar, ens posava una pomada al cap, que anava dins d'una capseta rodona de llauna i era de color de rosa i després de ben untat el cap, ens passava la pinta espessa i mirava bé, si entre les seves dents hi havia algun poll. Com que aquests feien picor, els xiquets que tenien polls, s'esgarrapaven molt el cap; hi havia vegades que els hi sortia sang de tant espagarrar-se i s'omplien de crostes. Recordo que la mamà, es sentava en una cadira mitjana i es posava a la falda un drap ben blanc, i nosaltres sentats davant en una cadira petita, acotavem el cap i ens treia els polls. això ho feien totes les mares, després de berenar, al sortir de costura i ans de tornar a sortir a jugar.

A vegades, al tornar de col·legi ens feia obrir les mans, per si estaven brutes, i ens feia uns crits, perquè erem uns coxinos d'embrutar-nos d'aquella manera. Cap a rentar-les!



El "lavamanos" del Sr. Francisco Apotecari.

Allí al menjador, tenien un rentamans, molt especial, que estava fet en tres peces, penjades a la pared. Hi havia a la part alta un dipòsit que era semblant al d'una màquina de sulfatar, amb una obertura a la part alta per a omplir-ho i una anella per a penjar-lo. Tenia una aixeta, molt especial que es girava per a obrir i tancar l'aigua que tenia en una rivella també penjada a la pared. D'aquell broquet sortia un filet d'aigua molt finet, però era suficient per a rentar-se les mans ans de menjar. La tovalloleta, estava penjada en una -anella gran-. El que no sé, si aquella palancana tenia desguàs o s'havia de buidar a mà. Era una cosa que contrastava amb aquella casa, que tot era gran, des de la Farmàcia a una aixeta amb surtidor i una tortuga viva!

## PER RENTAR LA ROBA

Anaven cap als safrejos públics. Amb uns paners amb la roba bruta on hi portaven la pastilla de sabó i el picador. El picador s'utilitzava per picar la roba on estava més tacada, si no sortia fregant fort amb les mans. A Constantí hi havia uns safrejos molt macos al capdevall de la Baixada de la Font, eren molt moderns i estaven coberts per una marquesina que s'aguantava amb columnes de ferro.

Però n'hi havia uns altres, que estaven situats ja fora del poble, tocant a les últimes cases. Eren més petits i no estaven coberts, una cosa semblant com el del dibuix. En temps d'epidèmies eren els reservats, perquè hi anessin a rentar la roba de la casa on hi

havia els malalts que tenien prohibit rentar-la als altres. L'aigua que es sobreixia dels safrejos anava cap a uns horts entre els quals hi havia el "Maset de Cal Llorigó", allí hi havia una bassa, que en un cantó tenia unes rajoles batidores per a poder-hi rentar.

Una vegada esbandida la roba, que encara que escorreguda pesava més, la portàvem cap a casa i l'esteníem a dalt del terrat.

Si el paner pesava massa, quan jo era més grandet, anava al rentador a ajudar a la Teta i portàvem el paner "ansa per ansa" i moltes vegades fèiem parades pel camí, perquè pesava molt i la gent li cridava: "Rosalia, no carreguis tant que fa pujada" –a cops, també l'ajudaven–. A l'arribar a casa l'havíem de pujar dalt al terrat per estendre-la i ho fèiem en uns filferros que estaven penjats en uns pals i perquè no volés posaven unes agulles d'estendre roba, perquè quan fos seca, l'havien de planxar.

Hi havia cases, algunes vegades a la veïna de Cal Llorigó, que feien bugada, perquè deien que la roba quedava més neta, més blanca i més desinfectada i ho feien sobretot a la roba que estava més bruta de grassa.

Ara us explicaré com ho feien i a més amb uns dibuixos per a que m'entenguin. Hi havia cases bones, que a la cuina, com que era molt gran, ja hi tenien un cosí de test empotrat, per passar la bugada i guardaven el lleixiu que rajava, per atraure taques de grassa i per a fregar el mosaic que els hi quedava més lluent.

### Safareig o rentador

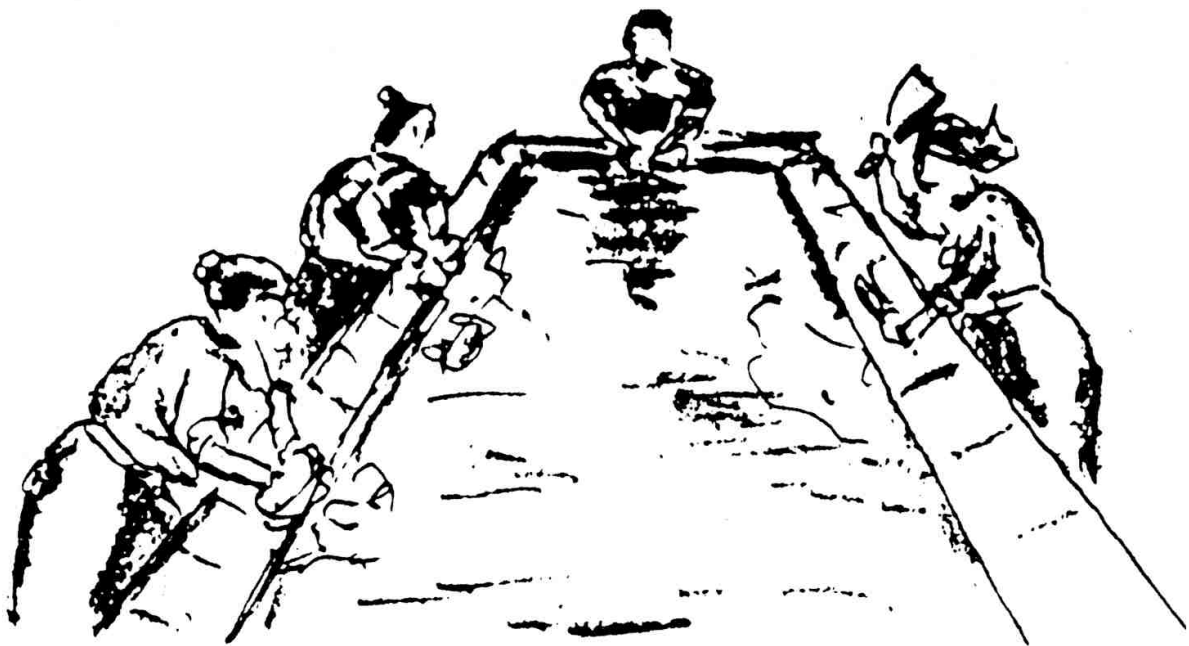

El safareig era un receptacle més o menys gran generalment paral·lel·líptic, de parets d'obra rematats a dalt, a la part superior, per un batent inclinat, fet amb rajoles grans on si refregava la roba ensabonada.

Els domiciliaris eren més petits, de ciment armat i s'instal·laven o als baixos o a les galeries, eren manies o coses atàviques.

## Fent bugada



Veiem un cossi tapat amb un drap i fnt com a bossa i al fons s'hi posa cendra, per sota el drap i fins al fons del cossi hi ha apretada la roba bruta. El cossi a la part baixa te un tap o una aixeta i deix caure el líquid dins d'una galleda. La mestressa tira l'aigua calenta que belluga la cendra que es va colant per a fer la feina.

**Bugada.** Conjunt d'operacions destinades a netejar i blanquejar la roba.

\* \* \*

La manca de mitjans  
per a treure la grassa  
la causa més important  
que feien les taques  
era una preocupació  
de les rentadores.  
Ja tenien el sabó  
de recent adquisició  
però no bastava  
per treure la taca.  
Per casualitat  
varen observar  
els nostres avis  
que al apagar un foc  
l'aigua utilitzada  
que quedava entollada  
si era néta  
sempre s'aprofitava  
i al rentar-hi la roba  
quedava més blanca  
que la fregada  
amb sabó o aigua  
/ els residus sòlids  
de la combustió  
porten sals de potassa  
que eren la qüestió  
de la blancor  
de la rentada /  
Així fou inventada  
la bugada  
que consistia  
en posar un cossi  
en un lloc elevat  
damunt d'un caixò  
o d'un escambell  
Aquest cossi  
ans d'arribar al fons  
tenia un camó  
per a donar sortida  
on s'hi endossava

o un tap de suro  
o una aixeta  
S'omplia el cossi  
amb la roba bruta  
i es cobria  
amb un drap gran  
a dins del qual  
es dipositava cendra  
Sobre aqueixa  
es tiraven galletes  
d'aigua calenta  
que es colava<sup>(1)</sup>  
cap a la roba  
que quedava impregnada  
Es buidava el cossi  
quasi goteta a goteta  
dins d'una galleda  
i l'aigua que sortia  
era el lleixiu  
com uns "leija"  
que s'aprofitava  
per a la fregassada.  
Llavors la roba  
s'ensabonava  
i esbaldia  
quedava més blanca  
per la "leija".

(1) Els castellans  
en diuen la colada  
perquè es colava  
primer la cendra  
i després la roba.

## PERÍODE ESCOLAR

De petitet anava a Costura a les Monges, com la meva germana. Les Monges Carmelites, regentaven l'Hospital i feien Escola.

Comensaven fent com el que avui són les guarderies i el Parvulari, ja després, es desprenien dels xiquets, només es quedaven amb les nenes. llavors, quan ja teníem 5 anys, havien d'anar a Estodi, a l'escola de nens, fins als 7 anys, que aniríem a l'escola de grans.

Aquella escola, en deien de primer grau i estava situada al Carrer Mitjà, cantonada amb la Baixada de la Peixateria. Era una sala del segon pis d'una casa que era de Cal Llorigó. Es pujava amb tres tramades d'escala i al capdamunt hi havia els escusats i més enllà, la porta de l'escola.

Era una sala gran, ben ventilada per unes finestres per on hi entrava molta llum i en un extrem tenia un balcó, que per precaució, sempre estava tancat.

A l'extrem oposat al balcó, hi havia una tarima i la taula del Sr. mestre i a la paret una pissarra gran, on hi escribia i dibuixava quan explicava.

En front de la tarima, hi havia ben arreglades unes taules i bancs. Eren unes taules –pintades de negre– que tenien ajuntats uns bancs. Aquestes taules no eren planes, sinó inclinades, a la part de dalt, tenien uns forats per als tinters que eren de plom, perquè no es trenquessin –perquè queien molt sovint– i no eren fixes, sinó que s'aixecaven unes tapes i sota hi havia el calaixó per a posar-hi la bossa, els llibres, les llibretes i la pissarra...

Els primers dies no portavem llibretes, ni cartipassos, només la pissarra i el pissarri... La pissarra, era una pedra negra i pulida que estava emmarcada amb fusta i a un extrem tenia un forat, per a lligar-hi el pissarri, que era de la mateixa classe de pedra, però més fluixa. Amb ell ratllavem les lletres i números, que ja havíem après a les Monges. Després, ja ens donaren uns llàpissos i llibretes, per a fer les lletres, doncs els números per a les sumes els fèiem a les pissarres. com ja erem grandets havíem d'aprendre a escriure amb pluma i tinta i ens donaren uns cartipassos que tenien impreses les lletres, però havíem de començar per una cosa molt aburrida, els pals i ganxos ans que les lletres.

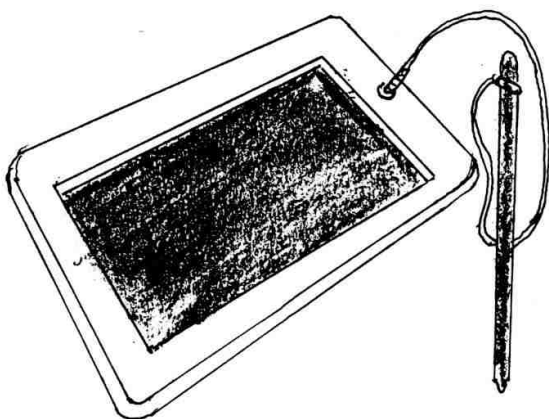

La pissarra i el pissarri

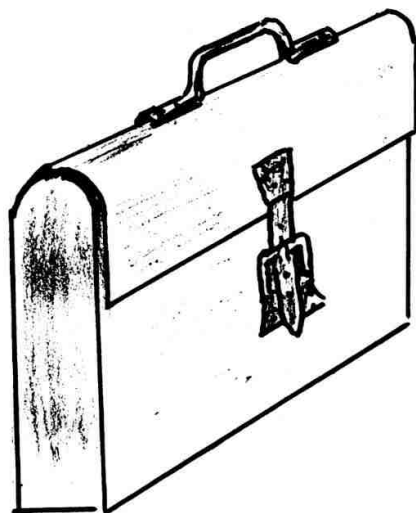

I la bossa per anar a Estudi

Les dues eines dels nous estudiants



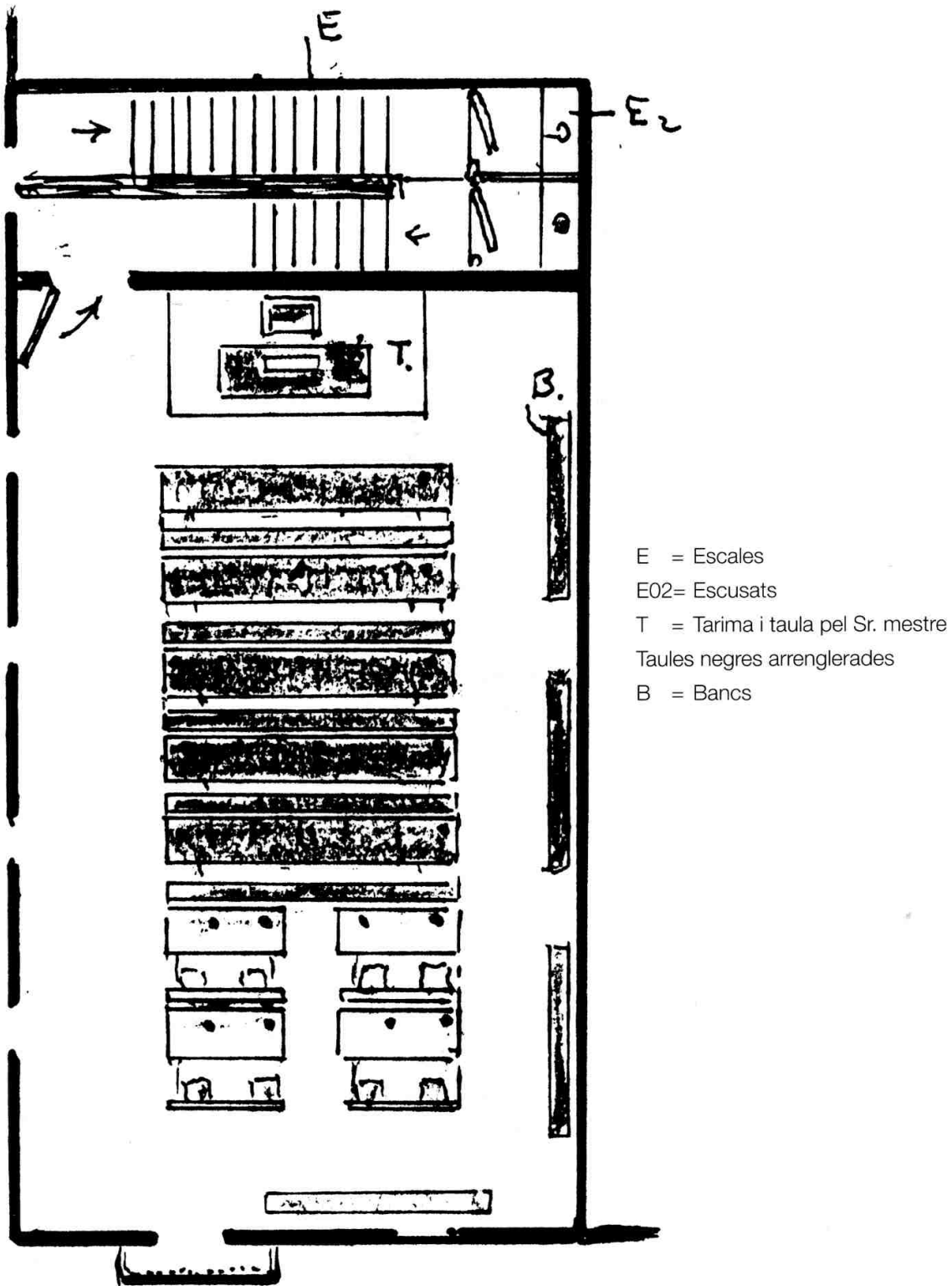

Plànol de la Sala Escola de Primer Grau. Es veu la ventil·lació per dos costats, l'escala d'accès i la ubicació de la tarima del Sr. mestre i les taules i bancs pels alumnes. A les parets hi havien penjats uns quadres amb temes d'Història Sagrada, Geometria i Geografia i alguns mapes.

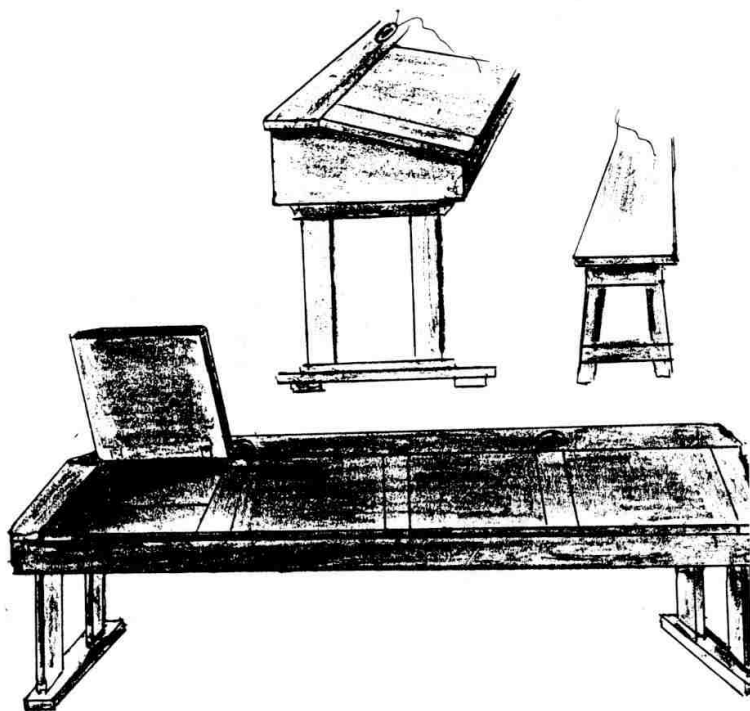

Les taules pels petits eren de color negre i tenien tapes i calaixons i a més uns tinters per a sucari les plumes. Ens sentavem en uns bancs, que tocaven a les taules del darrera. En algunes tapes, hi havia com un marquet, perquè no rellesquessin els llibres i llibretes.

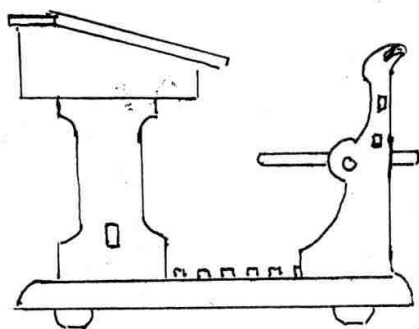

Aquestes taules no eren negres, eren pels més grans

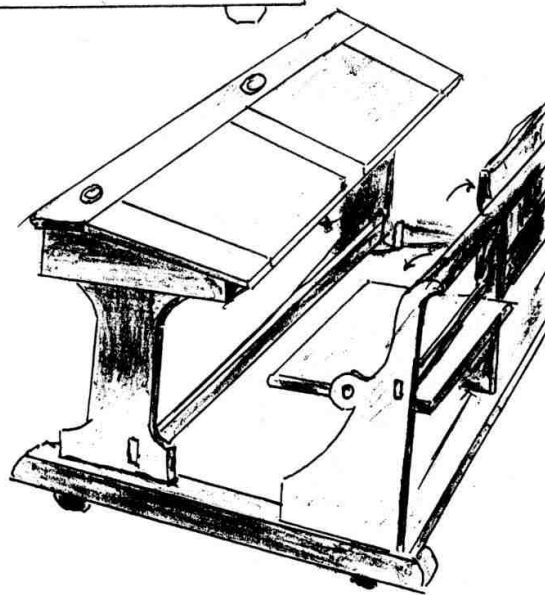

## La Pissarra i el Pissarrí

La Pissarra  
i el Pissarrí  
sempre,  
es fan companyia

Si manca l'un  
l'altra...  
que faria?

Ara talment  
estant enamorats,  
Un, l'acaricia  
fent ratlletes  
i l'altra li contesta  
quant estant fetes

El Pissarrí  
sembla que preguntí...

– Pissarreta?  
que ha sortit?

– I ella contesta  
mig coquetona...  
Mira quina cosa  
més bufona!

\* \* \*

Creu-me Pissarrí  
lo que fan amb mi  
no té perdó...

No et sembla  
que si el que  
han dibuixat  
es cosa bona...  
no ho tenen  
que borrar?

Digueu-m'ho a mi  
que ho he ratllat

Ara, és clar  
que moltes vegades  
– no em surt bé  
i... ho he de fer!

– Mira a mi  
em fan unes coses  
que a vegades semblen  
que són pessigolles...  
Fant unes borrades  
– que són finetes  
els hi sap greu  
perdrer aquelles  
ratlletes...

Però altres vegades  
saps el que fant?  
tiren escupinades  
i molts "marrans"  
l'eixuguen...  
amb les mans!

El Pissarrí  
tu no saps  
el que em fant a mi...  
Em tiren per terra  
em trenquen a trossos  
i em donen la culpa  
si no ho fant bé

Res Pissarreta  
jo com a Pissarrí  
et dic, que tenen  
que anar a l'Escola  
I jo Pissarrí  
estic onforme.

## MATERIAL PER A ESCRIURE

"Mango"



Tremps



A més de la pissarra i el pissarri, ens compraren uns llapis i plomes que consistien en un "mango de fusta", quasi sempre vermella, que portava com una canaleta per a endosar-hi el "tremp" que era d'acer i de varies formes, el corrent i un de més gran –de corona– i un altre de xato per a escriure doble.

El Sr. Llurba, vellet, que era el pare del Sr. mestre, i ell també ho era, ens conta perquè en diuen la pluma o ploma. Ens va dir que aquells ganivetets que porten a les butxaques que en diuen "corta-plumes" servien per a escapsar una pluma d'ala d'un ànec –o d'un pollastre gros o d'oca– i tallar-lo al bisell, per a donar-li forma. Es deixava amb la punta més o menys afilada, segons el gruix de la escriptura.

També ens deia el Sr. Llurba –vellet–, que nosaltres teníem la sort de poder escriure amb una pluma i paper, doncs, ja fa molts anys, que els romans escribien amb un palet de ferro o fusta, que en deien "estil" i ho feien sobre una placa d'argila o de guix i que els egipcis –aquells de les piràmides i els faraons– ho feien sobre unes fulles molt grans d'uns arbres que en deien "papiros" que és d'on ha agafat el nom el paper que nosaltres coneixem i que ja sabem que n'hi ha de gruixut, per a empaquetar i embolicar i per escriure –paper de barba– inclús hi ha paper fi... També havien escrit sobre el pergami, que era fabricat amb pell de bé o de cabra, molt treballat. Sabeu on el veureu? a dalt del Cor de l'Església, en uns llibres molt grossos on hi ha unes lletres gòtiques molt ben pintades i que les lleigeixen els que canten

quan diuen l'ofici o les misses cantades. És clar, escriure amb ell era molt car, en canvi el paper és més barat. Aquí a Constantí hi havia, ja fa molts anys, una fàbrica de paper, allí on hi ha aquell molí ensorrat que en diuen Molí del Paperer, ans feien paper de Barba pels Escrivents, després ja només paper d'estrassa, per a fer paperines per a les botigues.

Quan era petit, fèiem festa la tarde de tots els dijous i a vegades, els dissabtes per la tarda era quan el pare del Sr. Llurba, ens explicava aquestes coses o sortíem d'excursió i allà al riu, tocant a l'aigua ens ensenyava a fer illes, penínsules, arxipiuegs i moltes coses, com a barraques amb uns triangles fets amb canyes.

Quan no ens portavem bé, o fèiem soroll, també ens castigaven. A vegades havíem de copiar moltes vegades la mateixa cosa i altres cops ens castigaven a "parar la mà", amb la mà oberta el Sr. Llurba amb el "puntero" amb el que ens explicava, hi donava un cop o més i si la falta era més grossa, el cop era més fort –quan a l'hivern feia aquell fred feia bastant de mal–, ho sé per experiència, encara que vaig parar poques vegades.

Encara que ens agradava la gramàtica i aritmètica, ens distreia més la història, la geometria i la geografia. Quan ens explicava que hi havia uns rius tant grans, que hi barquejaven i fins i tot de tant grans que semblaven mars, com l'Amassones. Aquí a la província també en teníem un de molt gran que era el Riu Ebre. Tenia uns grans ponts, però en alguns llocs, per anar d'un poble a l'altre ho feien passant el riu amb una barca.

Nosaltres escrivíem amb pissarra i pissarrí, però el Sr. mestre, ho feia amb una pissarra molt gran, que estava penjada a la paret i ho feia amb guix, que ho esborrava molt fàcilment amb el “borrador” el qual tenia forma d’un pot –un cilindre–, però que estava fet amb un drap cargolat. Al capdevall de la pissarra hi tenia com una capsa llarga, però de fusta, on hi deixava els guixos i l’esborrador.

Encara que nosaltres volíem escriure com els més grans, amb ploma i tinta, de cop, no ens agradava gaire, perquè fèiem taques als cartipassos i a la taula i quan escrivíem sobre el paper, o no ho fèiem recte o fèiem gargots. Ja ens havien donat uns papers secants per xupar la tinta, però no en sortíem, i quan ho examinava el Sr. mestre, si hi havia tàques o gargots, ens posava una M/, que volia dir –mal–. Els que ho feien bé els hi posava una R/ i si estava millor una B/ que volia dir –bién–.

No recordo exactament el programa que seguíem, però hi havia dies que cantàvem les “tablas de multiplicar” i que quan acabavem ens aixecavem de les taules i ens feien posar com en una rodona a l’entorn de la classe i el Sr. mestre ens feia preguntes aïllades del producte entre dos números i teníem que contestar ràpidament el resultat, sinó la pregunta seguia cap al nen del costat, i així anava seguint fins a ésser contestada i qui ho feia, passava endavant. Tots ens afanyàvem en saber la “tabla” per a ser el primer.

Aquest sistema també el seguia en geometria i sobretot en geografia, preguntant-ho seguint el mapa. Hi havia xiquets que eren els primers en aritmètica i en geografia eren els últims. Quan sabíem el temari ens agradava aquell sistema, però si anàvem peixos ja tremolàvem de perdre els llocs.

Les classes de l’Escola eren de 8 a 11 del matí i de 2 a 5 de la tarda. Quan eren les onze el Sr. mestre s’aixecava de la cadira i cantàvem l’ “Himno a la Bandera” i després sortíem. Moltes vegades el Sr. Llurba, sortia a l’escala perquè no féssim murga. Per la tarda, quan eren les cinc el Sr. Llurba es treia la gorra i resàvem contestant-li l’acció de gràcies i deia:

“Os damos gracias	Os damos gracias
Señor	Señor
poque	porque
las cosas	las cosas ...
que hemos aprendido	
nos sirvan, para nuestro bien	
espiritual y temporal.	
Lo que pedimos, por Jesucristo Nuestro Señor.	
Amén”.	

Al fer aquelles fotografies a dalt del Castell quasi era la senyal de què l’any següent canviàriem d’escola, per anar amb els xiquets grans. Aquella escola era a dalt de la Plaça del Castell en un segon pis d’una casa que era de Cal Roig. A la planta baixa hi havia l’escola de les nenes, nosaltres teníem com a mestre al Sr. Sabaté. Així com el Sr. Llurba era molt prim, el Sr. Sabaté era grós. També portava gorra i com el Sr. Llurba no se la treia mai, quan explicava.

La Sala de l’Escola, no era tan bonica com la del Sr. Llurba, doncs la sala quasi estava partida per una pared que aguantava una viga. Els nens grans i el Sr. mestre estaven més aprop del balcó i tenien més claror, nosaltres més petits estàvem al darrera, enfront dels escusats i feia mal olor. El Sr. Sabaté, només explicava coses als nens grans, nosaltres estàvem allí llegint davant d’un noi més gran i fent problemes. Només s’acostava el Sr. Sabaté

El Sr. Lurba ens explicava davant del mapa.  
Acabat el curs, ens retrataren  
allà a la Plaça del Castell, com a record  
ho féiem amb ell.



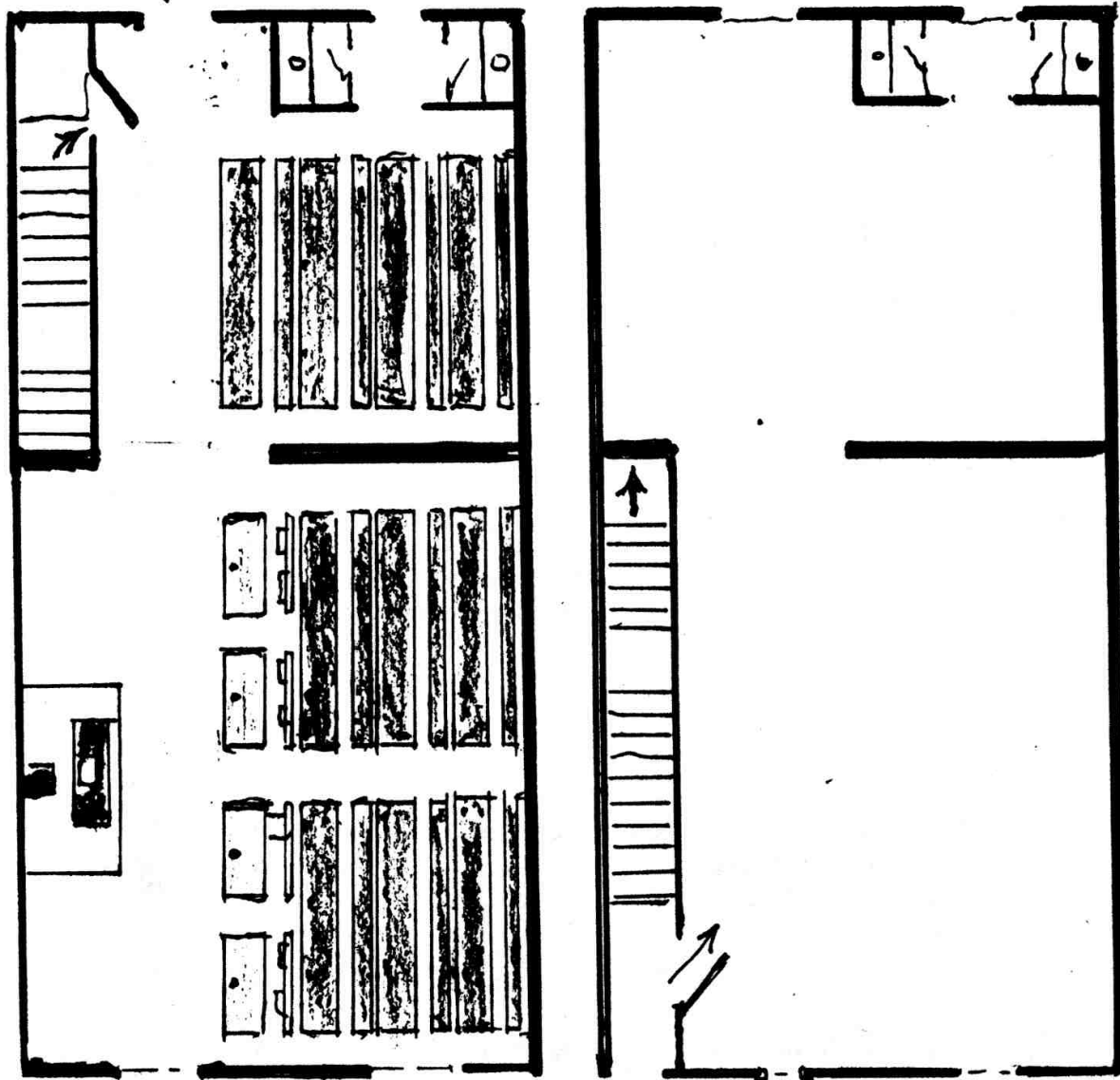

Plànol de les Escoles de la Plaça del Castell. El de l'esquerra, era el del segon pis i era pels nens grans. Allí es veu la distribució de les taules i de la tarima del Sr. mestre. El de la dreta era a la planta baixa i era l'Escola de Nenes (no sé la distribució de les taules).

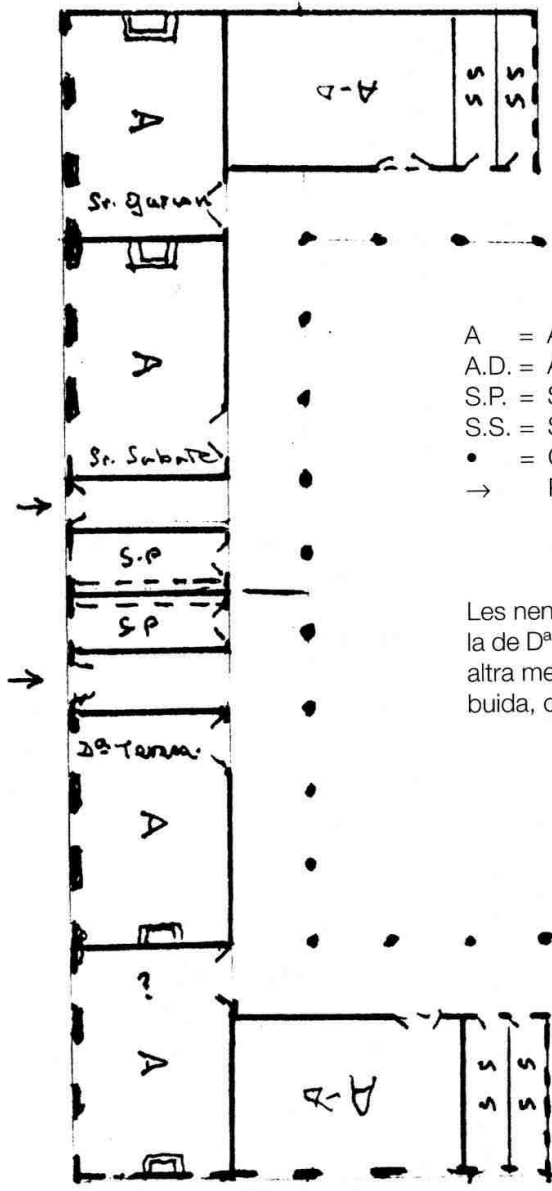

- A = Aules ocupades
- A.D. = Aules disponibles
- S.P. = Sala de professors
- S.S. = Sanitaris
- = Columnes del pati
- = Portes d'entrada

Les nenes al principi només tenien una Sala, la de Dª Teresa, ja l'any següent hi hagué una altra mestra i encara en tenien una altra sala buida, com els nois.

**C A R R E T E R A - T A R R A G O N A**

Plànol de les Escoles Noves de la Carretera de Tarragona.



quan dictava un escrit, que ho feia caminant d'un cantó a l'altre de l'escola. I també venia, quan dibuixàvem o féiem treballs manuals per a l'Exposició. Féiem uns dibuixos en uns "cuadernos" que eren d'un paper raspós i dibuixàvem amb "carbonilla."

Amb el Sr. Llurba, no en féiem de treballs manuals, aquí amb el Sr. Sabaté, al final de curs a la Sala de l'Ajuntament feien una Exposició de tots els treballs, juntament amb les noies, que tenien per mestra a D<sup>a</sup> Teresa i algunes vegades també hi portaven les seves labors les nenes de les Monges.

A mi em donaren un diploma, perquè havia dibuixat el cap de gos més bonic de tots els nens de l'escola. Als nois que savien més els hi donaven uns diplomes de "Sobresaliente."

El Sr. Sabaté també hi va participar amb un dibuix lineal de la façana de l'Ajuntament. Ell vivia al davant en un segon pis de la Farmàcia Paques i tothom deia que estava tant bé, que li sortí millor que si ho haguéssin retratat.

El Sr. Sabaté no portava "puntero", ni castigava parant la mà, ell et donava un "carxot" o "estirava l'orella" i feia molts crits i deia unes coses en castellà que deurien ser grosses, doncs ens feien espantar. Mentre estudiàvem amb el Sr. Llurba vingué un dia un senyor que portava barret i que deien que sabia més que el Sr. mestre i li deien el Sr. Inspector.

Amb el Sr. Sabaté vingueren dos d'aquells senyors i ens feien sortir als més petits cap el Castell, només es quedaven amb els nens grans.

Una vegada aquell senyor, es quedà amb nosaltres i ens preguntà si sabíem multiplicar, i senyalant al company que jo tenia al costat li preguntà "*¿cuál es el resultado de 3 x 3?*" i va contestar: 6, i a un altre, "*¿qué es el número 9?*", i va contestar: 10 - 1, i rient preguntà a un altre: "*¿a ver si sabes quanto resulta del 9 más nueve?*" i li va contestar: 18 i digué: "*vaya veo que sabes, bueno, puedes llévate de este rincón a 18 a jugar, y tu serás el responsable*", i ell espantat -era el Damià de Cal Gantxanimes- li va contestar ... yo?... i l'Inspector: "*a ver, ¿con quién hablo?*" i contestà: con yo! "*puedes alé y no se equivoque...*", tots vàrem quedar parats, perquè erem 18 els que estàvem en aquell racó i nosaltres ni ho sabíem!

No sabem que va passar, però el pròxim curs ja anàvem a les noves escoles, que havien construït allí a les eres. El Sr. Llurba ja no hi era, hi havia un nou mestre, el Sr. Gascón i el Sr. Sabaté també, però tot i estar les escoles amb les classes adossades, ja no eren graduades. Jo anava amb el Sr. Gascón i s'havien convertit en escoles unitàries.

A l'any escolar del 1919 al 1920, anàrem cap a les noves escoles, que feren allí a les Coves de la Carretera de Tarragona. Eren molt maques i espaioses, amb molta llum. Les finestres eren grans, però molt altes, des de la classe, no es veia el defora.

Hi havia dues portes: els nens entraven per la de l'esquerra i les nenes per la de la dreta i entre elles hi havia les Sales pels Mestres, que eren petites. A cada costat hi havia lloc per a 3 classes, però els nens en tenien dos, la del mestre Sr. Sabaté i la del Sr. Gascón i les nenes només una que era la de D<sup>a</sup> Teresa. Començaren les classes amb les mateixes taules, quadres i mapes, de les escoles antigues. Pasàven unes coses estranyes que en deien -polítiques- que diuen que eren les que feien barallar als Senyors mestres i que cadascú només tenia alumnes d'un partit. L'Única que no s'hi barrejava era D<sup>a</sup> Teresa, que era amiga de les Monges i de tots dos mestres, però deien que el Sr. Sabaté no saludava al Sr. Gascón, perquè era castellà, però nosaltres enteníem tot el què ens explicava.

Al veure aquest panorama, féu que el meu pare decidís que el pròxim curs anés a estudiar a Torre de l'Espanyol, on el mestre era el seu germà.