

# MÁQUINAS DESEXADORAS E PROTOCOLOS DO CONSENSO

(Uns apuntamentos sobre  
"Pendente de Votación"  
de Roger Bernat)

Roberto Fratini

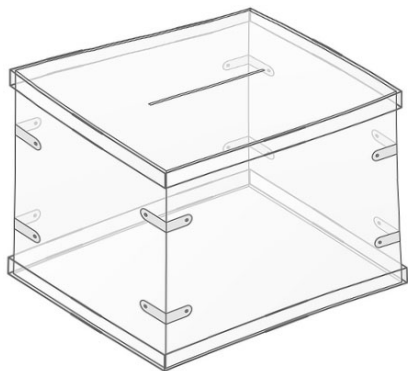

Como outros dos últimos traballos de Roger Bernat (*Dominio Público, Pura Coincidencia, A Consagración da primavera*), *Pendente de Votación* é máis un experimento na dirección diso que as estéticas correntes definen como "teatro participativo" ou "teatro de inmersión".

Quen escribe estas liñas ten insistido en moitas ocasións sobre a substancial ambivalencia, por non dicir a "doenza primitiva", dos formatos teatrais baseados na "provocación" literal dos espectadores (do lat. *pro-vocare*, "chamar dentro e diante"), onde se pide ao público (que é xa de por si unha astuta ficción ideolóxica) exercer de forma vicaria as competencias e responsabilidades da *performance*. Na grande maioría de casos, a fórmula homenaxea, por así dicir, unha idea de democracia moi terxiversada: a idea, por unha banda, dun espectador literalmente activo ser tamén automaticamente emancipado do seu rol pasivo de *voyeur*, e do seu rol hiperactivo de consumidor dun produto espectacular; a idea, por outra, de que o sangue fresco do espectador real obtería o máxico efecto de achegar a panacea da verdade verdadeira á area viciosa da ficción teatral. Ora, estou certo de que no xeral a activación do espectador convérteo nun hiperconsumidor empírico e interactivo (o que converte o teatro de inmersión nunha expresión ben grotesca da cultura *mainstream*), e de que precisamente por esta razón o efecto da provocación é unha literal "realización do ficticio": o falso non torna verdadeiro por o ser o público ,

senón que ao contrario o suposto verdadeiro, o público, torna verdadeiramente ficticio.

Sempre achei que as pezas de Roger reflecían estes paradoxos cunha lucidez, cun desencanto poético admirábel. Que en suma demostraban con forza a ambivalencia, a compoñente velenosa inscrita en toda pretensión de performatividade do público.

Sorprendido como todos pola vaga do IS-M, e polo poderoso *revival* dos proxectos utópicos de democracia real que portaba; conscientes, tamén, de que aquilo que se cuestionaba con máis raiba era, a través de todo o movemento, o efectivo de poder de nos representar daqueles chamados nos comicios a ser os nosos representantes nas institucións (supostamente) democráticas de Occidente, quixemos en *Pendente de Votación* pór a xente común no escenario extraordinariamente performativo dunha cámara de deputados, para experimentaren a súa dimensión teatral (por exemplo o seu requintado perfil protocolario) representándose a si mesmos nun contexto no que simultaneamente se lles concedía, de xeito excepcional, o mesmo que implicitamente reivindican en todos os escenarios do debate de base: seren os representantes "verdadeiros", "sinceros" e "íntegros" da colectividade social. Un corpo político supostamente emancipado das ficcións e das prestacións (por non dicir os enganos e corrupcións) que moven o grande espectáculo da liturxia parlamentaria.

Por un lado era fundamental evitar que, no desenvolvemento deste experimento-apólogo sobre democracia, se fraguase un maniqueísmo fácil, baseado nun rexeitamento incondicional do mecanismo político do voto parlamentar: interesábanos que o público non só tocase coa man o carácter altamente teatral do dispositivo democrático, senón que tamén aprendese a respectar os seus módulos aínda achándoos absurdos; por outro, interesábanos que, colocado na situación correcta, cada espectador fose inducido a separar o xuízo sobre os contidos da ficción parlamentar do xuízo sobre o seu formalismo, non xa para xulgar a forma "limpa" sen máis, senón para entender que na súa sucidade, na súa ficcionalidade e hipocrísia, esta forma non deixaba de ser a mellor aproximación a unha interface performativa do exercicio das liberdades democráticas elaborada até o momento. De que en suma a extrema imperfección do sistema "representativo" encarnado pola maquinaria da cámara (seren tan maos "actores" da vontade colectiva) dos nosos representantes políticos, era dalgún xeito estrutural para a garantía da democracia real, e que calquera libre cidadán, conducido a habitar a mesma trituradora performativa, acabaría sendo un intérprete ruín.

Por esta razón, insistimos moito desde o primeiro momento en que, aquí máis que nunca, o público tópase na pantalla, coas súas propostas de lei e a súa xestión estatística a distancia dos resultados da votación (efectuada por comando electrónico cuns trebellos chineses cuxa contabilización

era confiada a un programa informático creado propositadamente para o espectáculo), un interlocutor aparentemente impersoal; que cada espectador fose abandonado, por así dicir, nun espazo performativo bastante desocupado como para que, superada a desconfianza do inicio, aprendese a lerse a si mesmo e a ler os demais espectadores como os únicos *performers* efectivos da "sesión" en curso; e aprendese a considerar que as súas decisións, quer no protocolario (as regras mudábeis e opcionais de xestión da sesión) quer no institucional (a axenda política esgrimida polas preguntas da pantalla e os temas de debate) determinarían á vez a cualidade virtual dunha suposta sociedade en construción, a cualidade prestacional do micro-parlamento en curso, e a cualidade "espectacular" da velada: inútil dicir que a tentación de orientar espectacularmente a propia presenza a costa da plausibilidade política (forxando por histrionismo unha cámara potencialmente reaccionaria) era para moitos irresistible.

Tamén considerabamos que, como en todo lugar de declinación do paradigma político, tamén no modelo democrático do parlamento toda ficción, toda prestación e toda *performance* posuían algo como un anverso literalmente obsceno, cuxa substancia non deixa de coincidir coa noción, ou coa fantasía, do "poder" no seu sentido máis puro e incondicional: unha forza (ou unha ausencia) cuxo impacto pode de feito medirse en todos os aspectos da convivencia, e cuxo prestixio baséase, ao cabo, na capacidade que ten, entre mística e erótica, de se postular (e

actuar postulándose) para alén de calquera principio de lei, de consenso, de democracia. Máis nada que a raíz de todo fascismo, de todo totalitarismo, de toda opresión. Somos conscientes de que a principal fragilidade de todo dispositivo assembleario (dos máis abertos aos que como a cámara resultan máis monitorizados polo guión do protocolo) é a enorme facilidade que ten de ver os seus formalismos colonizados por formas incontrolábeis de dionisismo, de entusiasmo colectivo, de unanimidade extática: iso mesmo que autoriza, ao converter a colectividade en masa, os cambios históricos violentos e as derivas antidemocráticas. Queríamos que dalgún xeito este fetiche do poder, que é tanto máis corpóreo canto máis fantasmal, tanto máis "activo" canto máis baseado nunha ausencia de facto (o comichón do chamado "poder absoluto"), asomase de entre o baleiro do dispositivo; que a interlocución entre público e pantalla fose histerizándose nesta dirección; que, sen ter en momento ningún unha existencia ou consistencia de tipo psicolóxico, a pantalla fose acordando aos poucos no público a sospeita de que o corpus das preguntas non fose outra cousa que un "corpo" maquinal e desexador, unha obscena ofrenda de poder absoluto. Era suficiente, neste aspecto, que paseniño a pantalla efectuase unha especie de "indiferenciación" extática dos "si" e "non" disparados con virulencia polo público; que o seu ton ficase cada vez máis petulante cada vez máis insinuante; que en suma fose constituíndo cada vez máis a súa interlocución segundo os eixes no xa da vontade política mais dun desexo cuxa

configuración non podía interpretarse correctamente de non acudir a categorías obscenas. Este paulatino "facerse corpo por ausencia" dunha interface totalmente fantasmática representaba para nós o verdadeiro crepúsculo da peza. E interpretándoo como un crepúsculo, unha verdadeira distorsión do "clima" de *Pendente de Votación*, unha mudanza atmosférica, quixemos imaxinalo como un lento disolverse de toda capacidade de decisión ou aseveración, de toda discreción a respecto do si e do non, moi semellante ao amolecer do pensamento diurno que acontece no limiar do sono.

Por iso, gostamos entre nós de chamar "Molly" o "sistema" (comandos a distancia, programa informático, interface en pantalla) cuxo fallo esgrimía cara ao final uns caracteres tan perigosamente fálicos. Pensamos en Molly Bloom, cuxo fluxo de consciencia a piques de durmir, no último capítulo de "Ulises" de Joyce, está embruxado pola forza carnal dunha aseveración, dun consenso infinito absoluto (os "si" que substitúen toda puntuación no monólogo interior de Molly), que teñen tamén en Joyce a forza dunha rendición incondicional, dun verdadeiro asentimento sexual, tan afastado de toda consciencia política como para revelar, posibelmente, o degoxo secreto de consenso total, de suspensión do pensamento, de incorporación irreflexiva, que agocha detrás de cada prestación política.

Roberto Fratini Serafide, *Barcelona, 25 de marzo 2012.*

