

## **TENIM ELS DIFERENTS TIPUS DE CERÀMIQUES DE L'ANTIGUITAT**

Lluís Papiol Molné

### **CERÀMICA**

La història de la ceràmica comprendria la de gairebé tots els pobles de la terra i en tots els temps. En la divisió cronològica de la ceràmica, han estat la relació dels homes, i no el temps, qui ha determinat el progrés de la ceràmica en una continuada sèrie d'influències; aquestes han irradiat d'un centre a un altre les diferents civilitzacions que han florit des dels inicis de la història fins als nostres dies.

La terrisseria es remunta a l'època prehistòrica i des de les més remotes èpoques històriques l'aparició de la ceràmica pot col·locar-se entre els anys 6000 i el 5000 aC en l'edat anomenada tardenosiana.

El gran espai prehistòric que comprèn tot el període Neolític i gran part de l'Edat de Bronze ofereix caràcters comuns a les races de les civilitzacions naxents. Les excavacions ens revelen que a les estacions prehistòriques la ceràmica era torca i tot just decorada. No s'ha d'oblidar que en l'inici de les civilitzacions, durant el llarg període de l'última edat paleolítica, és probable que els territoris fins als quals no van arribar els efectes del període glacial estiguessin en plena edat neolítica.

Durant el segon mil·lenni abans de la nostra era es va aplicar el torn al modelatge dels atuells de fang, a l'illa de Creta.

Posteriorment a Egipte, Caldea, Assíria i Fenícia apareixen pastes ceràmiques amb esmalt de rara perfecció tècnica.

Grècia va produir una ceràmica de bellesa insuperable. A Roma apareix la ceràmica vermella o aretina. Les ceràmiques de reflexos irisats i metal·litzats són productes àrab cristians i es limita a Europa la porcellana xinesa, de antiqüíssim origen, i a Anglaterra s'empra la terra de pipa.

El component bàsic de la ceràmica és l'argila amb què es confeccionen segons la seva puresa els diversos objectes.



Ceràmica del nostre entorn. A l'esquerra a dalt, un gerro amb flors i un altre amb forma de cigne. A sota, un gerro tipus àmfora i una àmfora. Al centre, un gerro xinès de ceràmica. A la dreta, Lluís Papiol Molné presenta el gerro amb tapa, que està catalogat com una gran peça de ceràmica. Al darrere, a la paret del fons, es veu el mur exterior amb la rosassa de la segona església (Sala Parroquial), avui en ruïnes.

De la ceràmica catalana, les íntimes relacions amb les dels altres països queden precisades amb la ceràmica romana, però no han seguit un desenvolupament gradual semblant al dels fangs grecs, a les pises italianes i franceses i al de la porcellana europea. En els períodes de major desenvolupament, la nostra ceràmica s'ha inspirat en tècniques i estils importats, i deu als romans les terres vermelles amb relleus. Durant l'Edat Mitjana, els àrabs van monopolitzar la producció ceràmica, el període més llarg, esplendorós i de major conseqüència per a aquesta indústria artística. Després de la reconquesta, els terrissaires cristians van produir (segle XVI) pises vidriades d'excel·lent efecte, i més tard s van concentrar en la fabricació i producció de les formes de la pisa, els gerros i la decoració d'aquests i de plats; rajoles per sòcols i salers, bols, gerres, bacines, tinters, salvaderes i quadres d'afers religiosos

L'any 1978 vaig tenir l'oportunitat de poder estudiar uns interessants treballs sobre els diferents tipus de ceràmiques i estudis arqueològics, que es van realitzar a Empúries, sobre un Curs Internacional d'Arqueologia. El resultat va ser molt positiu i satisfactori per a la comprensió i estudi de les diferents formes ceràmiques i de les peces de les seves vaixelles i les característiques fonamentals de les classes d'argiles. Vernissos i vidre que es van emprar en la tècnica, elaboració i la fabricació de les ceràmiques, corresponents a l'antiguitat de la seva època.

Per ser un bon coneixedor dels diferents terrenys que es troben i componen el nostre terme municipal i poder apreciar amb tot detall la situació, on es pot trobar i que aparegui in situ i en el subsòl d'aquests terrenys, com pot ser un assentament o alguna mostra d'estructura arquitectònica d'una possible vil·la prerromana o romana, el més important o primordial és que s'ha de ser un bon coneixedor dels diferents tipus i classes de ceràmica que es poden trobar a la superfície del terreny de conreu. Aquest resultat ens donarà la mostra i certesa exacta, si ens trobem assentats en un terreny o zona de l'època ibèrica, romana, medieval o moderna.

Si a la zona o en el terreny de la finca s'aprecia algun sortint d'obra de maçoneria el més segur és que en aquest terreny de conreu apareguin les mostres i els fragments dels objectes i estris que en el moment oportú van ser utilitzats per a la convivència i el gaudi dels nostres avantpassats. Per sota d'aquestes terres sempre tindrem la seguretat de trobar les estructures arquitectòniques conjuntament amb les restes de paviments, fragments de ceràmiques, de teules, de mosaics i alguna moneda de l'època que ens donarà la data dels seus habitants.

Aquest és el cas de les importants troballes i estructures arquitectòniques que vaig trobar i van aparèixer en diferents terrenys d'algunes finques dins del nostre terme municipal. Fins al moment són un total de 15 assentaments, que tinc catalogats i publicats als "Estudis de Constantí", número 32, any 2016. Però això no vol dir que siguin els únics que es van projectar perquè cal continuar investigant, inspeccionant encara les terres de conreu que falta per comprovar del nostre terme. Cal prestar molta atenció a la ceràmica que pugui aparèixer, segur que es troba encara alguna estructura de l'època de la romanització. Si algú vol seguir investigant per trobar i completar encara més el nostre patrimoni històric i vol seguir aquesta recomanació el més natural és que ha de tenir molta afició en la matèria i sentir-la històricament com a pròpia.

## **CURS INTERNACIONAL D'ARQUEOLOGIA A EMPÚRIES (1978) APUNTS SOBRE CRONOLOGIA CERÀMICA**

La ceràmica campaniana publicada l'any 1952 de la memòria de Lamboglia "Per una classificazione preliminare della ceramica campana", constitueix per a aquesta branca de la ceramologia una fita que separa la seva prehistòria de la història.

En aquests apunts es té en compte que l'estudi de la ceràmica campaniana es troba, pel que fa al temps, en l'estudi que es trobava el coneixement dels vasos grecs quan aquests es coneixien com "gots etruscos" i eren considerats com a tals.

### **Denominació**

Sota el terme de "ceràmica campaniana" es reuneix un grup de ceràmiques envernissades de negre, utilitzades des dels segles VI al I aC, al voltant de la

conca de la Mediterrània occidental. Es tracta d'unes de sèries de gots utilitzats durant prop de quatre cicles situats a la fase central del món clàssic, cobrint un espai geogràfic i cronològic no igualat per cap de les altres produccions ceràmiques de l'antiguitat, amb tots els problemes de diversificació i evolució que això implica.

En realitat, els tallers itàlics van intentar imitar des del segle VI aC les ceràmiques gregues de vernís negre i particularment les àtiques, però no és fins al principi del segle IV aC que es pot situar el desenvolupament de la seva producció. Durant algunes dècades es dedicaran a copiar els models ceràmics hel·lènics o a perpetuar les tradicions ceràmiques locals inspirades en els vasos metàl·lics d'Etrúria, abans d'orientar lentament, entre la fi del segle IV i la del segle III aC, cap a un repertori més original que evolucionarà tot seguit d'una manera autònoma fins a la fi del segle I aC.

En el transcurs d'aquests quatre segles s'imposa una separació cronològica evident: la del pas del segle III al II aC, en el qual Roma i, a través d'ella tota Itàlia, arribarà al domini del comerç de la Mediterrània Occidental. Aquest canvi està marcat per la fi de la Segona Guerra Púnica a l'any 201 aC, l'establiment del portorium de Pozzuoli a l'any 199 i la fundació de la colònia romana de Puteoli al 194 aC.

Fins al 200 aC les produccions itàliques, malgrat la seva qualitat, només es difonen dins d'una àrea molt restringida, però a partir d'aquesta data apareixen per primera vegada les ceràmiques envernissades de negre i, tot i que sovint són mediocres, es difonen "universalment".

Els segles IV i III aC. Fins a la fi de la Segona Guerra Púnica la producció d'Itàlia i la de les altres terres que voregen la Mediterrània occidental presenten els següents trets: nombroses terrisseries que fabriquen una ceràmica cuidada, de bona qualitat tècnica que deixa traslluir en les seves formes o decoracions certes pretensions artístiques, inclusivament amb marques de terrisser.

**Ceràmica àtica.**- Després dels primers estudis de Lamboglia, la ceràmica del tipus àtica s'ha anomenat a Occident ceràmica precampaniana, perquè es fabricava als tallers de Campània. Posteriorment ja la va denominar sota el terme de "ceràmica campaniana".

La cronologia de la campaniana es deu a diverses causes i cal distingir algunes etapes en l'evolució d'aquest tipus:

**Campaniana A primitiva.**- Al segle IV i voltants de l'any 300 aC. Consisteix principalment en imitacions de ceràmiques àtiques de vernís negre.

**Campaniana A arcaica.**- Cap a l'any 280-220 aC. Es troba exclusivament a Ischia amb exportacions aïllades, combinant en el seu repertori formes pròpies amb perfils hel·lenístics.

**Campaniana A antiga.**- Cap als anys 220-180 i especialment a partir del 200 aC, ja s'exporta de forma abundant.

**Campaniana A mitjana.**- Cap a l'any 180-110 aC va ser objecte d'un comerç considerable i excepcional.

**Campaniana A tardana.**- Cap a l'any 100-50 aC s'exporta desigualment segons les regions i amb un repertori molt empobrit que es redueix essencialment a les formes imitades.

Les campanianes A primitiva i arcaica presenten decoracions variades i de vegades complexes, combinant elements pintats, incisos, estampillats i en relleu que després aniran evolucionant fins arribar a una simplificació monòtona, reduint-se en la primera meitat del segle II aC a dues úniques disposicions: roseta central única o quatre segells radials (palmetes o fulls) envoltades d'estries (a part de filets sobrepintats en algunes formes determinades). Fins a l'any 150 aC fa la seva aparició un nou tipus de decoració: els cercles concèntrics incisos, totalment excepcionals abans de l'any 146 aC a la campaniana A de Cartago.

La simplicitat i la repetició gairebé mecànica de les formes i les decoracions van de la mà amb una producció massiva i a preus sense competència. La campaniana A malgrat les seves qualitats tècniques i estètiques més aviat mediocres, va obtenir un èxit comercial sense precedents. Es tracta de la primera ceràmica que hagi estat exportada des d'Itàlia en quantitats considerables.

**Campaniana B.**- És el resultat de l'evolució a partir de principis del segle II aC de produccions com la del grup de Malacena i el de les nanses d'orelles, mentre que per mediació de les variants aretines de vernís negre arriba a mitjans del segle I aC a la ceràmica de vernís vermell d'Arezzo.

**Campaniana C.**- Serà sempre una ceràmica de pasta grisa o més exactament d'un gris lleugerament tenyit de rosaci o de terrós, però no totes les ceràmiques d'argila gris han de ser considerades com campaniana C, ni molt menys.

La Campaniana C es va fabricar a la regió de Siracusa (observeu la curiosa semblança amb el bucchero gris eòlic present a Sicília oriental cinc segles abans). Es tracta d'una ceràmica buecheroide anterior a la Segona Guerra Púnica, cap als anys 150-50 aC.

Cinc tipus de ceràmica de vernís negre (sense tenir en compte la àtica) han estat objecte d'una difusió realment important, tant per la quantitat de gots com pel nombre de regions afectades; el taller de les petites estampilles, la ceràmica aretina de vernís negre i, en proporcions incomparablement superiors, les campanianes C i sobretot la A i B.

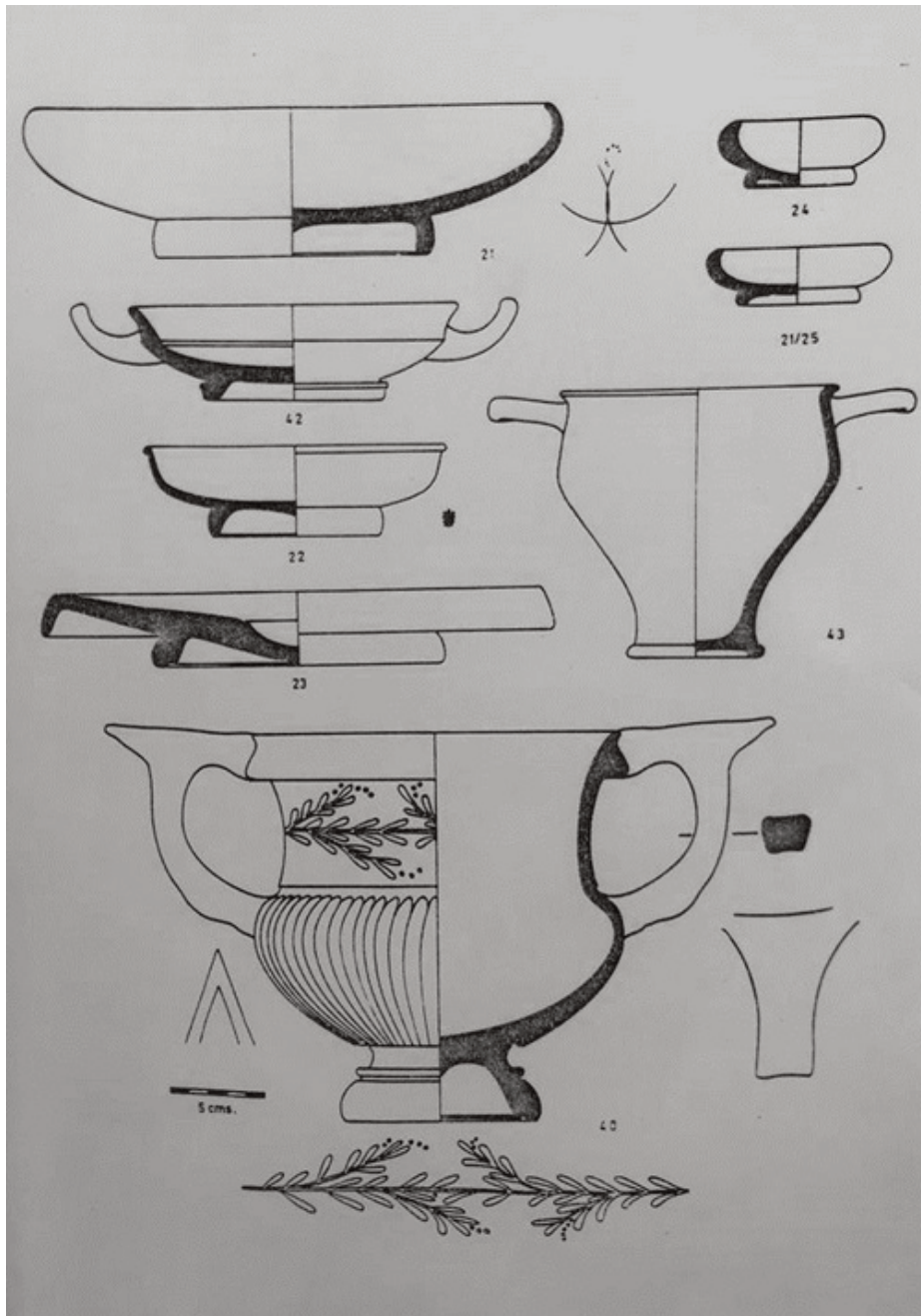

Ceràmica àtica negra, també anomenada precampaniana.

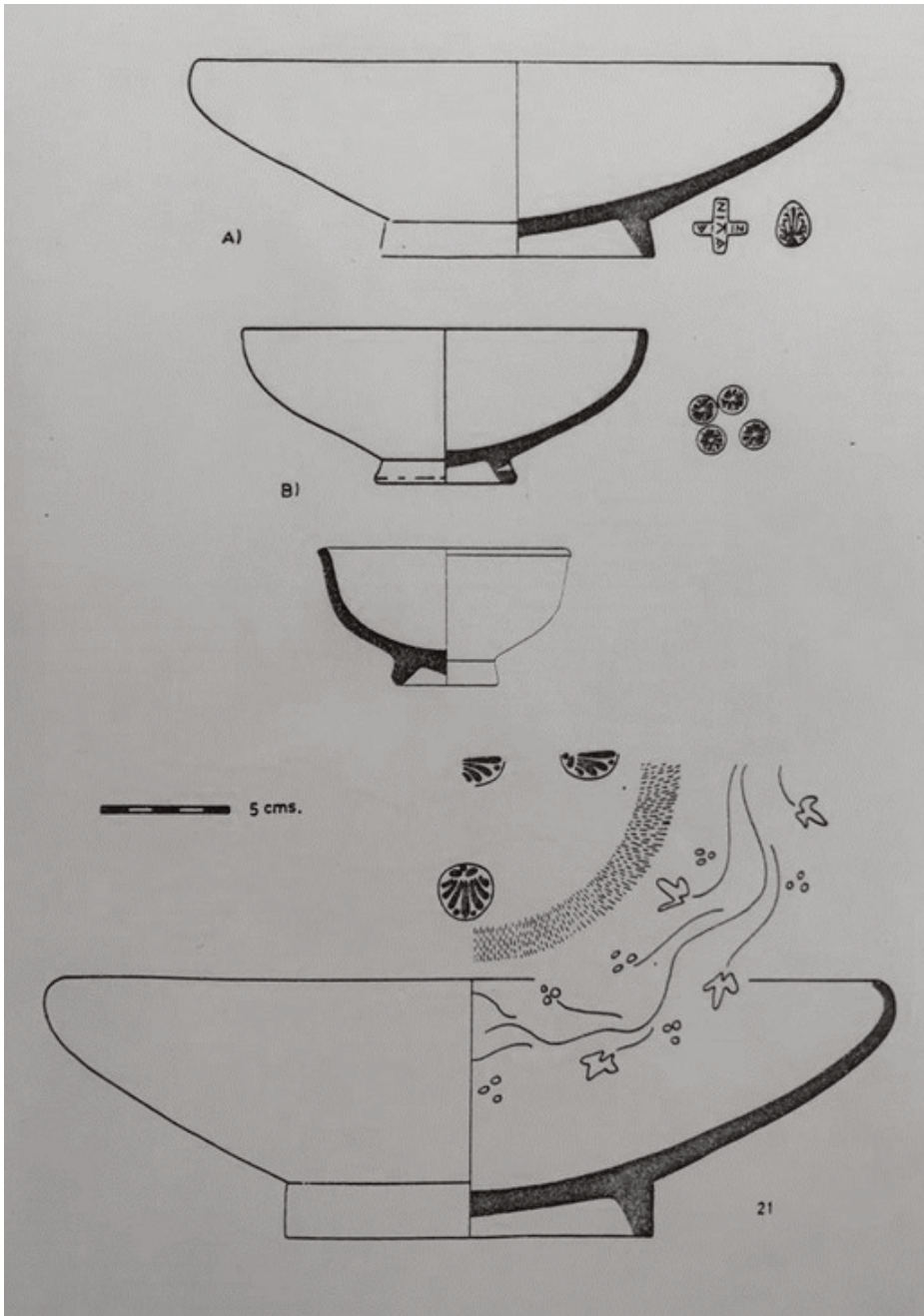

Tallers: Níkiá (A), petits segells (B), Grup 26 i Roses.

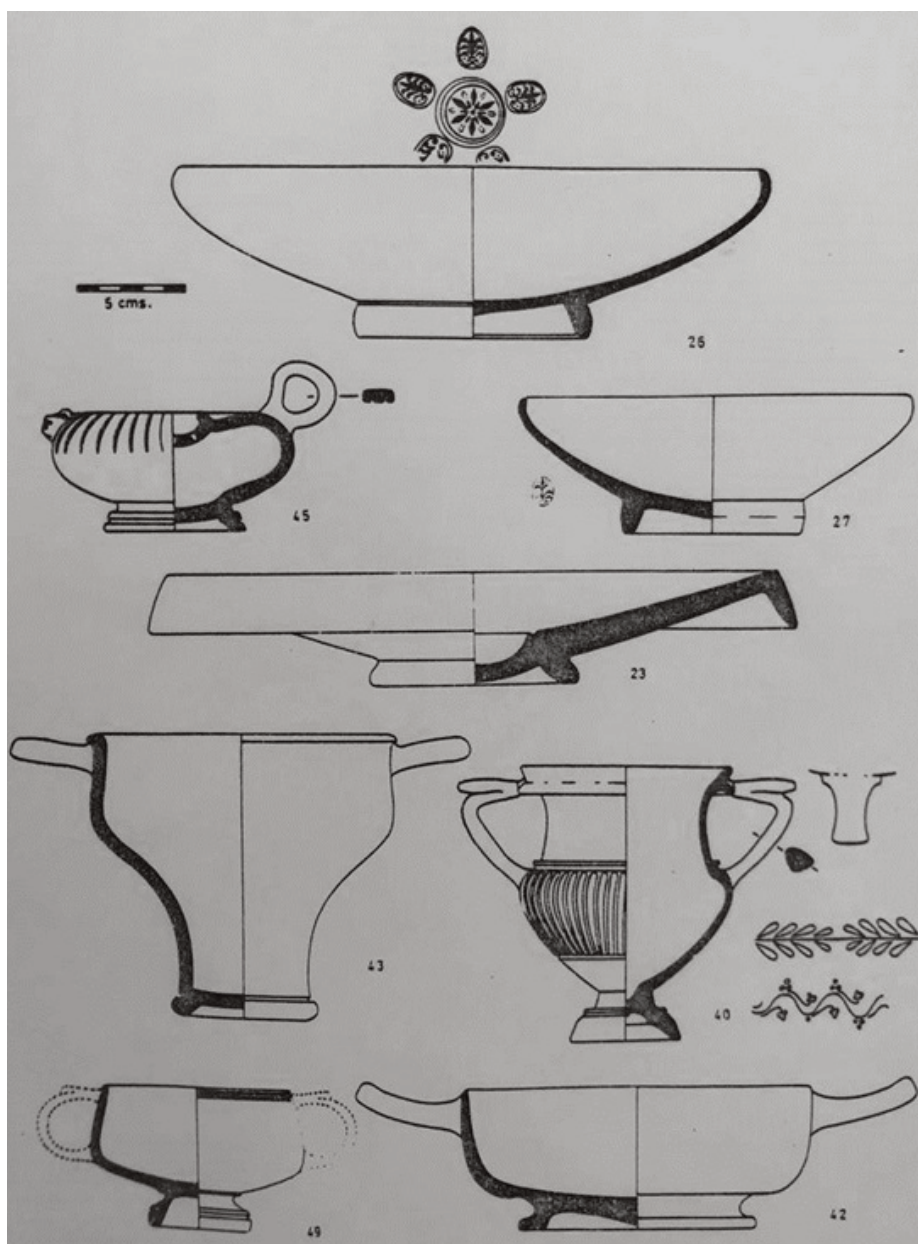

Producció occidental de Roses: 23, 26, 27, 40, 45.  
 Precampanian: 43 i 43. Campaniana A: 49.



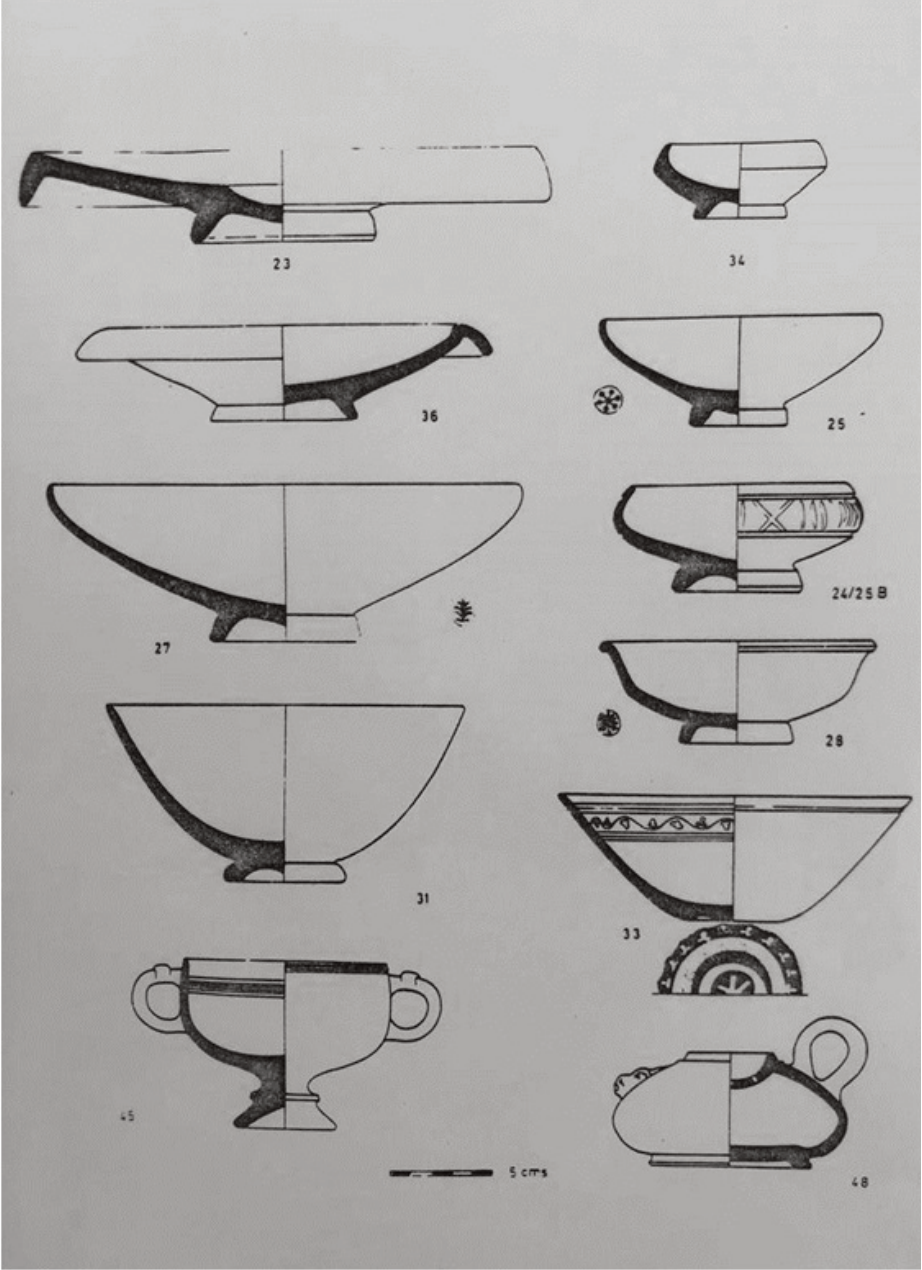

Principals formes de la ceràmica campaniana A.

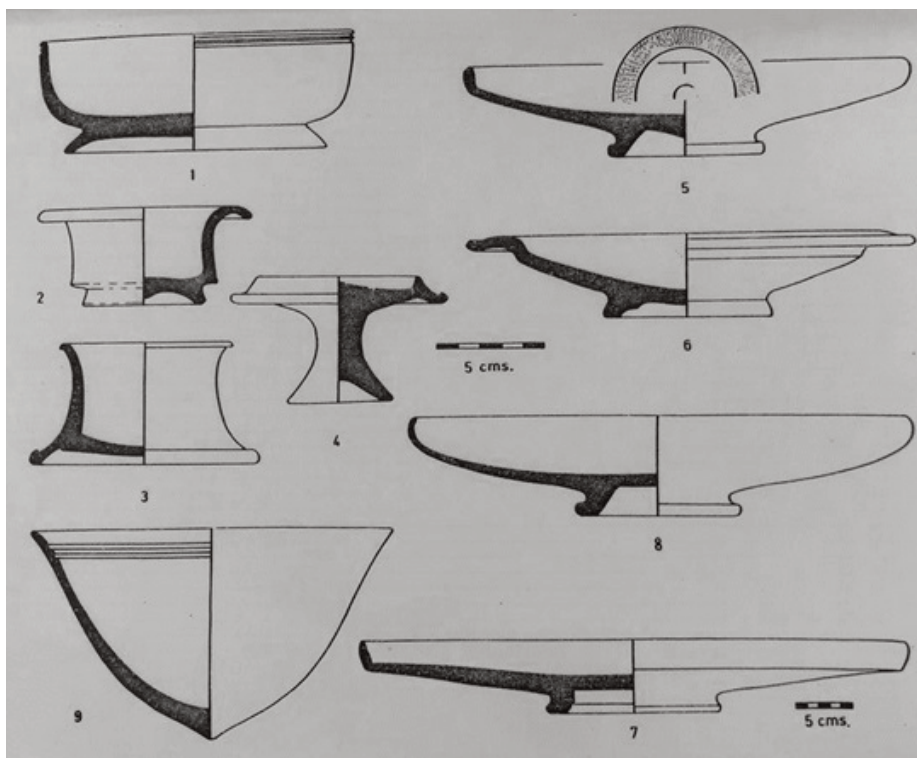

Principals formes de la ceràmica campaniana B.

### **Ceràmica grisa emporitana**

És un tipus de ceràmica grisa, de parets bastant fines i molt ben cuita, que aconsegueix uns gots d'excel·lent qualitat. L'argila està molt ben levigada i depurada, i tan sols es noten unes partícules molt petites i brillants (mica), que potser podrien ser un més dels components de l'argila, i no realitzarien necessàriament la funció de desengreixant. La seva producció començaria a mitjan segle IV aC fins a finals del segle I aC, i en entrar al primer segle de l'era, aniria desapareixent mica en mica. Maluquer la va presentar primerament com un grup típic de la ceràmica ibèrica, amb relacions focées i d'influència hel·lènica per les seves formes.

L'any 1949, el Sr. Almagro, en estudiar alguns materials d'Empúries va revelar la presència de la ceràmica gris més antiga, del segle IV aC, decorada amb línies incises ondulades, deduint per això un origen foceu de la grisa emporitana. Aquesta era per a ell una \*fàcies\* de les ceràmiques grises més antigues minorasiàtiques, i amb el seu centre de producció a la ciutat d'Empúries.

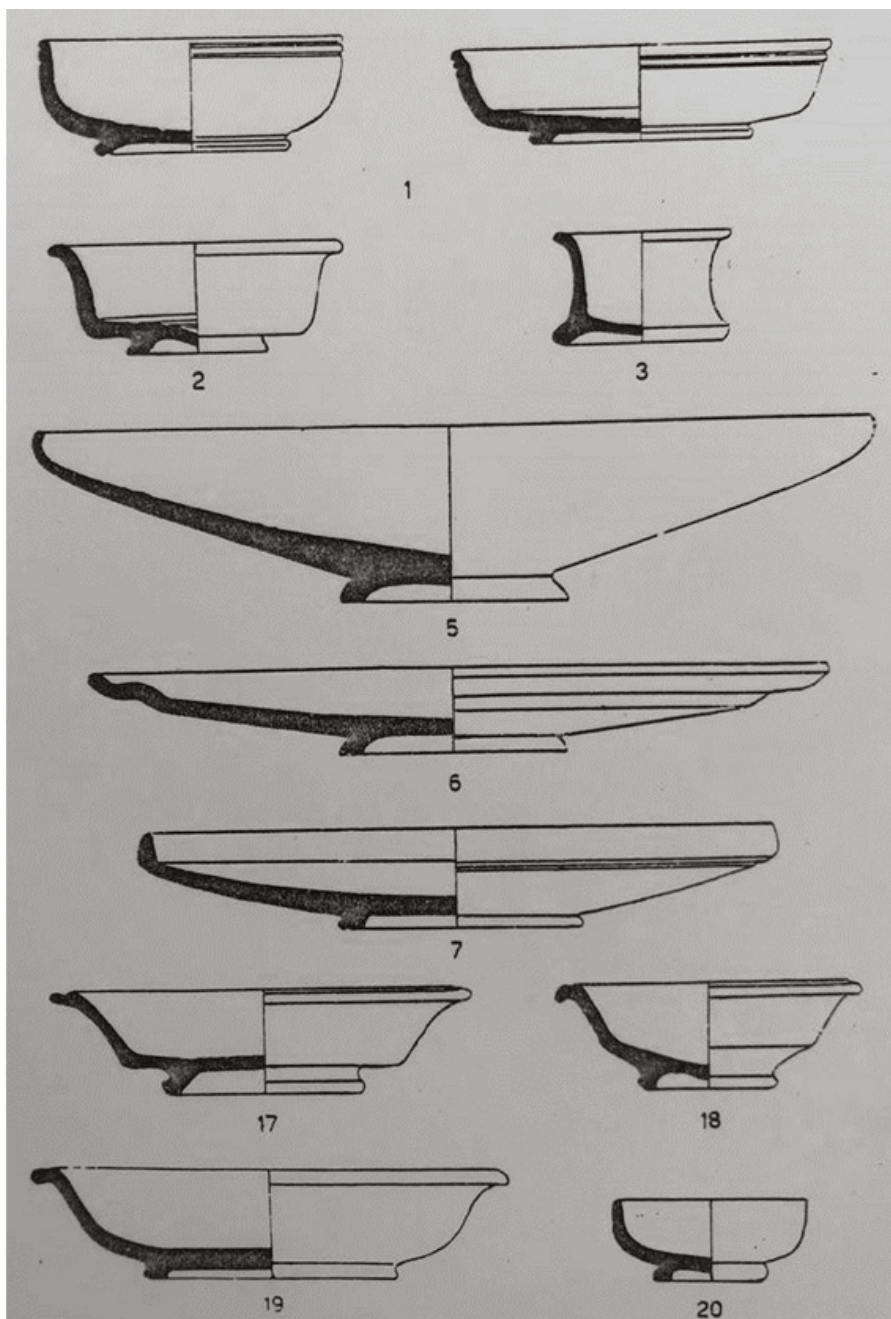

Principals formes de la ceràmica campaniana C.

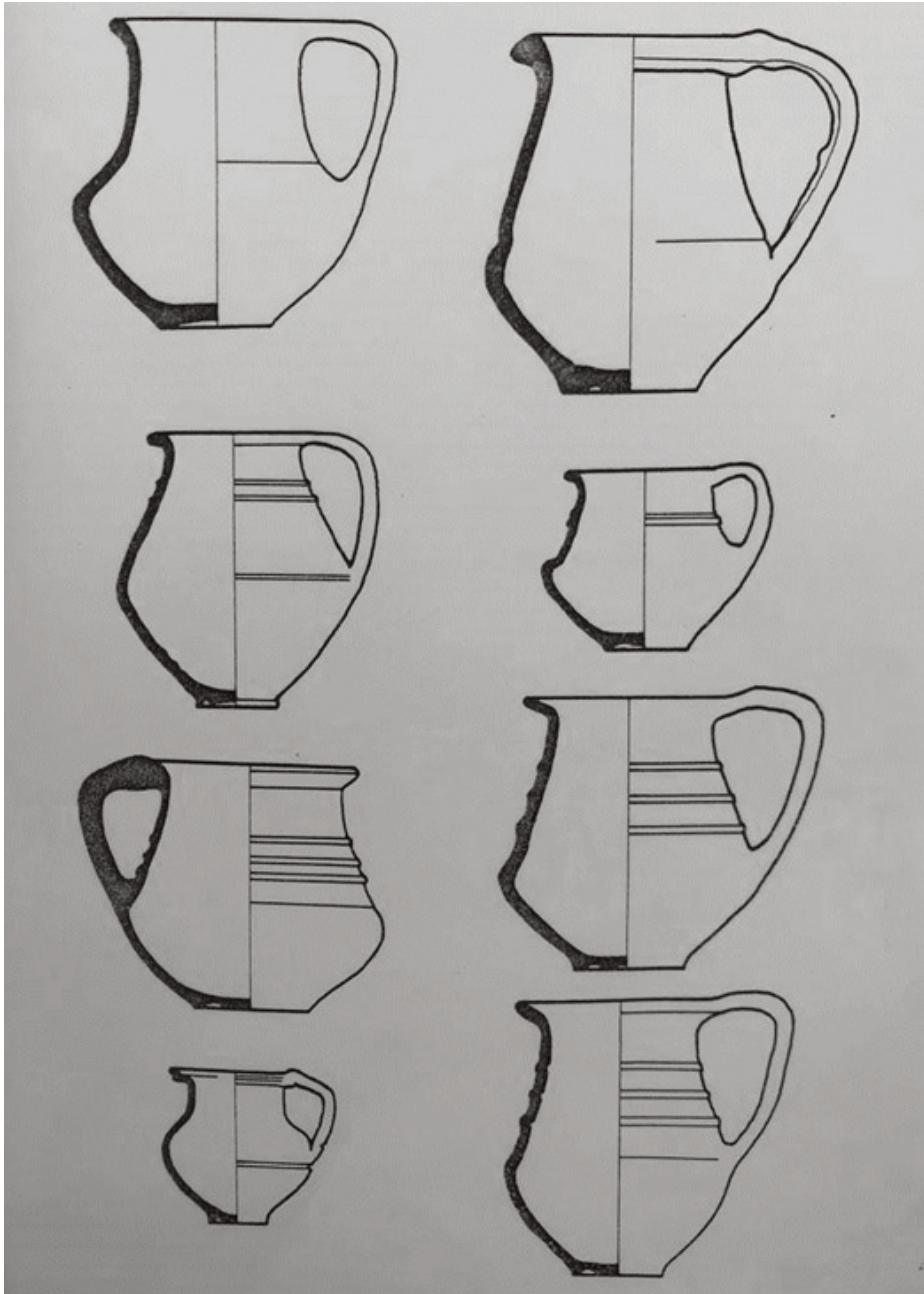

Vasos bicònics de ceràmica gris emporitana.

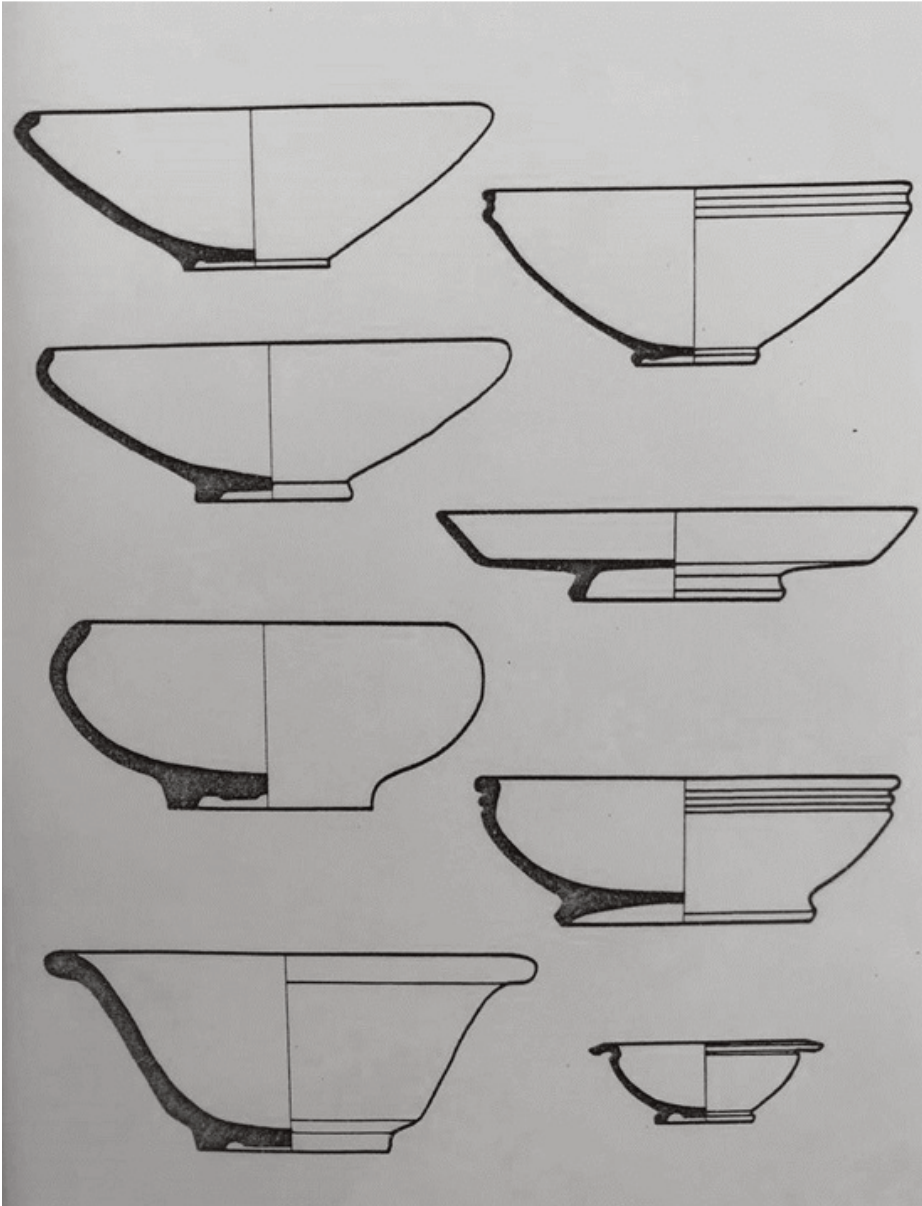

Imitacions en gris ampuritanade ceràmiques campanianes i terra sigillata.

### **Terra Sigillata**

Mentre segueixen produint-se encara les més recents ceràmiques de vernís negre, tenen lloc a mitjans del segle I aC i, sobretot en el seu últim terç, les primeres "ceràmiques vermelles", que per portar amb freqüència un segell amb el nom del terrissaire, s'han vingut anomenant "sigillata".

Comprèn però aquest nom produccions molt variades que haurem de distingir, i que s'escalonen en diferents centres de la Mediterrània des de la data abans esmentada fins a mitjan segle III dC, majoritàriament, i fins a principis del segle V en les seves últimes perdurances.

Igual que les peces de vernís negre, la ceràmica que ens ocupa constitueix la vaixel·la de taula habitual, en la qual cal distingir unes peces fonamentals —la copa i el plat—, les fonts (de diversos calibres) i els tipus addicionals com poden ser grans copes i els grans bols, que són les peces que porten decoració. Quant a les seves característiques morfològiques, la terra sigillata consta de dos components, que variaran lleugerament en cada un dels tipus: l'argila, que forma la peça pròpiament dita, i el vernís, que no és tal sinó un bany en una solució argilosa molt diluïda les plaquetes minerals en una cocció a alta temperatura que no arriba al vidre li donen la brillantor i impermeabilitat característics.

La decoració, sempre en relleu, es pot presentar en dos sistemes: aplicada (només en les peces antigues, de tipus Aretino) i a punxó (aplicat dins el motlle en el qual, un cop cuit, es tornea la peça).

Quan hi ha marques de terrissaire, aquestes poden trobar-se en l'interior de la peça (en el fons) o a l'exterior (poc freqüent en peces decorades).

Pel que fa als diferents tipus de sigillata cal distingir:

### **Terra Sigillata Aretina**

Constitueix el tipus més antic i pel que sembla es va fabricar originalment a la ciutat d'Arezzo, des de l'any 40 aC aproximadament, de la qual es coneixen nombrosos tallers, i molt aviat en altres centres —potser sucursals— com Lió, les cada dia més ben conegudes produccions d'aquesta ciutat es remunten a abans del 15 aC, i altres punts de la península itàlica, com Pozzuoli, Roma, la Vall del Po... En el període precoç dels anys 30-20 aC inclouria les peces que Loas-choke col·locava al seu "servei", de vora pendent, cossos molt lacetats interior i exteriorment, i peus grossos i complicats. Marcs múltiples amb freqüència, amb text o geomètriques. En el període clàssic, anys 20-10 aC, fins al 10 dC, comprendria marcs simples de textos normalment doble, praenomen abreujat, nomen i cognomen del terrissaire, que tradicionalment s'havia considerat com de dues persones diferents, terrissaire i esclau o obrer.

### **Terra Sigillata Sudgàlica**

Mentre es troben en plena activitat les fàbriques de Lió, plenament lligades als tallers aretins, i es difonen per la Mediterrània les produccions clàssiques, tenen lloc al sud de la Gàl·lia, Aude, Tarn i Hérault els primers establiments de tallers ceràmics amb fabricació de vernís vermell totalment independents dels

centres itàlics. Aquests tallers del Sud donaran lloc poc més tard, a mitjan del segle I aC, a l'obertura d'altres mercats cap a l'interior, seguint el curs dels rius cap a la Gàl·lia central i oriental. Aquestes ceràmiques, juntament amb les del sud es produeixen abundantment durant tot el segle II dC, i sembla que s'extingeixen d'una forma relativament brusca a partir de la primera meitat del segle III dC, en la qual es generalitzen les fabricacions locals que poc tenen a veure amb la "sigillata" pròpiament dita.

Característiques morfològiques: argila de color rosat viu, molt dura, cuita a major temperatura, amb desgrasants de quars ben visible. Vernís molt brillant, espès i fosc, tirant a vegades a violaci.

Els temes decoratius són variats. En el període més antic predominen els temes vegetals. Posteriorment es generalitzen les divisions en forma de mètopes i s'inclouen zones amb decoració contínua, alternades amb animals o figures humanes. En aquestes ceràmiques la decoració és sempre amb punxó (en el motlle) i amb relleu molt menor en els exemplars aretins.

Les marques, a diferència de la decoració, romanen iguals en el període de fabricació. Normalment inclouen un text molt simple, un sol nom, amb OF (ficina) o F(ecit), en cartel·la allargada, moltes vegades envoltada per un cercle. Algunes vegades porten textos introdecoratius, però no com a firma sinó amb paraules al·lusives al contingut, o de salutació (salve, viu, etc.).

### **Terra Sigillata Hispànica**

A imitació de les ceràmiques de la Gàl·lia, també a Hispània es va fabricar vaixel·la de vernís vermell, en diversos tallers que es mantenen actius des de meitat del segle I dC, fins a finals del segle IV. Mentre la costa segueix inundant amb produccions importades (primer aretines, posteriorment sudgàl·liques i, des de finals del segle I dC, les anomenades "clares", que ja no són objecte d'aquest treball), la ceràmica hispànica ve a ser una resposta al mercat interior, al qual pràcticament es limita, i que explica la seva gran perdurabilitat.

Els tallers més coneguts se situen a la zona compresa entre les actuals terres de Lleida, Saragossa i Navarra, amb difusió cap al nord i el centre de la península. Actualment es pot parlar també d'altres centres de fabricació al sud (Andújar), amb expansió per la zona interior andalusa i el Nord d'Àfrica.

L'argila varia en el seu aspecte segons els centres de producció a què pertany. Va des de les terres de color groguenc, poroses i toves, fins a les de color rosat viu o ataronjat, més dures i rugoses al tacte. El vernís, de bona qualitat en els exemplars més antics —brillant, fi, de color ataronjat o gairebé marró en algunes ocasions.

Els temes decoratius, que en la primera època (segle I) imiten molt de prop els productes de la Gàl·lia (temes vegetals formant franges horitzontals, etcètera) deriva posteriorment a l'estil de mètopes, per arribar a simples faixes de rosetes o cercles senzills o dobles, formades per cordes o línies partides. En el pas de la fase tardana, la decoració es va transformant en arcs de cercle i línies ondulades, que són pràcticament tema únic en les peces més recents combinats amb línies de petites fulles estilitzades.

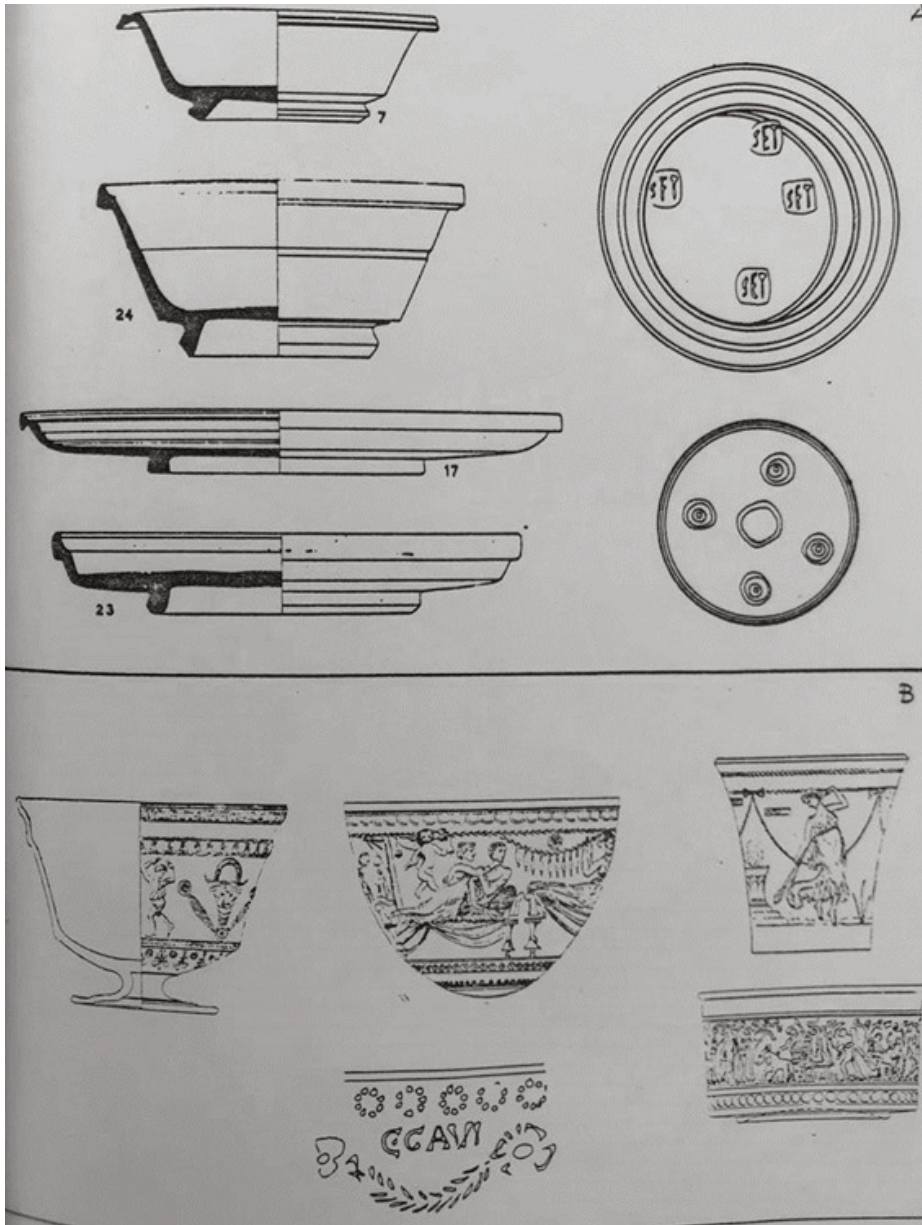

Algunes variants dels tipus del «servei 1» aretí. Cal observar la vora tombada característica. (A) Tipus de marques habituals en aquesta època. (B) Formes més habituals d'aretina decorada. Exemple de marca introdecorativa. Els números que acompanyen les formes corresponen a la tipologia de Dupudineau.



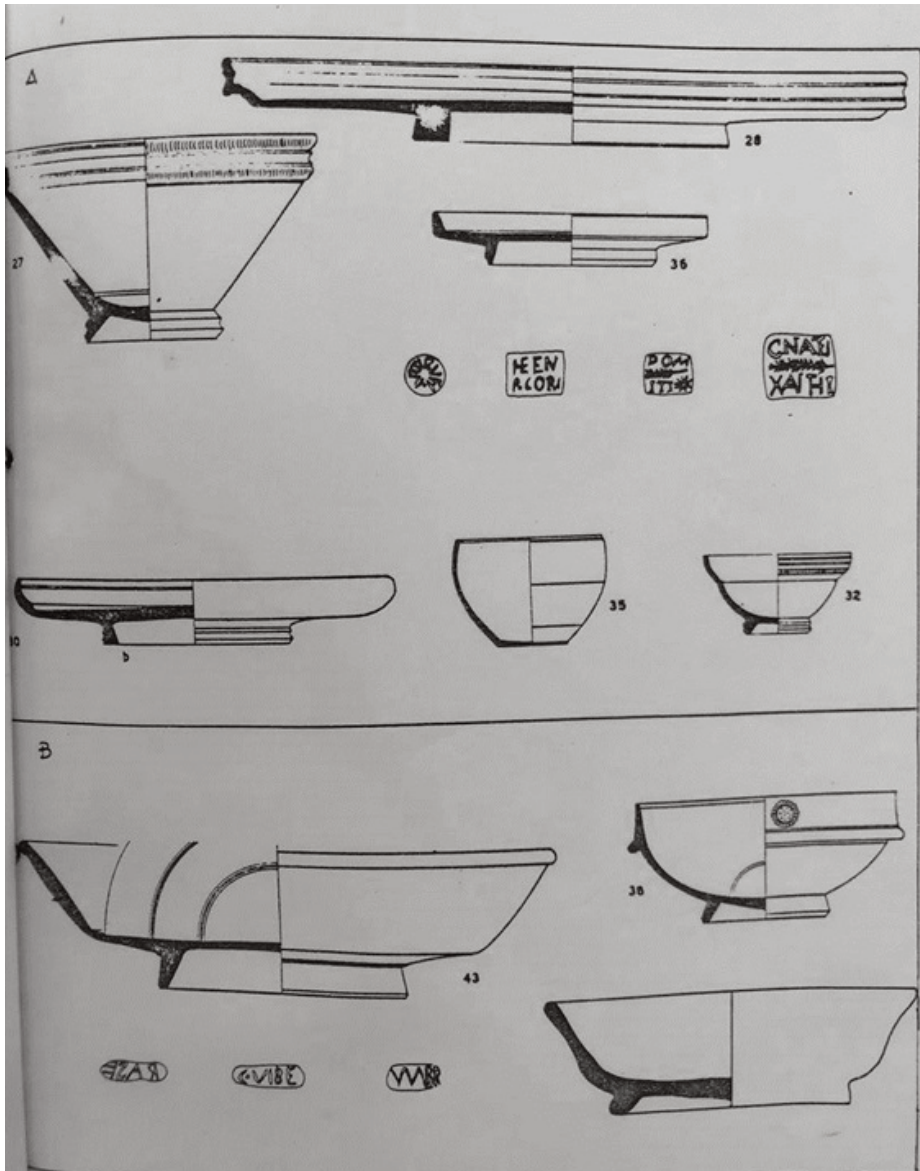

Diverses peces aretines corresponents al període clàssic. Marcs habituals en aquesta època.  
 B) Peces tardanes i algunes marques corresponents a aquest període.

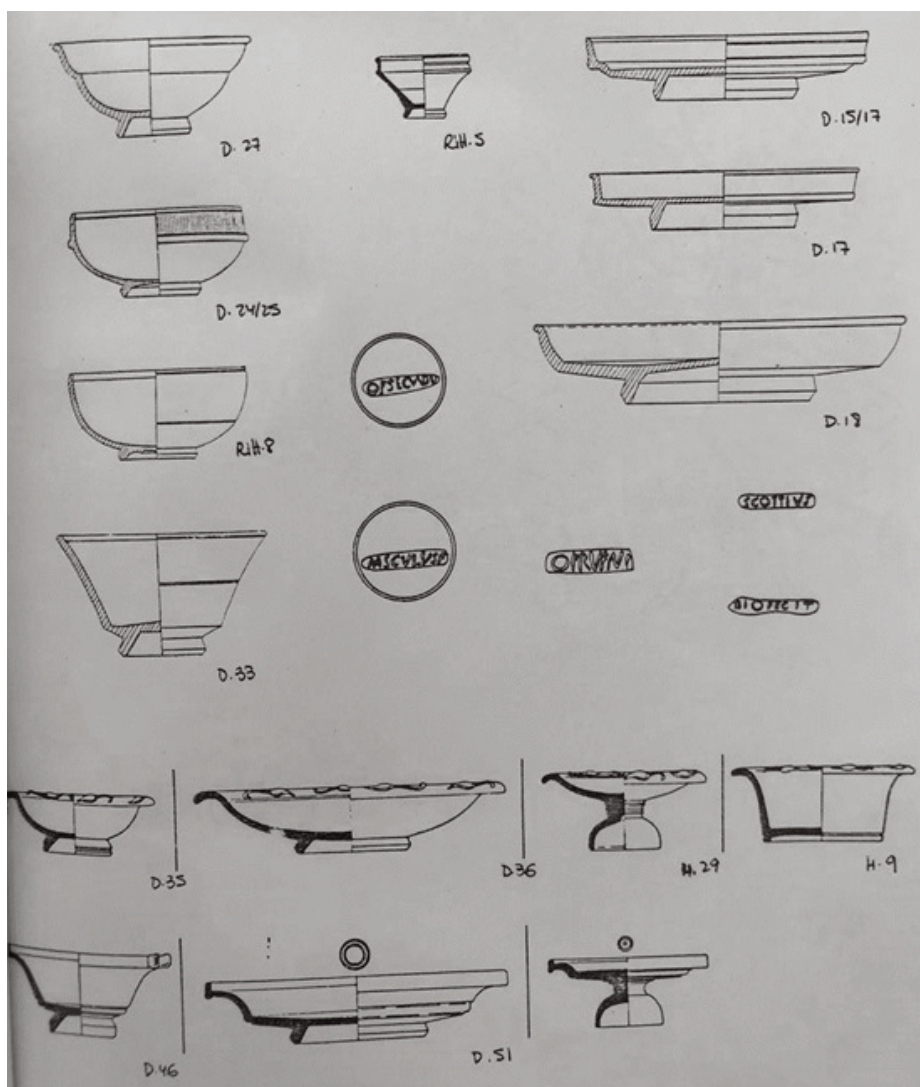

Formes llises més comunes de la sigillata sud gàl·lica. Tipus de marques habituals. D: Dragen-dorff; Ritt; Ritterling. H: Hermet.

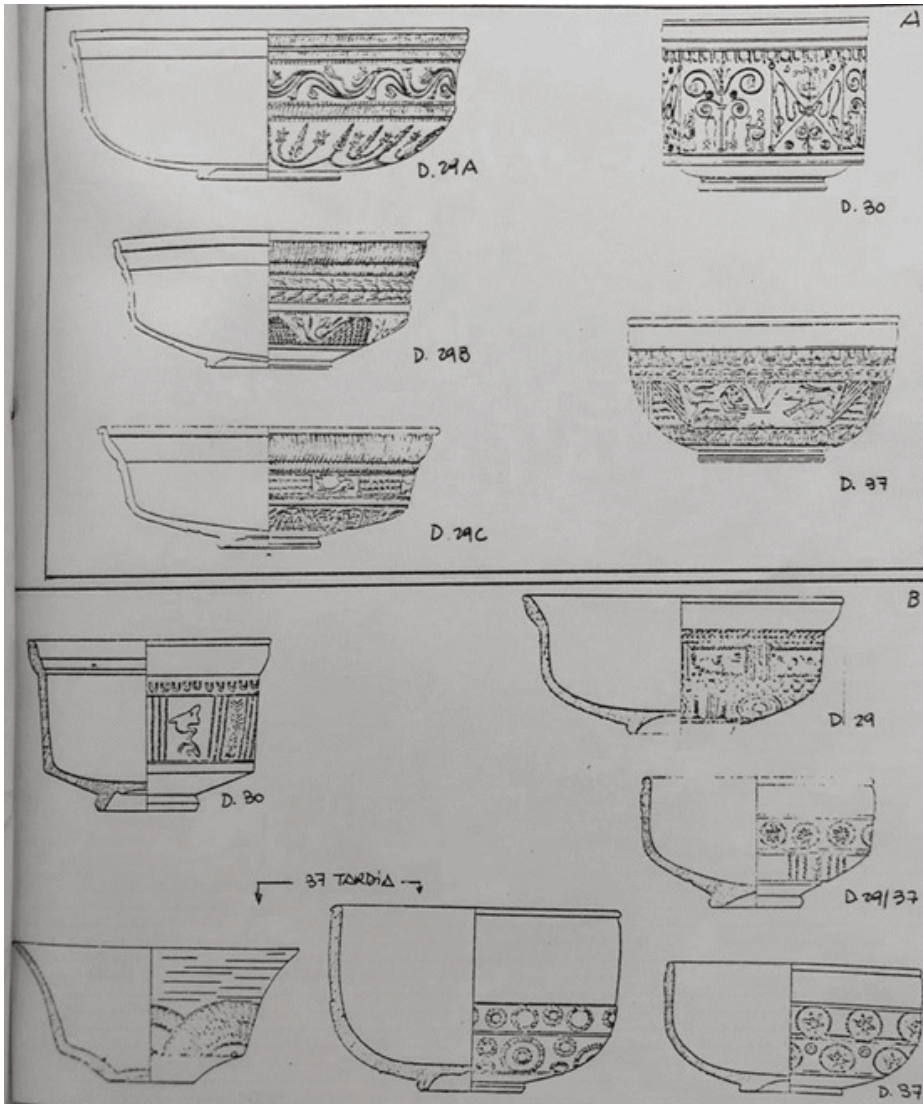

A) Formes de sud gàl·lica decorada. Convé observar l'evolució de la decoració en els exemples de la forma Drag. 29. B) Formes decorades de la sigillata hispànica. Convé notar l'evident transformació, a la 29 cap a la 37, i la seva posterior evolució fins als tipus anomenats "tardans".

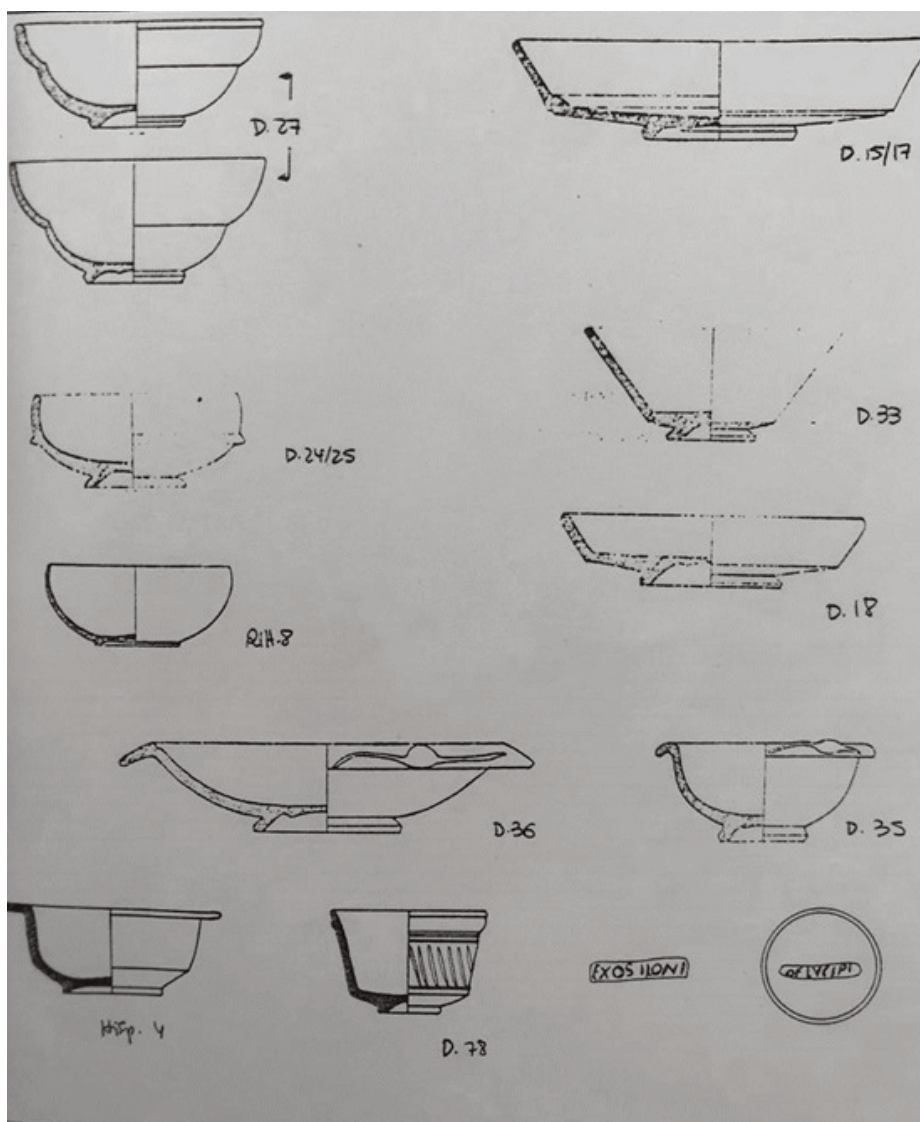

Formes llises de la sigillata hispànica. S'han agafat només les més habituals en aquesta zona.  
Tipus de marques.

## ROMANA

### **Ceràmica de parets fines**

Sota aquesta denominació genèrica es contempla una extensa gamma de productes. Els caràcters formals varien considerablement d'uns als altres i és possible agrupar-los en una sèrie de modalitats de les ceràmiques de parets fines, com ara la primesa de les parets d'1 a 3 mm, la utilització de tècniques decoratives com la barbotina o la presència d'un determinat tipus de vernís.

Els gobelets (peces ceràmiques més amples per la boca que per terra), de vora exvasada recta tenen idèntiques característiques formals que les vores ganxudes. El perfil del llavi és lògicament diferent i la seva data és una mica més moderna, des de l'any 125 aC fins al 75 aC aproximadament. Es tracta d'una forma poc abundant, a Catalunya i Balears, tot i que les necròpolis d'Empúries van proporcionar gran nombre d'aquestes peces. No obstant això, hi ha la seguretat que aquest tipus va ser imitat a les nostres costes cap a l'any 100 aC.

Sobre els gobelets cal dir que constitueixen la forma característica per excel·lència dins de les parets fines no envernissades. El seu origen italià els posa en relació amb ceràmiques de la cultura villanoviana i, en tot cas, es pot dir que són una forma de clara arrel cèltica.

Les tasses són el segon grup en ordre d'importància dins de les parets fines no envernissades, encara que comprenen bon nombre de formes diferents. Ens referim només a dues: les tasses panxudes o agallonades i les tasses carenades.

Les formes de parets fines envernissades comencen la seva difusió al començament de l'emperador Tiberi. Respecte a aquestes produccions Hispània va exercir un paper preponderant, fabricant els tipus de major consum.

Les produccions arenoses mancades de vernís en els primers temps es van fabricar en els últims anys del Principat d'August i van perdurar fins a l'inici de l'època neroniana. La seva pasta és vermellosa i dura amb abundant desgreixant micaci. Els grans de sorra apareixen en menor quantitat i en la pràctica totalitat de les ocasions cobreixen les dues parets. A l'exterior solen presentar una línia longitudinal incisa, similar a les que apareixen en les conques augustes.

### **Ceràmica vidriada romana**

El principal caràcter distintiu d'aquesta modalitat terrissaire el constitueix el que estigui recoberta per un tipus especial de vernís anomenat vedrio. La tècnica del vidriat o vedrio es basa en aplicar sobre les parets del vas un revestiment de sorres de quars barrejades amb un fundant alcalí o plumbi, segons es tracti d'un o altre dels procediments emprats. Aquesta coberta s'adhereix a les parets de la peça mitjançant una segona cocció del vas prèviament bescuitat, que té lloc a temperatura relativament baixa, entre 800 i 1000 graus centígrads.



1. Gobelet de vora engrossida (Empúries); 2. Bol augusteu (Eivissa); 3. Gobelet d'imitació dels de l'ACO amb decoració incisa (Empúries). 4 i 6, bols de "closca d'ou" Empúries; 5, got troncocònic amb decoració "a la pinta" (Empúries); 7 i 8, bols amb decoració sorrenca (Museu Arqueològic de Barcelona, sense procedència); 9 i 10, bols carenats amb decoració a la barbotina (Menorca), sense procedència; 11, bol carenat amb decoració a rodeta (Menorca).

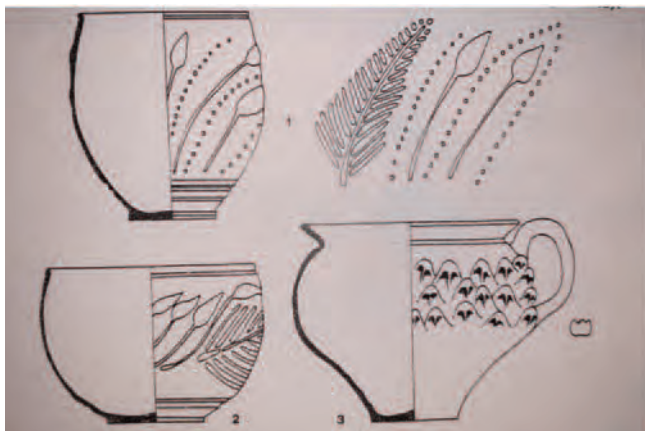

1, Vas cilíndric (Carmona); 2, bol esfèric (Museu Arqueològic de Barcelona, sense procedència); 3, vas troncocònic amb vora exvasada recta (Elx).



1 i 2, Gobelets de vora ganxada (Empúries); 3, gobelet de vora exvasada recta (Empúries); 4, gobelet de vora corbada (Azaila); 5, gobelets panxuts de vora còncava (Empúries); 6, got cilíndric (Empúries); 7, tassa panxada (Galera); 8, tassa carenada (Eivissa).

En època clàssica, la tècnica ploma, que finalment va resultar la preponderant, va ser contemporània de l'alcalina. No obstant això, aquest últim procediment es remunta a l'Egipte predinàstic. Es constaten les seves primeres aplicacions en el V mil·lenni, es documenta el seu ús a través de tota la civilització egípcia i el seu període de major esplendor és durant la XVIII dinastia. A Mesopotàmia la tradició del vidriat és també molt antiga, es coneixen gots amb la coberta alcalina que daten de la tercera dinastia d'Ur (2230-2183). Durant l'època ptolemaica es van emprendre els vells mètodes, perfeccionant-los fins arribar a fabricar esmalts "marbrejats". Alexandria va ser la principal difusora d'aquesta tècnica.

Per la seva banda, el vidriat plumbi coneix la seva veritable expressió cap al segle I aC. En aquest moment es comença a utilitzar a Occident en major proporció i, partint d'allí s'estén per la resta de territoris de l'Imperi romà. Fins al moment, es coneixen amb certesa alguns centres de producció minorasiàtics, com en el cas de Tars, Notion, prop d'Efes i Tschandarli, al costat de Pèrgam. L'activitat dels tallers que fabriquen aquesta ceràmica cessa la seva producció cap a primers del segle IV dC.

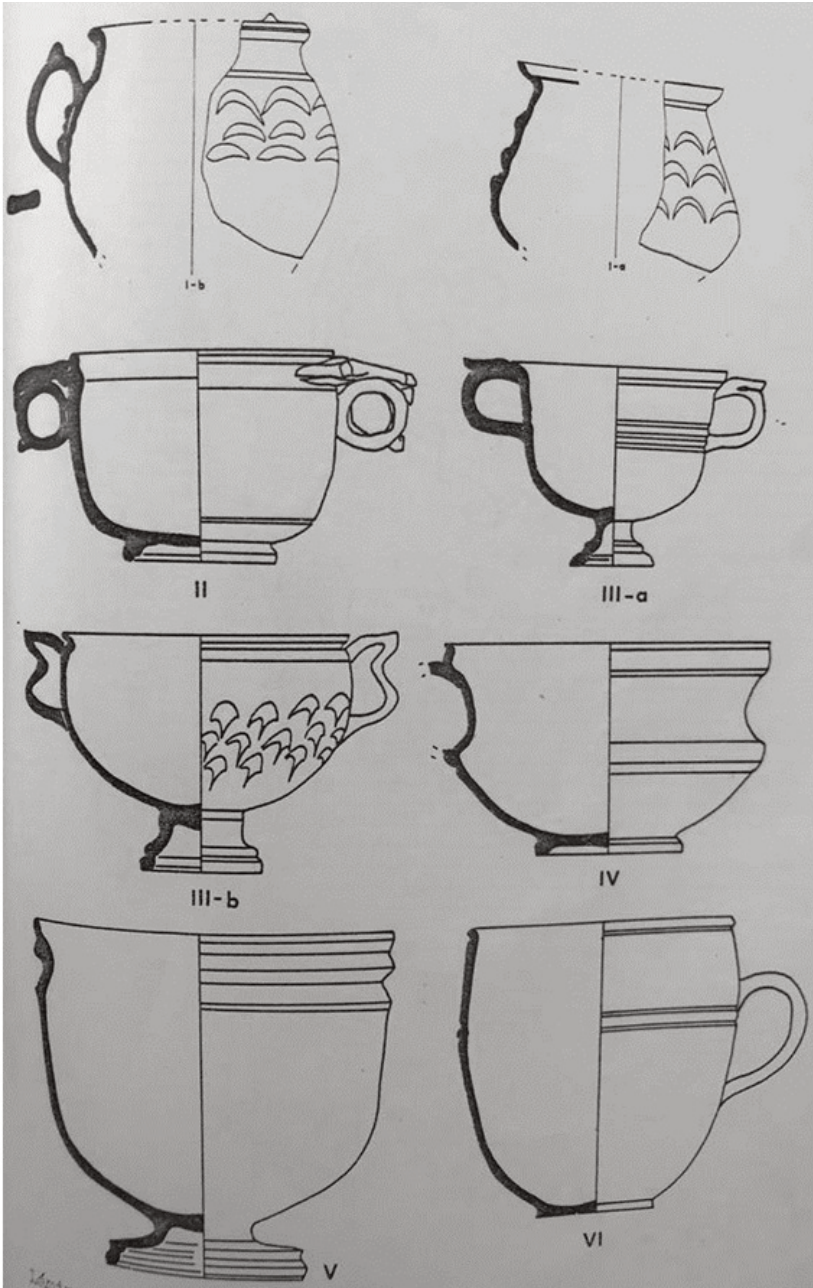

Principals formes de la ceràmica vidriada romana. Tipus I a VI.



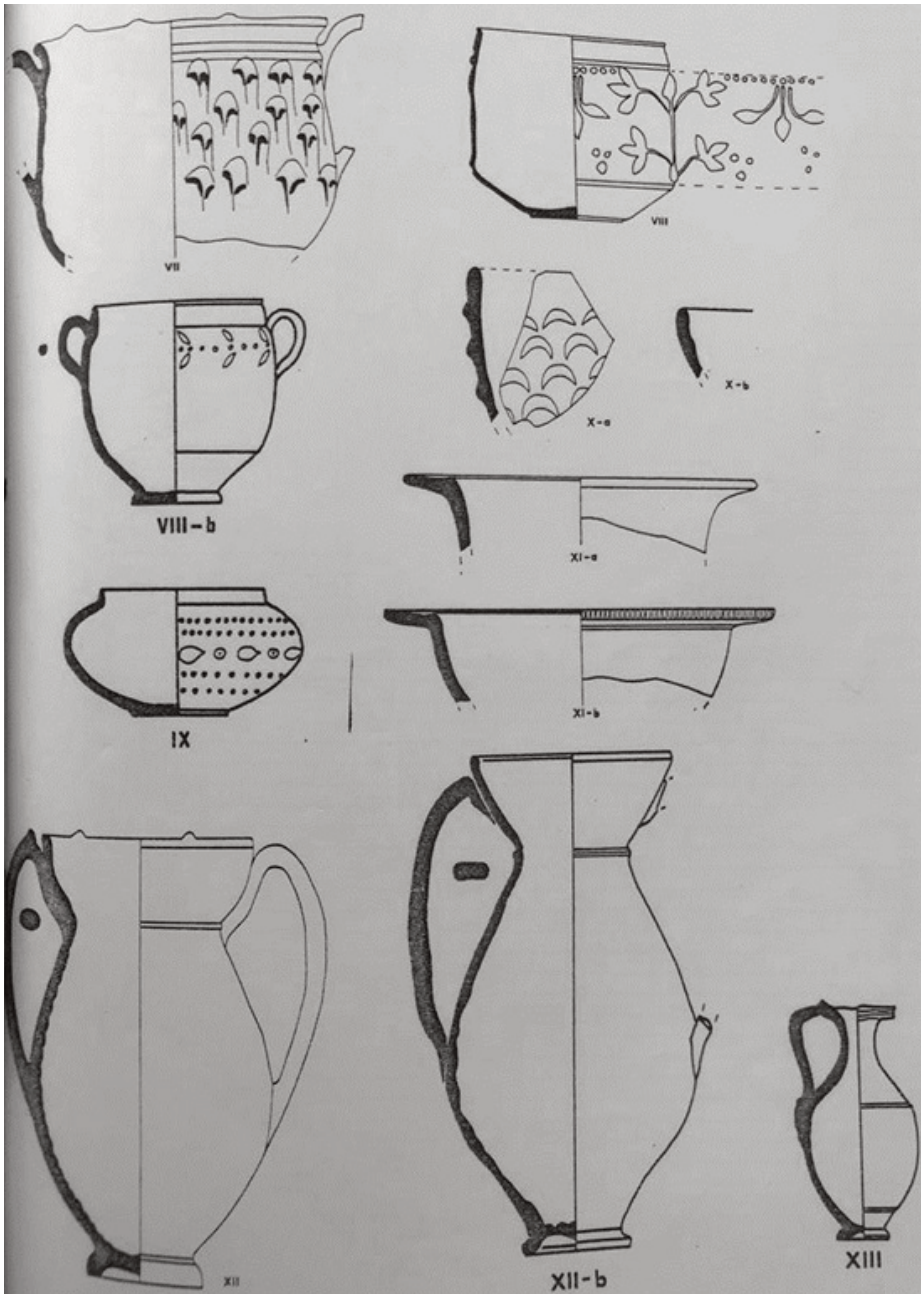

Principals formes de la ceràmica vidriada romana. Tipus VII a XIII.

### **Terra Sigillata Clara**

La terra sigillata clara també es diu sigillata mediterrània, es distingeix de la terra sigillata occidental. Es tracta d'una producció ceràmica que es difon per via marítima a través de la conca mediterrània. Els terrissaires que van manibrar sigillata clara també van produir ceràmiques comunes, el que implica un seguit de relacions entre les dues modalitats. La producció de la sigillata clara constitueix una tradició artesanal que va durar cinc segles i mig. Aquesta tradició és unilateral: les diverses fases de producció; la clara A; clara B; clara C; clara D, Lliguen una amb l'altra sense solució de continuïtat, la qual cosa no implica que no sigui possible reconèixer diverses classes o tipus de producció, tot això formant part d'un mateix ambient cultural provincial.

La producció de la sigillata clara està lligada a l'ambient occidental només durant el període que comprèn des de finals del segle I a principis del II dC, des d'aquest moment s'estén a tota la conca mediterrània, primer a la Acaia, durant el segle II, i després a la resta de la zona oriental de l'imperi a partir del segle III.

#### **Sigillata Clara A**

L'inici d'aquesta producció s'ha de centrar molt probablement en el regnat de Vespasià, per tant l'inici de la producció se centra cap als anys 70 del segle I. Més tard es va exportar a tota la conca mediterrània, des de l'últim decenni de Domicià. Les formes més antigues semblen no arribar a Grècia; on les importacions s'iniciarien només des del regnat d'Adrià. Un nombre considerable de fragments del tipus A s'han trobat a Corint, en un context datable a la meitat del segle II, i a Corfú cap al principi del segle III era la ceràmica fina més difosa.

#### **Sigillata Clara B**

La producció d'aquesta ceràmica s'inicia al voltant de la meitat del segle II a l'àrea "provençal", s'ha de posar en relació del tipus B amb l'expansió del A al mercat grec o amb la crisi la producció sudgàlica, algun dels nous tipus de la B va continuar sent produït durant el segle III.

#### **Sigillata Clara C**

Aquest tipus de ceràmica es caracteritza per una argila vermella ben depurada i cuita amb so metàl·lic i fractura neta. El vernís de vegades forma cos amb l'argila; d'altres, en canvi, és molt diluït. En ocasions és brillant i en altres opaca. La superfície és llisa i les parets primes. Les formes de la C són obertes i el que caracteritza a aquest tipus no és només la seva finor sinó també l'amplitud de la seva àrea geogràfica d'expansió: des de la Bètica fins a Dura-Europos; el que evidencia un fet comercial de gran envergadura. A Grècia i a l'Egeu, des de la meitat del segle III, la C és la ceràmica fina més difosa. Es tracta, doncs, de la primera ceràmica africana que va ser exportada en grans quantitats més enllà de l'istme de Corint. Aquesta ceràmica s'inicia a partir de primers del 222 i acaba en l'any 370 dC.

Sigillata Clara D. El seu vernís s'assembla a la A, encara que més opac i fosc, fonent-se a la paret externa, amb el color de l'argila, i la paret exterior dels vasos es troba sovint sense envernissar. Aquesta producció es va iniciar cap a l'any 300 i els seus productes es van exportar, com els de la C, a tota la Mediterrània fins a principis del segle VII. A partir d'aquesta data desapareix la producció de sigillata clara.

Els centres de producció de la D també van fabricar lluernes. Es tracta de les primeres llànties africanes que es van exportar, sobretot a Occident i a Egipte. Es coneixen tipus produïts a Tunísia central entre la primera meitat del segle IV, (recordem els tipus "Salomonson J i K": el primer produït a Henchir és Srira en el tercer quart del segle IV, i que va ser exportat a Sicília, Itàlia i Alexandria; el segon, anomenat del Aouja) data des de la primera meitat del segle IV). La producció de la lluernera africana cristiana s'inicia només a la fi del segle IV.

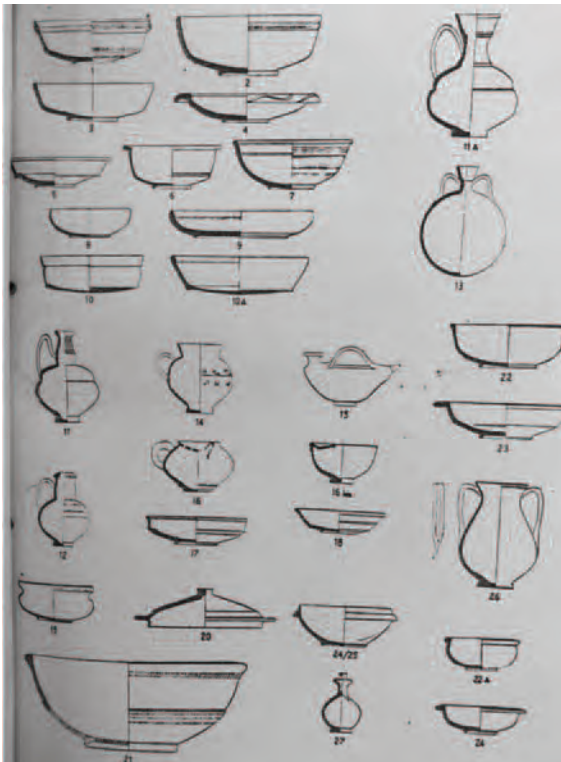

Formes de la terra sigillata clara A, segons Lamboglia.

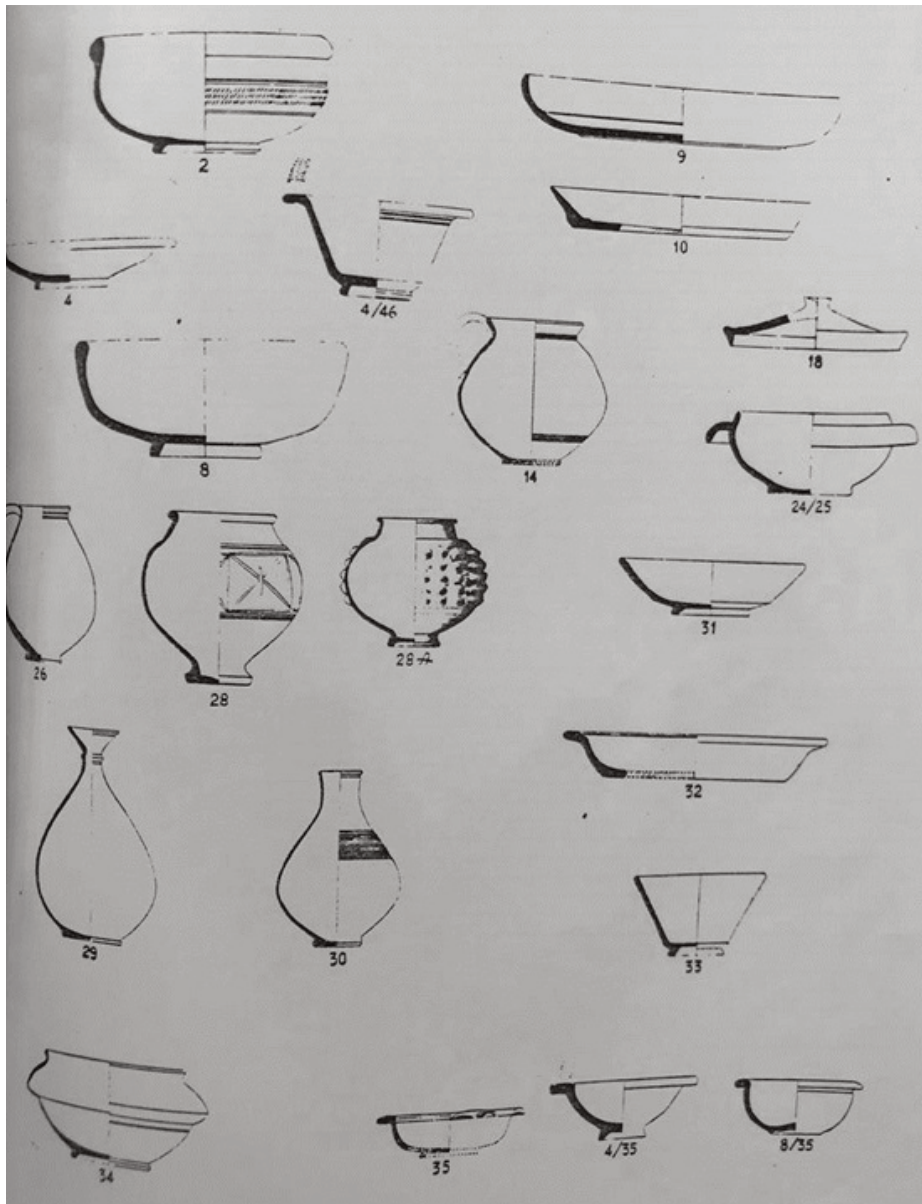

Quadre de formes de la terra sigillata clara B, segons Lamboglia..

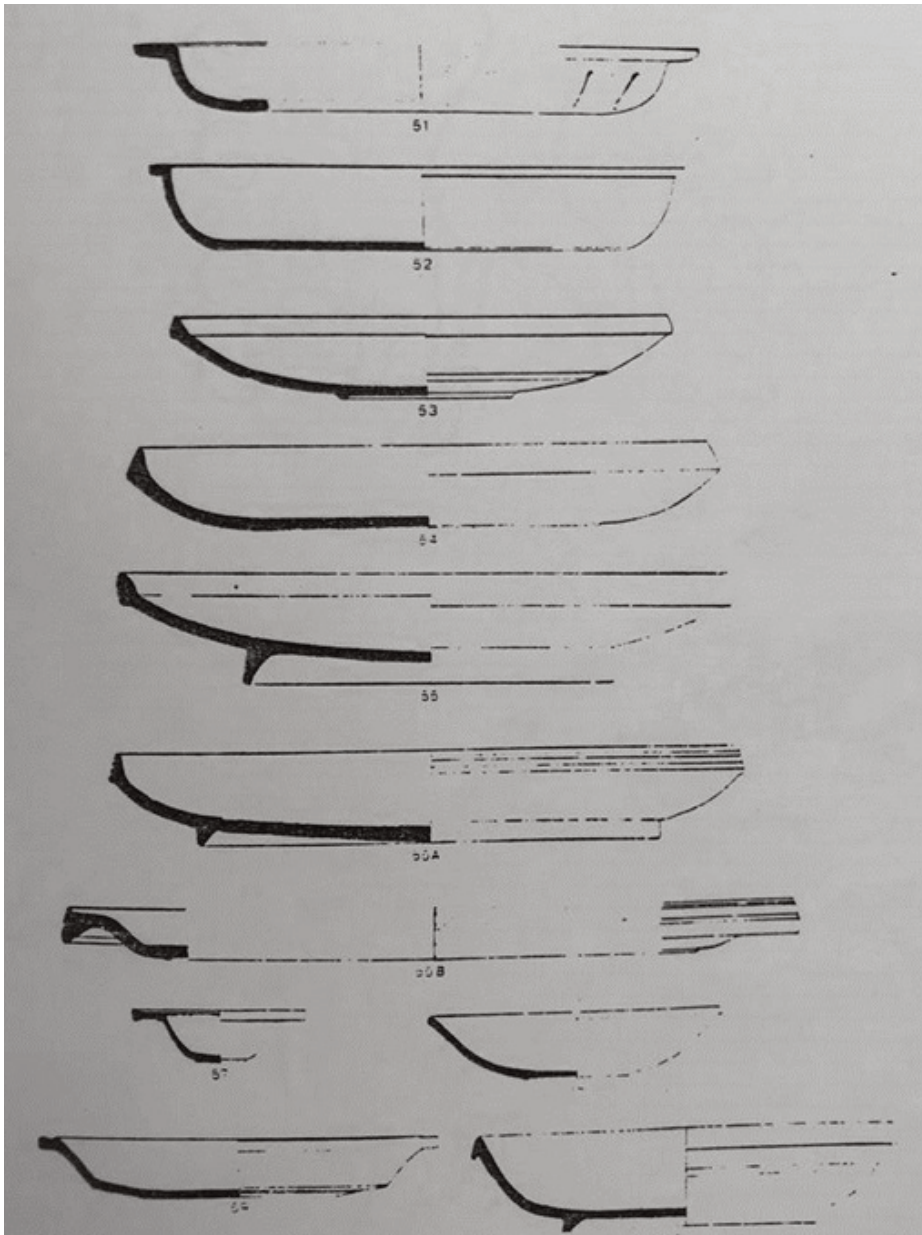

Formes de la terra sigillata clara D, segons N. Lamboglia.

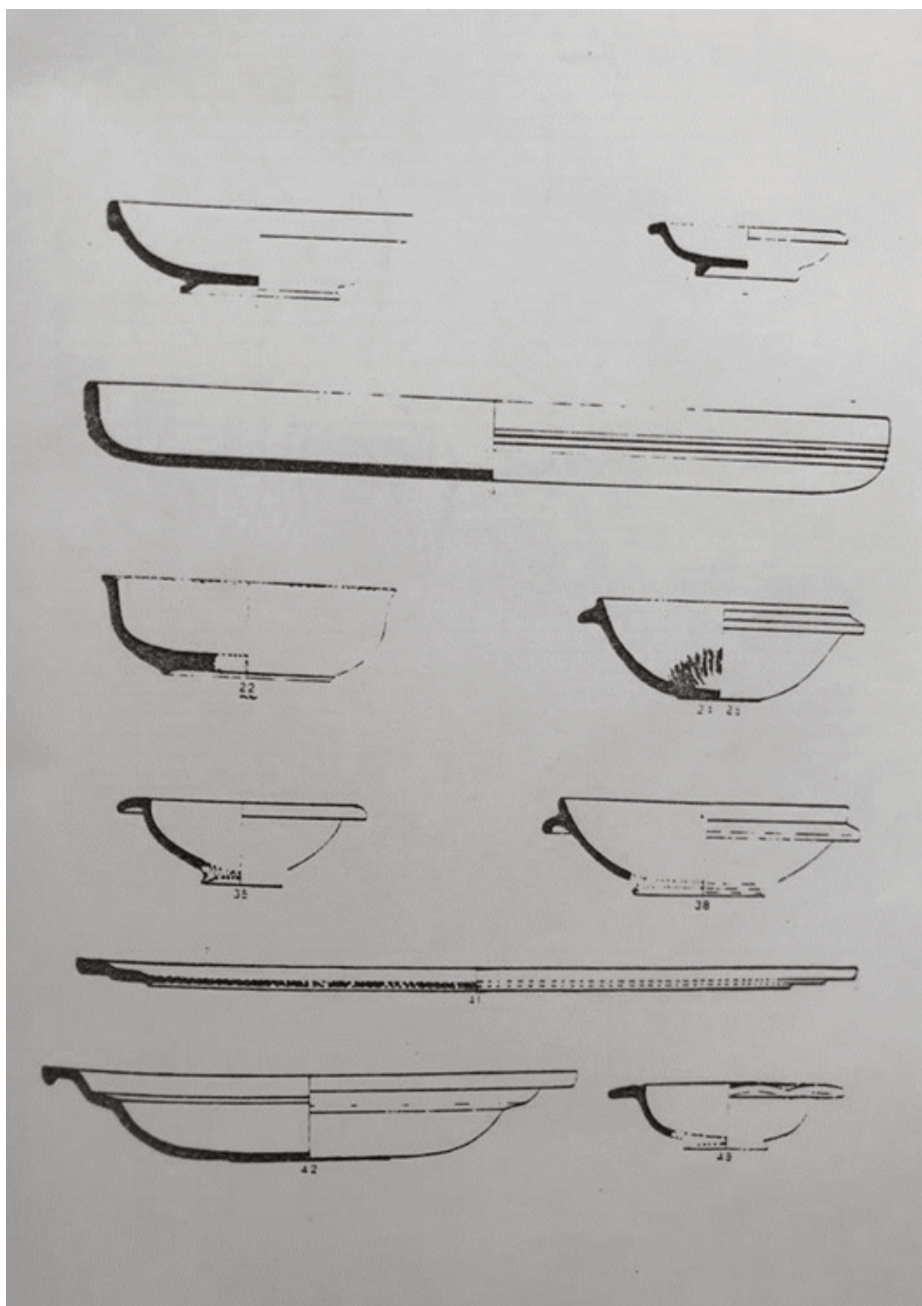

Formes de la terra sigillata clara D, segons N. Lamboglia.

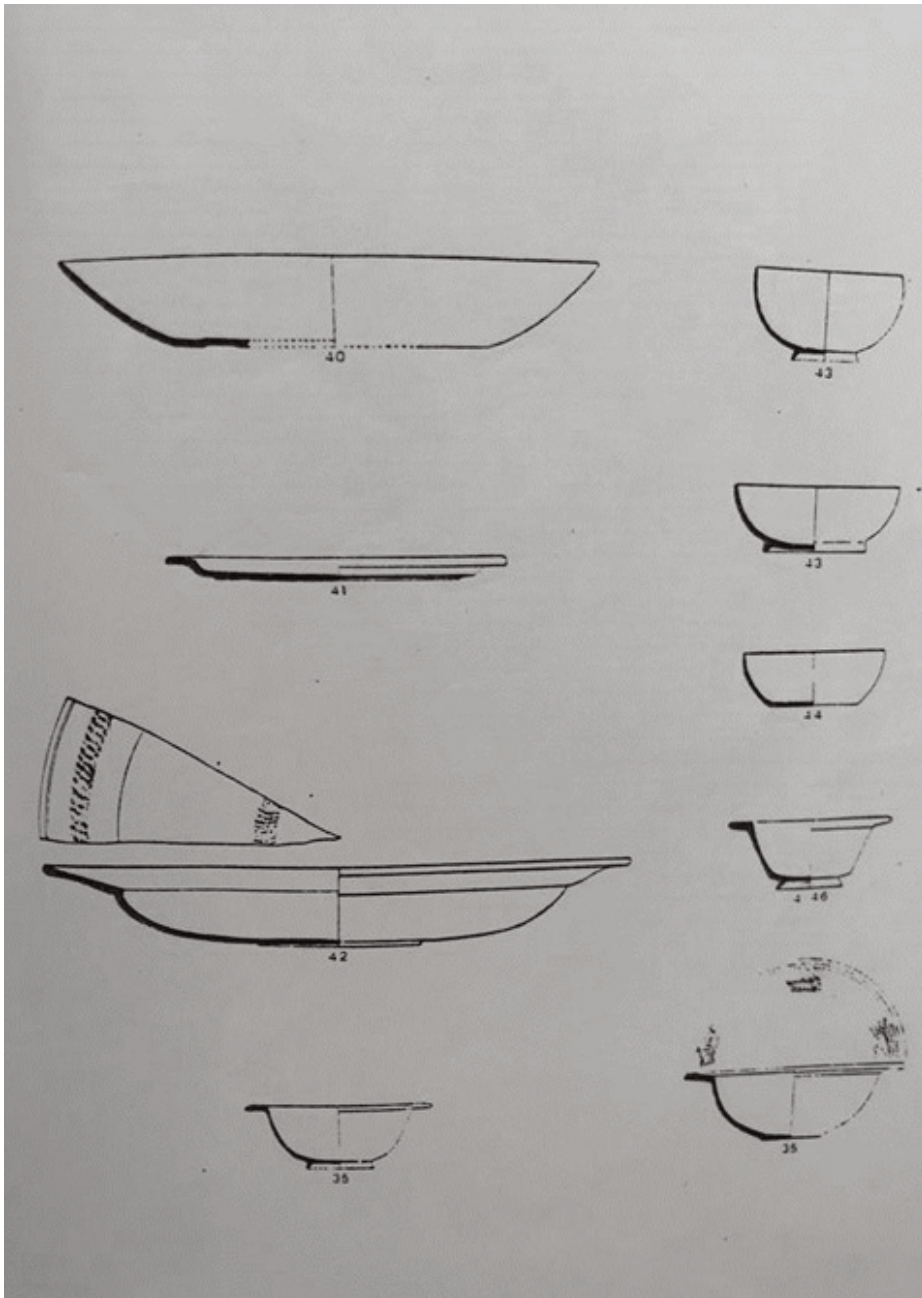

Quadre de conjunt de les formes de la terra sigillata clara C, segons N. Lamboglia.

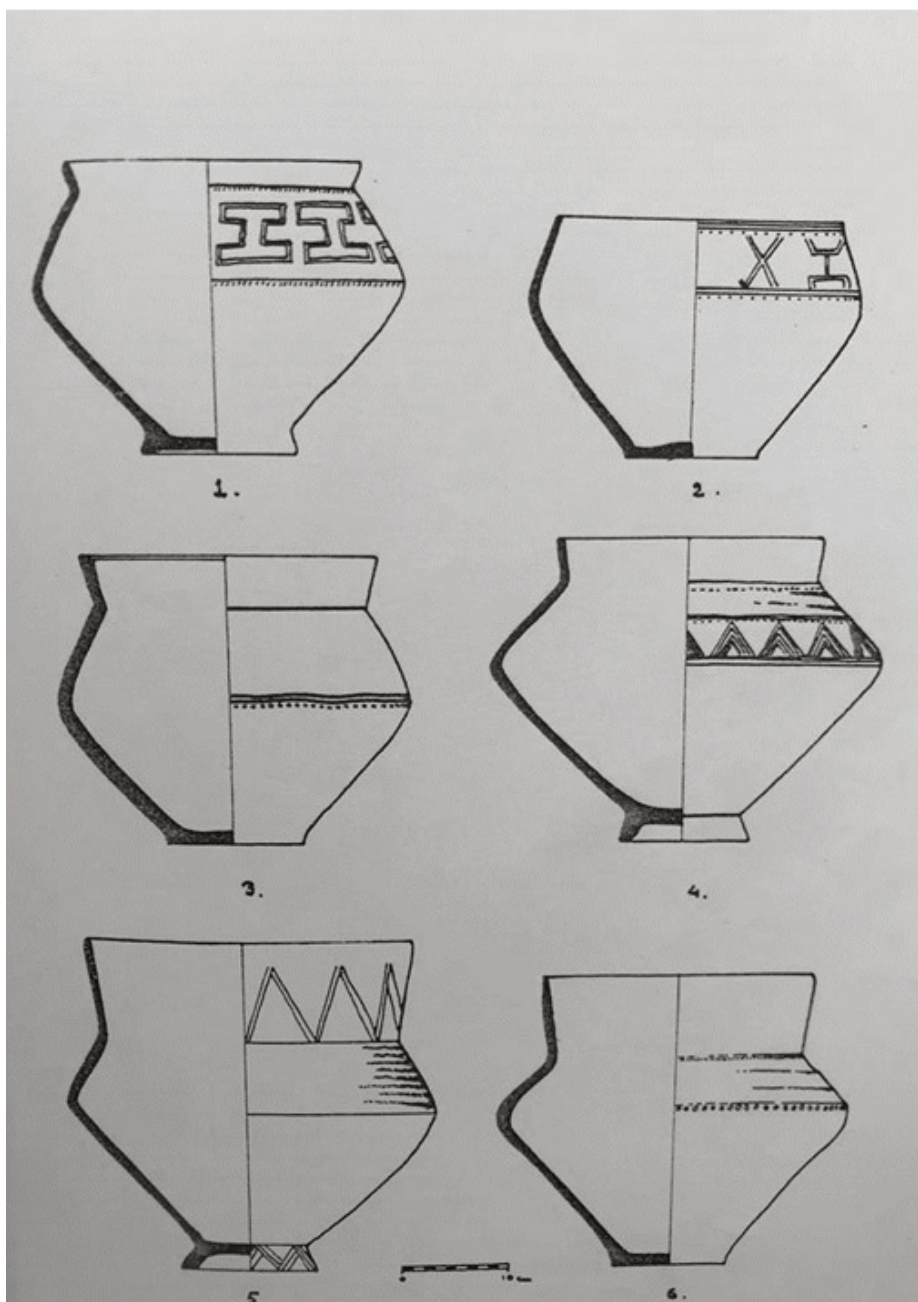

1-4, Urnes del tipus I (Agullana); 5 i 6, urnes del tipus II (Agullana).



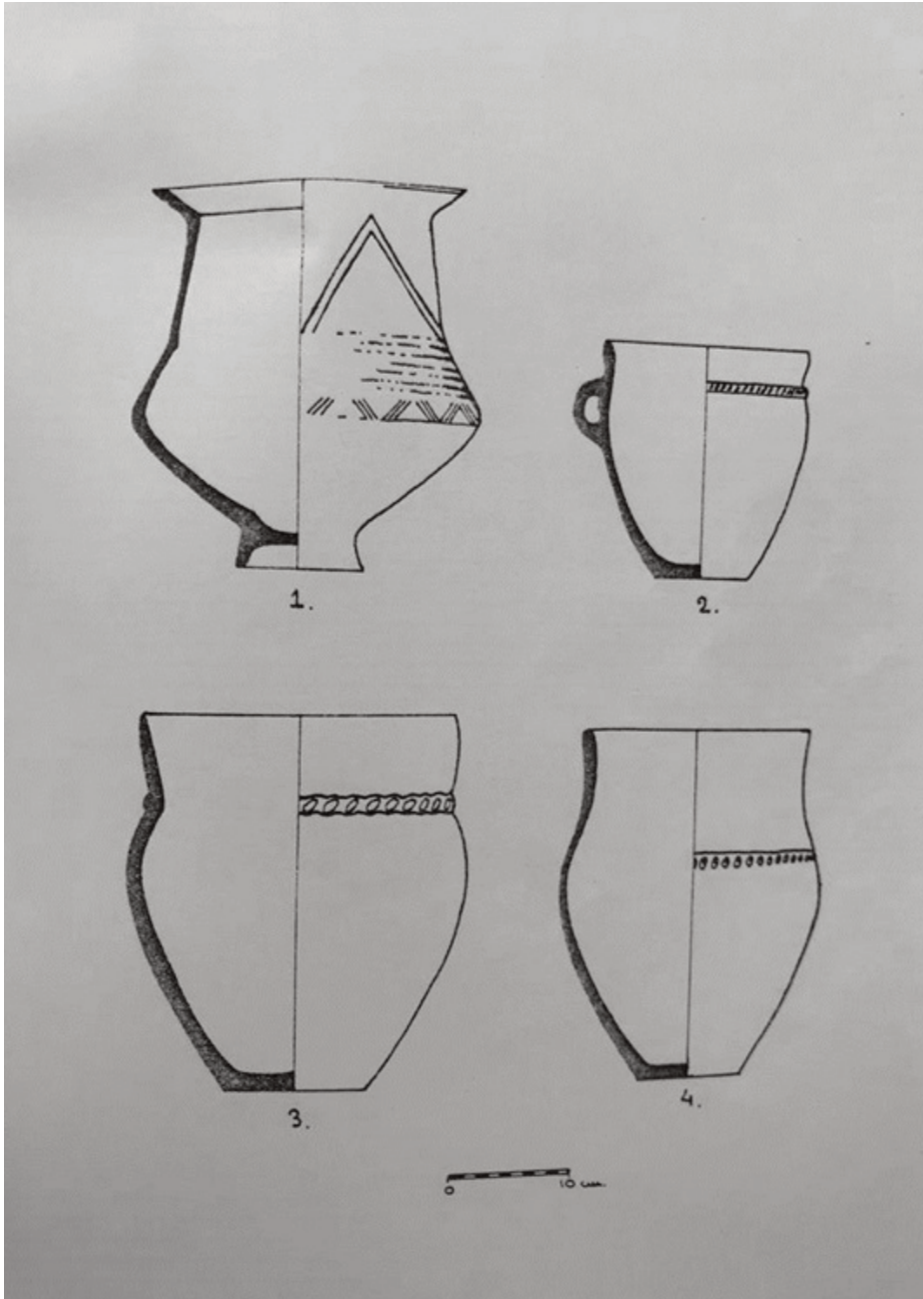

1, Urna del tipus III (Agullana); 2 i 3, urnes del tipus IV (Agullana); 4, urna del tipus V (Agullana).

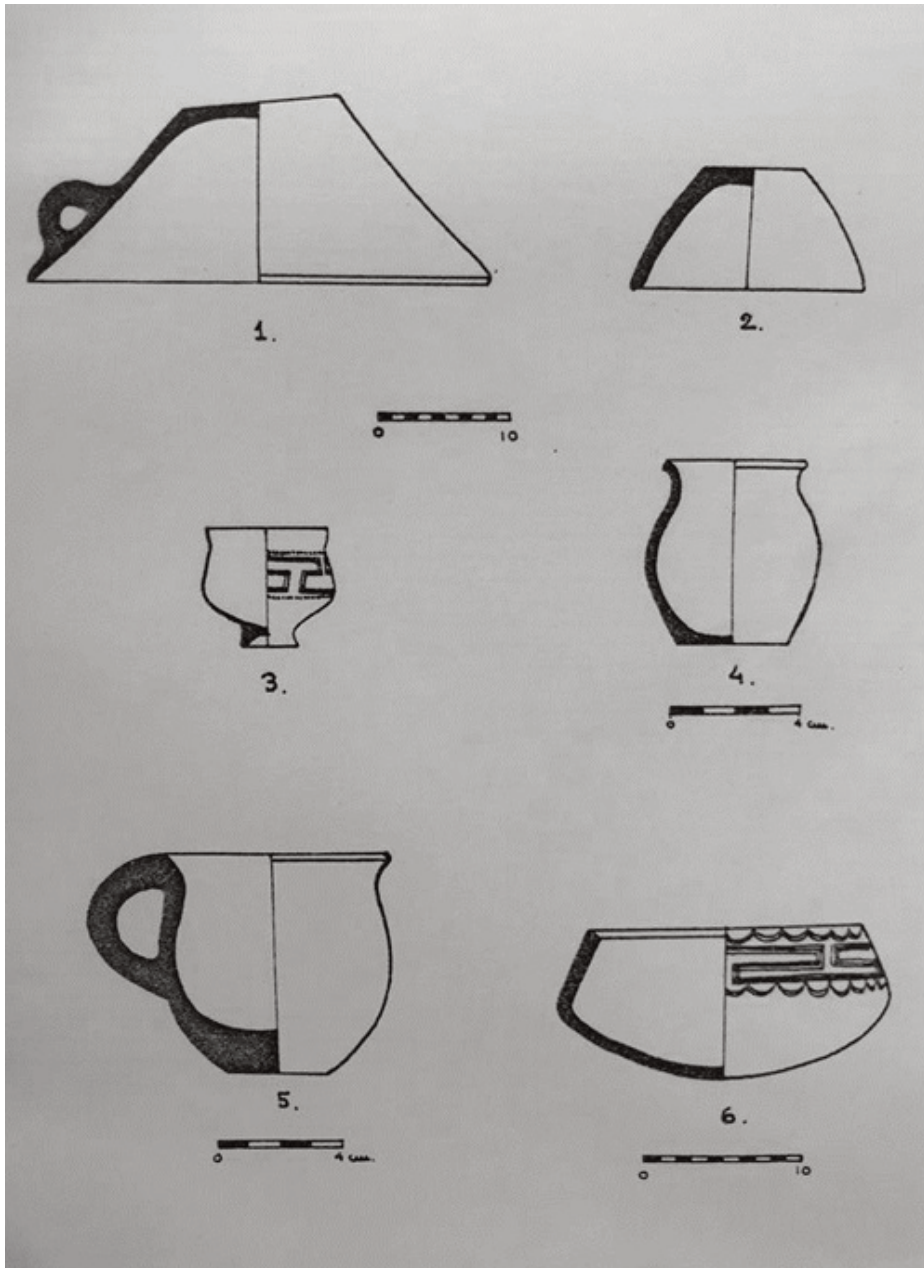

1 i 2, Tapadora (Agullana); gotet d'ofrenes (Agullana); 4 i 5, gotets d'ofrenes (Empúries); 6 got de perfil concoide (Empúries).

### **Ceràmica Hallstàtica**

L'arribada dels grecs al golf de Roses, en el primer terç del segle VI aC, va ser un fet de gran importància per als indígenes que habitaven les terres de l'Empordà. De com es va desenvolupar, al principi, la relació entre les dues comunitats poc en sabem. Les fonts ens parlen de l'existència d'una ciutat indígena anomenada Indika, situada al costat de la ciutat grega, però les seves restes encara no han estat localitzades. Coneixem no obstant les necròpolis on aquesta comunitat indígena enterrava els seus morts, seguint el ritual característic dels camps d'urnes. Aquestes sepultures no són exclusives de la necròpolis Parrallí i de la Muralla NE, que són les pròpiament indígenes, sinó que apareixen també en els cementiris grecs, en menor proporció.

La ceràmica, que és l'element més important numèricament en aquests enterraments, és de tipus hallstàtica i té una llarga durada a Empúries, trobant-se documentada fins al segle I dC.

Sota el nom de ceràmica hallstàtica o dels camps d'urnes, fabricada a mà i és de tipus ceràmic, més característic dels camps d'urnes com indica el seu mateix nom. La ceràmica que coneixem és bàsicament funerària a causa de la desproporció existent entre el gran nombre de necròpolis conegudes i els pocs poblats localitzats. Les urnes són de 4 diferents perfils i algunes tenen decoració de solcs acanalats.

### **Llànties**

Dressel va realitzar la primera classificació de les "lluernes" amb un nombre per a cada forma però no es coneixia la classificació cronològica de la terra sigillata. Avui no té un altre valor que el tipològic. Després d'això, ha estat estudiada la matèria d'una manera fragmentària i irregular; es coneixen millor les formes del segle I aC. El llibre fonamental és el Loeschke 5, procedent dels materials de Vindonissa, que acaben l'any 100 dC. Els seus materials han estat comparats amb els dels campaments romans, intentant fer la cronologia de les llànties del segle I. A Haltern es troben els últims tipus republicans. Els segles III, IV i V estan bastant en l'aire i gairebé sense bibliografia.

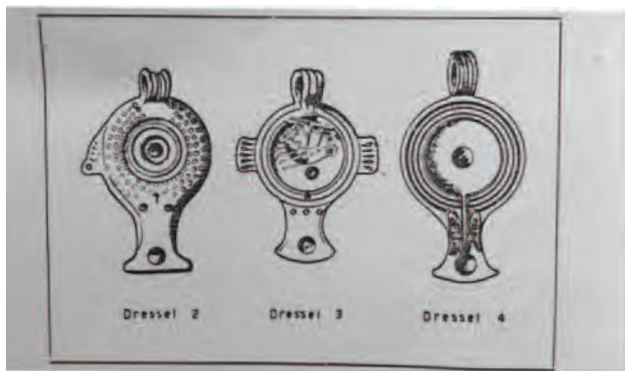

Lluernes republicanes.

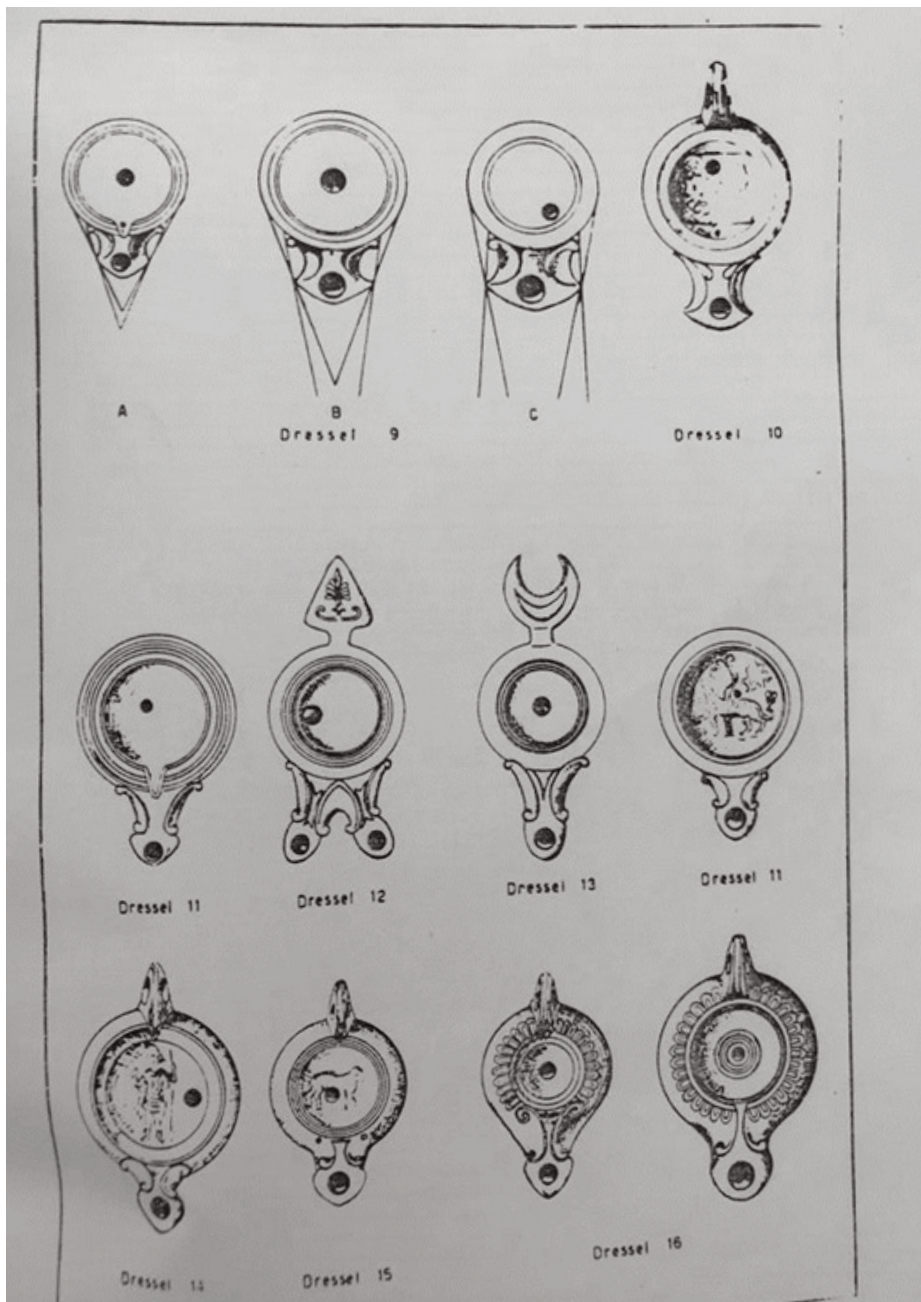

Llânties de volutes.

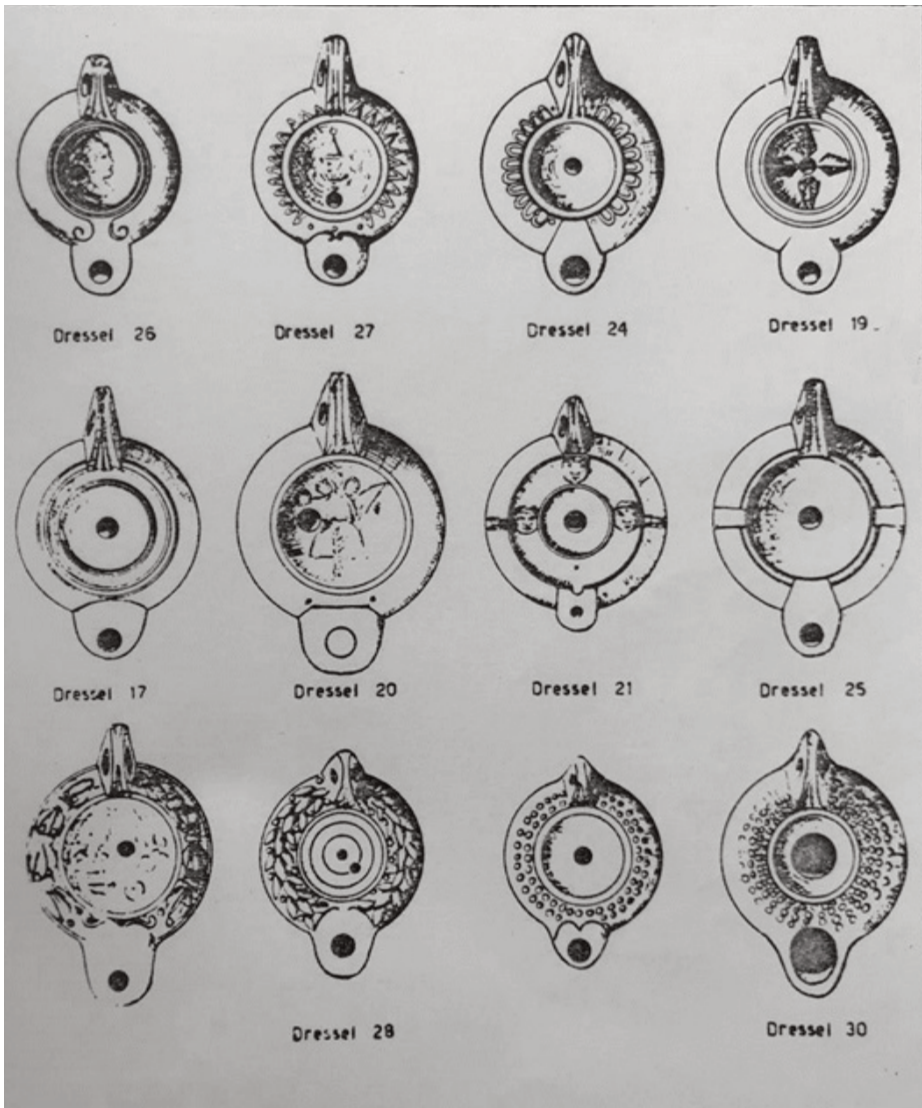

Lânties de disc.

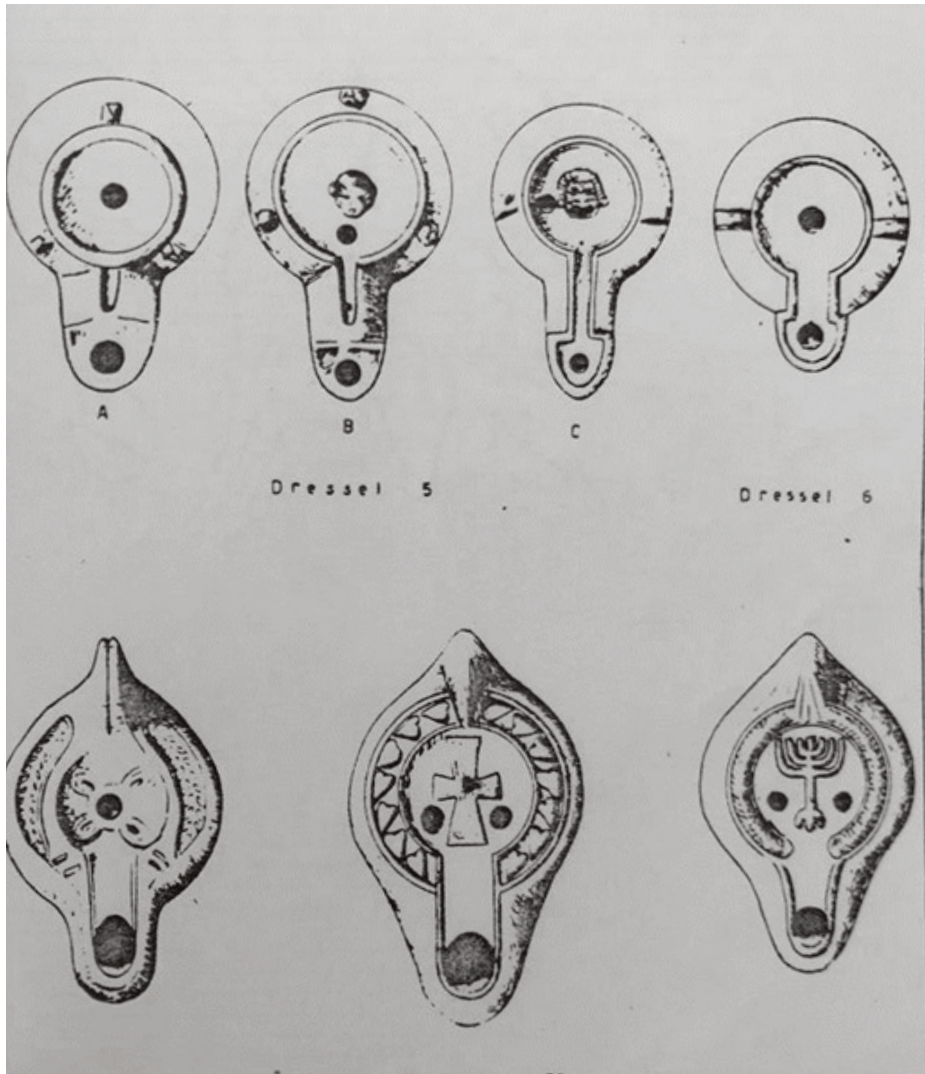

Llànties de canal i cristianes.

La primera classificació de les lluernes ha estat realitzada per Dressel, i la interpretació que es pot fer és la següent:

#### Republicanes.

Corresponen al segle II i I aC i arriben fins a August. El color de la pasta negra, com en el campanià tardà i també vermell molt viu com en la presigillata. Una de les característiques és la nansa lateral delfinoide.

#### De voluta

Correspon al segle I dC i pot tenir una o dues volutes en l'encenedor. La primera meitat del segle té la voluta exterior molt més sortint que el bec, i traçant línies tangents a dos elements, aquestes es troben immediatament: són les llànties del temps de Tiberi. A meitat del segle, la voluta i el sortint del bec s'uneixen per línies paral·leles, època de Claudi, i en la segona meitat les mateixes línies són divergents per la major grandària del bec, època de Vespasià. La part decorada de la llàntia té també una evolució diferenciada. La voluta doble és peculiar de la meitat del segle amb el bec en semicercle. En aquests temps de volutes hi ha nanses en forma decreixent o de cua d'oreneta. La pasta és de paret molt fina i no porta mai marques, excepte algunes petites sigles; el vernís és clar, groc o castany. La major difusió correspon al tipus d'època de Vespasià, el que fa suposar una producció provincial. Al segle II desapareixen totalment les làmpades de voluta i si trobem algun exemple d'aquest element es tracta només d'una reminiscència.

#### De canal

Té dues varietats, canal obert i canal tancat. La llàntia de canal obert és exclusiva del segle II i no es troba mai abans de l'any 100. Una dada interessant és que la terra sigillata clara de forma u es troba principalment amb les làmpades de canal tancat. A aquest grup de làmpades les anomenen Firmalampen, perquè tenen una firma en relleu molt acusat (per exemple, Fortis, Octavi, Neri, etcètera); la pasta és de color vermell vinós i rarament té vernís. Aquestes serien les llànties de la vall del Po, que es creu que procedeixen de Mòdena. No obstant això, hem d'advertir que les llànties podrien fabricar-se en diversos llocs, ja que no es venien només les làmpades, sinó també els motlles.

#### De disc

Al segle II la làmpada de canal obert es troba simultàniament amb la de disc, amb decoració més grollera, de les que es van fabricar al segle I. Els motius elegants i fins d'aquest segle decauen a la segona centúria, sent raríssims els productes artístics i normals els toscos i grollers.

En les llànties de disc hi ha marques produïdes per impressió i són típiques aquestes llànties dels segles segon i tercer. D'aquest últim segle III, en realitat amb prou feines es coneix el producte i és difícil de definir una forma de llàntia típica d'aquesta època. En general, al segle II la nansa és perforada i, en canvi, al III és massissa, característica que es converteix en general al segle IV.

Lluernes cristianes

El segle IV produeix lluernes lligades a la idea cristiana, portant decoracions al·lusives. La forma més corrent és la Dressel 31. Deriven de l'evolució de la làmpada de canal obert.

### **Les àmfores**

La ceràmica és el fòssil guia més usual en l'arqueologia, però cada espècie ceràmica posseeix una manera particular de comportar-se derivada de la seva naturalesa o de la seva funció i, per tant, la seva valoració i interpretació com a document cronològic econòmic o natural ha de ser matisada.

Així, per exemple, un plat és una peça de vaixel·la que pot haver estat importada de molt lluny i que es conservarà acuradament durant el major temps possible. Una olla és una eina de cuina que amb seguretat no procedeix d'un punt llunyà o és de producció local i que pel seu mateix ús tindrà una vida curta. Una llàntia vulgar és un objecte utilitari que, de ser possible, no va a buscar-se lluny, però que en canvi pot estar en ús durant molt de temps i finalment una àmfora és un envàs per a un determinat producte, que amb tota seguretat procedeix del mateix país que el seu contingut, que sovint ha viatjat molt i que, un cop consumit o transportat aquest contingut, es tirarà o, potser, de forma excepcional, es farà servir en un ús diferent pel qual va ser fabricat.

Les àmfores són essencialment un document per al tràfic mercantil o l'economia del seu temps i el seu valor cronològic més aviat escàs, ja que, pel seu mètode de fabricació, mai presenten la regularitat tipològica d'una vaixel·la, i fins fa pocs anys en què s'ha iniciat l'arqueologia submarina, els exemplars que es coneixien eren massa escassos perquè s'haguessin pogut establir sèries i quadres de formes amb valor cronològic.

Encara que hagi estat l'esmentada arqueologia submarina la que ha estimulat els estudis sobre àmfores, qui amb mètodes científics es va ocupar per primera vegada d'aquests recipients va ser Enrique Dressel, un savi llatísta alemany que, a la fi del segle XIX, va intervenir en l'excavació, per descomptat parcial, d'un parell de colossals dipòsits d'àmfores apareguts a Roma. Un és l'anomenat Mont Testaccio i l'altre un tram del fossat de la vella muralla atribuïda a Servi Tul·li, el qual, per raons urbanístiques, a mitjans del segle I dC, va ser emplenat amb àmfores. El Mont Testaccio és un turó artificial format per enderrocs d'àmfores, que es trobava a les portes de Roma. En tots dos jaciments la majoria de les peces conserven rètols pintats que, després de la lectura de Dressel, ens informen del seu contingut, procedència i, en ocasions, de la seva data exacta.

Les inscripcions sobre àmfores de la taula Dressel indiquen que unes contenen vi; altres garum, muria, alec, etcètera; és a dir, salaons de peix, i finalment les àmfores per a l'oli. A part d'aquests tres productes: vi, oli i salaons de peix, no sembla que les àmfores es facin servir habitualment per a res més. Probablement, les altres mercaderies, pel fet de ser d'un volum comercial molt menor, no van disposar d'envasos especials i es transportaven en qualsevol àmfora. Cal rebutjar l'ús d'àmfores per a transport de cereals, perquè ni les fonts ni



l'epigrafia documenten aquesta ocupació. Els cereals en l'antiguitat, especialment durant el transport marítim, van viatjar a l'engròs com avui dia i, per a la seva càrrega i descàrrega, es van usar sacs, probablement de cuir, o cistells.

### **Àmfores per al vi**

El vi més antic que va aconseguir una certa difusió va ser el de la comarca de Marsella, sense que això vulgui dir que no fos conegut i elaborat fins i tot anteriorment en altres regions, però en elles no va arribar a tenir importància com a producte d'exportació. A Marsella ja al segle VI aC es va iniciar la producció de les àmfores anomenades massaliotes, que després d'una llarga evolució van perdurar fins a finals del segle IV aC. Amb elles es va exportar el vi del país a la costa de llevant. A principis del segle II aC, el vi de la Campània i del Laci irromp poderosament en el comerç mediterrani. La seva difusió i abundància enorme, cobreix tot Europa, aconseguint regions que en aquells dies eren molt remotes, com ara el centre d'Hispania, el sud d'Anglaterra o el nord d'Àfrica. A més, són sense cap dubte la troballa més freqüent al mar; la qual cosa testifica el gran volum aconseguit en aquests temps per l'exportació del vi italià.

Només el vi i l'oli en aquells remots temps tenen alguna probabilitat d'haver estat objecte de comerç, però els pobles bàrbars que el rebien, sens dubte preferien el vi. El vi només cal provar-lo per considerar-lo millor que la cervesa que, en aquells dies, bevien aquests pobles; en canvi, a la cuina hi havia el costum de l'oli. Cal pensar que encara avui dia la gent de centre d'Europa no el fa servir. En aquells dies l'oli també s'utilitzava molt com a producte de tocador, untar-se amb ell després del bany era obligat per a grecs i romans, però és difícil creure que gals, ibers o mauritans si es banyaven adoptessin aquest costum.

### **Àmfores per a l'oli**

Sembla ser que en èpoques arcaiques, segle II o I aC, Itàlia va exportar oli amb una certa amplitud a bona part de la conca mediterrània. Aquesta informació la devem a investigadores i fins al present no ha rebut confirmació arqueològica, ja que les àmfores que es van usar per a aquest comerç són virtualment desconegudes. S'ha formulat la hipòtesi que l'envàs per a aquest oli van ser les àmfores anomenades Lamboglia 2. Certament són d'origen italià, concretament de Pulla, i van estar en ús en els segles II i I aC. Però el fet que sovint es troben amb l'interior recobert de peix impossibilita que haguessin contingut oli, ja que aquest el dissol.

També ja en època d'August la Bètica exportava oli en quantitats considerables, fins i tot a la mateixa Itàlia. Algunes similituds epigràfiques permeten suposar que es van usar envasos de tipus ovoide, que aproximadament s'assemblen al tipus Dressel 10. En aquestes àmfores es va envasar l'oli que els emperadors romans distribuïen gratuïtament a la plebs. Les seves restes han format l'esmentat turó artificial del Mont Testaccio. El seu ús va perdurar fins a mitjans de segle III, estenent-se a causa de les invasions germàniques que van desarticular profundament la vida econòmica de l'imperi.

A principis o mitjans de l'esmentat segle III, el Nord d'Àfrica, zona que va patir bastant menys per les invasions germàniques i que, per tant, va conservar la seva economia més intacta, va començar a exportar oli en unes àmfors que aproximadament s'assemblen a la forma Dressel 26, anomenades de Bizacena.

### **Àmfors per a salaons**

Les salaons de peix i les salses o condiments també a base de peix van tenir gran importància en l'antiguitat. A part de l'abundant informació que ens ofereixen sobre aquesta qüestió, només cal observar la gran quantitat d'àmfors de les quals cal suposar que les havia contingut.

La fabricació i consum d'aquests productes es remunta a èpoques molt remotes, però de les àmfors que van contenir aquestes velles salaons en sabem molt poc. Van existir bàsicament dues principals zones de producció de salaons: el Mar Negre i la Bètica. De les àmfors fabricades a la primera regió no en sabem res, en canvi de les fabricades a la Bètica posseïm una àmplia informació. Fonamentalment a hores d'ara presenten dues formes: ovoides i piriformes, encara que no falten tipus intermedis. Les ovoides, assimilables a les formes 7 i 10 de Dressel, van començar a usar-se a mitjans del segle I aC, i sembla que van perdurar tota la centúria següent, sense que fins ara s'hagi demostrat la seva supervivència al segle II de l'Era.

El seu origen bètic es demostra epigràficament i sobretot per la troballa a Andalusia de terrisseries en què es van fabricar. La seva difusió geogràfica és àmplia; a part de la conca mediterrània algunes varietats tardanes apareixen al centre d'Europa i fins i tot a Anglaterra.

A mitjans o finals de segle I dC apareix un nou tipus d'àmfora, probablement ocasionat per l'evolució de la forma 8, que no arriba a la seva producció intensiva fins al segle II, arribant potser al III dC.

Pel que respecta les àmfors que podríem anomenar hel·lenístiques o romanes, però a la conca occidental de la Mediterrània i als segles anteriors al canvi d'Era, juguen també un important paper les àmfors anomenades púniques, les ibèriques o de la costa catalana i finalment les etrusques. Les àmfors ibèriques que també han estat anomenades de la costa catalana 16. Apareix en els poblats ibèrics del litoral, des d'Alacant a l'Hérault. Evidentment són fabricats al país i es van usar, ben bé des del segle IV aC fins al segle I dC.

A Grècia, en les seves illes i a Àsia Menor, des d'almenys el segle VIII aC es van fabricar àmfors que, en major o menor quantitat, segons les èpoques, arriben a occident. Aquesta exportació, rarament massiva, va perdurar fins a la caiguda de Constantinoble.

Així veiem en els segles VI i V aC l'arribada d'àmfors gregues al sud de França, les quals sovint es confonen amb les massaliotes arcaïques. Al segle IV aC a Mallorca naufraga un vaixell amb carregament d'àmfors rodes. Altres àmfors rodes més tardanes, del segle II aC, formen part del carregament d'un altre vaixell naufragat a Marsella. Del segle I dC és una àmfora de chios trobada a Empúries i finalment a la necròpolis paleocristiana de Tarragona hi ha exemplars probablement del segle VI de l'Era procedents de Bizanci.

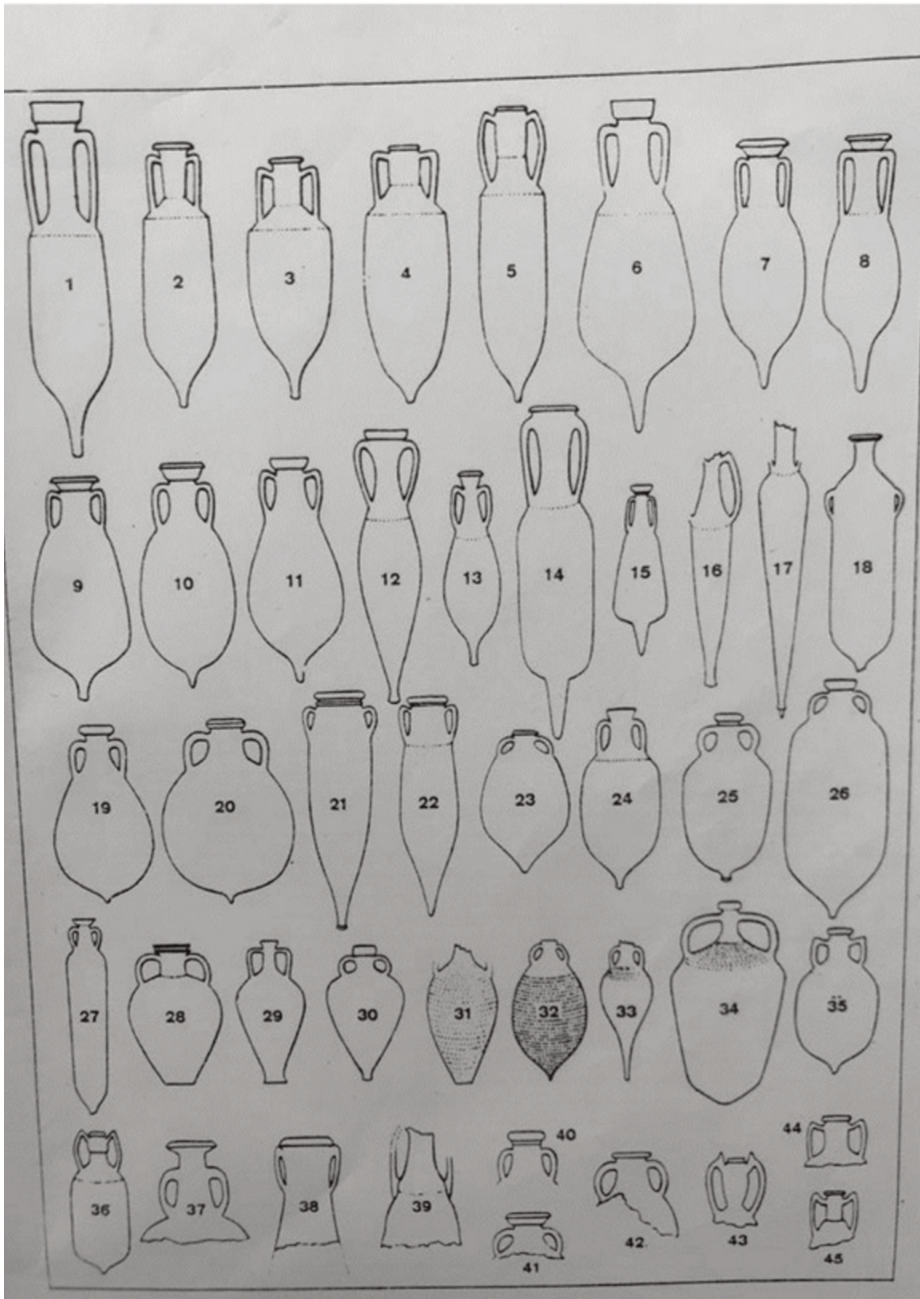

La Taula de Dressel.

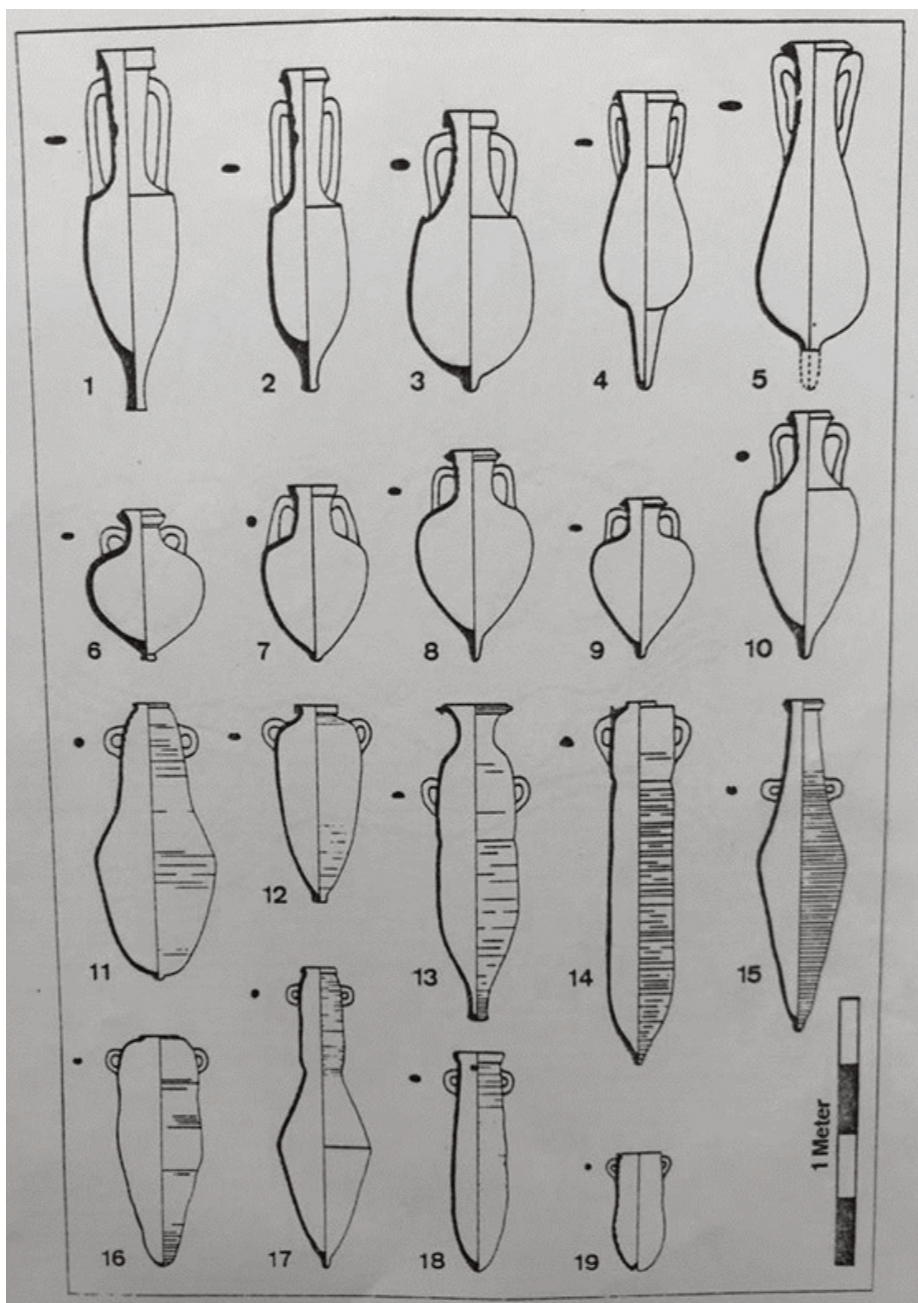

La Taula de Dressel.

Moltes d'aquestes àmfores van ser l'estímul o el prototip que van donar lloc a les peces estudiades, però el seu desenvolupament no és paral·lel, i quinze segles de fabricació d'àmfores i múltiples punts de procedència formen un embolic tipològic i cronològic molt més complex que el de les àmfores occidentals.

Lluís Papiol (\*)

(\*) Vull expressar el meu agraïment a l'Àlex Salvat Papiol, que ha estat l'autor de la reproducció de les fotografies d'aquest article.