



Revista Galega do Ensino



Revista Galega do Ensino

COMITÉ DE REDACCIÓN

Ana María Platas Tasende / Dirección
Mercedes González Sanmamed / Subdirección
María Natividad Rodríguez López / Secretaría
Javier Vilariño Pintos / Ilustración

CONSELLO ASESOR

Manuel Deaño Deaño
Antonio de Ron Pedreira
Benxamín Dosil López
Agustín Dosil Maceira
Rodolfo García Alonso
Constantino García González
Carlos García Riestra
Venancio Graña Martínez
José Eduardo López Pereira
José Luis Mira Lema
Senén Montero Feijóo
José Carlos Otero López
Manuel Regueiro Tenreiro
José Luis Valcarce Gómez

TRADUCCIÓN E CORRECCIÓN LINGÜÍSTICA

Begoña Méndez Vázquez
Benxamín Dosil López

COLABORACIÓNS, CORRESPONDENCIA, INTERCAMBIO E PEDIDOS

Consellería de Educación e Ordenación Universitaria
Dirección Xeral de Política Lingüística
Edificio Administrativo San Caetano
15704 Santiago de Compostela

*O Comité de Redacción non asume,
necesariamente, as opinións expostas
polos autores*

Prohibida a reprodución total ou parcial
do contido sen a autorización expresa da RGE

© Xunta de Galicia

Edita: Consellería de Educación e Ordenación Universitaria
Dirección Xeral de Política Lingüística

Imprime: Grafanova, S. A.

Depósito Legal: C - 818 - 96

ISSN: 1133 - 911X







Índice

Colaboracións especiais

- | | | |
|---|---|----------|
| ❧ | Conversación con Carlos Casares
<i>Ana María Platas Tasende</i> | páx. 15 |
| ❧ | A práctica escénica lorquiana
<i>Ricard Salvat i Ferré</i> | páx. 27 |
| ❧ | Do enxebre ó bravú
<i>Anxo Tarrío Varela</i> | páx. 59 |
| ❧ | Aplicacións das matemáticas na industria metalúrxica
<i>Alfredo Bermúdez de Castro</i> | páx. 89 |
| ❧ | Os nenos e os mozos de hoxe. Os "observatorios permanentes"
<i>José María Rianza Ballesteros</i> | páx. 107 |

Estudios

-  Cómo son e cómo funcionan os virus
Rafael Seoane Pardo pág. 123
-  Análise dos rendementos da educación en Galicia
(1980-1997)
Alberto Vaquero García pág. 137
-  A logoa de Sobrado: un proxecto de educación
ambiental
Xoán M. Santamaría Cameán pág. 157
-  Excursións na natureza e educación en valores
Eugenio Otero Urtaza pág. 171

Prácticas

- ☉ Un ambiente integrado para o ensino de sistemas expertos
Mateo Lezcano Brito / Víctor Giraldo Valdés Pardo pág. 183
- ☉ Música: unha proposta con materiais recollidos na tradición oral
Javier María López Rodríguez pág. 191
- ☉ O medio ambiente, o exercicio físico e a transversalidade
José Víctor Ónega Carrera pág. 205
- ☉ Proposta didáctica: excursión guiada ós Ancares
José Carlos Otero López / Enrique Carrera Soto pág. 231

O pracer de ler

Agustín Fernández Paz pág. 243

Recensións

Diccionario conceptual galego, de Manuel Quintáns Suárez
Manuel González González pág. 257

Cristal, de AA. VV.
Armando Requeixo pág. 261

La teoría estética, teatral y literaria de Rafael Dieste, de Arturo Casas Vales
Teresa Vilarinho Picos pág. 263

El novio del mundo, de Felipe Benítez Reyes
Ana María Platas Tasende pág. 267

Antología Cátedra de Poesía de las Letras Hispánicas, de José Francisco Ruiz Casanova
Ana María Platas Tasende pág. 271

Human Croquet, de Kate Atkinson
Miguel Ángel Otero Furelos pág. 275

How English Works, de Michael Swan e Catherine Walter
Paloma Núñez Pertejo pág. 277

Los primitivos flamencos, de E. Panofsky
Carlos Sastre Vázquez pág. 281

Le immagini degli dèi di Vincenzo Cartari, de Caterina Volpi <i>Carlos Sastre Vázquez</i>	pág. 285
Historia da música galega. Cantos, cantigas e cánticos, de M. Pilar Alén <i>Javier María López Rodríguez</i>	pág. 289
Sectores emergentes en el campo de la educación permanente, de Varios. <i>Diálogos e Universidad</i> <i>Agustín Requejo Osorio</i>	pág. 293
Un modelo de educación en los mayores: la interactividad, de J. García-Mínguez, A. Sánchez García <i>Agustín Requejo Osorio</i>	pág. 295
La geometría fractal de la naturaleza, de Benoît Mandelbrot <i>José Luis Valcarce Gómez</i>	pág. 299
La sexta extinción. Las pautas de la vida y el futuro de la humanidad, de Richard Leakey e Roger Lewin <i>Álvaro García</i>	pág. 303
Verdad y ciencia. Introducción a una filosofía de la libertad, de Rudolf Steiner <i>Álvaro García</i>	pág. 307

Novidades editoriais



pág. 309

Noticias



pág. 331

Legislación



pág. 337

*Normas para
as autores*



pág. 361



*Colaboracións
especiais*

CONVERSACIÓN CON CARLOS CASARES

Ana María Platas Tasende
 Instituto Rosalía de Castro
 Santiago de Compostela

O solpor dunha tarde de verán adoita ser propicio para a conversación. Non resulta difícil entrar nela con Carlos Casares, persoa comunicativa e amable.

Casares (Ourense, 1941) foi universitario en anos próximos ós nosos, frecuentador ás veces dos mesmos lugares, transeúnte polas mesmas rúas, sufridor das mesmas carencias e dos mesmos excesos. Conserva intacto o brillo agudo daquela mirada que, desde tan cedo, soubo captar lucidamente o mundo, loitar por melloralo e transmutar moitas das súas facetas ata os ficticios eidos da realidade literaria.

Pasaron moitos anos, sen embargo. Non é doado esquecer tódolos cambios que trouxeron mentres cada un de nós ía facendo o seu camiño. Uns cantos aspectos ruíns da España daquela dilatada posguerra foron quedando atrás. Non perduran tampouco certas cousas inesquecibles, non todas merecentes de nostalgia, dun illadísimo Santiago incapaz de abranguelas ilusións dos que acabaron marchando.

Quedaron outros. Algúns con indubidables inclinacións políticas, entre

eles Casares, habían padecer, a prol da liberdade e dos dereitos democráticos, as represalias dun escuro goberno central que tentaba reafirmarse máis canto máis evidente era a súa agonía.

As dificultades que lle entorpeceron a vida de estudante e de docente non conseguiron afastalo das súas ideas nin murcharlle a decidida vocación de escritor. Do ano 1967 é a primeira obra, *Vento ferido*, conxunto de contos que, coa novela *Cambio en tres*, publicada dous anos despois, lle fixeron acadar de inmediato a primeira liña da narrativa galega do momento. Os dous textos amosan unha prosa audaz na que se plasman os máis avanzados procedementos experimentais, daquela en voga na narrativa occidental.

Se ben estes inicios contribuíron moi profundamente á renovación da nosa novela, as preferencias literarias de Casares, menos debedoras da moda, foron decantándose co tempo cara a novas e persoais maneiras. O escritor, que aínda en 1975, con *Xoguetes para un tempo prohibido*, conservaba o gusto pola experimentación, andaba xa á procura dun estilo máis natural e máis sinxelo

que ía ser no futuro o que, por esencia, identificase a súa obra.

De 1979, *Os escuros soños de Clío*, onde volve ós relatos curtos, vén sendo unha contribución ó cultivo do realismo máxico e quizais tamén a lembranza, máis que dos mestres hispanoamericanos, da admirada inventiva de Cunqueiro.

Ilustrísima, publicada en 1980, é, non obstante, a novela que marca dun xeito definitivo a entrada nunha nova etapa, caracterizada polo agarimoso pulimento dunha prosa que agroma chea de frescura. O autor, paciente estilista, abeira os límites desa rara arte da sinxeleza expresiva, que alcanza en cada frase a nitidez e a exactitude polas que tantos, conscientes das súas trabas, pelexan e suspiran.

Esa atención ó estilo non agocha a alta capacidade imaxinativa vertida nas obras, que chega ó cumio en *Os escuros soños de Clío* e que é proclive á mestura do histórico e o fabulado nos personaxes e á recreación rememorativa de mundos máis ou menos próximos. Neles, temas como os da intransixencia, a violencia ou o poder transmiten, moitas veces tinguida de humor e de ironía, a actitude comprometida dun home que espalla polas súas páxinas, a modo de ficcións, testemuños e críticas dos tempos amargos que a uns ou a outros, en ocasións a el mesmo, lles correspondeu sufrir.

Non parece Casares un escritor disposto a entregar ó seu público novidades a curto prazo, a pesar do recoñecemento

que supoñen os moitos galardóns merecidos (Premio Xunta de Galicia á Creación Literaria, Premio Otero Pedrayo das Deputacións Galegas, Premio Literario Ánxel Fole, Premio Galaxia de Novela, Premio da Crítica Galega, Premio Losada Diéguez...), pois, en efecto, desde *Ilustrísima* ata a tamén espléndida *Os mortos daquel verán* (1987), e de aí a *Deus sentado nun sillón azul* (1996) pasan bastantes anos.

Inquedo como é, emprega o seu tempo en actividades moi diversas, desde a tradución e a literatura infantil á biografía (*Vicente Risco, Curros Enríquez, Otero Pedrayo*), a edición e estudio de diversas obras galegas xa clásicas e a difusión de impagables coñecementos (*Conversas con Anxel Fole, Ramón Piñeiro. Unha vida por Galicia*). Palabras especiais e máis longas que as agora oportunas merece o seu labor xornalístico, que xunta á calidade literaria un pouco común enxeño crítico e unha vertente humana que día a día conquistan máis lectores.

Carlos Casares, que é membro de número da Real Academia Galega desde 1977, dirixe a Editorial Galaxia e a revista *Grial*. Exerceu a docencia ata que, en 1996, foi nomeado presidente do Consello da Cultura Galega, cargo no que sucede a Xosé Fernando Filgueira Valverde.

A nosa conversación desenvólvese, pois, cun dos homes máis dinámicos e máis representativos do que a Galicia de hoxe, por obra duns poucos obstinados coma el mesmo, chegou a ser.



Foto Blanco



— *Vostede pasou os seus primeiros anos en Xinzo de Limia. ¿Cales son os máis vivos recordos da nenez? ¿Afeccionouse xa de pequeno á lectura?*

— Pasei os anos da nenez en Xinzo de Limia, pero tamén en Sabucedo, a dez kilómetros, onde tiña un tío médico. Alí podía saír só, sen a rapaza que nos sacaba de paseo ós meus irmáns e a min, e andar polo monte cos nenos das aldeas, indagar nos niños dos paxaros, facer trasnadas, inventar bombas. A pesar de tanta actividade, aínda me quedaba tempo para ler. Fun un lector voraz.

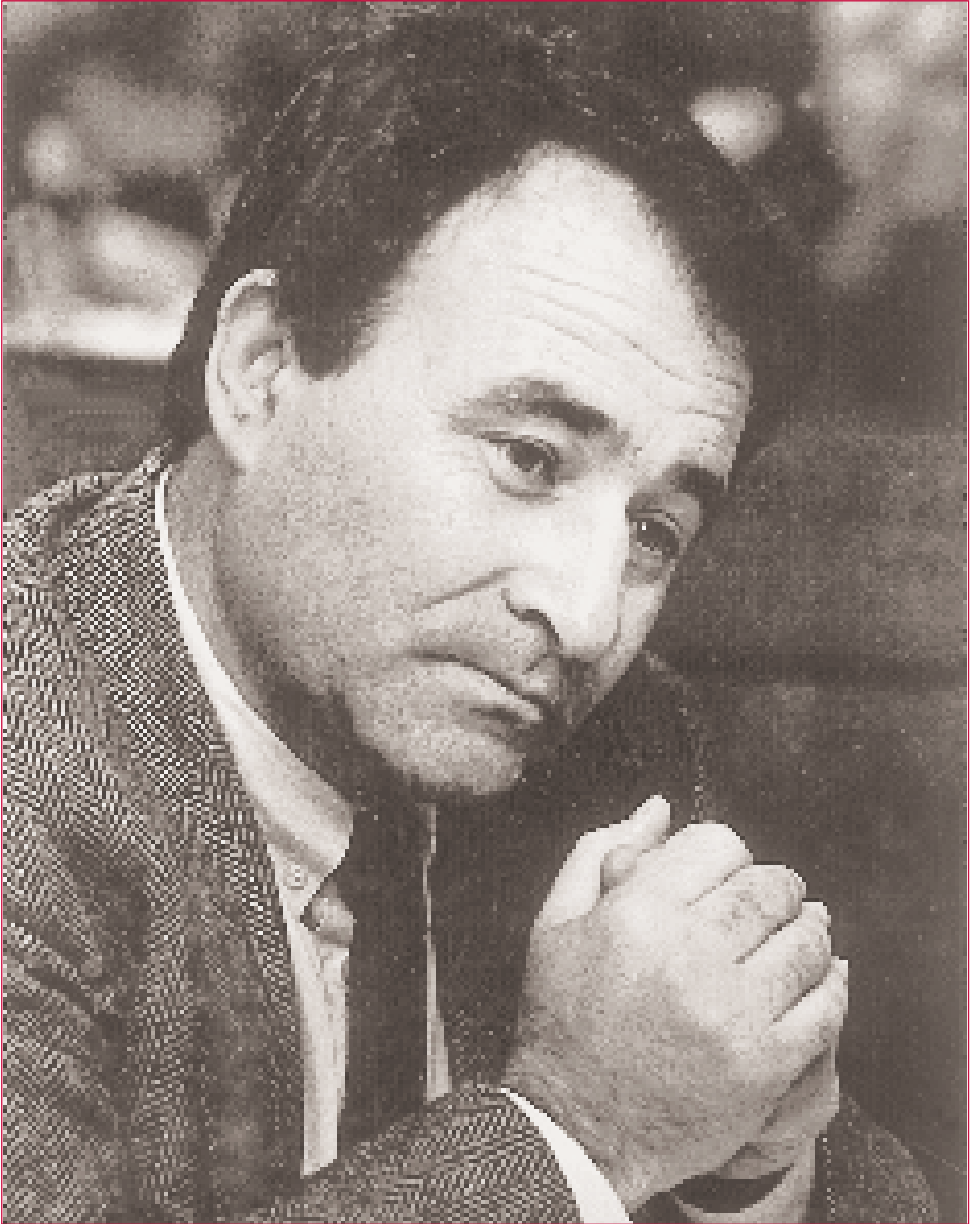
— *Mentres cursa o bacharelato en Ourense coñece a Vicente Risco, presidente*



dun xurado de contos de Nadal que vostede gañou. ¿Como xurdiu e como se desenvolveu aquela relación?

— Eu sabía de Risco polo meu pai, que fora alumno del. Polo tanto coñecía de referencias desde neno. Logo, cando empecei o bacharelato, intereseime máis pola súa figura. Observáboo pola rúa, miráboo na biblioteca pública, a onde acudía con frecuencia, e tiña ganas de coñecelo. A ocasión xurdiu cando gañei ese concurso e o meu profesor de literatura me levou a tomar café co xurado. Nada máis chegar, presentoume a Risco, que non me fixo caso. Ó cabo de media hora ou algo así, dixo que se marchaba, pois o señor que gañara o premio debía de ser un informal porque quedara en vir tomar café, pero non se presentara. Entón, o meu profesor díxolle: “¡Pero, don Vicente, se é este que está aquí!”. Risco, que era moi cegarato, miroume facendo unha especie de binóculo cos puños e dixo: “¡Pero se este é un rapaz!”. A continuación xa me fixo caso. Desde aquel día acudín á súa tertulia e tiven con el unha moi boa relación, a pesar da diferenza de idade.

— *¿Tratou tamén a Antón Risco?*

— Si, ó seu fillo Antón trateino tamén moito. Fomos bos amigos. Era un home intelixente, cunha devoción polo seu pai realmente exemplar.

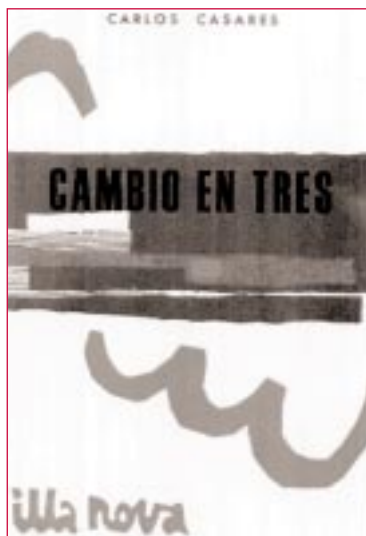

— *¿Como era a vida dos universitarios santiagueses cando vostede estudiaba Filosofía e Letras? ¿Participaba Carlos Casares noutras actividades, ademais das propias das aulas?*

— Era unha universidade pequena, na que se podería dicir que nos coñecemos todos. Eu vivín no medio dun pequeno grupo de rapaces preocupados pola literatura, poetas e narradores, que o pasamos moi ben. Líamos moito, faciamos tertulias ata ben entrada a madrugada e non por eso deixabamos de estudar e sacar adiante as carreiras. Había tempo para todo.

— *¿Despuntaba xa a súa vocación política?*

— Unha parte das nosas preocupacións eran políticas. Eu participei en actividades clandestinas, que me causaron unha detención, xunto co profesor José

Luis Aranguren, alá pola primavera de 1967, pola mesma época na que publiquei o meu primeiro libro. Eran actividades destinadas a rebenta-lo SEU e loitar contra a dictadura, que ás veces consistían en reunións nas que se discutía o mundo desde Adán e Eva e outras na preparación dunha folga ou na distribución de *octavillas*.

— *¿Que lle supuxo a amizade de Ramón Piñeiro?*

— Para min, Piñeiro foi coma un pai e un amigo. Desde que nos coñecemos, a pesar da diferenza de idade, mantivemos unha relación cordial e intensa. Eu pasaba días na súa casa de Santiago e el viña pasar días á nosa casa de Vilariño, ás veces, semanas enteiras. Estiven con el na súa agonía, vivindo ó seu lado os últimos días da súa vida. Quero dicir que tivemos unha grande intimidade. Entre os dous non había segredos de ningún tipo. Sabiamos todo un do outro. Nunca admirei tanto a ninguén, o mesmo desde o punto de vista intelectual que do humano. Piñeiro foi un ser excepcional, irrepetible. Combinaba dúas virtudes que raramente se dan xuntas: unha intelixencia vivísimas e unha bondade extraordinaria.

— *Dos tempos de estudante universitario son as súas primeiras incursións serias na literatura de creación. ¿Lembra como naceu en vostede a necesidade de escribir?*

— Sei que empecei a escribir case de neno, pero non sabería dicir por qué. Moitas veces penso que tivo moito que ver en todo esto un magnífico profesor de Literatura, don Agustín Madarnás,

que lía en voz alta as miñas redaccións na clase e as comentaba literariamente. Foi así como descubrín a importancia do estilo.

— *En principio publicou relatos e poemas, máis tarde só contos e novelas. ¿Que razóns lle fixeron preferi-la narrativa?*

— Eu teño desde sempre unha visión puramente narrativa da vida. En realidade, gústame conta-lo mundo máis que pensar nel. Se me piden que fale de algo, que dea unha opinión ou exprese unha idea, dunha maneira espontánea póño-me a contar. Ó final, sen pretendelo e quitándolle á palabra calquera contido didáctico ou moral, acabo facendo unha parábola.

— *¿Que coida de factura máis difícil, un conto ou unha novela? ¿Con que trazos esenciais diferencía un da outra?*

— Depende para quen. O conto pode ser un xénero moi complicado para quen non teña as virtudes que se requiren para ser un bo contista. O mesmo se pode dicir dunha novela. No fondo, as cousas son fáciles para uns e difíciles para outros. Eu sería incapaz de facer un caixón de madeira, pero resúltame relativamente fácil escribir un artigo. Supoño que para un carpinteiro será exactamente ó revés. Agora ben, entre conto e novela, non hai dúbida de que esta require un esforzo maior, aínda que non sexa máis que polo número de horas que lle hai que dedicar.

— *En Vento ferido xuntou vostede unha colección de contos, sombríos e líricos, relacionables polas súas técnicas coas liñas do*



experimentalismo europeo e americano. Cambio en tres, a súa primeira novela, considerada pola crítica como o seu texto formalmente máis atrevido, versa, non obstante, sobre a emigración, un tema clásico na literatura galega. ¿Trataba conscientemente de unir renovación e tradición?

— Si, exactamente, esa foi a miña intención. Por un lado, non me gustaba o que se chamaba o ruralismo temático e o tradicionalismo formal da narrativa galega, pero tampouco me gustaba a deserción que da realidade galega facían os narradores xoves. Por eso quixen combinar un tema máis ou menos tóxico, como a emigración, cun tratamento formal máis ou menos audaz.

— *¿Que escritores foráneos lle interesaban máis por aqueles derradeiros anos da década dos sesenta?*

— Eu lía sen orde e sen devocións e sen fobias. Unhas veces gustábame un tipo de literatura e outras veces outra. Tiña, non obstante, algunhas fidelidades: Albert Camus, Cesare Pavese, algunhas cousas de Faulkner, os contos de Hemingway.

— *¿Propúxose unha distinta maneira de narrar en Xoguetes para un tempo prohibido? ¿Que hai de autobiográfico nesta novela?*

— En *Xoguetes para un tempo prohibido* seguía eu preocupado polos aspectos formais da novela, un asunto que agora a penas me interesa. Quería facer con ela a novela moderna dos universitarios do meu tempo. Neste sentido, hai nese libro elementos biográficos de varios amigos meus. Tamén hai cousas miñas. Por exemplo, en Mara tratei de retratar unha moza moi bonita que eu tivera, unha loira de melena longa, ollos

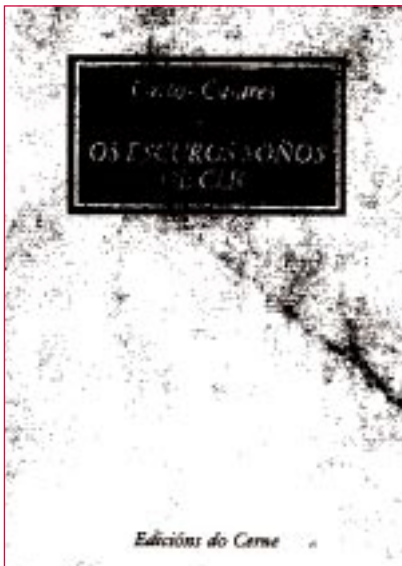

azuis e tipo espectacular que me trouxo tolo durante unha parte da miña mocidade. Pero tampouco Mara é exactamente aquela rapaza. A realidade que entra nunha novela acaba sendo modificada pola propia realidade en que consiste a literatura.

— *¿Pode dicirse que a inspiración dos seus relatos Os escuros soños de Clío, publicada preto dos oitenta, ten xa que ver con outras fontes?*

— Si. Cando publiquei ese libro quería facer unha literatura que non tivese que ver a penas coa experiencia, como os libros anteriores, senón coa imaxinación. Foi desde entón cando empecei a interesarme menos polos aspectos formais da narrativa.

— *¿De que autores galegos se recoñece admirador?*

— Gústanne os relatos de Dieste e de Cunqueiro. Como autor de contos, gústame Ferrín, sobre todo o Ferrín realista máis que o simbolista. Algúns contos de Manolo Rivas tamén son moi bos, especialmente o titulado “A lingua das bolboretas” do seu libro *¿Que me queres amor?* Naturalmente podería citar máis escritores.

— *No ano 1980, con Ilustrísima, acada a súa prosa unha excepcional madurez que en Os mortos daquel verán sorprende polo virtuosismo, non soamente expresivo senón tamén compositivo. Sen esquecerlo aprendido no período anterior, de experimentacións diversas, vaise asentando no que poderíamos chamar unha etapa de serenidade. Carlos Casares conquista unha expresión*

lingüística quintaesenciada, que latexaba xa nos seus primeiros escritos, e que agora se amosa plena de beleza e de eficacia. ¿Ata que punto pule vostede o que escribe? ¿Hai unhas normas elementais de estilo na xénese dunha prosa cristalina como a súa?

— Despois de moitos anos cheguei á conclusión, que por outra parte non ten demasiado de orixinal, de que a facilidade, a transparencia e a sinxeleza son sempre resultado do esforzo e a elaboración. Esas virtudes do estilo nunca se dan dun xeito espontáneo, senón que son froito do traballo, ás veces dun grande traballo. É o mesmo que sucede coa orde, que hai que conquistala. Só un bo lector pode darse conta desto. Eu teño lido sobre este asunto unhas tonterías tremendas, ás veces escritas por xente do oficio, que confunde a sinxeleza coa simpleza ou coa pobreza, todo para defen-



der concepcións da literatura diferentes, tan lexítimas como a que defendo eu. Escribir barroco é complicado, a min non me vai, pero hai magníficos escritores barrocos. Hainos tamén moi malos, por suposto.

— *No título da súa, polo momento, última novela, Deus sentado nun sillón azul, ¿tivo algo que ver o conto de Cortázar "Continuidad de los parques", no que un home, diante dunha ventá, le unha novela sentado nun sillón de terciopelo verde? E, dito dunha forma máis xeral, ¿de onde arrincan, como xorden as inspiracións temáticas en Casares?*

— Non, en absoluto. Esas coincidencias son relativamente frecuentes, pois reflexan situacións case tópicas ou universais. Para min, os temas xorden de maneiras moi diversas, case imprevisibles. Ás veces, dunha imaxe. Outras dunha reflexión ou dunha lectura ou dunha conversa.

— *Deus sentado nun sillón azul tivo, con moi raras excepcións, unha excelente acollida crítica tanto no seu orixinal galego coma na tradución castelá. Vostede negou que o antiheroe masculino fose Vicente Risco pero houbo quen mesmo afirmou coñece-los feitos relatados. ¿Podería facer algunha aclaración ó respecto?*

— Efectivamente, houbo algunha xente que quixo ver no protagonista da miña última novela a Vicente Risco. A este respecto, eu diría que aí subxace, en primeiro lugar, un apaixonante problema de tipo literario, é dicir, o da entidade dos personaxes novelescos, sobre o cal eu escribín algunhas páxinas a

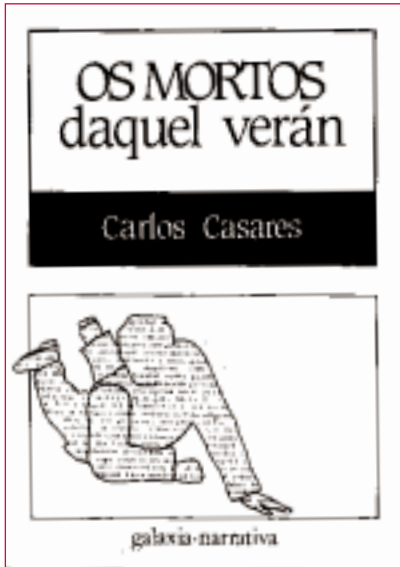

propósito dalgunha obra de Torrente Ballester, pois deuse a casualidade de que coñecín persoalmente a Lénuschka, unha das protagonistas de *Fragmentos de Apocalipsis*. Despois está o detalle máis ou menos anecdótico de se me inspirei en Risco, que é unha cousa, ou se o protagonista da novela pretende ser ou é un retrato de Risco, que sería unha cuestión diferente. Non tería sentido negar que o personaxe da novela ten algún parecido con Risco, sobre todo de tipo físico, pois resulta evidente. Carece de sentido, en cambio, aproveitar este feito para tirar unha conclusión falsa: que o protagonista é Vicente Risco. Sen entrar en cuestións de teoría literaria, ámbolos dous se parecen intelectual e moralmente como un garavanzo a unha castaña. O protagonista é, segundo dixo a miña traductora alemana, Elke Wehr, un símbolo da intelixencia sen moral.

Paréceme unha boa definición. Risco, en cambio, era un home intelixente, pero con moral. Se eu quixese retratar a Risco, faría unha novela moi distinta. Valinme dalgúns rasgos de Risco, incluso utilicei algún artigo del, que lle atribuí ó escritor protagonista da novela, da mesma maneira que lle colguei no seu haber artigos que escribín eu na miña sección diaria de *La Voz de Galicia*. Agora ben, como quería escribir unha novela sobre a responsabilidade dos intelectuais, que é un asunto que me fascina, e quería que ese intelectual pertencera máis ou menos a aquela xeración que en Alemaña chamaron da “revolución conservadora”, inspireime en parte, nos aspectos externos, en Vicente Risco, que era o único intelectual conservador que coñecía. Eso é todo.

— Na novela da que estamos a falar, *Deus sentado nun sillón azul*, a observación do que ocorre no presente filtrase a través dos ollos dunha muller que desde a ventá axexa sen descanso o seu vello namorado ata case traspasarlle, cos restos dun amor cheo de lembranzas, o protagonismo. Hai en toda a obra un influxo evidente do cine, mais non adopta vostede un narrador cámara. ¿Parecíalle moi plano? ¿Impedíalle rememora-lo pasado e renunciar á subxectividade?

— A técnica da novela, incluído o punto de vista, impuxéronse, como me ocorre sempre, dunha maneira espontánea, sen pensar nela. Polo tanto, non tería moito que dicir ó respecto.

— ¿Por que reproduciu tódolos diálogos en estilo indirecto? ¿Non era moi aventurado retardar desta maneira o ritmo narrativo? ¿Que efectos perseguía?

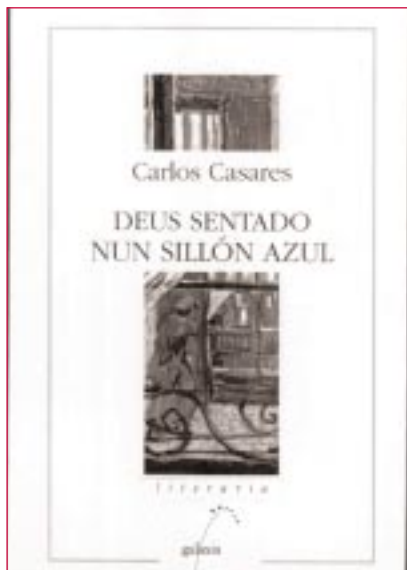

— Eu creo que os diálogos en estilo indirecto eran case obrigados, tendo en conta a técnica da novela. Posiblemente non funcionarían doutra maneira.

— *¿Que hai de satisfactorio e de difícil nas narracións para nenos? ¿É máis complicado aínda escribir teatro infantil, como tamén fixo vostede?*

— A literatura para nenos é literatura coas mesmas esixencias e dificultades que a literatura para adultos. Eu escribín algunhas cousas para nenos, pero sempre por razóns moi circunstanciais. Non me inspira especialmente.

— *¿Que relacións existen entre o periodismo literario, que con tanto éxito vostede practica, e a literatura?*

— O periodismo literario para min é literatura, igual que escribir un conto ou

unha novela. Dedícolle o mesmo esforzo. Sempre me gustou este tipo de periodismo, que descubrín de adolescente, cando lin por primeira vez a Julio Camba, concretamente *La rana viajera*, aquel libro do cal Luis Trabazo, un personaxe curioso, intelixente e arbitrario, nos dixo un día na tertulia a Antón Risco e mais a min: “¡Ah, *La rana viajera!* Está bien, pero ya sabéis que no hay rana.” Despois descubrín tamén as columnas de Risco, que me pareceron excelentes. Logo, Pla, que me resulta xenial. Tamén Torrente Ballester. Finalmente, en menor medida, César González Ruano. E non debemos esquecer tampouco a Azorín. Hai escritores que non fixeron máis que eso, pero teñen un posto na historia da literatura.

— *¿Cal é a función primordial do Consello da Cultura Galega que vostede preside?*

— O Consello da Cultura é unha importante institución na que están representadas as principais institucións culturais do país, é dicir, as tres universidades a través dos seus rectores, as academias, institutos universitarios, fundacións, personalidades a título individual, máis o Conselleiro de Cultura, que é membro nato. Somos un órgano autónomo e independente, de tipo consultivo, non ó servizo do goberno, senón das institucións autonómicas, incluído o Parlamento. Realizamos ademais estudos, facemos publicacións, organizamos congresos, debates. En total, no Consello traballan habitualmente, entre membros do plenario e das distintas comisións, arredor dunhas cen persoas.

— *¿Como ve o futuro da lingua galega?*

— Cunha ilusión moderadamente pesimista. Verémo-lo que se pode facer.

— *¿Vive vostede de cerca os problemas da reforma do Ensino Primario e Secundario? ¿Que opinión lle merece a situación que atravesamos país, alumnos e profesores?*

— A verdade é que hai xa tempo que me perdín no marasmo da reforma e todo eso. Non o sigo de cerca. Con todo, procuro saber cómo van as cousas a través dos meus antigos compañeiros. Dáme a impresión de que nos institutos os profesores están moi enfadados coa reforma. E creo que non lles falta razón.

— *Vostede é un home extraordinariamente activo e polifacético, o que xustifica a lentitude con que publica as obras que tantos lectores gozan. ¿Ten prevista algunha nova entrega de creación ou de ensaio?*

— Eu non teño na cabeza eso que se chama a carreira literaria, que obriga a moitos escritores a publicar un libro cada ano. Escribo cando me apetece e non me apetece sempre. Gústanme moitas cousas: papa-la mosca, falar cos amigos, xogar cos trens eléctricos, andar en moto, ler. Non hai tempo para todo. Ademais viaxo con frecuencia, que é outra cousa que tamén me gusta. A pesar de todo escribo bastante. Agora mesmo, cando



Carlos Casares por Siro López.

volva de Nova York, a onde vou todo o mes de setembro para dar un curso na City University of New York, entregarei na imprenta un libro de ensaios narrados ou algo así. Probablemente se vai chamar *Un país de palabras*. A min succédeme que cando vou a congresos sempre me sorprende a teima que teñen os escritores de imita-los filósofos e os profesores. Fano fatal. Eu creo que os escritores témo-la nosa propia linguaxe, que é máis metafórica ca conceptual, pero que nos permite pensar a través dela e explica-lo mundo e as cousas. Ese polo menos é o meu caso. Estes ensaios son reflexións, pero nas que reflexiono narrando, sobre literatura, sobre outros escritores, sobre pintura. Verémo-lo que sae de aí. Polo menos espero que a xente non se aburra.



Nas aulas da City University of New York escoitaranse, pois, as opinións dun dos máis acreditados homes das nosas letras. Nós acabamos de sentir aquel mesmo ton de voz, de nota-los acenos un pouco máis pausados que nos tempos antigos. Semellan pertencer a

quen comprende que a présa non resulta xeitosa compañeira cando o que se persegue é tan profundo como acadar fondura no feito de vivir.

Vigo, agosto de 1998



A PRÁCTICA ESCÉNICA LORQUIANA

Ricard Salvat i Ferré
Universidade de Barcelona

Estamos no ano do centenario do nacemento de Lorca e, España, o teatro español, aínda non 'explicou' ó mundo cómo é o Lorca dramaturgo, cáles foron as súas verdadeiras contribucións. Ninguén se preocupou demasiado por definir cál sería a maneira axeitada de representa-lo gran poeta granadino. Non demos conseguido co seu teatro, que é unha das achegas máis importantes deste século e de toda a historia do teatro español, algo semellante ó que fixo cos clásicos galos a Comédie Française ou o Piccolo Teatro de Milán con Luigi Pirandello, Carlo Goldoni ou Carlo Bertolazzi, sobre todo nos seus primeiros anos de existencia (1945-1968); ou o Teatro Nacional Inglés ou a Royal Shakespeare Company cos clásicos ingleses e, tamén, o Berliner Ensemble nas épocas de Bertolt Brecht e Heiner Müller, coas obras do primeiro e as do repertorio realista por el elixidas, sen esquecer, tampouco, na penúltima etapa, as obras de Müller.

Non demos creado uns espectáculos canónicos, unhas postas en escena que estean aí en repertorio, que poidan servir de 'Modell', que explique cómo

Lorca xorde dunhas realidades xenuinamente andaluzas e de todo o froito das tradicións teatrais, pictóricas e musicais españolas. Lorca no fondo é, en gran parte, un continuador de Lope de Vega (sen esquecer nunca a Calderón), e soubo aprender del as súas mellores leccións de teatralidade, aquel último e particular sentido do teatro poético tan orixinal e tan difícil de resolver escenicamente. Como Lope aquí e fóra de aquí é un gran descoñecido, falla a raizame, o tronco e as pólas de toda unha tradición de textos teatrais e de espectáculos.

É moi significativo que máis de sesenta anos despois da súa morte, Granada ou outra poboación andaluza non teñan un Festival Lorca cada ano. De feito, a estas alturas da nosa democracia debería existir unha compañía parecida ó que foi e aínda é o Berliner Ensemble, dedicada exclusivamente a montar obras de Lorca e dalgúns coetáneos ou contemporáneos de aventuras estéticas. De existir unha compañía con estas características si poderíamos encontrar unha 'imaxe' de Lorca que sería, tamén, o que poderíamos convir en chamar a 'imaxe'

da xeración do 27, da República, dun dos momentos clave da nosa historia. Hai quen fala, non o esquezamos, do segundo Século de Ouro.

Só se montamos varias veces e desde tódalas perspectivas as obras de Lorca crearemos esa 'imaxe' á que nos estamos a referir, eses espectáculos 'Modell' dos que partir, para que novas xeracións poidan seguielos ou poidan ampliar-los seus presupostos estéticos, ou ben, por qué non, negalos ou tentar destruílos se se cre oportuno.

Dentro desta orde de preocupacións que intentamos expoñer, pensamos que habería que potenciar eventos como o que tivo lugar en Granada desde o 23 de febreiro ó 4 de xuño de 1995. Baixo o título global de "Lorca desde Granada" programáronse seis espectáculos, en xeral todos eles dirixidos por creadores moi novos, e representáronse as obras polas que parece que o público máis mozo sente maior interese. Vexámola programación: *Retablillo de don Cristóbal*, polo Teatro de la Jácara (Sevilla), baixo a orientación de Alfonso Zurro; *Así que pasen cinco años*, por Atalaya Centro de

Arte (Sevilla), con posta en escena de Ricardo Iniesta; *Comedia sin título*, pola Compañía Sara Molina (Granada), con proposta escénica da propia Sara Molina; *Cuatro Diálogos*¹, un espectáculo de Miguel Serrano; *El público*, pola Compañía de Teatro del Sur (Granada), con dirección de Francisco Ortuño. Aínda se programou un espectáculo de autoría colectiva titulado *Lorca y la ciudad* no que interviñeron actores, colectivos voluntarios e compañías teatrais de Granada baixo a dirección de Francisco Ortuño.

Este tipo de festival debería celebrarse cada ano e quizais nunha cidade andaluza distinta. Houbo algúns espectáculos moi interesantes, e algún mesmo podería marcar un fito, en concreto para a maneira de entender *Así que pasen cinco años*, un dos textos máis difíciles e inaccesibles da rica produción lorquiana. A proposta de Atalaya Teatro foi absolutamente enriquecedora e arriscada.

Hai seis momentos fundamentais na práctica escénica lorquiana:

1. Os espectáculos que se estrean en vida de Lorca. Desde 1920, a súa

1 É interesante reproducir-lo título dos catro diálogos: "La doncella, el marinero y el estudiante", "El paseo de Buster Keaton", "Diálogo con Luis Buñuel" e "Diálogo del Amargo". Tamén é moi revelador para ve-lo cambio de sensibilidade valorativa dos últimos directores, o que se escribe no programa: "Un gran autor teatral se distingue del resto, entre otras cosas, porque no cesa de provocar sorpresas a sus lectores: por bien que creas conocerle, en cualquier momento te sorprende con un texto inédito, al menos para ti, y en el que renuevas tu admiración por él, a la par que experimentas el placer de situarte frente a algo verdaderamente interesante".

"Con estos 'Diálogos' que proponemos nos sucedió algo parecido. Hasta ahora los considerábamos englobados en un apartado, verdadero 'cajón de sastre', que Claude Couffon tituló 'Teatro Breve', condenándolos a ser leídos como un conjunto de pequeñas piezas independientes, cuyo sentido global empezaba y acababa en la brevedad de sus páginas. Sin embargo, un estudio en profundidad de cada uno de ellos, considerándolos como un conjunto de puntos de vista sobre la misma cosa, casi como instantáneas —radiografías— que pillan al modelo por sorpresa y apresan sus rincones, mostrándolos con un lenguaje no común, surreal, libre —desde el sueño—, confiere a estas 'piezas breves' el valor de cualquier otra de las llamadas 'mayores'". Programa do festival "Lorca desde Granada" editado polo Excmo. Concello de Granada e pola Xunta de Andalucía. Granada, 1995.

primeira estrea da man de Gregorio Martínez Sierra, ata *La casa de Bernarda Alba*, en 1945, dirixida por Margarita Xirgu en Bos Aires, cando esta cidade era a capital do teatro español (no exilio).

2. Os espectáculos estranxeiros cando Lorca estaba prohibido nos escenarios españois. Desde 1938 ata 1960 e, se se considera oportuno, ata os nosos días.

3. Os espectáculos españois, desde *Yerma* de Luis Escobar a *Así que pasen cinco años* de Miguel Narros. Postas en escena entre 1960 e 1978.

4. O gran momento do teatro surrealista, desde Victoria Espinosa a Lluís Pasqual (1954-1998).

5. Lorca enfrontado ás novas xeracións. Desde *La Bernarda es calva* en 1994, de Magda Puyo, en diante.

6. Lorca nos espectáculos do Centenario.

PRIMEIRA ETAPA

De feito, sabemos ben pouco sobre este momento. As nosas informacións proceden das nosas conversas con María Teresa León, Santiago Ontañón, Rafael Alberti, Olivier Brachfeld, Amelia de la Torre, Ana Mariscal, Alberto Closas, Gonzalo Torrente Ballester e Luís Seoane.

Como sinalou moi atinadamente Antonio Gallego Morell:

Lorca es un escritor entero, sin posibilidades de trocearlo. Su teatro es una manifestación más en su mundo. El Lorca poeta lírico, prosista, autor dramático, conferenciante, músico, pintor, cultivador del género epistolar, juglar en suma, son facetas —y no distintas— de una cierta manera literaria de entenderse con la vida desde niño. En Lorca no es posible establecer cuándo el pintor de sus dibujos infantiles está soñando, entre lápices de colores, las decoraciones para la escenificación de sus obras; cuándo las manos sobre el teclado del piano fuerzan su poesía o su teatro hacia la ópera y la zarzuela.²

Lorca é, ante todo e sobre todo, un artista total que cultiva diferentes xéneros literarios, que se apaixona por diferentes linguaxes artísticas, que logra, con última e refinada sabedoría, aplica-las experiencias que extrae do seu comercio ou do seu frecuentar todas esas linguaxes diferentes polas que se interesa tanto. Pero aínda vai máis aló, aplica as experiencias dunha linguaxe a outra e viceversa. Así, poderíamos dicir que escribe teatro desde a plástica ou desde os seus debuxos, e poesía desde a música, e que pinta e debuxa desde a literatura. Non hai que esquecer nunca, ademais, unha das súas fundamentais actividades: a súa condición de director de escena. É máis, atreveríámonos a afirmar que debeu de ser un gran director de escena, no sentido de gran creador de signos escénicos.

² Antonio, Gallego Morell, "El teatro de Lorca y su mundo", incluído en Fernanda Andura e Ana Izaguirre, *Federico García Lorca y su teatro*, Col. Cuadernos de Exposiciones núm. 1, Teatro Español, Madrid, 1984, pág. 13.

Se tomamos en consideración os documentos (filmes, fotografías, bosquejos) que se conservan e escoitámo-lo que nos explicaron as persoas que traballaron con el, deberíamos acabar convindo que Lorca estaba no camiño de se converter nun verdadeiro creador escénico na liña dun Richard Wagner ou dun Gordon Craig.

Aquela gran muller de teatro que foi Margarita Xirgu tivo unha enorme capacidade para o risco, a aventura estética e a investigación teatral. Ela fixo posible que García Lorca estreara as súas obras nuns climas e nuns ambientes teatrais que eran bastante hostís ás propostas renovadoras de Federico. Isto convén lembralo porque se está forxando un pouco a lenda do éxito absoluto e inmediato do teatro de Federico, e non foi así. En todo caso, estas estreas corresponden á actitude que expresamos, hai un anaco, da man do profesor Gallego Morell. Un teatro de palabra, pero asemade un teatro moi pictórico, de ritmos visuais, de luces contrastadas que axudaban a lles dar ós personaxes un aquel de retablo popular ou medieval. Margarita Xirgu comprendeu, como productora e animadora cultural, esa multiplicidade creadora de Lorca e sóboa potenciar a través dun colaborador de excepción, Cipriano Rivas Cherif.

García Lorca tiña tan profesionalmente arraigado o sentido da totalidade expresiva que naquela estrea da súa primeira obra quixo compartila empresa

incluso como actor. Interpretou o papel de Autor cunha capa pintada de estrelas. De Martínez Sierra e de Rivas Cherif aprendería moito Lorca como director teatral.

Rivas Cherif, non o hai que esquecer, foi un dos introdutores en España da moderna posta en escena xunto con Ricardo Baeza e o xa mencionado Gregorio Martínez Sierra. Eles foron os encargados, como o fixera antes en Cataluña Adrià Gual, de acabar co tradicional aburguesamento do teatro madrileño dos últimos anos vinte e os primeiros anos da década dos trinta, que era moi tosco e totalmente falto de horizontes culturais.

Rivas Cherif estudiara en Italia; coñeceu as grandes intuicións do gran visionario Gordon Craig e colaborou coa Xirgu desde 1928 ata 1936. Aínda que se afirmou que traballara con Gordon Craig directamente, Enrique Rivas desménteo:

Si su encuentro en 1907 con Valle-Inclán fue posiblemente de gran peso para su vocación, la permanencia de Rivas Cherif en Bolonia, como becario en el Colegio de San Clemente de los Españoles de 1911 a 1914, le puso en contacto vivo, a los veinte años de su edad, con lo más activo del teatro italiano —ópera y comedia— y en contacto intelectual con Gordon Craig, de quien —sin conocerle personalmente a pesar de vivir entonces en la cercana Florencia— fue profundo admirador en tanto que lector de su revista de teatro *The Mask*³.

³ Enrique de Rivas, introducción a *Cómo hacer teatro. Apuntes de orientación profesional en las Artes y Oficios del Teatro Español*, Valencia, Ed. Pre-Textos, 1991, pág. 10.

En calquera caso Cherif aspiraba a crear en Madrid un Teatro de Arte seguindo o modelo do Teatro de Arte de Moscova, que dirixiron Konstantin Stanislavski e Nemirovitch-Danchenko. Cando Rivas Cherif estreou *La zapatera prodigiosa*, o 24 de decembro de 1930, no Teatro Español de Madrid, García Lorca colaborou moi estreitamente na súa posta en escena. Margarita Xirgu que observaba, como é lóxico, con grande atención e con moita ilusión os seus amigos e colaboradores mentres traballaban, fixo o seguinte comentario sobre Federico: "La pauta la daba siempre Federico, que tenía un sorprendente sentido musical. ¡Ah! y también un sorprendente sentido plástico. Veía la escena como pintor y el desarrollo de la acción como un músico"⁴.

Moi acertadas estas observacións da grande actriz e directora. Parece que é un feito que a escenografía e os figurinos de *La zapatera prodigiosa* foron inspirados polo mesmo Federico, que considerou fundamental a realización plástica das súas obras. Dos bosquejos encargouse Sigfrido Burman, que os deseñou buscadamente infantís e estridentes para acentuar-lo carácter de farsa lorquiana⁵.

Cómpre, para achegarse á práctica escénica lorquiana, lembra-los seus

colaboradores primeiros. En *El maleficio de la mariposa* (1920) contou coa dirección de Martínez Sierra, con Mignoni para os decorados e con Rafael Pérez Barradas para os figurinos. Entre as actrices e bailarinas cabe destaca-la Argentinita, Amalia Guillot e a gran Catalina Bárcena.

En 1923, el mesmo decora e fai os figurinos do seu teatro de monicreques. As cabezas dos mineiros realizounas o augafortista Hermenegildo Lanz⁶.

En 1927 estrea *Mariana Pineda* no Teatro Goya de Barcelona, con decorados e figurinos do seu amigo Salvador Dalí e del mesmo.

En 1934, *Yerma* estréase con decorados de Sigfrido Burman. Nunca nos quedou claro por qué ó cabo non os realizou Alberto Sánchez. Foi unha gran mágoa e Alberto Sánchez nunca quixo contárnolas razóns do seu afastamento, cando tivémo-la sorte de coñecelo en Moscova en 1962, pouco antes de finar. En todo caso, Alberto Sánchez foi un dos mellores tradutores plásticos ou recreadores do mundo de Federico. El fixo en 1956, dirixido por Ángel Gutiérrez, os decorados e mailos figurinos de *Mariana Pineda* en Moscova e, logo, a súa inmejorable proposta plástica para *La casa de Bernarda Alba*, tamén en Moscova, en 1958.

4 Valentín de Pedro, "El destino mágico de Margarita Xirgu", na revista *Aquí Está*, Bos Aires, 19 de maio de 1949.

5 Fernanda Andura e Ana Izaguirre, *op. cit.*, páx. 71.

6 É conveniente, para coñece-la dimensión de director de escena de Federico, lembra-la elección de textos e músicas dos tres espectáculos do Teatro de Cachiporra Andaluz:

1. *Los habladores* de Cervantes, con música de *Historia del soldado* de Igor Stravinski. 2. *La niña que riega la albahaca* e *El príncipe preguntón*, dialogado e adaptado por Federico con música de Debussy, Albéniz e Pedrell. 3. *Auto de los Reyes Magos*, con transcripcións musicais de Pedrell e Romeu. A instrumentación para clavicémbalo, clarinete e laúde correu a cargo de Manuel de Falla que, así mesmo, interpretou as composicións ó piano.

En 1935, *Doña Rosita*, con escenografía de Manuel Fontanals e cartel de Grau Sala. Un ano despois repúxo a Margarita Xirgu, pero esta volta con decorados e figurinos de Sigfrido Burman.

Dez anos despois, Santiago Ontañón encárgase da visualización de *La casa de Bernarda Alba* en Bos Aires.

No momento de escribirmos estas liñas acaba de publicarse o libro de José Luis Plaza Chillón, *Escenografía y artes plásticas: el teatro de Federico García Lorca y su puesta en escena (1920-1935)*. A achega de Plaza Chillón fíxose esperar moito pero á fin temos un estudio dos espectáculos de Lorca durante a súa vida, feito con alto rigor, cunha información de primeira orde que inclúe a xeito de apéndice un 'testemuño gráfico' de gran valor. Por todas estas razóns, pensamos que o traballo do profesor Plaza Chillón será unha das contribucións máis importantes do ano do Centenario⁷.

SEGUNDA ETAPA

A partir de 1939, Francia, Alemaña e Italia empezan a senti-la atracción e a fascinación do teatro de Federico. Os máis significativos espectáculos foron do gran director A. G. Bragaglia, que estreou *Bodas de sangre* en 1939, e o de Vito Pandolfi, que puxo en escena *La casa*

de Bernarda Alba en 1947. Esta mesma obra foi reconcebida por Giorgio Strehler en 1955, aínda que os nosos colegas italianos non a consideran como un dos seus mellores espectáculos.

Tamén é salientable, seguindo en Italia, a estrea en 1950 de *Mariana Pineda*, en Pontedera, dirixida por Dilvo Lotti. En 1961, unha compañía italiana, o Piccolo Teatro de la Fonte Maggiore, presentou *El amor de don Perlimplín y Belisa en su jardín*, dirixida por Sergio Sagni, no marco do IV Ciclo de Teatro Latino (Festival Internacional de Teatro de Barcelona), que orientaba Xavier Regàs. Foi un pequeno acontecemento porque se representou con portelo aberto ó público, nun momento no que Lorca aínda tiña status de autor prohibido pola censura.

Para nós, dada a proximidade con Francia, as representacións de París foron as que nos achegaron a unha posible 'imaxe' de Lorca, unha imaxe que non sempre correspondía a unha axeitada visión da obra nin do seu contexto histórico-social. Con Lorca sucedéuno-lo mesmo que con Valle-Inclán ou Buñuel, vímoslo primeiro en París (aínda que fora de forma moi discontinua) ca no noso país. Existiu unha 'lectura' estranxeira antes ca nacional.

Resultáronnos fundamentais algúns espectáculos que por idade e polas dificultades de conseguir pasaporte non puidemos ver. Pero lembramos

⁷ José Luis Plaza Chillón, *Escenografía y artes plásticas: el teatro de Federico García Lorca y su puesta en escena (1920-1935)*, Granada, Fundación Caja de Granada, 1998.

que estudiámo-las poucas fotografías que nos chegaban, as críticas, os programas. Tiñan todos eses documentos connotacións case que míticas.

Hai que mencionar especialmente a estrea no Théâtre de l'Atelier de *Bodas de sangre* na versión de Marcelle Auclair, a grande introductora de Lorca en Europa, con quen colaborou Jean Prevost. A posta en escena foi de Marcel Herrand e a estrea tivo lugar en 1938. Segundo François Nourrisier, Marcel Herrand: "Achegou a esta estrea (a de *Bodas de sangre*), a forza discreta e a preocupación de *grandeur* que caracterizaba o seu talento. Case tódolos comediantes novos que participaron nesta empresa uniron despois o seu nome ó teatro"⁸. Entre os actores estaban Germaine Montero, que estivera moi preto dos traballos experimentais de Lorca en Madrid, e o autor de alto *boulevard* e de grande éxito André Roussin, que naqueles anos tamén actuaba.

Maurice Jacquemont tomou o relevo do gran pioneiro Marcel Herrand. Jacquemont estreou *Don Perlimplín* en 1948. No mesmo ano presentou *Yerma* en colaboración con Jeanne Guyon; logo daría a coñecer *Bodas de sangre*, en 1951, *El retablo de don Cristóbal*, en 1952, e *La casa de Bernarda Alba*, en 1953. Como indica Nourrisier:

As postas en escena de M. Jacquemont están dominadas por unha dobre preocupación de hispanismo levemente trasposto e de poesía nocturna.

Habería que verificar se o autor acadou sempre os seus fins. Polo menos, e fose cal for a opinión que se poida formular sobre o seu estilo, non se lle pode negar-lle mérito de que fixo coñecer ó público a maioría das obras do dramaturgo.⁹

Haberá que estar moi agradecido á contribución de Jacquemont, como lorquistas e como directores de escena. El fixo o que non se podía facer en España: potenciar desde París o nome e as grandes obras teatrais de Lorca. Non hai que esquecer que nos anos durante os que el traballou, París era a capital cultural (e teatral) do mundo. Ela dictaba modas e impuña nomes nos mercados internacionais.

En 1949, Vittorio Rietti puxo música a *Don Perlimplín*, con dirección de Yves Robert e María Morales. En 1954, Luigi Nono converte a obra en ballet que coreografou Tatiana Gsovsky e estreouse na Ópera de Berlín en 1954.

Un dos mellores espectáculos lorquianos deuse en 1952 no Théâtre de l'Oeuvre. Claude Régy, un excelente director, puxo en escena *Doña Rosita* (con adaptación de Marcelle Auclair e Jean Prevost), con Silvia Monfort, Philippe Noiret, encarnando o Profesor de Economía e Gianni Esposito, o sobriño.

Tamén foi interesante a proposta de Guy Suarès e René Lafforge con *Yerma* en 1954. En xeral, polo que podemos deducir despois de estudiámo-los documentos que se conservan e por algunhas reposicións destas postas en escena

8 François Nourrisier, *Les grands dramaturges: Lorca*, París, L'Arche editeur, 1955, pág. 156.

9 François Nourrisier, *op. cit.*, páxs. 156-157.

francesas, poderíase afirmar que eran moi 'literarias', bastante estáticas e cunha tendencia a unha *grandeur* que conseguía converter en falsamente poéticas as propostas, que sobre o papel eran moi ben intencionadas. O esteticismo era a súa gran tentación. Pero debemos insistir en que gracias a estas postas aprendemos a admirar a Lorca. Toda esta tradición cristalizou nun traballo de moita calidade que se estreou en 1964, en París, baixo a dirección de Bernard Jenny. Referímonos a *Bodas de sangre*. Neste espectáculo interpretou o papel de nai, cunha autoridade impresionante, Germaine Montero. Curiosamente, había vintecinco anos que participara na montaxe de Marcel Herrand, onde representara o papel de noiva. Jenny fixo un traballo moi medido, cunha grande unidade de ton e unha marcada vontade por restituír Lorca a unha imaxe esencialmente española, practicamente sen ningunha concesión á España de "castañola e pandeireta" á que se recorría tan a miúdo en postas anteriores. La Luna, interpretada por un home, Jean Pommier, resultaba impresionante, un acerto total.

O problema destas postas (as francesas, as italianas e as alemáns, que son as que máis frecuentamos) é a falta de coñecemento da nosa realidade e da nosa riquísima tradición cultural. Francia inventou un Buñuel desde *Cahiers du Cinéma* e reinventou un Lorca, un pouco a través do *Théâtre Populaire*.

Quizais non era o noso Lorca: nós daquela non o podíamos facer, pero o máis desacougante é que agora tampouco o facemos, e isto é terrible. Francia non chegou a inventar un Valle, e isto pagouno ben caro o teatro de Valle e por desgracia o teatro español. Atinadas ou non, as postas en escena lorquianas de París axudaron a impoñer Lorca no mundo. Valle-Inclán aínda hoxe non se dá imposto no mundo teatral internacional, no que chamamos, seguindo a Sigfried Melchinger, o *Welttheater*. Naqueles anos as únicas personalidades de relevo eran Lorca e Buñuel. Foi a época en que Dalí sufría un duro ostracismo e era obxecto de grandes críticas. Lorca dominou os anos corenta e cincuenta. Buñuel os decenios seguintes.

Tanto un coma outro eran analizados como feitos illados, como productos nados en España, un pouco por casualidade. Eran descontextualizados da súa realidade e da tradición que os nutrira. Os artistas franceses e, en xeral, europeos non sabían demasiado qué significara a xeración do 27. Descoñecían tamén, moitos deles, qué papel desempeñou a xeración do 98 e os grandes vangardismos de Barcelona, Madrid, Bilbao e A Coruña, que posibilitaron o gran cinema, o teatro e a pintura surrealista en España nos anos trinta.

En Alemaña aínda se chegou máis lonxe ca en Francia¹⁰. Tendeuse a levar a cabo uns espectáculos que a miúdo

10 Karl Heinz Stroux montou no Schlossparktheater de Berlín *La casa de Bernarda Alba*; en Göttingen estreou *Yerma*. En Austria, Heinz Hilpert, xa en 1935, estreara no Burgtheater de Viena *Doña Rosita*, con decorados do gran Teo Otto e figurinos de Erni Knippert.

resultaban inconcibibles na súa dimensión española. Descoñecendo o contexto do cal partía Lorca, os homes de teatro alemáns fixérono seu e retrotraérono á súa tradición, coma se dun autor romántico se tratara.

Quixeramos lembrar, verbo disto, unha posta en escena de Werner Kraut que vimos no Teatro Nacional de Mannheim (Kleines Haus) un 28 de marzo 1964. Esta proposta, coma antes a de Karl-Heinz Stroux, resultounos moi reveladora e axudounos a entender os problemas que suscitaba poñer en escena Lorca no estranxeiro. Aí atopámonos cun Lorca absolutamente descontextualizado, un Lorca fóra do seu tempo e da súa circunstancia. Totalmente separado do máis mínimo sentido do contexto ibérico.

Noutras palabras, o texto que recitaban os actores era máis ou menos o de Federico, ó noso entender moi adecuadamente vertido por Enrique Beck, a pesar de que agora sexa criticado dun modo tan excesivo. Pero o espectáculo, os tons e recitados que utilizaban os actores eran máis propios do teatro de Kleist ou Hebbel, da súa atmosfera e clima poético, ca do noso poeta.

Os directores alemáns, se coñecían a Lorca, coñeceráno só a través da tradición académica e moi de carreira, polo que non lles preocupaba poñer en relación a Lorca co contexto social e político en que nacera. Vin varias postas en escena de obras lorquianas en países centro-europeos e, segundo a miña opinión, practicamente todas cometían o mesmo erro. O Lorca que representaban, que

visualizaban e que tentaban entender, era un Lorca case metafísico, moi afastado, que suscitaba unhas problemáticas moi abstractas, un Lorca descrito segundo as coordenadas da *grandeur*, insistimos, un Lorca irrecoñecible para un espectador español. *Grandeur* ou grandeza, Lorca tena case sempre no seu teatro, pero vai por de dentro, non é nunca formal nin pretenciosa. É máis, atreveríamonos a afirmar que se alguén montara Lorca desde perspectivas minimamente realistas, non sería aceptado. Era un Lorca máis aló do tempo e do espacio. Sobre este particular problema fixemos unha experiencia en 1963, no Teatro Municipal de Aquisgrán. Puxemos *Yerma* en escena coa compañía deste teatro. Antes da nosa posta en escena, neste teatro víranse varias obras de Lorca.

Decatámonos de que para os actores da compañía, Lorca era un autor bastante coñecido. O traballo cos actores resultounos moi difícil nos primeiros días porque eles tiñan unha idea preconcebida de cómo representar Lorca, a que levaran a cabo en anteriores postas da súa obra. Aquel Lorca *sub specie aeternitatis* do que xa falamos. Eles recitábano con *grandeur* e desde os 'coturnos', cando o que nós queríamos era un Lorca real e popular. Semellaba un clásico grego visto desde Winckelmann. Logo, fósomoslles explicando que aquilo que estaban a facer, aquela "distancia" na interpretación, non cadraba coa realidade. Intentamos que comprenderan que en *Yerma* había un mundo vivo, autenticamente real, moi cotián, un mundo de frustracións e de desesperacións; *Yerma*

non debía só entenderse como a traxedia da esterilidade en abstracto, senón como un conxunto de tensións psíquicas, políticas, sociolóxicas, moi concretas e determinadas. Noutras palabras, *Yerma* non tiña nada que ver coa *Pentesilea* de Kleist.

Sen coñecer a fondo cál era a situación da muller nos anos trinta e cómo era de dura e difícil a inserción da muller española naquela sociedade, non se poden entende-los motivos que levan a Yerma a mata-lo seu home. Lembro que naqueles anos, cando en Alemaña ninguén quería ter fillos (agora a situación inverteuse un pouco, ou moito), explicarlles ás actrices o grave drama que comportaba para unha muller ser estéril, resultáballes case imposible de entender. Tivémoslles que explicar varios feitos reais, dicirlles que a maioría das historias de Lorca teñen un substrato verídico, foron feitos de crónica ou comentarios entre veciños (*La casa de Bernarda Alba* ou, mellor aínda, *Bodas de sangre*). Converteuse en algo urxente retrotrae-la historia á realidade e a sensibilidade españolas.

Dezasete anos despois montamos de novo *Yerma* en Atenas co Theatron Kessarianis. A experiencia alí foi totalmente diferente de como fora en Aquisgrán. Os actores entenderon desde o primeiro día o grao de realidade e o nivel de transposición poética que pretendiamos. Máis aínda, cando para a escena do castrón lles quixemos ensinar



Posta en escena de *Yerma*, Teatron Kassarianis. Dirección Ricard Salvat, Atenas, 1980.

cómo era o rito da fecundación da terra, que rastrexamos en Andalucía e que sabiamos que estaba vixente nos países do Sahel, un dos actores díxonos que non nos preocupamos, que coñecía moi ben o rito porque na súa poboación (un lugar de alta montaña) aínda se celebraba.

Con todo, diriamos que en Alemaña se conseguiu unha posta en escena admirable, unha proposta moi próxima á que podería ser unha versión modélica dunha obra de Lorca. Referímonos á espléndida versión do Deutsches Theater de Berlín Este (RDA), que vimos en Venecia no Palazzo Grassi (22 de setembro de 1971), con dirección de Siegfried Höchst e Horst Sagert. Os decorados e figurinos foron do gran creador plástico valenciano Josep Renau¹¹.

¹¹ O 12 de outubro de 1971 publicamos en *Tele-Expres* este comentario sobre a posta en escena de *Doña Rosita*:

"Los días 24 y 25, el famoso Deutsches Theater de Berlín (Teatro del Estado de la RDA), presentó un interesantísimo trabajo a partir de *Doña Rosita la soltera o el lenguaje de las flores*, de García Lorca. Los directores



Doña Rosita la soltera o el lenguaje de las flores. Dirección Horst Saegert, Venecia, 1971.

Renau, coa axuda do artista arxentino Pedro Galarza, soubo dar esa exacta dimensión realista-surrealista que tal vez sexa a axeitada. Se algún día fose posible que existira unha Compañía Lorca en Granada, este sería un espectáculo para

recuperar, mesmo con sabio criterio arqueolóxico, como *Yerma* de Víctor García ou *Bodas de sangre* de Alberto Cavalcanti. Sería unha homenaxe a Renau e a toda unha investigación feita polos nosos exiliados na República

Siegfried Höchst y Horst Sagert enmarcaron el lamento lorquiano, mejor dicho, la protesta a favor de la mujer que no puede realizarse en una sociedad llena de tabús y ancestralismos, en la investigación lingüística de Lorca. Varias veces hemos dicho que Lorca es un perfecto desconocido en nuestro país y en el Welttheater. De hecho cuando se representa a Lorca se le adscribe, o bien a una tradición folklorística, epidérmica y a menudo banal, como ha pasado en la mayoría de las puestas en escena lorquianas o bien se le representa incorporándolo a la tradición teatral del país que lo pone en escena. Así, por ejemplo, en Alemania, Lorca se visualiza a la manera de Hebbel o de Kleist. Este no es el caso del trabajo de Siegfried Höchst y Horst Sagert quienes, contando con la ayuda del pintor José Renau y del hombre de teatro argentino Pedro Galarza han querido recuperar la tradición ibérica, sin la cual Lorca nunca queda justificado, y sobre todo el mundo surreal en el que Lorca y parte de los componentes de la generación del 27 la potenciaron llevándola a una dimensión inolvidable. El trabajo de los dos directores del Deutsches Theater era bellissimo y a la vez muy contradictorio. Por un lado se comentaba, con incisos surreales y con adición de otros textos lorquianos, la trayectoria rectilínea de la pieza, por otro se daba un tratamiento chejoviano al tercer acto de la obra. El paralelo con *El jardín de los cerezos* era obligado y realmente muy sugestivo. En la conferencia de prensa que siguió al estreno se habló si Lorca conocía o no el teatro de Chejov. La verdad es que no supe opinar sobre el particular ni pude añadir ninguna luz nueva, pero conociera o no Lorca a Chejov, la experiencia del Deutsches Theater era apasionante. Nunca vi tan clara la desesperación, callada y resignada, de Rosita, su escondida rebelión, como en el espectáculo de Höchst y Sagert."

Publicado en Ricard Salvat, *El teatro de los años setenta*, Barcelona, Ed. Península, 1974, pág. 253.

Democrática Alemana. Un traballo hoxe totalmente esquecido e que teriamos de recuperar.

TERCEIRA ETAPA

Para explica-lo que representou a volta do teatro de García Lorca, a operación *recupero* de Lorca (como din os italianos), pensamos que hai que se referir a un excelente artigo publicado por Ángel Fernández-Santos en *Primer Acto*, en 1963. Coidamos que é moi conveniente que as novas xeracións coñezan estas razóns do gran crítico:

Mientras estuvo apartado de nuestros escenarios y los programas oficiales ignoraron sistemáticamente sus obras, Lorca fue, especialmente para las generaciones que no lo vieron vivo, el símbolo de muchas cosas importantes que brillaban por su ausencia en nuestro teatro de consumo. Simbolizó la reincorporación de nuestros clásicos a las corrientes modernas, simbolizó el llamado espíritu de renovación, simbolizó la universalización de muchos de nuestros valores estéticos locales y simbolizó, sobre todo, la permanencia del pueblo español en la poesía dramática, el teatro popular verdadero.

Pero ahora que Lorca ha vuelto a esos mismos escenarios donde durante casi treinta años fue ignorado y que sus obras son expuestas al juicio de todo el mundo, hay mucha gente, especialmente entre los miembros de esas citadas generaciones de posguerra, que

opinan de su teatro todo lo contrario de lo que antes se decía que simbolizaba. No hay que andar mucho para oír cosas como esta: el teatro de Lorca es reaccionario; su lenguaje, retórico y vacío; su visión del pueblo es pura mixtificación, muy apropiada para franceses, ingleses y, en general, para todo tipo de turistas.

Sin embargo, no son los turistas quienes llenan a rebosar las salas en que se presentan las obras de García Lorca. Si dijéramos que este trueque de opiniones se debe a un cambio en los gustos o las modas del público español de teatro, sin duda faltaríamos a la verdad. Como negocio teatral, Lorca sigue vigente en España, posiblemente más vigente que hace treinta años. Ha soportado satisfactoriamente la prueba del tiempo y como moda o gusto literario se le sigue apreciando extraordinariamente. No solamente los turistas se emocionan con él.¹²

Este texto acompaña a publicación do texto 'íntegro' de *Mariana Pineda*. Era o mes de febreiro de 1963 e no número 50 de *Primer Acto*, dedicado integramente a Lorca, facíase ampla referencia ó traballo de Juan Antonio Bardem, que tivo a intelixencia de elixir como decorador de excepción a Antonio Saura. Foi un fito fundamental, ó noso entender, na recuperación da verdadeira imaxe de Lorca. Cando se estreou en Madrid *La casa de Bernarda Alba* aínda non se representara na capital a excelente posta en escena de Alberto Cavalcanti con decorados de Guinovart. É curioso que esta posta fora

¹² Ángel Fernández-Santos, "La vuelta de Federico García Lorca", en *Primer Acto*, núm. 50, Madrid, febreiro de 1963, páx. 17.

absolutamente esquecida polos tratadistas e estudiosos de Lorca. A estrea tivo lugar en 1963, no Teatro Barcelona desta cidade, pola Compañía de Maritza Caballero.

Pero imos concretar un pouco cómo se foi recuperando a imaxe de Lorca:

En 1948, *Yerma* foi interpretada por Ana Mariscal. Non atopamos case eco deste traballo na prensa. Permittede que se representara pero non se falou dela¹³.

Nos primeiros anos da década dos cincuenta, Ana María Noé representou *Doña Rosita la soltera* en Madrid. Destas postas é moi difícil ter información, pero é bo lembrar que se fixeron.

A honra da reincorporación débese a Luis Escobar, a Aurora Bautista e a José Caballero. A estrea tivo lugar en Spoleto, no III Festival Internacional de Ambos Mundos, en 1960. Dous anos despois representábase en Madrid e en Barcelona con grande éxito e un público

expectante. Ó ser Caballero o encargado da parte plástica, conectouse axiña coa mellor tradición pictórica dos anos trinta. Non esquecemos que en 1935 montou para La Barraca, con dirección de Federico, *El caballero de Olmedo*, que se estreou na Universidade Menéndez y Pelayo de Santander. En 1936 responsabilizouse da parte plástica de *El burlador de Sevilla*, tamén para La Barraca e Federico encargoulle os decorados de *La casa de Bernarda Alba* que non chegaría nunca, como sabemos, a estrear. Caballero estivera en contacto con Alberto Sánchez e Luis Buñuel e recibira a súa influencia. Xa falamos do seu traballo a propósito da estrea de *Bodas de sangre* en Barcelona. Con el, esa continuidade viña dada e recuperábase todo o aire e a vibración dunha época esquecida. Para sermos exactos, deberíamos dicir, brutalmente soterrada.

Luis Escobar dirixiu con gran forza e alta categoría escénica *Yerma*. Fixo un gran traballo, agás na escena fundamental da obra, a do Macho e a Hembra, que

13 Ana Mariscal, "Federico, el tiempo y yo", texto da conferencia publicada pola Escola Superior de Arte Dramática e Danza de Murcia. Publicacións curso 1986/87. É interesante lembrar estas consideracións da grande actriz e directora:

"Después, ya lo sabemos todo y se ha dicho todo de él. Todo y más. Todo, pero menos. No se ha dicho que la primera vez que se representó *Yerma* después de estrenarla Margarita Xirgu, fue en Barcelona en 1948. No puedo equivocarme porque yo misma interpreté el papel de *Yerma*. Tampoco se recuerda que Ana María Noé representó *Doña Rosita la soltera* en el teatro de Lara allá por los años cincuenta, que Bardem dirigió *La casa de Bernarda Alba*, interpretada por Cándida Losada, en el teatro Goya, muy a comienzos de la década de los sesenta; que por entonces, o antes, Aurora Bautista también encarnó la figura de *Yerma* en el teatro Eslava, dirigida por Luis Escobar y en el mismo teatro, sustituyendo a Aurora Bautista, lo hizo Asunción Sancho; ni que, en el teatro Bellas Artes, José Tamayo montó y dirigió *Bodas de sangre* con Pepita Serrador en la Madre y Paquita Rico en la Novia. Aunque parezca que el teatro de Lorca no se representó después de la guerra civil hasta la *Yerma* de Víctor García interpretada por Nuria Espert y hasta se haya afirmado en público, no es así, entre otras cosas porque el teatro de Lorca no estuvo nunca prohibido ni censurado. Mi *Yerma*, representada en toda su integridad, en plena postguerra, lo acredita. Lo que sí es cierto es que ninguna de esas representaciones hicieron bandera de su cadáver. Se representó su teatro con amor, con entusiasmo y con todos los medios al alcance, buenos repartos y buena dirección, pero sin introducir nuevos simbolismos que Lorca nunca hubiera aprobado".



Los títeres de cachiporra, Escola d' Art Dramàtic Adrià Gual.
Dirección Josep-Anton Codina, Barcelona, 1964.



tivo que ser escamoteada e resultou estilizada de máis e moi arredada do rito orixinario de África ou Andalucía ó que, sen dúbida, Lorca aludía. A censura indirecta actuou nese momento dunha maneira moi dura. Con todo, lembrámo-la estrea en Barcelona como un momento certamente emocionante. Todos sabiamos que era unha noite histórica. Por fin Federico volvía pertencer ó seu país.

En 1962 estreouse *Bodas de sangre* con decorados de José Caballero, pero cun desacerto total de posta en escena e de elenco. Tamayo fixo un traballo convencional e Paquita Rico nunca soubo da-la intensidade da personaxe. Só Pepita Serrador tivo a imaxe cultural adecuada para representar Lorca.

Coa chegada de Bardem e de Saura e, sobre todo, de Cavalcanti e Guinovart, enxergáronse novos horizontes. O traballo de Bardem podía ficar como 'Modell' dunha visión respectuosa, sabiamente académica pero moi vibrante e emocionada. Saura empecía coa súa proposta visual que se caera no realismo excesivo cultivado por aqueles anos. Cavalcanti, pola súa banda, deu uns elementos de *folie* fascinantes ós momentos poéticos do terceiro acto. A aparición dos leñadores e de La Luna foron un acerto de iluminación e de maxia escénica. Curiosamente, estes dous momentos clave da posta en escena lorquiana foron levados a cabo por grandes directores de cine.

Tamén conseguíu, ó noso entender, un alto nivel de sentido lorquiano a proposta que Alfredo Mañas fixo con *Mariana Pineda* en 1967.

Así mesmo, queremos lembra-las postas en escena lorquianas que desde Barcelona impulsou a Compañía Adrià Gual na década dos sesenta. Por consello de Salvador Espriu, quen valoraba especialmente as obras curtas e de monicreques de Federico, a EADAG presentou unha "Homenaje a Federico García", enmarcada no IV Congreso Internacional de Arte Psicopatolóxica, impulsado polo profesor da Escola, o prestixioso médico psiquiatra Joan Obiols, celebrado en maio de 1964. A dita homenaxe constaba de dúas obras curtas: *Amor de don Perlimplín con Belisa en su jardín*, dirixida por Josep María Segarra e *Los títeres de cachiporra*, con posta en escena de Josep-Anton Codina. Os decorados e figurinos, de gran categoría plástica e alta capacidade irónica, foron do escenógrafo Josep María Espada. A familia de Lorca concedeu o permiso só para a representación no Congreso médico. O resultado foi un traballo áxil, novo, sensible e sumamente divertido. O éxito conseguido fixo que se lle pedira á Compañía Adrià Gual que presentara en Italia *Los títeres de cachiporra*, en 1965, nun acto organizado por personalidades da resistencia antifranquista que apoiaban tódolos eventos que se facían en España para denuncia-la dictadura franquista e loitar contra ela. Os actos celebráronse en Reggio Emilia e foron organizados polo alcalde da cidade italiana Renzo Bonazzi. Representáronse, xunto á obra lorquiana, *El Adefesio* de Alberti e *Antología de 25 años de poesía española* de Josep María Castellet. Para conseguí-los dereitos de representación, a familia de Lorca esixiu que quen asina estas liñas



Llanto por la muerte de Ignacio Sánchez Mejías, Escola d' Art Dramàtic Adrià Gual.
Direcció Jaime Lázaro, Barcelona, 1964.

fora responsable da posta en escena. A pesar do éxito conseguido prohibíúsenos volver representar esta versión da obra, nin o díptico presentado en 1964 en España. Uns anos despois denunciámo-los problemas que suscitaba a actitude da familia nun artigo que recentemente reproducimos¹⁴.

Finalmente, a EADAG montou *Llanto por la muerte de Ignacio Sánchez Mejías*, en 1964, con posta en escena de Jaime Lázaro.

A rotura e a posibilidade de creación dunha nova realidade escénica realizouna Víctor García con *Yerma*, en 1971, co seu decorado e a súa espléndida posta en escena anti-naturalista. Cando dicimos 'o seu' decorado dicímo-lo a conciencia porque fomos testemuñas directas da xestión deste espectáculo. A escenografía foi de Víctor García e nada máis que de Víctor García. Os vídeos, as maquetas de García mostradas en Cádiz, no Festival Iberoamericano de 1966, viñeron corroborar-la autoría total de Víctor García, que levou a cabo un dos seus máis renovadores traballos. O gran creador arxentino acabou cos elementos andalucistas e pictóricos que se foran convertendo en moeda común á hora de representar Lorca. Pódese falar dun antes e dun despois de Víctor García na maneira de se enfrontar ós textos dramáticos do autor granadino.

Esta terceira época podería rematar coa primeira versión que Miguel Narros

fixo de *Así que pasen cinco años*, en 1979, con escenografía e vestuario de José Hernández. O outro teatro de Lorca empezaba a chegar. Este espectáculo, e máis esta primeira versión cá segunda deste mesmo director, pode considerarse como un dos mellores traballos de Narros e unha excelente contribución á alma, ás esencias do teatro lorquiano.

Un pouco dacabalo entre a terceira e a cuarta etapa estarían os seguintes espectáculos: *La casa de Bernarda Alba* dirixida por Ángel Facio, en 1972, co Teatro Experimental do Porto, que despois de representarse na cidade portuguesa se deu en Salamanca, no marco da Cátedra de Teatro Juan del Encina, e en Valladolid. Aparentemente había unha gran novidade neste espectáculo, e era que a personaxe de Bernarda a interpretaba un home. Naquel momento esta lectura pareceu moi revolucionaria. A verdade é que a nós nunca nos pareceu demasiado innovador nin xustificadese ese tipo de lectura psicanalítica. Durante uns anos, por exemplo, sufrímo-la 'lectura' de *Yerma* como unha explicación dun dos problemas persoais de Federico, a súa homosexualidade e, polo tanto, a súa incapacidade para ter fillos que trasladaba á protagonista.

Os críticos 'progres' dos anos setenta usárono moi a miúdo pero, no fondo, esta lectura sempre nos resultou elemental, simplista e de difícil xustificación científica. Algo semellante ocorría co feito de que Bernarda fora interpretada

¹⁴ Ricard Salvat, "Las dificultades de poner en escena el teatro de García Lorca", na revista *Assaig de Teatre*, núm. 5-6, Barcelona, xuño 1997, páxs. 53-57. Este artigo publicouse por primeira vez no periódico *Tele/Expres*, Barcelona, 8 de xuño de 1971.

por un home. Queremos destaca-la crítica que José Monleón publicou en *Primer Acto* e na que se situou nos antípodas do que acabamos de afirmar¹⁵. Este espectáculo remontouno Ángel Facio con actores españois (Carmen Carbonell, Asunción Sancho, Julieta Serrano, Paloma Lorena, María José Goyanes, Mercedes Sampietro...) en 1977 —viuse en Barcelona, no Teatro Talía, no mes de abril, con Ismael Merlo como Bernarda¹⁶—. Merlo, desde un sentido tradicional, estivo profesional, eficaz, pero nunca posuíu ese especial ton que si tiña a montaxe portuguesa. Un moi particular ton de renovación, estivérase de acordo ou non coa proposta. Con Merlo sucedéuno-lo mesmo que coa montaxe de *La Casa de Bernarda Alba* de José Carlos Plaza, en 1984; unha serie de grandes actrices españolas, Berta Riaza, Enriqueta Carballeira, Ana Belén, Mari Carmen Prendes interpretaban excelentemente o texto lorquiano, pero cun ton tan tradicional que o espectáculo se revira

contra do propio Lorca, contra das, para nós, grandes achegas que Lorca fixo no campo da traxedia.

Tentaremos explicarnos. A achega de Federico nos anos trinta foi totalmente revolucionaria, desde tódalas perspectivas, e foino tamén no eido da metodoloxía interpretativa. La Barraca foi un traballo que comportou, entre outras moitas cousas, un cambio radical de ton interpretativo. Ese cambio nunca estivo na proposta de José Carlos Plaza, no Teatro Español de Madrid, cunha excelente escenografía de Andrea D'Odorico. Sen embargo, a pesar do espléndido elenco de actrices reunidas en Madrid, entre as que había a incorporación de actrices de 'modernidade expresiva', como Enriqueta Carballeira e, en parte, Ana Belén, o resultado foi completamente tradicional, moi contrario —insistimos— ó espírito da linguaxe escénica de Lorca. Nós vímola en dúas ocasións; na última, que era un xoves pola tarde (se a nosa memoria non nos falla, pero si

15 José Monleón, "La Casa de Bernarda Alba", na revista *Primer Acto*, núm. 143, Madrid, abril de 1972, páxs. 71-72. O autor afirmaba o seguinte:

"La novedad más aparatosa de esta *La Casa de Bernarda Alba* de Facio es que la protagonista es interpretada por un hombre. La decisión se justifica ampliamente y desborda cualquier sospecha de truco o de snobismo. Se justifica en el texto, a través del cual se le asigna a la gélida Bernarda el trabajo de cuidar los campos y de vigilar a las hijas; y se justifica, sobre todo, con las imágenes resultantes, que deshumanizan definitivamente al personaje y lo transforman en una amenaza. ¿Quién podría dialogar con esa máscara vestida de negro, ambigua, asexuada, quemada de frustraciones, dispuesta a imponer el orden del silencio? La imagen teatral resulta, desde luego, muy rica. Y nos descubre algo que 'ya sospechábamos'. Que las Bernarda son seres que han perdido la consistencia biológica, la consistencia elemental de los que viven sin hacer del 'orden social establecido', del 'valor de las apariencias', una norma contra el orden biológico (...)."

16 Julio Manegat, "Doña Bernarda Alba, en pie, sobre el escenario", en *El Noticiero Universal*, Barcelona, 11 de abril de 1977. Manegat fixo as seguintes reflexións sobre o traballo de Ismael Merlo como Bernarda: "Importante experiencia la interpretación del personaje de Bernarda por Ismael Merlo, este gran actor cuando quiere serlo, y que aquí es como si deseara darse una lección a sí mismo. Ismael Merlo vive con una austeridad perfecta su personaje femenino, sin que ni durante un segundo se pueda deslizar hacia el ridículo. Y lo vive con hondura trágica, con sequedad expresiva, como debe ser, sin la menor concesión al tentador 'desmelenamiento' y al posible grito inoportuno. Aquí, en este montaje concebido y dirigido con sabiduría lorquiana por Ángel Facio, tiene tanta importancia el grito como el silencio."

lembramos que non era unha sesión especial para escolares ou estudantes de bacharelato), o público ría ás gargalladas. E daba a impresión de que algunhas das actrices estaban contentísimas con este resultado e buscábano en parte, ou moito. Ver que a máxima traxedia española do século XX acabara sendo tratada coma unha obra de Muñoz Seca era moi traumatizante e viña revela-lo problema fundamental da inserción do teatro de Federico no teatro profesional que se levaba en Madrid.

Con todo, quixeramos sinalar que *La Casa de Bernarda Alba* é un dos textos lorquianos que tivo máis fortuna no teatro español. Téndose visto poucas variantes, para un home de sesenta anos houbo a posibilidade de ver cinco ou seis versións distintas: a de Bardem, a de Facio, a de José Carlos Plaza, sen esquece-la cinematográfica de Mario Camus, con elementos moi interesantes de nova lectura lorquiana, aínda que cos mesmos erros na lista de actores que había no espectáculo de José Carlos Plaza e algunhas estranxeiras nesta orde de preocupacións.

Engadimos tres lecturas importantes de *La Casa de Bernarda Alba*. As dúas primeiras déronse no Festival Internacional de Teatro de Sitges, en 1986. A máis interesante foi a que presentou o Gerguey Csiky Theatre of Kaposvar (Hungría). Pero non hai que esquece-la montaxe do Théâtre de la Cité Internationale de París, dirixida por Jean-Marie Broucaret. Resultou especialmente interesante a montaxe húngara,

con dirección de Lázár Kati, á cal só podían asistir unha vintena de espectadores por representación. Algúns críticos e profesionais que puideron acudir a vela consideraron esta montaxe como a mellor de *La Casa de Bernarda Alba* representada en España. O papel de Bernarda interpretábo un home, Jordán Tamás, pero aquí non había ningunha buscada intención psicanalista. Por último, hai que lembra-la versión inglesa que Nuria Espert fixo en The Globe Theatre, producida por Josephine Hart, o Spanish Group e o Lyric Hammersmith, con Glenda Jackson, Joan Plowright e Patricia Hayes, que contou cunha belísima escenografía de Enzo Frigerio. Aínda que curiosamente este espectáculo non se viu en España, a gravación dun excelente vídeo permitiu que o espectador medio interesado puidera acceder a esta proposta e enriquecer, desde outro ángulo, a lectura de *La Casa de Bernarda Alba*. Estreouse o 16 de xaneiro de 1987 en Londres.

Tanto se se está de acordo coma se non coa proposta de Facio antes comentada, o traballo do Porto tivo un valor revulsivo moi importante, porque por primeira vez os herdeiros de Lorca aceptaron cambios moi significativos na lectura das obras de Federico. Polo tanto, desde o punto de vista sociolóxico foi fundamental que esa lectura se levara a cabo e, logo, tivera o seu correlato con actores españois. Neste sentido quixeramos recuperar, a pé de páxina, unhas declaracións de Facio nas que xustificaba a súa peculiar visión da peza lorquiana¹⁷.

17 Moisés Pérez Coterillo, "Entrevista con Ángel Facio", na revista *Primer Acto*, núm. 152, Madrid, xaneiro 1973, páxs. 14-16. Nesta interesante entrevista Facio afirma o seguinte:

CUARTA ETAPA

Esta é a etapa máis fascinante e arriscada. Nela lógranse grandes espectáculos dentro e fóra de España. Conséguese a recuperación do teatro, ata entón considerado menor, de Federico e, sobre todo, do teatro surrealista. Este teatro era a gran materia pendente do teatro español.

Na revista *Assaig de Teatre*¹⁸ quixemos render homenaxe a Victoria Espinosa que estreou *Así que pasen cinco años* e *El público* en Porto Rico e que loitou contra tódalas incomprensións e indiferencias de Madrid, onde non puido presenta-los seus traballos, como desexaba. Estudiámo-las postas en escena de Victoria Espinosa e nos documentos e en tódolos testemuños demóstráronse que sentou as bases do que pode ser unha lectura adecuada da dimensión surrealista do teatro de Federico.

Un espectáculo con risco e cunha moi importante lectura dramatúrxica foi o traballo que Jorge Lavelli fixo no Teatro

María Guerrero (Centro Dramático Nacional), na temporada 1980/81, de *Doña Rosita la soltera o el lenguaje de las flores*. O decorado era fermosísimo, absolutamente suxestivo e cunha grande intensidade poética. O elenco, como adoita ocorrer cos grandes espectáculos españois, foi irregular e Lavelli non logrou unifica-los estilos de Nuria Espert, Mario Gas, Encarna Paso ou Carmen Bernardos. Pero o traballo de Lavelli era moi valiosamente arriscado: lía Lorca desde Chéjov. Ó noso entender non era unha operación demasiado xustificada, pero si moi atractiva. Dado o ton buscadamente internacionalista que a priori tiña a proposta, estaba feita para a ampla teoría dos festivais europeos e sudamericanos, parecía coma se quixera xustifica-la importancia do teatro de Federico retrotraéndoo ás renovadoras contribucións de Chéjov, pero pensamos que o teatro de Federico non precisa, en absoluto, este tipo de operacións. Por un lado, dixeran o que dixeran a crítica do momento e algúns estudiosos de urxencia, non temos ningunha proba importante de que Federico

"El punto de partida fue la necesidad de dramatizar lo que en Lorca estaba simplemente insinuado. A continuación emprendimos la tarea de reconstruir, pieza a pieza, cada uno de los personajes y sus relaciones mutuas, de forma que saliesen del plano difuminado en que se encuentran en el texto. De esta forma aparece una hija mayor, aislada de las demás, hija del primer marido de Bernarda, heredera de los bienes de la familia y a muy poca distancia de la figura de Bernarda, cuyo 'roll' está a punto de asumir. De las cuatro hijas restantes, la mayor es la enemiga de la heredera y protectora de las otras tres, entre dos de las cuales se establece una relación homosexual... (...).

"En el texto, lo que aparece es una relación muy peculiar entre las dos, aunque naturalmente no está explícitamente señalado este contenido lesbiano que nosotros hemos dado y que se justifica perfectamente desde el planteamiento general del montaje. Si en una casa se vive así, si solo son mujeres, si el hombre está completamente prohibido, tiene que haber alguna consecuencia, o se da una sublimación o se produce una sensación en contrario —según la terminología de W. Reich—. Puesto que sublimación no existe, porque ninguna de ellas es feliz en la situación en que vive, debe darse un desbordamiento de la energía sexual orgiástica en contra de los instintos reprimidos. Es, precisamente, ese desbordamiento el que nos interesaba analizar."

¹⁸ *Assaig de Teatre*, núm. 5 e 6. Editado pola Associació d'Investigació i Experimentació Teatral, Barcelona, xuño de 1997, páxs. 13 a 51.

coñecera ben a obra de Chéjov. É máis, diríamos que a evolución lóxica da linguaxe teatral na súa dimensión realista abocaba necesariamente a un certo impresionismo e a el chegou por un lado Chéjov¹⁹, e polo lado do gran realismo español, Federico.

Como é sabido, nos anos setenta empezou a operación de recuperar Chéjov e, moi especialmente, polos grandes directores europeos do momento (Strehler, Stein, Krejca). Todos quixeron montar *Las tres hermanas* ou *El jardín de los cerezos*, e todos se sentiron obrigados a facelo dun xeito diferente. Deu a impresión de que Lavelli quería ir aínda máis lonxe nesta moda e converteu unha das obras de Federico nunha especie de variante dramaturxica de Chéjov. Chéjov é evidentemente un dos pais do teatro moderno, xunto a Ibsen e Strindberg, pero Lorca é un dos autores fundamentais do século XX. Para nós hai que lelo a través del e da tradición ibérica, pero nunca sometelo a unha tradición estranxeira.

Pero os grandes acertos desta etapa foron os do Centro Dramático Nacional de Madrid na época de Lluís Pasqual. Referímonos a *5 Lorcas 5*, de 1986, con vestiario e escenografía de Gerardo Vera. Este espectáculo incluía un moi imaxinativo *El paseo de Buster Keaton* dirixido por Lindsay Kemp, con música de Carlos Miranda; unha deliciosa lectura de *La doncella, el marinero y el estudiante*, dirixida por Juan Luis Castro, con música de

Paco Aguilera; un espléndido e contundente *Escena del teniente coronel de la Guardia Civil* de Joan Baixas, con música de Pablo Rodrigo, e *Diálogo del Amargo*, unha proposta eficaz e precisa de Lluís Pasqual que interpretou con paixón Antonio Banderas. Completábo, en homenaxe supoñemos á tradición de posta en escena da terceira etapa que sinalamos, *El retablillo de don Cristóbal* (farsa para monicreques) nunha inspiradísima posta de José Luis Alonso, un director histórico que contou co xenio da música de Carmelo Bernaola.

Este grande acerto repetiríase de xeito parcial en *El público*, inexplicable e inaceptablemente estreada en Milán o 12 de decembro de 1986 e que chegou a Madrid e a París en 1987. O espectáculo quizais estivo demasiado pendente de explica-lo mundo de Lorca desde unha perspectiva exclusivamente homosexual. *Comedia sin título*, en 1989, resultou un prodixio de recreación absoluta do texto. Con estes traballos, Pasqual fixo unha contribución fundamental, axudado polo último *savoir faire* de Fabià Puigserver, á hora de mostrar esa 'imaxe' cada vez máis múltiple e rica á que nos temos referido.

Para nós resultou especialmente interesante *Le Public* (1988), en versión de Jorge Lavelli, máis preocupada por descubrir-la esencialidade creadora da peza ca polas obsesións e anécdotas homosexuais que outros directores primaron na súa interpretación. Traballo cartesiano e

19 Véxase: Ricard Salvat, *Historia del Teatro Moderno*, Barcelona, Ediciones Península, 1980.

matemático non falto de forte inspiración e intensa vibración poética.

Tamén foi moi importante e decisi-va a proposta que o director chileno Alejandro Quintana, afincado na antiga RDA, fixo de *Comedia sin título* en 1987. No Berliner Ensemble, onde se representou, o texto adquiría unha dimensión política e revulsiva increíble, brutalmente dura e impresionante. Un contrapunto a estes traballos constituíuno a hiperrealista posta en escena de *Bodas de sangre* (1985) de José Luis Gómez. Foi coma un retorno ás orixes, á dimensión de documento denunciador de parte do teatro de Federico. No mesmo sentido de retorno ós feitos históricos, cabe lembra-lo espléndido espectáculo que uns dez anos antes presentou o ballet de Antonio Gades, *Crónica del suceso de Bodas de sangre*, que puidemos ver no Teatro Español de Barcelona en setembro de 1974 e que obtivo un clamoroso éxito de público e de crítica.

Queremos sinalar, polas súas características artísticas pero tamén sociolóxicas, unha apaixonante estrea, a *Yerma* dirixida por Xosé Manuel Blanco Gil, que se estreou o 23 de outubro de 1990 no Teatro Principal de Santiago de Compostela, con escenografía e vestuario de José Rodríguez e música de Manuel Balboa. Luísa Martínez interpretou Yerma. A súa foi, sen dúbida ningunha, unha das mellores interpretacións deste difícil papel das que temos visto no noso país. Con todo, a parte máis apaixonante da proposta foi o feito de que a obra se representara en galego nunha excelente versión recreadora de Miguel Anxo

Fernán-Vello. Neste sentido, esta montaxe foi histórica. Por iso queremos traer a estas páxinas as reflexións do gran poeta e traductor:

Traducir *Yerma* ao galego foi entrar no laberinto que comunica coa textura íntima do teatro poético que Lorca fixo universal en todos os idiomas que acolleron esta traxedia da terra e da auga, do amor e da sede, da realidade e do desexo. O idioma galego, antigo e moderno signo dunha nación sementada na espiral das palabras, acolle tamén na súa axila de alombadas cadencias o texto fidel dunha Yerma, a nosa, que vén dunha alma rural atada á vida terríbel de mulleres, aquelas que levan no ventre unha estrela de gracia soterrada no fracaso dos homes sobre a terra.

Saiban público e lectores que Lorca vai alén do poema e do teatro. Un gume cintilante acaricia por veces as palabras e fai que o seu sentido se funda en mil esferas de intensidade e de beleza. Até a máis pura e reluctantante ternura. Até o vermello máis vivo palpitando detrás dunha lúa mordida cando se sente no pozo da noite o tremor do desespero: o único posíbel no clímax fatal desta tormenta humana do imposíbel.

Traducir *Yerma* ao galego foi fuxir de linguaxes neo-rexionistas, de enxerbrismos subvencionados, de acentiños paifocos. *Yerma* nace dentro dun río de seiva que trae as palabras limpas, rutilantes como unha natación de vidros, como un alimento para as voces que elevan o clamor das sementes populares depositadas na dignidade da linguaxe. Idioma de espellos orientados

cara a raíz transparente que ten fluir de fonte e arrecendo de vella e nova cantiga.²⁰

Curiosamente, neste ano en que Galicia ve as súas xentes de teatro enfrontadas pola conveniencia ou non de traducir Valle-Inclán ó galego, non vimos nin lemos que ninguén lembrara ese acerto de *Yerma* en galego.

QUINTA ETAPA

Hogano é cando, por fin, a familia Lorca, os seus herdeiros, permiten que os creadores novos investiguen, 'destrocen' e reformulen a Federico, quen xa nos anos noventa é aceptado por todos como un xenio e mestre absoluto e, asemade, quéirase ou non, todos sabemos que o seu teatro e a súa creación toda se achan alén do ben e do mal estéticos.

A esta etapa pertencía o orixinal, rebordado, inxenuo e incrivelmente emocionante espectáculo mexicano que se viu en 1987 en Cádiz e Madrid, baixo a dirección de María Alicia Martínez, co Teatro Campesino e Indígena de México. Os directores mexicanos recuperaron a dimensión ritual da obra como o fixera Cuba, en 1980, da man do Teatro Estudio da Habana, que representou *Bodas de sangre* na XIII edición do Festival Internacional de Teatro de Sitges daquel mesmo ano, con posta en escena da gran directora cubana Berta Martínez e coa

espléndida actriz afro-cubana Hilda Oates nun dos principais papeis.

Estes camiños de liberdade e de retrotraemento ás fontes ocultan o sub-consciente colectivo que tamén se atopou na versión cubana de *Yerma* de Roberto Blanco, quen utilizou por primeira vez o final real da obra. A interpretación de Idalia Anreus, dunha grande intensidade, potenciou este traballo presentado en 1980. O manuscrito ó que nos referimos áchase no Museo da Habana que dirixe E. Leal. Nin antes nin despois de Roberto Blanco utilizou ninguén este manuscrito para monta-la obra de Lorca. Todos estes traballos puxeron as bases, polo menos para Hispanoamérica, dunha mestizaxe entre o teatro de Federico e as tradicións *afro* ou indias de Latinoamérica. Cremos oportuno lembrar que na mesma edición de 1980 do Festival Internacional de Teatro de Sitges, se presentou unha orixinal e arriscada *Mariana Pineda*, a cargo da compañía Grenier de Tolouse, con dirección de Jean-Claude Bastos, e *Yerma* pola compañía grega Teatron Kaissarianis, con dirección de quen asina estas liñas e música de Manos Loyzos. No programa xeral da devandita edición do Festival explicabámo-la vixencia de Lorca e a súa expansión por outros países: "...pensamos que la edición de este año presenta unas constantes bien definidas: la vuelta al autor, que lleva consigo el olvido de las formas del teatro creadas desde el colectivo; un renovado interés por Federico García Lorca, que ya es tratado en el extranjero como un clásico moderno,

²⁰ Miguel Anxo Fernán-Vello, "Yerma nun país que limita coa auga", no programa de *Yerma*, Centro Dramático Galego, Santiago, 1990, páx. 19.



Amor de Don Perlimpin con Belisa en su jardín, Teatrè Malic.
Dirección Antonio Simón, Barcelona, 1998.

sobre el que se arriesgan las lecturas más personales y atrevidas;..."²¹. Resulta curioso que en 1980 se deran tres espectáculos de Lorca e en 1998, na actual edición do Festival de Sitges, só se ofrecera un espectáculo unipersonal a cargo de Lázsló Galffi, a quen se uniron, á última hora, o actor Pepe Rubianes e o cantautor Paco Ibáñez.

En Barcelona, esta dimensión desalarizadora logrouse no traballo arriscado e, a miúdo cheo de grandes intuicións, de Magda Puyo con *La Bernarda es calva*, estreada no Teatre Malic de Barcelona en maio de 1994 e en novembro do mesmo ano no teatro Alfil de Madrid. Despois viría a proposta de Ricardo Iniesta, a discutible pero sorprendente dirección de

Francisco Ortuño e toda unha serie de riscos, aventuras e iluminacións que auguran un futuro cheo de ilusión e de todo tipo de esperanzas.

Xa antes dos actos do Centenario, a Sala Muntaner de Barcelona, no marco do Festival Grec 97, presentou un moi atractivo espectáculo titulado *Camino de Nueva York*, ideado e dirixido por Ramón Simó, con Maite Brik e Manuel Lillo de protagonistas. Proposta arriscada, orixinal e chea de acertos que contou cun comentario musical de primeirísima orde de Joan Alavedra e o Quintet Lisboa. Pero intentemos un comentario do que está a suceder neste ano 1998.

Tamén como adianto á conmemoración do Centenario cabe lembra-la

²¹ Ricard Salvat, "Presentación del Programa del XIII Festival Internacional de Teatre de Sitges", Programa do Festival, Sitges, 1980.

posta en escena de *Amor de don Perlimplín con Belisa en su jardín*, dirixida sensiblemente por Antonio Simón, onde destacou un belo decorado de Jon Berrondo que en palabras de Gonzalo Pérez de Olaguer: "... ha ideado y resuelto una complicada escenografía que presenta tres espacios diferentes y uno final que es un jardín, todo esto en las reducidas dimensiones de este teatro."²² Pérez de Olaguer refírese ó Teatre Tantarantana, onde se viu o espectáculo durante o Festival Grec de 1997, aínda que se estreou un ano antes no tamén pequeno Teatre Malic.

SEXTA ETAPA

Escribimos estas liñas cando xa cruzámo-lo ecuador do ano Lorca. Este é ano de moitos centenarios, entre eles o de Bertolt Brecht que tamén nos atangue directamente.

Temos asistido a varios actos, seminarios e congresos en conmemoración do poeta e dramaturgo granadino. Tamén procuramos segui-la ampla bibliografía publicada neste ano 1998, e rematamos extraendo conclusións moi pouco prometedoras, xa que pensamos que se han comete-los mesmos erros que se cometeron na Conmemoración dos actos do chamado V Centenario do Descubrimento de América, ou do "Encontro de dous Mundos" como, de

maneira eufemística, os poderes oficiais deron en chamarlle. Todo fai pensar que vai ser outra ocasión perdida. Asistimos a moito fogo de artificio, verificamos cómo algúns profesionais se aproveitan do nome e da gran sona de Federico, pero vimos ben poucos traballos formulados con rigor e profundidade. Moito *star* da investigación, moito furgar ou escudriñar nos leitos de Federico, algunha demagogia excesiva.

De todos estes actos, de todas estas pirotecnias, non vai ficar nada serio e responsable, non se vai definir paso ningún para lograr aquela 'lectura' definitiva do que foi a real achega de Federico. Esta ocasión que estamos vivindo non deberiamos estragala.

Para empezar diremos que ten habido moi poucos, pouquíssimos espectáculos de Federico nos nosos teatros. Non nos referimos á calidade, que non é tarefa nosa, senón á cantidade. ¡Que poucos espectáculos de Lorca levamos visto no que vai de ano!, e a maioría mostraron unha precipitación, e mesmo revelan unha falta de amor pola xenial contribución de Federico que resulta moi difícil de aceptar. Somos da opinión, por exemplo, de que o Teatre Nacional de Catalunya nunca debería 'improvisar' un espectáculo como o de *La oscura raíz* con Nuria Espert e Lluís Pasqual, presentado a principios do mes de febreiro. Ou se facía unha grande homenaxe a Federico, dada a relación do poeta con Cataluña e Barcelona, ou mellor tería

²² Gonzalo Pérez de Olaguer, "Un Lorca lleno de encanto", en *El Periódico de Catalunya*, 20 de xullo de 1997.

sido, quizais, absterse. ¿Que sentido ten que Lluís Pasqual, nalgún momento excelente director de escena lorquiano, queira aproveitarse da súa ben gañada ascendencia nos ámbitos de Federico para autoimporse como actor? Un actor que non deu aprendido os textos de memoria nun espectáculo de duración mínima. ¿El e que non hai grandes actores en Cataluña para homenaxear a Federico? ¿Como non contou cos actores do Teatre Lliure que el formou?

¿Que se pretendeu con este precipitado 'bolo'? ¿Simplemente gañar —polo que nos informaron— cifras millonarias? Pensamos que Federico merece outro trato por parte do noso Teatro Nacional e tamén por parte de tódolos teatros nacionais que hai en España. Nin os de Madrid o representan, nin parece que o Teatro Nacional de Catalunya queira, tampouco, facelo. Lembremos que esta proposta intentaba repeti-los acertos de *Haciendo Lorca*, que se estreou no María Guerrero en 1966, con Alfredo Alcón e Nuria Espert como protagonistas, así como os de *Los caminos de Lorca*, estreada o ano anterior. Este espectáculo interpretado por Alfredo Alcón puido verse en Madrid, París, Bos Aires, Bogotá, Montevideo, Caracas, Venecia...

Moi revelador da problemática que analizamos foi o espectáculo que Miguel Narros planeou a partir de *Yerma* co Centro Andaluz de Teatro. Este escenificouse en vinteseite importantes cidades españolas durante 1997 e, en 1998, fixo

temporada en Madrid e Barcelona, así como en Vigo, Santiago e Logroño. En certo aspecto é unha proposta que recibiu unha proxección tal e un apoio que coidamos que debería ter xogado máis forte. Posiblemente *Yerma* é a gran traxedia de Federico, a máis turbia, a máis inquietante. Deixando á parte a bondade estética habitual nos traballos de Miguel Narros, cabe preguntarse: ¿Pódese seguir representando Lorca sen se atrever a mostra-lo verdadeiro final, o que se atopa —como xa indicamos— nun importante museo da Habana? ¿Pódese montar hoxe *Yerma* prescindindo da xenial contribución de Víctor García (1971) ou da gran proposta de Roberto Blanco, na Habana, en 1980, onde montou a obra co final axeitado? ¿Non é o momento de xogar con máis sentido do risco e a aventura? ¿Non deberíamos considerar *Yerma* como a entendeu xa no seu momento Salvador Dalí que afirmaba que *Yerma* é unha obra chea de ideas escurísimas e surrealistas?²³

Tampouco non aparecían estas inquietudes na *Yerma* montada pola Compañía de Danza de Carmen Cortés, que puidemos contemplar no mes de marzo no Centre Cultural Caixa Terrassa.

Fronte a estas formulacións podería destacarse a montaxe de *In Five Years Time* (*Así que pasen cinco años*), no Southwark Palyhouse, no marco dos interesantes actos levados a cabo polo Instituto Cervantes de Londres durante o

²³ Rafael Santos Torroella (presentación, notas e cronoloxía), "Salvador Dalí, escribe a Federico García Lorca (1925-1936)", na revista *Poesía*, núms. 27-28. Madrid, 1978. Carta número XXXIX, páx. 97.

pasado mes de febreiro. Este espectáculo foi dirixido pola nova directora barcelonesa Marta Momblant, quen se encargou así mesmo, xunta Harry Chapman, da adaptación. Esperemos que axiña se poida ver nalgunha das nosas latitudes esta proposta, que desde a perspectiva puramente sociolóxica nos resulta moi importante, pois hai que empezar a impoñer nos repertorios europeos o teatro para-surrealista de Federico. Resultan moi sorprendentes algúns comentarios críticos que ese espectáculo suscitou. É divertido ver cómo nos ven e nos 'descobren' os nosos colegas ingleses, como ocorre no caso de Jeremy Kingston:

Dar vida ás obras de Lorca nunca é unha tarefa sinxela neste país. Así como a vella muller do musical *Cándido* podería dicir: "¡Son españois! ¡Tan terriblemente españois!". Pero non só iso: no mundo de Lorca atopamos animais e planetas parlantes e mesmo os seres humanos enlazan o seu discurso con sentimentos suxerindo empatía con tódalas cousas animadas ou inanimadas. Ningún outro célebre dramaturgo

escribe así, e ata a audiencia máis considerada pode por veces sentir que Lorca riza o rizo²⁴.

Unha espléndida sorpresa constituíuna o espectáculo ...*Un rato, un minuto, un siglo... con Federico García Lorca*, coa impresionante voz de Carmen Linares e a gran presenza escénica de Lola Herrera. Este traballo de José Sámano resultounos modélico en moitos aspectos. Aí si se recuperaba a mellor tradición lorquiana. Carmen Linares recolleu o maxisterio de Encarnación López, *La Argentinita*, e actualizouno coa axuda dos seus compañeiros, músicos de primeira fila, e un director, digámolo tamén, un recompilador e entramador de textos fóra de serie. Lola Herrera soubo estar sobria, intensa, preocupada por servir ó verbo de Federico. Nunca se serviu das palabras do poeta granadino para o seu lucimento persoal. Este espectáculo, programado para poucos días, acabou sendo un éxito total, unha experiencia marabillosa. Vímoloo o penúltimo día, un 28 de maio. Un día que tardaremos ben en esquecer, non só pola definitiva calidade

24 Jeremy Kingston, "O surrealismo clarificado", en *The Times*, Londres, 17 de febreiro de 1998. Queremos tamén citar outro comentario para demostrar ata qué punto Lorca é un continente por descubrir, non só en España senón no estranxeiro.

Deste xeito se expresaba Lyn Gardner, outra comentarista londinense en *The Guardian*, do día 21 de febreiro de 1998, sobre a posta en escena de *Así que pasen cinco años*:

"O notable acerca da obra de Lorca é que semelle tan moderna. A estrutura non lineal, a fragmentada linguaxe e a dramatización de internas e externas realidades e non realidades está á orde do día. No mundo de fantasía de Lorca todo ou nada é posible.

"A beleza da misteriosa e compulsiva produción de Marta Momblant Ribas é que aceptamos totalmente este mundo de fantásticos soños. Posta en escena sobre simples táboas de madeira arrodeadas por unha grella por baixo da cal as follas secas van descompoñéndose en po, os actores están tendidos ó longo de catro bordos, durmindo e soñando ata que saltan á vida e interpretan as súas breves partes no círculo do amor e da morte.

"Os profundos e tráxicos sons dun contra baixo cortan o aire, hai un zapateado da bailadora e o tictac dun metrónomo resoa ata o infinito. A espera pode ser vivir na esperanza. Pero tal e como Lorca suxire, é tamén unha especie de lenta e desolada morte. Esta marabillosa e penetrante velada vólvenos ó mundo, mofándose da nosa propia mortalidade."

do traballo, senón pola reacción apaixonada do público. Foi increíble ver todo o público que enchía o Tívoli de pé, aplaudindo e gritando 'bravos'. Había moito tempo que non viamos nada igual²⁵.

No eido da edición, quixeramos destaca-lo acordo de achegar ó gran público o traballo de ordenación e estruturación que Miguel García-Posada fixo para as *Obras Completas*, en catro volumes editados por Galaxia Gutenberg-Círculo de Lectores²⁶. No mes de abril saíu á venda nos quioscos o *Poema do cante jondo* e *Canciones*, publicado por RBA Editores, que ofrece a versión 'popular' ou de literatura de quiosco das *Obras Completas* compiladas por García-Posada²⁷. Con estes títulos iníciase a "Colección del Centenario". Empezouse polo volume III e cabe esperar que se planee esta bela edición cunha reestructuración, aínda máis rematada cá edición de Galaxia Gutenberg-Círculo de Lectores. Agardamos tamén o novo plan da edición coidada para Alianza Editorial por Mario Hernández, un dos mellores especialistas en Lorca con que contamos en España.

Con todo, hai que preguntarse ¿cando poderemos ter unha verdadeira, case absoluta edición das verdadeiras *Obras Completas*, epistolarios incluídos? Sen unha boa edición crítica nunca poderemos ver espectáculos feitos con rigor e esixencia. Aínda non temos unha edición informativa de tódalas obras de Federico. Cumpriría que a estas alturas os directores de escena puideran contar cunha edición crítica como a editada en Alemaña sobre Bertolt Brecht, onde se recollen as distintas variacións de cada texto²⁸. Neste momento, por encargo do profesor Roger Tinell, traballamos no prólogo dun libro que reunirá as cartas que os amigos cataláns dirixiron a Lorca. Cando se publique seguiremos completando o coñecemento de Federico, ese continente aínda con demasiadas zonas por descubrir, ese continente que polos xa moitos congresos e seminarios ós que levamos asistido, nos decatamos de que, como sucede cos espectáculos, acaba indo cara ó convencional e o tradicional²⁹. Grandes acertos —por iso os sinalamos— no campo da edición, pero qué poucos no ámbito dos espectáculos. Fóxese do traballo e do risco profundos. Caemos na ética dos 'bolos'. ¿Non tería sido lóxico en

25 En relación con este espectáculo ver: R. Salvat, "Una de les millors aportacions al Centenari del naixement de Federico García Lorca", en *Assaig de Teatre*, núm. 10-11, Barcelona, marzo-abril 1998, pág. 327-328.

26 Federico García Lorca, *Obras Completas* (catro volumes), Barcelona, Galaxia Gutenberg-Círculo de Lectores, 1997. Plan da obra: vol. I *Poesía*; vol. II *Teatro*; vol. III *Prosa* e vol. IV *Primeiros escritos*.

27 Federico García Lorca, *Poema del cante jondo* e *Canciones* (*Obras Completas*, 3), Barcelona, RBA Editores S.A., 1998. Esta colección constará de 30 volumes que recollerán os textos publicados por Galaxia Gutenberg-Círculo de Lectores (catro volumes), Barcelona, 1997.

28 Bertolt Brecht, *Werke. Grosse Kommentierte Berliner und Frankfurter Ausgabe*, Berlin und Weimar, Aufbau-Verlag/Frankfurt am Main, Suhrkamp Verlag, 1988-1998. Publicado en 30 volumes.

29 Sen embargo queremos destaca-lo ciclo de conferencias en homenaxe a Federico, "García Lorca, la originalidad cumple cien años", organizado pola Universidade da Laguna (Tenerife), que polo seu carácter periférico está plenamente xustificado. Estes actos celebráronse entre o 23 e o 27 de marzo. O seu director foi o profesor Ernesto J. Gil.

vez de tantos congresos pequenos ou de talle medio, organizar un ben grande, unha magna reunión con tódolos especialistas e, todos a un tempo e de xeito concatenado, explicar cá debe se-la maneira hoxe, case ó remate do século, de entender a Federico? Falta un plan xeral, unha idea rectora, porque chegou o momento de que os investigadores, os profesores, os directores de escena, as actrices, os actores e os escenógrafos de todo o Estado español expliquen ó mundo cómo hai que entender a Federico. Esquezámo-la ética e a estética dos 'bolos', sexamos investigadores, pois que a postura na que estamos caendo todos non conduce a ningures.

Pero aínda é tempo de reformular-la síntese destes actos e palabras, para pensar na necesidade de crear unha Compañía Federico García Lorca que, coma o Berliner Ensemble dos mellores tempos, lle explique ó mundo cómo se produciu e por qué razoar ese xenio, ese planeta fulgurante chamado Federico García Lorca. Os berlineses fixérono con Brecht; que os andaluces fagan algo parecido e que participen nesa empresa tódolos que poidan ser útiles.

No mes de maio celebrouse o seminario organizado con moi bo criterio pola Universidade Pompeu Fabra de Barcelona³⁰, baixo a dirección de Antonio Monegal e José M. Micó. Tamén resultou moi interesante a homenaxe que Víctor Fernández organizou para Rafael Santos Torroella, na Universidade de Barcelona³¹.

Non queremos rematar sen facermos referencia a dous espectáculos, ó noso xuízo fundamentais, deste ano do Centenario Lorca. Referímonos a *Como canta una ciudad de Noviembre a Noviembre*, dirixido por Lluís Pasqual, con Juan Echanove, que se estreou en maio no Teatre Lliure e a *Así que pasen cinco años* que dirixiu Joan Ollé e que inaugurou o Festival Grec de Barcelona de 1998.

Echanove fixo un traballo maxistral e Pasqual reencontrou a elegancia, o tacto e a sabedoría dos seus mellores momentos lorquianos, os de 5 *Lorcas* 5 e de *Comedia sin título*. Esa vella conferencia convertida en espectáculo foi un acerto total. O gran crítico Joan-Anton Benach describía esta proposta nos seguintes termos:

30 O Simposio Internacional "Federico García Lorca", organizouno a Universidade Pompeu Fabra de Barcelona durante os días 11, 12 e 13 de maio, co seguinte programa: na primeira xornada (día 11), trala inauguración interviñeron nunha mesa redonda dedicada a "El teatro de García Lorca en Cataluña", Lluís Pasqual, Joan de Sagarra, Manuel Aznar e José M. Micó. A xornada completouse con conferencias de Dru Dougherty, Antonina Rodrigo e Paul J. Smith. A segunda xornada (día 12) abriuse coa mesa redonda "García Lorca y las vanguardias catalanas" coa participación de José Corredor Matheos, Félix Farés, Albert Manent e Dolors Oller. Seguiron relatorios de Luis García Montero, María Clementa Millán e Andrew Anderson. Na derradeira xornada presentaron os seus relatorios Frederic Amat, Mario Hernández, Luis Fernández Cifuentes e clausurou o Simposio o poeta Pere Gimferrer.

31 "Homenaje a Santos Torroella", Universidade de Barcelona, 29 de abril de 1998. Coa participación de Frederic Amat, Daniel Giralt Miracle, Juan de Loxa, Lluís Pasqual, Ramón Soley e Ricard Salvat. Estiveron presentes o homenaxeado e a súa esposa. A coordinación foi de Víctor Fernández.



Juan Echanove en *Como canta una ciudad de noviembre a noviembre*.
Dirección Lluís Pasqual, Teatre Lliure, Barcelona 1998.

El poeta es una figura oscura, silueteada con nitidez sobre un cristal de luz. Casi una sombra chinesca. De entrada, Lluís Pasqual y Juan Echanove llegaron al razonable acuerdo de rechazar imitaciones. No es una imitación de García Lorca lo que el director y el actor han pretendido. Es, sencillamente, una evocación. Se trataba de evocar de qué forma, con qué gesto y acento pudo desarrollarse, presumiblemente, la conferencia “Como canta una ciudad de Noviembre a Noviembre” que Lorca dictó en Buenos Aires, Montevideo y Barcelona, a partir de 1933.³²

Pero faltaba un espectáculo, non propostas de recitais ou monólogos, e

ese espectáculo foi *Así que pasen cinco años*, reformulado por Joan Ollé para inaugura-lo Festival Grec 1998. Había anos que non viamos unha inauguración do Grec con tanto público. Desta proposta arriscada o director saíu airoso e triunfante. Excelente a escenografía de Joan Berrondo que seguía os debuxos de Lorca. A escenografía era tan poderosa que algúns dos elementos que usou Ollé quedaron en evidencia e un pouco en contradicción coas formulacións de Berrondo. Sería mellor ir pola liña do decorado e sería quizais máis conveniente facer *zitate*n das vangardas españolas dos anos trinta, que apoiarse tanto en

32 Joan-Anton Benach, “Echanove en la cuna de Lorca”, en *La Vanguardia*, Barcelona, 21 de maio de 1998.

Lindsay Kemp, en Kazuo Ohno, Pina Bausch ou Robert Wilson. A cita de Wilson, por exemplo, soounos excesivamente provinciana. Preguntámonos se nestes momentos resulta moito máis moderno ou vangardista citar ou rememora-lo que pasou nas vangardas dos anos trinta —aquele Dalí, aquele Buñuel, aquele Cunqueiro, aqueles pintores surrealistas cataláns— que dedicarse a repeti-las conquistas das vangardas dos setenta, os oitenta ou os noventa. Con todo, o espectáculo de Joan Ollé foi un prodixio do sentido do risco e da aventura, nun ano en que esas dimensións do espectáculo están fallando por tódalas partes e desde tódolos ángulos. Quixeramos sinalar que foi un grande acerto que o Festival Grec 98 se inaugurara cun espectáculo catalán, nunha homenaxe a un autor andaluz tan enraizado no noso país. No Grec 98 houbo, ademais, dous espectáculos de interese aínda que de pequeno formato. Referímonos a *Lorca que te quiero Lorca*, que se ofreceu no Teatre de l'Eixample, dirixido por Juana M. Beuter. Maior sentimento da investigación e do atrevemento estético tivo a proposta de Joan Baixas e Jordi Sabatés na montaxe *El paseo de Buster Keaton (un paseo musical)*, estreado no Teatre Adrià Gual. Sabatés xa explorara o universo de Keaton, en 1997, coa súa montaxe musical *Keatoniana (Un sueño de Buster Keaton)*. Como explicaba Baixas no programa:

El paseo de Buster Keaton es una obra de Lorca rara, de una belleza rara. Podría no ser teatro sino una película muda.

Muda en la cual se habla, pero muda y estática como un cuadro, como un enigma. ¿Qué esconde este conglomerado de imágenes desplegadas una tras la otra en un espacio de tiempo tan corto? Ligereza, sigilo e inmovilidad de las figuras. ¿De qué hablan? Podría ser un jeroglífico de imágenes etéreas que se despliegan delante del espectador sin ninguna otra referencia que su simple enumeración. ¿Que quizá estaban desde el comienzo, desde el “Ki-ki-ri-ki”? Ausencia de pasiones, quietud, calma conmovedora. Inmovilidad de linterna mágica, con finas líneas, sutiles y temblorosas. Conozco sólo el lugar desolado donde todo esto acontece, ignoro el resto. Lejos de la intención de desvelar el misterio. Que las palabras del poeta se disuelvan con pureza, que el rito de escuchar grite al espíritu y que la música nos guíe en este paseo por el paisaje transparente.³³

Aínda que tivo unha acollida inexplicablemente fría, queremos sinala-lo gran traballo de László Galffi, que recitou no Festival Internacional de Sitges de 1998 *Sonetos del amor oscuro* de Lorca, convertendo ese cume da lírica española nun espectáculo fascinante e cheo de inquietudes. Ó público e á crítica non lles gustou que se recitara Lorca en húngaro. Entón, ¿para qué serven os festivais internacionais? Galffi é un dos mellores actores da xeración intermedia de Centroeuropa e dixo os *Sonetos* de Lorca cunha furia e unha intensidade inesquecibles. Iniciou o seu espectáculo coa “Primera Égloga” de Miklós Radnóti (1909-1944), considerado o maior lírico

33 Joan Baixas, texto do programa de man de *El paseo de Buster Keaton (un paseo musical)*, Festival d'estiu de Barcelona, Grec 98 e Brothers Projections, s.c.p., Barcelona, 1998.

do antifascismo húngaro, que dedicou un dos seus mellores momentos poéticos a lembra-la morte de García Lorca.

En varias ocasións ó longo deste ano e mesmo antes, falamos da necesidade de recuperar La Barraca e todo o que representou ese admirable conxunto teatral. Polo visto, La Barraca volve percorre-las vilas de España, como explica Carmen Otto en *Cambio 16*: “Han pasado 66 años desde entonces, y un nuevo grupo de actores, que han tomado también el nombre de La Barraca, vuelve a recorrer los caminos que llevan hasta Burgo de Osma. Ahora viajan en un confortable autobús marca Mercedes, de color azul. En el lugar que ocupaba Federico García Lorca como director artístico viaja Cristina Rota, y sobre el escenario están los actores de la compañía Nuevo Repertorio”.

“Cristina Rota explica que La Barraca de Federico y La Barraca actual

tienen los mismos objetivos: acercar a todos los pueblos de España el teatro clásico español y hacer del teatro un elemento movilizador y participativo”.

Cando o pasado 25 de abril La Barraca chegou a Burgo de Osma atopáronse cun ambiente moi diferente do que recibiu a Lorca: “Había unos señores muy mayores, que nos esperaban en la plaza del pueblo emocionados porque entramos por el mismo sitio que lo hizo La Barraca original”, conta Cristina Rota. “Recordaban que tenían ocho años y habían visto pasar la camioneta, a la gente que estuvo y el lugar que habían ocupado en la plaza. Nunca olvidaron La Barraca y cuando nosotros recorrimos Burgo con los altavoces, nos siguió todo el pueblo”³⁴.

Coa esperanza desa nova andaina de La Barraca, ficamos agardando os outros espectáculos do Centenario Federico García Lorca.



34 Carmen Otto, “La Barraca: El Espíritu del Teatro”, en *Cambio 16*, núm. 1386, Madrid 22 de xuño de 1998, páxs. 62-64.

DO ENXEBRE Ó BRAVÚ¹

Anxo Tarrío Varela
Universidade de Santiago
de Compostela

A reflexión sobre o *enxebri*smo (termo só en parte equivalente ó de *casticismo* doutras áreas culturais, en concreto da española) ofrece a posibilidade de sistematizar algunhas ideas, en tanto en canto é posible que precisamente detrás do concepto se agoche un dos debates que, explicitamente unhas veces, tacitamente outras, máis dialéctica xerou nalgún momento da nosa Historia. Doutra banda, quizais mesmo hoxe en día, baixo outras formulacións, siga a estar latente ese debate, por iso cómpre tentar achegarse a el con disposición analítica, pois pode ser importante non só para a normalización definitiva da nosa cultura senón tamén, en gran medida, para o futuro de Galicia e para o modelo de sociedade que forzosamente temos que deseña os galegos.

Como hipótese de traballo, coidamos que detrás do termo e do concepto de *enxebre* e da súa familia léxica (*enxebri*smo, *enxebremente*, *enxebreza*, etc.) existe unha serie de oposicións binarias

resultantes dunha tensión dialéctica que informou o proceso de formación da Galicia contemporánea, dende aproximadamente 1840 ata os nosos días, e incide especialmente no complexo problema da conciencia identitaria dun país que atravesou por unha longa etapa (non menos de catro séculos) de desvertebración, de precaria autoestima, de descoñecemento de si mesmo e de indefinida posición perante o resto da Península Ibérica. Son oposicións do tipo *rural/urbano*, *tradición/modernidade*, *conservador/progresista*, *periferia/centro*, *dentro/fóra*, *propio / alleo*, *nós / outros*, *Atlántico / Mediterráneo*, *Galicia / España*, *Galicia / Europa*, *galego / portugués*, *galego / castelán*, etc.

Doutra banda, o feito de que nos últimos anos fose collendo forma e alcance estéticos, mesmo con posibilidades de se converter nun discurso ideolóxico-antropolóxico da modernidade galega, algo en principio tan aparentemente rexoubeiro e lúdico como é o

1 Unha primeira redacción deste traballo viu a luz, baixo o título de "El *enxebri*smo en la literatura gallega de los siglos XIX y XX", en Ana-Sofía Pérez-Bustamante Mourier e Alberto Romero Ferrer (Eds.) *Casticismo y Literatura en España*, Cuadernos Draco nº 1, Cádiz, Servicio de Publicaciones, Universidad de Cádiz, 1992, pp. 207-235, libro no que se recollen os froitos dun curso de verán convocado baixo ese título.

movemento *bravú*, co seu (¿só retórico?) *orgullo aldeán do heavy de cortello*, e coa súa oposición explícita ó mundo urbano e capitalino, polo que se refire, cando menos, á creatividade², obriga a pensar se non haberá que ir encadrelando un problema co outro e tratando de lle tirar rendemento teórico e dialéctico á oposición *enxebre / bravú*, nun momento en que a ósmose *cidade-aldea*, comezada xa na década dos sesenta pero moi acelerada e avanzada nas súas consecuencias de estandarización da vida nesta fin de século, semella ir definindo e perfilando algo que se aproxima á consideración de Galicia como aquela *cidade xardín* (por máis que agora ben deteriorada urbanisticamente) que soñaran os devanceiros do pensamento galego e que quizais condicione en moitos sentidos o futuro do País. Pero iso é algo que non se poderá facer neste pequeno traballo como non sexa o referido ó primeiro dos elementos enfrontados: o *enxebre*.

De momento, pode ser rendible a varios efectos deixar rexistrado o proceso da paulatina e práctica desaparición do uso da familia léxica do *enxebre* dende a profusión con que se empregou na segunda parte do século XIX e primeiro tercio do XX, como imos ver, ata hoxe en día, cando podemos dicir que, despois de estar ausente varias décadas dos paradigmas de escritura en xeral, parece que empeza a ser desprazado (¿substituído dialecticamente?) dende principios

da derradeira década do século que agora rematamos polo termo e polo concepto de *bravú*, centro, este, dunha constelación léxica que haberá que estudar porque conforma todo un movemento estético (musical e literario, polo de agora e nesta orde), aínda en estado magmático-conceptual, que non embarcantes naceu oportunamente para cubrir, mesmo con certas posibilidades epistemolóxicas, unha realidade que quizais se nos estivese escorrendo das mans dende unha intencionalidade analítica da modernidade galega.

A tarefa é moi traballosa e complexa, pois habería que ir consultando as diferentes etapas e períodos e tratando de ver cómo se revisten os conceptos e qué oposicións dialécticas poñen en funcionamento. Neste traballo tan só se afrontará un primeiro achegamento ó *enxebre* tal e como nolo pode propiciar a observación dalgúns textos literarios e ensaísticos, e deixarase á parte o referido ó *bravú*, que haberá que retomar no seu tempo para ve-las súas manifestacións, diferencias e alcances. Por iso o lector debe considera-lo que aquí se contén como un avance de algo que no seu día tal vez se converta nun estudio máis amplo e organizado.

Entrando xa no problema concreto que debe ocuparnos agora, coido que cómpre, antes de nada, explicar un pouco qué significados posibles ten o

2 "Os heavies da capital arman conxuntos, os heavies da aldea crean estética", segundo a opinión dun dos máis cualificados teóricos e prácticos do *Rock Bravú*, Xurxo Souto, autor de *A tralla e a arrotada*, todo un manifesto *bravú* (Vigo, Edicións Xerais de Galicia, col. Ferros, 1995, p. 26). Vid., F. Martínez Bouzas, "(Feble) filosofía bravú", *O Correo Galego*, "Revista das Letras", nº 84, 30-XI-1995; Teresa Monteagudo, "Tokes de Xurxo Souto", *El Correo Gallego*, "Edición 7", 17-XII-1995.

termo *enxebre* e cómo podemos aplicalo ós estudos culturais de xeito que nos proporcione un rendemento conceptual aceptable.

Os dicionarios galegos modernos, que dan as acepcións seguintes: 1) *Puro, simple, sen mestura*. 2) *Separado, escolleito*, rexistran para *enxebre* a hipotética etimoloxía de *exseparare*³, que parece máis verosímil cá de *insipidus*⁴, que vén manexándose dende Sarmiento ata hai uns anos e que aínda rexistran algúns dicionarios⁵.

Efectivamente, no século XVIII o Padre Sarmiento⁶ preocupárase pola palabra *enxebre* en estudos de campo que aínda hoxe gardan moito valor polo seu rigor e seriedade. Así, informa o sabio bieito que esta voz “úsana en la provincia de Pontevedra para *insípido* o para decir que se está en ayunas”.

No dicionario de Cuveiro Piñol⁷ lese:

Este adverbio⁸ es casi intraducible; se usa para manifestar pureza o cosa así, v.gr.: ‘este pan no tiene mezcla’, ‘este

dinero está intacto o enxebre’, ‘aquel está aún en ayunas’, etc. Sirve también para demostrar impunidad, p. ej.: ‘fulano hizo tal delito o falta y está aún enxebre’, etc.

No noso século, personalidades como Dámaso Alonso⁹ e Xosé Luís Pensado¹⁰ fixeron novas achegas e emitiron hipóteses acerca da súa etimoloxía. Rexistráronse significados curiosos e por veces contrarios, como *eslamiado, a xaxún, forte, o mellor, pero tamén moi malo*, etc. A acepción máis común refírese ó que é *puro, sen mestura, xenuíno, escolleito, único, selecto, separado, limpo, lexítimo*, etc.¹¹

Pola autoridade canonizante que encerra haberá que rexistrar finalmente o que figura no *Diccionario da Real Academia Galega*¹²:

1. Sen máis nada, sen mestura. *¿E logo cóme-la carne enxebre; non botas unhas patacas ou unha pouca verdura?* SIN. **só**. Utilizou fertilizante *enxebre* e houbo *queima-la plantación*. SIN. **puro**. 2. Que é característico e propio dun país ou dunha rexión e que non está falseado, deformado ou mesturado con nada alleo. Fala un galego moi *enxebre*. SIN.

3 Cf. *Diccionario Xerais da lingua*, Vigo, Edicións Xerais de Galicia, 1986.

4 Xa criticada por Dámaso Alonso en 1948, nun artigo publicado nos *Cuadernos de Estudios Gallegos* e reproducido nas súas *Obras Completas* (vid. *infra*, nota 7).

5 Cf., por exemplo, Isaac Alonso Estravís (dir.), *Diccionario da lingua galega*, 3 vols., Madrid, Alhena Ediciones S.A., 1986.

6 Cf. José Luis Pensado, *Fr. Martín Sarmiento, “Catálogo de voces y frases de la lengua gallega”*, edición e estudio por ———, Salamanca, Universidad de Salamanca, 1973.

7 *Diccionario gallego-castellano*, Barcelona, 1876.

8 Xa Dámaso Alonso advertiu que nos exemplos que proporciona Cuveiro a palabra en cuestión é un adxectivo, non un adverbio.

9 Cf. “Enxebre”, en Dámaso Alonso, *Obras Completas*, Madrid, Gredos, 1972, vol. I, parte II: “Del occidente peninsular”, pp. 293-314.

10 “Perfiles románicos del léxico gallego”, en *Verba*, 5, 1978, pp. 78-82 para o problema que nos interesa.

11 Cf. o *Diccionario de sinónimos da lingua galega*, Vigo, Galaxia, 1997, que nos ofrece tamén unha acepción adverbial algo curiosa e tamén sospeitosa: “En abundancia (*Hoxe hai xoubiñas enxebre*)”.

12 Vigo, Galaxia, 1ª ed., novembro 1997.

castizo. *Costumes enxebres.* CF. **auténtico, puro, típico, xenuíno.**

Ademais este *Diccionario* recolle acepcións que xa vimos máis arriba: “**Estar enxebre.** *Estar en xaxún. Xa son as once e media e eu aínda estou enxebre.* SIN. *Estar en xebre*”.

Pero para os nosos obxectivos coído que estas palabras de Dámaso Alonso son fundamentais:

Sólo en el “Vocabulario Castellano-gallego”, al fin del (...) *Diccionario* de Carré, nos encontramos a *enxebre* como traducción de la palabra castellana *castizo*. No he seguido la historia del nacimiento y fijación de este último significado. Sería interesante: porque este concepto de ‘castizo’, de ‘gallego neto, a machamartillo’, favorecido por corrientes de todos conocidas, repetido por la literatura, es el que en los círculos literarizados, domina hoy en la voz *enxebre*, el que la carga de sentimiento, como algo peculiar, y el que (lo mismo que ya ocurrió con *soidade*, *morriña*, etc.) ha hecho que *enxebre* haya comenzado a ser conocido fuera de sus límites regionales y haya sido empleado algunas veces por escritores castellanos, aunque, claro está, referido a Galicia. Y,

*sin embargo, es un sentido literario; no asoma casi nunca en los medios verdaderamente rurales y menos contaminados*¹³.

Xa que logo está claro que do que temos que falar aquí non é das acepcións e significados que a palabra *enxebre* coñeceu ó longo da súa historia e nas diferentes latitudes xeográficas, senón do seu significado ideolóxico e literario, pois dáse o caso que a utilización que dela se fai na literatura case non se rexistra xa na fala espontánea.

Podemos dicir que, en termos xerais e nesta acepción literaria, *enxebre* vén dici-lo mesmo que *castizo* en castelán¹⁴, palabra que tamén pertence ó patrimonio común do galego, aunque é menos utilizada por pruritos de diferencialismo respecto daquela lingua. É dicir que, en principio, *enxebre* di aproximadamente o mesmo que *castizo* nas dúas primeiras acepcións que rexistra o DRAE¹⁵ ou, por exemplo, Unamuno no seu coñecido ensaio acerca deste concepto (1895)¹⁶:

Castizo, deriva de casta, así, como casta, del adjetivo casto¹⁷, puro. Se aplica de ordinario el vocablo casta a las razas o variedades puras de especies animales (...) sin mezcla ni mestizismo alguno. De

13 Efectivamente, no *Diccionario Galego-Castelán e Vocabulario Galego-Castelán* publicado por Leandro Carré Alvarellos en dous tomos entre 1928 e 1931 (eu consulto o único tomo en que saíu a 2ª ed., A Coruña, Imprenta e Papelería Zincke Hermanos) figura *Castizo* como equivalente de *enxebre*, na páxina 523. De non mediar outra indicación, en adiante entenderase que a tipografía en cursiva que aparece nas citas textuais é miña.

14 Mesmo aparecen as dúas palabras xuntas como sinónimos. Así, nunha recensión aparecida en *O Tío Marcos da Portela* (3ª Época, Parrafeo nº 34, 7-VII-1918) sobre un poeta moi coñecido naquel entón pero de escaso interese literario, lemos: “Xavier Prado é un ourensano *enxebre* que, con toda a socarrona gracla d’a súa terra, figo (sic) popularísimo o pseudónimo de *Lameiro*, pósto ó pé de churrusqueiras parolas n-o *castizo* seminario ourensano O Tío Marcos da Portela”.

15 “1. De buen origen y casta. //2. Aplícase al lenguaje puro sin mezcla de voces ni giros extraños”.

16 “En torno al Casticismo”, en Miguel de Unamuno, *Obras Completas. Ensayos*, t. I, Madrid, Aguilar, 1951.

17 Ana Sofía Pérez-Bustamante Mourier ten posto de manifesto as súas dúbidas acerca da verosimilitude desta teoría, pois *casto*, segundo ela, dificilmente pode relacionarse con *castizo*. Vid. “Cultura popular, cultura

este modo, castizo viene a ser puro y sin mezcla de elemento extraño.

Polo tanto, dende o punto de vista da (escasísima) utilización do vocábulo na fala común non hai maiores problemas. Agora ben, cousa moi diferente é entrar no terreo da súa utilización no discurso literario, ideolóxico e político, pois aquí atopámonos, curiosamente, cun fito dialéctico que informa gran parte da historia contemporánea de Galicia. Podemos dicir que moitas tensións do panorama ideolóxico galego teñen a súa fonte primeira nos matices que se lle dean ó termo ou, no seu defecto, ó concepto do *enxebre*. Un concepto que, en boa medida, chegou a confluír co de *galeguidade* ou *lexitimidade nacionalista*, toda vez que, como imos ver máis adiante, o termo, de seu, tendo pasado primeiro por unha evidente difuminación dos seus perfís e posteriormente por un proceso de pexoración conservadora e ruralista, foi erradicado practicamente do vocabulario cultural e político para ser substituído por fórmulas perifrásticas máis acordes cos discursos da modernidade. De tódolos xeitos, cómpre ter moi presentes as palabras de Dámaso Alonso que

reproducimos antes. Sobre todo as que subliñamos: *Y, sin embargo, es un sentido literario; no asoma casi nunca en los medios verdaderamente rurales y menos contaminados.*

Neste punto coido que é totalmente necesario facer algunhas reflexións sobre do proceso de formación do nacionalismo galego, pois nese proceso, ata hai ben poucos anos, a literatura tivo un papel fundamental e, á súa vez, resultou condicionada e influída polas sucesivas etapas que ese proceso coñeceu. É dicir, que existe unha imbricación evidente entre a maduración e complexidade da teoría política nacionalista e a conseguinte maduración e modernización das poéticas literarias galegas. O cal non quere dicir que os escritores galegos se sometesen sempre, á hora de crear, a necesidades alleas á súa vontade artística ou a obxectivos desviados do puramente literario. Polo contrario, quizabes o máis escolleito e aprobeitable do panorama literario galego se deba a quen ten feito caso omiso de consignas e encargos. Pero o certo é que, nun grao maior ou menor, sempre o escritor galego destes dous últimos séculos se viu condicionado pola

intelectual y casticismo", en Ana-Sofía Pérez-Bustamante Mourier e Alberto Romero Ferrer (Eds.) *Casticismo y Literatura en España*, cit., pp. 125-162. Non obstante, o latín *castus* é a etimoloxía que dan, por ex., o *Diccionario da Real Academia Española* e o *Diccionario Xerais da Lingua* e, por outra parte debía ser unha idea abondo estendida entre os homes da Xeración do 98, pois Antonio Machado, nun poema titulado "Las encinas" (de *Campos de Castilla*, poemario de 1912), no que trata das esencias castelás, di: "Ya bajo el sol que calcina, / (...) / impasible, casta y buena. / ¿oh tú, robusta y serena, / eterna encina rural", onde todo parece indicar que o adxectivo *casta* connota tamén a calidade de *castiza*. Por outra parte, tamén en galego, igual que no portugués, existen o substantivo *castizo* (port. castiço) e o verbo *castizar* (port. castiçar), en sentidos ben opostos ó que *casto* implica, pois un *castizo* é un porco semental e *castizar* é o verbo correspondente á acción de levar a cabo o *castizo* o seu traballo, polo que as dúbidas de Pérez-Bustamante parecen razoables. De feito, o mesmo *Diccionario Xerais da Lingua* rexistra a palabra *caste* e faina proceder do gótico 'Kasts' (= raza), co que xa estamos máis no camiño que convén a *castizo*, que procederá de *caste*, para o galego e portugués, e de *casta*, para o castelán, e ambos a dous dese gótico 'Kasts'.

súa pertenza a un país que se sente diferente e que dende mediados do XIX está encerrado en se facer respectar e en mante-la súa personalidade no mapa europeo.

Deste xeito comprenderase mellor non só o que dende un punto de vista estrictamente estético-literario pode significalo *enxebriemento* senón tamén a transcendencia que chegou a alcanza-lo concepto na dinámica cultural e política da historia moderna de Galicia.

Cando sobre mediados do século XIX se inicia o proceso de recuperación de Galicia como país que necesitaba retoma-la súa conciencia de ser e de existir diferentes, despois do longo período de prostración que supuxeron os denominados *séculos escuros*, os protagonistas motores desa renacencia, normalmente pertencentes á pequena burguesía ilustrada ou, en ocasións, á pequena aristocracia rural (*fidalguíá*)¹⁸, atopáronse con que estaba todo por facer e con que tiñan que construír un discurso ideolóxico no que se perfilase Galicia como unha entidade diferenciada no contexto ibérico, con valores, cultura, costumes, historia, etc., propios e de carácter irrenunciabile.

Conscientes de que Galicia tivera un tratamento equiparable ó dunha colonia a onde se vai espoliar, a extraer materias primas, a desvia-lo aforro cara a outras rexións de España, a obrigar á

emigración, etc., sen contrapartidas de desenvolvemento a cambio, ese discurso ideolóxico (cada vez máis político) tiña que se elaborar sobre a base de retomar un pasado anterior ó proceso de “colonización” no que supostamente Galicia se comportaba como un reino independente fronte ó resto dos reinos ibéricos. Como ocorre sempre nestes procesos e noutros semellantes de lexitimación de aspiracións, a construción argumental houbo que ciméntala enfaticamente nas diferencias, reais ou inventadas, que se ían detectando como positivas na análise das posibilidades. E entre os elementos máis socorridos estivo sempre (cando menos polo que se refire á historia europea) a procura do mito da antigüidade como lexitimadora básica. Pensemos, sen ir máis lonxe, na elaboración das crónicas reais con que as monarquías europeas se dotaron de ascendentes remotos de prestixio que chegaban mesmo ata os paraísos bíblicos.

A este respecto, a crenza nas orixes celtas, sobre as que, como se sabe, disputaron varias nacións europeas dende o século XVII, foi a que se conseguiu que enraizase, mesmo popularmente, na Galicia do XIX para dota-la *raza* dun *pedigree* sobre o que inicia-lo necesario proceso de autoestima que erradicase a evidente autofobia definidora dos galegos. A cousa deu os seus froitos e os lexitimos, rigorosos e serios intentos que

18 O século XIX coñeceu a desaparición desta aristocracia como tal, pois o *fidalgo* empezou a practicalo absentismo do medio rural para adquirir cada vez máis hábitos urbanos, abandonando a administración dos seus *pazos* en mans de logreiros que, en moitos casos, provocaron a súa ruína. Ramón Otero Pedrayo (1888-1976) foi o gran nostálgico desta nobreza rural e soubo erguer acta da súa decadencia e/ou degradación en numerosos escritos.

a moderna historiografía fai por desmonta-lo mito non consegue erradicalo convencemento entre os galegos de a pé de que Galicia, a súa cultura, os seus costumes e os seus habitantes responden en todo ou en gran parte a un fondo racial e étnico esencialmente céltico. É dicir, que o celtismo funciona á perfección como un *ideoloxema* e os discursos galeguista e nacionalista de agora mesmo, sen alimentalo, tampouco non poñen esforzo ningún en contradicilo.

Doutra banda, unido ó feito de que fose no eido rural onde se conservou o idioma (toda vez que o castelán foi converténdose na lingua das urbes, do prestixio social e da prosperidade económica), e debido ó evidente carácter conservador que tódalas sociedades agrarias posúen, é comprensible que, propiciado ademais polo clima romántico do momento, se contemplase o mundo rural como o espacio no que as *esencias* e costumes máis propios do pobo galego encontraran garantías de puridade e conservación.

Xa chegados a este punto, podemos ir albiscando que, nun principio, o *enxebre* era aquilo que respondía ó modelo de vida do ámbito rural, onde se localizaba o *pobo galego* por antonomasia na súa puridade céltica. Non é de estrañar, polo tanto, que ó tratar de construír unha literatura nacional se botase man, en primeiro lugar, dos fondos lingüísticos e etnográficos, para dar lugar a unha literatura costumista consonte coa moda estendida por toda a península da man do romanticismo. A descrición de festas,

romarías, angueiras agrícolas, etc., é dicir, a descrición do xeito de vivir *popular* que tantas páxinas deu, por exemplo, á literatura romántica española, enchen boa parte das páxinas escritas en galego na segunda metade do século XIX e das tres primeiras décadas do XX. Mesmo escritores de personalidade acusadísima e que hoxe se recoñecen na literatura universal tiveron que axustarse a esa esixencia folclorizante. E así, por exemplo, Rosalía de Castro, nos seus *Cantares gallegos*, un libro escrito con intencións que van máis alá das puramente costumistas e que ten moito de literatura reivindicativa e de denuncia, incorporou moitos ingredientes deste tipo. En efecto, nas palabras limiares que Rosalía puxo ó seu poemario, podemos ler:

(...) atrevínme á escribir estes cantares, esforzándome en dar á conecer como algunhas d'as nosas poéticas costumes inda conservan certa frescura *patriarcal e primitiva*.

É dicir, se lemos ben, que aínda conservan pureza incontaminada e, xa que logo, *enxebre*.

Ata aquí, polo tanto, *case* podemos dicir que a literatura galega do *enxebri-mo* camiñou paralela á súa homóloga española do *casticismo*, se disimulamos cuestións de cantidade, como é lóxico, e certos matices ideolóxicos.

É nos anos centrais do *Rexurdimento* cando podemos rexistrar unha aceptación máis xeneralizada dese tipo de literatura e unha vixencia máis coherentemente estendida do termo

O TIO MARCOS D' A PORTELA

Os mandamentos d'o Marcos
fora d' airexa, son seis:
facer á todos xusticia,
non casarse con ninguén,
falar a gallego enxebre,
cumprir c'ó que manda a ley,
loitar pol-o noso adianto
con entusiasmo e con fé,
vestir calzós e monteira
peromnia sécula amén.



T' son os pobos a gala
que se bregan: fílan:
Galea, r'inos a Clina,
portegés en Portegal,
castelán en Castaleón,
e o Aleantia, Aleantia,
está a gallega d' agora
baixa vergenza lles da
falar a meiosa e dulce
fala que falan seus país.

PARRAFEOS C' O POBO GALLEGO

Fundado por D. Valentín Lamas Carvajal

PARRAFEO TRINT' E CATRO	Ourense 7 de Xullo de 1918	TERCEIRA EPOCA
-------------------------	----------------------------	----------------

enxebre para se referir a ela e ó que se entendía propiamente por todo o pertencente ó ámbito do xenuinamente galego. Se abrimos por calquera páxina algunha das publicacións periódicas que por aquel entón viron a luz na lingua do país, veremos que o adxectivo *enxebre* prolifera dun xeito asombroso para se referir ó que se entendía como propiamente galego.

Así, por exemplo, *O Tío Marcos da Portela*, que fundara Valentín Lamas Carvajal en 1876, a partir da segunda etapa tiña como lema na portada, acompañando o debuxo do paisano vestido co traxe tradicional¹⁹ co que se identificaba a publicación, os seguintes versos:

Os mandamentos dó Marcos
fora d' airexa, son seis:
facer a todos xusticia,
non casarse con ninguén,
falar o gallego enxebre,
cumprir c'ó que manda a ley,
loitar pol-o noso adianto
con entusiasmo en con fé,
vestir calzós e monteira
peromnia sécula amén.
(A cursiva é do orixinal)

Vemos que, canda o mandato de fala-la lingua *enxebre*, aparece o mandato de vesti-lo traxe tradicional (ciras e monteira), é dicir, o traxe *enxebre*. Pero ademais deuse naquel momento unha identificación entre o *enxebre* e os

¹⁹ Na segunda etapa da revista o paisano do debuxo ve incrementada a súa indumentaria coa *coroza*, prenda que define así o *Diccionario da Real Academia Galega*: "Capa con carapucho confeccionada con palla de centeo ou con xuncos, utilizada para protexerse da chuvia".

estratos máis indixentes da sociedade rural. Nese mesmo periódico podemos ler como definición do galego *enxebre* algo como isto²⁰:

O Tío Marcos da Portela (...) ven á ser pros gallegos enxebres, pr-os que moito traballan e comen pouco, pr'os que en loita constante co-a terra, viven co-a aixada n-a mau é c'ó suor n-a testa (...) (para) aqueles que inda non renegaron d'as suas costumes, os que aman as tradiçõs d'os seus ascendentes, os que teñen á gala falar n'a dolce e melosa fala d'os seus pais (...).

Certamente, xa naquel intre, se nos fixamos na práctica poética e nos textos teóricos sobre *rexionalismo*, houbo de feito dúas actitudes ben diferentes: a daqueles que non querían limita-las expresións “do galego” ó puramente rural e costumista, ó celta e druídico, e a daqueles outros que só admitían o rural e costumista como verdadeiramente representativo do ser galego. Dende logo, os *enxebristas* tiñan ó seu favor, non só a inercia romántica de sobrevaloración do popular senón tamén as esixencias verosimilistas do movemento estético realista, que apoiaba implicitamente o feito de que a lingua galega, falada fundamentalmente no eido rural, vehiculase, así mesmo, na súa expresión literaria, realidades pertencentes a ese medio.

Pero a práctica poética da Rosalía de *Follas novas*, tan diferente da de *Cantares gallegos*, así como a de Eduardo Pondal, Curros Enríquez e moitos outros, entre os que, como imos ver

despois, houbo quen protestou declaradamente xa naquel século polas limitacións temático-folclóricas a que algúns pretendían somete-lo idioma na súa expresión literaria, esa práctica e esas declaracións explícitas, repito, fálannos dunha problemática de fondo onde o enxebre, o xenuíno, o puro, etc., semellan someterse a unha dialéctica na que debía dilucidarse qué é o que cumpría entender cando se manexaban eses termos ou se facía referencia ás esencias da nación, da galegitude ou do habitante xenuinamente galego. Case lúen no patetismo as sentidas palabras de protesta que escribiu neste sentido Francisco Álvarez de Novoa nun coñecido ensaio que encabeza o seu libro *Pé das Burgas*:

- Ese conto non é galego- adoitan dicilos escasos escritores rexionais que fan prosa, algúns críticos *chuchumecos*, non tendo cousa mellor de que botar man. -¿Por que non é galego?- preguntádeslles vós: e eles por toda resposta diranvos: -Porque non, porque non é *enxebre* (...). Pois eles pensan que o voso conto non é *galego* porque non falades nel dunha esmorga, dunha lacoada, dunha vendima, dunha desfolia, dunha romaxe, dunha espadela, dunha malla, dunha muiñada, dunha rebolada; porque non falades do que vai para as Américas e chora no vapor e morre no estranxeiro, do que ten a casa sen tellas e sen colmo e sen latas e non ten pan nin abrigo; porque non chamades a berros por Breogán e compañía e non vos sentides bardos nin celtas, porque non pedides que Galicia fuxa da nai España; por iso o voso conto non é

20 Cf. *O Tío Marcos da Portela*, “Ós meus compañeiros de monteira”, Parrafeo primeiro, 2ª Época, Ourense, 4 de novembro de 1883, p. 1.

galego: se non se fai o conto por ese patrón vello, inservible, escalazado, cheo de mil remendos en forza de traello e levalo, o voso escrito desapregase da literatura rexional, e o voso conto é chatado de *exótico* (as cursivas están no orixinal)²¹.

De feito, tanto o autor das anteriores palabras coma outro dos prosistas do XIX, Heraclio Pérez Placer, habían abandonar moi novos a práctica da escritura en galego, desalentados quizais pola impenetrabilidade do canon establecido polos enxebristas²², sector este non doado de delimitar na súa puridade ideolóxica, por canto foi normal a escisión esquizofrénica de adoptar actitudes diversas segundo se tratase de cuestións estéticas (populismo enxebrizante) ou político-sociolóxicas (ilustración, elitismo urbano). A este respecto é moi elocuente o recorte a que foi sometida unha carta que Eduardo Pondal dirixiu ós seus amigos coruñeses da *Revista Gallega* (Florencio Vaamonde Lores, Galo Salinas, Francisco Tettamancy, Uxío Carré Aldao e Eladio Rodríguez González) con motivo do décimo aniversario. A carta, que se inspirara nunha fotografía publicada na portada da mesma revista (nº 251, 11-marzo-1905) e na que figuraba o grupo en cuestión, é

reproducida respectando con bastante fidelidade o orixinal manuscrito do vate de Ponteceso, agás a frase en que este se refire a eles como “enxebres”²³.

Seguramente a preocupación de Unamuno polo tema do casticismo, anque ten motivacións diferentes nun intre en que a crise colonial española e con ela a crise da propia identidade do ser de España era tema xa preconizador do 98, a outro nivel e con outros obxectivos, teñen algo que ver co problema paralelo no caso exclusivamente galego. De feito, Unamuno para remexer na esencia do “castizo” non se mergulla na literatura do xénero “chico” ou no costumismo superficial senón na literatura castelá do Século de Ouro e nos estratos profundos da historia de España, se non lin mal o profesor de Salamanca. O cal quere dicir que Unamuno pretendía habilita-lo termo *castizo* para enchelo dun contido cada vez máis ameazado de paifocadas e de banalidade.

Nas miñas investigacións, moi incipientes polo de agora, sobre o alcance deste problema do *enxebriismo*, non atopei aínda para o caso galego ningún traballo equiparable ó de don Miguel, un traballo, polo demais, abondo caótico, contradictorio (¡cómo non!) e pouco

21 Cf. Francisco Álvarez de Novoa, *Pé das Burgas*, edición e notas de Valentín Arias. Introducción de X. L. Méndez Ferrín, Vigo, Edicións Xerais de Galicia, 1988, p. 42.

22 Para unha aproximación á obra de Pérez Placer, vid. Heraclio Pérez Placer, *Obra narrativa en galego*, edición e estudio introductorio de Isabel Soto López, Santiago de Compostela, Xunta de Galicia, Centro “Ramón Piñeiro” para a Investigación en Humanidades, 1998.

23 A frase en cuestión dicía: “Bien, muy bien, por nuestros *enxebres*”. En cambio respectan outras que rezan así (anque corrixindo a deficiente ortografía de *chaufeurs*, poñendo o dobre efe, tal e como llo solicita o propio Pondal): “Bien, por esa expresiva fotografía nocturna de los denodados *chaufeurs* (sic) del *match* intelectual de la pequeña patria” (...) Bien, muy bien, por nuestros *chaufeurs* (sic) intelectuales” Cf. Manuel Ferreiro, *Pondal: do Dandysmo á loucura (biografía e correspondencia)*, Santiago de Compostela, Laiovento, 1991, pp. 213-214.

esclarecedor, do que a simple idea de se achegar ó problema é quizais o máis aproveitable.

Como é ben sabido, xa traspasada a barreira do XIX, a literatura galega entrou nun período de depresión no que, se disimulamos algunha firma importante, como a de Ramón Cabanillas ou Noriega Varela, os epígonos do folclorismo decimonónico camparon ó seu aire, sen oposición ningunha debido, entre outras cousas, ó clima francamente agrarista que informou os quince primeiros anos do século XX. E o protonacionalismo instintivo e infante das clases *citadinas* artesanais atopou en manifestacións folclóricas como o baile, o traxe e o canto “regionales”, ou no cadro de costumes, etc., un xeito elemental de expresa-la súa afirmación diferencial. E nesas mesmas manifestacións, a pouco desenvolvida burguesía galega, centralista, castelaniante e profundamente provinciana no seu mimetismo do madrileño, atopou, dunha banda, un xeito ou variante de exercitarse nos seus afáns filantrópicos e de deixar ceibe o seu sentimentalismo paternalista e, doutra, un xeito de realizar unha práctica asimilista dos discursos ideolóxicos molestos, provenientes de sectores políticos discordantes cos seus intereses e crenzas.

Así as cousas, cando no ano 1916 ten lugar o importantísimo acontecemento da fundación das *Irmandades da*



O enxebrismo como afirmación diferencial por medio do folclore.

Fala, o que atopamos é unha literatura as máis das veces superficial, cando non groseira, e numerosos grupos de *coros e danzas* cultivadores exclusivos dun folclore que nada tiña que ver cos programas tan ambiciosa e intelixentemente deseñados, en ocasións, polas mellores mentes do século XIX²⁴.

Con este pobre panorama, representativo agora do que se entendía por *enxebre*, encontráronse os xoves protagonistas do novo *Rexurdimento* que supoñían as Irmandades da Fala. O mérito destas institucións pode cifrarse, entre outros, no feito de ter sabido incorporar ás súas actividades a recoñecidas personalidades do mundo académico e cultural e aglutinar no seu seo a persoas de extracción social, económica e ideolóxica

24 Refírome a Antolín Faraldo, Manuel Murguía, Alfredo Brañas, etc., que puxeron a cimentación das dúas etapas previas ó Nacionalismo moderno: é dicir, a etapa denominada *provincialista* —que podemos considerar vixente entre 1840 e 1889— e o seguinte chanzo que se chamou *Regionalismo*, cun discurso que á altura de 1916 se sentiu como necesitado dunha revisión, pois fora asimilado xa polos partidos estatalistas con sucursais caciquis en Galicia, e que daría paso ó concepto e ó termo de *Nacionalismo*.

moi heteroxénea, mediante o ofrecemento dun norte común que se cifraba na rehabilitación de Galicia en tódolos seus aspectos e realidades.

Para os obxectivos deste traballo é precisamente esa heteroxeneidade dos irmandados un dato de grande interese, pois, ademais de se proxectar sobre os modelos de sociedade que propugnaban uns e outros e sobre as respectivas estratexias para conseguilos, esa heteroxeneidade, eses modelos e esas estratexias é doado detectalas na súa proxección sobre a práctica e a (escasa) crítica e teoría literarias que uns e mailos outros levaron a cabo.

Se xa vimos cómo no primeiro Rexurdimento do século XIX, sen mediar conflito real, podíamos distinguir matices na utilización do termo *enxebre* e no concepto do *galego*, ou da *galeguidade*, tal e como se decantaban dos textos de creación e dalgunhas declaracións explícitas sobre a conveniencia ou non de se saír fóra do puramente costumista e ruralizante, agora o que atopamos é un debate dialéctico as máis das veces implícito nos diversos escritos públicos ou privados (epistolarios) pero tamén explicitamente posto riba da mesa nalgunhas ocasións, como veremos.

Ó meu parecer, os anos que máis nos interesa rastrexar, dentro deste período que abrangue de 1916 a 1936, son aqueles nos que a onda e os ecos dos movementos de vangarda europeos van arribando a Galicia, é dicir, os anos centrais do citado período que compoñen a década dos anos vinte, con expansións

cara a atrás e cara a adiante para cuestións puntuais. E coido que debe ser así porque, de non ter existido en Galicia unha confluencia tan afortunada de intelectuais, artistas, escritores, etc., como a que propiciaron as Irmandades, quizais a literatura galega non saíse do marasmo extremo a que a conducira un concepto do *enxebre* empobrecedor e superficial. O feito é que agora a literatura e a arte de Galicia teñen a fortuna de contar cun elenco riquísimo de nomes que ademais posúen unha boa e directa información do que ocorre en Europa, sen necesidade da intermediación do centro hexemónico cultural que ata entón exercera como tal Madrid. Algúns deles viaxaron a Europa con espírito crítico para tomar contacto directo coa realidade artística de Francia, Alemaña, Bélxica, Holanda, etc. E voltaban cos seus cadernos cheos de notas e opinións e coas maletas cheas de libros e de revistas de actualidade.

Pois ben, unha ollada a algunhas das publicacións periódicas máis importantes do momento e a algúns epistolarios, unida á observación de textos literarios concretos, proporciónanos abondo de elementos para ver cómo, pouco a pouco, o termo *enxebre* tivo que ir sendo evitado por parte dos ideólogos progresistas debido á hiperutilización (e conseguinte inutilización) que del se viña facendo nas publicacións máis conservadoras, máis superficialmente tradicionalistas e reaccionarias do panorama cultural galego.

Pero isto non quere dicir que os diferentes protagonistas dese panorama non seguisen a apostar pola súa idea e

polo seu ideal do que se debía entender realmente por *enxebre*, é dicir, polo que entendían como radicalmente representativo do ser galego e da esencia da galeguidade. E nese debate participaron todos aqueles homes que situaron as artes, o pensamento e a literatura galega en cotas que aínda hoxe están sen superar nalgúns aspectos.

Os epígonos do Rexurdimento decimonónico, cunha boa maioría de académicos á cabeza, con vocación hexemónica, tentaron bloquea-la circulación de novas ideas estéticas ou descualificalas xa nos seus primeiros gromos, dende as publicacións que controlaban. Eles continuaron a exercer nunha literatura totalmente obsoleta e trasnoitada, que vía nos autores do século XIX e nas súas facetas menos comprometidas e menos agresivas o cumio de tódalas posibilidades literarias para Galicia e os modelos que habería que invitar polos séculos dos séculos. Son eles, en definitiva, os que conseguiron inmoviliza-lo vocábulo *enxebre* ó aplicalo sistematicamente ó tipo de literatura que propugnaban.

Valentín Lamas Carvajal (1854-1906), personaxe digno de respecto noutros terreos pero algo menos no da literatura, segundo o persoal punto de vista de quen isto subscribe, foi para eles modelo, guía e mentor de todo bo quefacer galeguista e literario. Certamente, ninguén, mesmo os que lle recoñeceron o seu traballo á fronte de varias empresas xornalísticas sen estar de acordo con el



O Tío Marcos da Portela coa coroza na segunda etapa da revista do mesmo nome.

no modelo social e cultural que defendía, dubidou de que fora el “la voz y el quejido de la Galicia *enxebre*” (Antón Losada Diéguez), “el más *enxebre* de todos os poetas gallegos” (Marcelo Macías), “o máis *enxebre* dos cantores da nosa terra” (Eduardo Neira Mármol), etc.²⁵, pero detrás de moitas desas declaracións é doado albiscar unha utilización baleira e retórica da palabra *enxebre* que no fondo encerra una evidente descualificación no plano da estética e un reproche no ideolóxico e político.

Como mostra da opinión que a literatura defendida por esa liña de

²⁵ Cf. *O tío Marcos da Portela*, Parrafeo nº 32, 31 de mayo de 1918, dedicado á memoria de Valentín Lamas Carvajal.

enxebriño merecía a aqueles que eran máis sensibles á necesidade dun cambio, poden servir estas palabras de Victoriano Taibo, aparecidas no ano 1917, case simultaneamente nos periódicos *A Nosa Terra*²⁶ (que servía de órgano difusor do ideario das Irmandades da Fala) e (por raro que pareza, xa veremos por qué) *O Tío Marcos da Portela*²⁷. Palabras nas que convén advertir que aínda o campo léxico-semántico do *enxebre* aparece con posibilidades de rehabilitación para se referir a realidades totalmente opostas ó puramente folclórico e ruralizante:

Endeben e pra sorte das letras rexionales -ou nazonales galegas- qu'ó mesmo dá-pol-as fragas da terra sagra sopran ventos tépidos d'arte, bon gusto e d'esgrevia peitosidade, que tanta falla nos facían.

A laxe do esquezo, n'un frolecemento de galanura e bon decire, caíu pra sempre riba das vellas cousas e das formas peifocas e rudas.

Morreu o astrakán e xa nos imos a facendo a fiare na roca da *enxebreza*, non o liño aspro y-enzoufado, cal se facía

n-outrora, senón as liñas morosas, sedeñas, que dando altor ás ideas, erguen-os pensamentos y-os sentimentos.

Morreu o astrakán. Mais as malas sementes ollecen de sócato en calquer terreo y-é mester facere a cotío a roza pra vere coma s'ergue ás turmas o fume da estivada. Qu'iste é un auto de fe ateigado de galeguismo no que todos debíamos desvafal-as nosas prumas y-a nosa estética pra incoutal-os cheiros do estrume e traguere a nosa literatura o que somentes é literario: os arrecendos sotis da vida *enxebre*, os pensamentos outos, as ideas afianzadas, os ulidos manseliños qu'a y-alma galega atesoura.

Deica o d'agora tívose de Galicia e das cousas galegas una idea baixa, cativa. E foi a literatura ca pruma esgallada da zafiedade (...) a que padeceu e sufriu resiñada o andacio pezoñento de tanto esquirtore de *monteira*, *cirolas* e *estadullo*²⁸.

Pero o escrito continúa sen desperdicio para os nosos obxectivos, exclamando para poñe-lo dedo na chaga:

26 Números 28-29, 30 de agosto de 1917, pp. 5-6.

27 "Fala y-estética", *O Tío Marcos d'a Portela*, 3ª época, Parrafeo oitavo, 7 de xuño de 1917. Aquí, por graña de imprenta, aparece asinado Caibo no canto de Taibo.

28. Exactamente (e por iso dixen antes que me sorprendía o feito de que aparecese este artigo neste periódico) os símbolos en que se recoñecía o personaxe-logotipo de *O Tío Marcos da Portela*. As fotografías da época ofrécennos, en cambio, unha imaxe de Manuel Antonio, Castelo, V. Risco, Cuevillas, etc., próxima á do dandi. Risco, concretamente tiña sona en Ourense polo seu coidado no vestir. Estes homes tiñan de Galicia unha idea moi diferente á que ofrecía *O Tío Marcos da Portela*; mesmo o director do periódico se pronunciaba (cf. Parrafeo 9º, 21 de xuño de 1917) contra as modas do vestir que o progreso traía ás aldeas galegas (anque polo medio diga algunhas verdades e algunhas cousas que a crítica actual á sociedade de consumo subscribiría) con palabras que hoxe se nos antollan como cargadas do máis puro estilo reaccionario: "Hirmaus labregos: n-a cibdá, como n-a cibdá; n-o agro, como n-o agro. Cando n'unha calzada d'aldea atopo c'unha mociña co'a saya cinguida as pernas e calzada c'us zapatíños d'alto calcañar (anque xa torto) que foron novos onte, e hoxe están cuase esnaquizados, faime o mesmo efeuto que si vira un pedreiro traballando vistido de levita (...). A figa que vos ha tragner

¡A gracia enxebre! ¡O humorismo típico! Eu conezo moi poucos esquirtores certamente graciosos e que sexan merecentes d'ise nome. Os outros, ¡malpocados!, non cheganon a conquiril-o, e quedanose en *jraceosos*²⁹: payasos indíxenas, histryós desleigados, que, trocando o traxe de clown pol-a vestimenta enlordada do esterqueiro, bailano a muiñeira no circo ecuestre do rueiro do señorío vilengo, vafúo, fofo e *y-achulado*. ¡Canto fixeno reir ô enxebrismo podre! (...) ¡Queren facere cómico o qu'é fondonisimamente (sic) tráxico.

Isa literatura mecha, aldraxante e charramangueira, finouze (sic); y-é un deber enterral-os mortos (as cursivas son do orixinal).

Interesa moito esta última expresión por canto nos indica que, nestes momentos aínda era posible pensar nun *enxebriismo*, diríamos "san", "elegante", "progresista", etc., que respondese a unha concepción diferente da condición do galego. En efecto, o mesmo articulista, un pouco máis adiante, define e indica o procedemento de levar adiante ese *enxebriismo*³⁰:

a felicidade posible n-esta vida, é o traballo honrado, costante e intelixente, xunguido ón espírito d'aforro ben entendido. Hai que fuxir de canto non sexa ausulutamente perciso (...). O luxo é unha superfluidade que soilo convén teñan os ricos (...). Ademais, si o pensáramos ben, hastra nos aqeredita de burros, d'homos sin miolos, que pensan que con vistir de señores xá o son ou ó menos enganar a xente. Y-a xente non podemos enganala porque din elí que *unque a mona se vista de seda, se mona era mona se queda*".

29 Na utilización da forma *jraceoso* (que figura en cursiva no orixinal) no canto da estándar, "gracioso", vai implícita una dobre crítica. Unha explícita: a banalidade do "gracioso" fronte á dignidade do "humorista". Implícita a outra: as formas con *gheada*, aínda estando admitidas, como é lóxico, no rexistro coloquial, considéranse vulgarismos, propios, xa que logo, de xentes incultas.

30 Que neste caso é sinónimo de *rexionalismo*, termo que, á súa vez entraba en crise precisamente nestes anos, cando xa estaba a xermola-la teoría do nacionalismo que habian formular e sistematizar Ramón Villar Ponte e Vicente Risco. Vid., por ex., o estudio preliminar de Justo G. Beramendi, "Obra política de Ramón Villar Ponte", con que se encabeza a edición facsimilar da *Doctrina Nazonalista e Breviario de Autonomía* do autor viveirense (Sada-A Coruña, Edicións do Castro, 1991, pp. 7-50). Ali di Beramendi: "O forcexo rexionalismo-nacionalismo persiste dentre das IF até novembro de 1918 e salda-se co triunfo do segundo na I Asembleia Nacionalista de Lugo" (p. 14).

O noso rexionalismo non é somentes económico e político. É tamén unha custión d'estética, beleza, arte, perfección e sobor de todo de cultura, de luz galega pr'o pensamento, que nos siñale a rua da libertade compreta y-europea, pra que chegue un día luminoso no qu'a vella Suevia, falando no linguaxe dos pobos libres poida dicire: Eu.

Y-a fala, a nosa fala, ten de sere, e xa comenza a sel-o de feito, o medio axeitado d'eispresión d'istes probremas. Mais requírese qu'ó sexa cas parolas e cas ideas que falan ô entendemento e non ô estómago y-a risada convulsiva. N-unha fala xeitosa, peyeirada (sic), pulida e culta, facendo urbano o que sexa rústico, traguendo as vilas os ars da aldea pra devolverllos dimpois envolveitos na veste albiña da cultura, *coma un ben d'amore e d'enxebriismo*.

Cando sae á luz a revista *Nós* (1920-1936) atopamos en moitas das súas páxinas esa vocación europeizante e un continuo esforzo por desterrar do panorama nacionalista todo rastro de ruralismo mal entendido, é dicir, todo vestixio

da ecuación que un tradicionalismo miope e reaccionario establecera entre galegitude e ruralismo de *monteira e corozas*. Castelao, en carta a Manuel Antonio, diralle que el quere definirse como *ruralista* pero que o seu *ruralismo* non ten nada que ver co dos *rexionalistas*:

A tí, como a mín tamén, amólanos o que se chama *ruralismo*; pero eu chárome sempre *ruralista* e ademais son *ruralista* por riba de todo, e no meu *ruralismo* está basada toda a miña fe nacionalista. *Non che teño que decir que o ruralismo dos rexionalistas é xustamente o contrario do meu ruralismo* (Castelao pon en cursiva tan só a palabra *ruralismo*)³¹.

E moitos anos máis tarde, no seu ensaio *Sempre en Galiza* (Bos Aires, 1944), Castelao dirá que el non fala galego por ser *ruralista* senón por ser *galeguista*, denunciando implicitamente un certo confucionismo e apuntando a un problema que sería longo de explicar, pero que, en síntese, se refire a un

dos perigos e rémoras que máis empeceu o avance no proceso de recuperación de Galicia: a falsa identificación entre *falante galego-galeguista-progresista* e a idealización do “pobo” polo simple feito de que conservou a lingua e os costumes rurais, coa conseguinte manipulación política que diso resulta³².

Este “desmarque” de Castelao, co seu peculiar concepto de *ruralismo* respecto dos *rexionalistas*, é ilustrativo do debate sobre o que se debía entender por *enxebre*. En *Nós* lemos algúns exemplos que poden aclarar algo máis. Con motivo dunha viaxe por Europa que ía emprender Castelao, a redacción da revista exprésase deste xeito:

Castelao deixará logo a Terra por algún tempo. Vai pensionado a se perfeccionare n-os procedementos artístecos y-estudiará a aguaforte, o grabado, a litografía. Posibelmentes percorrerá Francia, Ingraterra y-os Países Baixos. Voltará armado de novas armas

31 Cf. Manuel Antonio, *III. Correspondencia*, edición, limiar e notas de Domingo García Sabell, Vigo, Galaxia, 1979, p. 195.

32 A correspondencia de Manuel Antonio é interesantísima por moitas razóns pero para os fins que agora nos moven, convén ve-las cartas que se cruzaron el e máis Castelao sobre a arte popular e a conveniencia ou non de tomala como ideal estético. Fronte a Castelao, honestísimo populista de cerna, Manuel Antonio amósase moito máis escéptico respecto do pobo e das súas manifestacións artísticas, ás que considera unha base da que partir pero non un ideal que alcanzar como quereda o outro gran rianxeiro. E respecto da lingua e costumes do pobo, Manuel Antonio mesmo foi certamente duro:

Eu non sei si vou a dicir unha blasfemia: si é caso, non ll'o contes a ninguén: non teño pol-o pobo isa admiración e respecto pechado que teñen todol-os nazoalistas e aínda os simplemente galeguistas. O pobo fala galego porque non sabe falar castelán e beila a muiñeira (cando a beila) porque non sabe beilar o fox-trot. Non é tanto o pobo o que hai que ter en conta como a raza, e nos somos máis “raza” que o pobo; falamos galego inda que seibamos falar inglés, beilamos a muiñeira inda que seibamos o fox-trot, somos *nosos* podendo ser *alleos*. A virtude d'o pobo, xeneralmente, é a virtude d'o presidario, que non rouba nin mata porque non pode sair da cadea; e nós somos homes honrados n'o meio d'a rúa.

Isto non quer dicir, nin moito menos, que pra min o pobo sexa unha cousa despreciable; de ningún xeito: o pobo, *inda que non queira*, di moitas cousas; pero hai que lle facer dicir máis d'as que di, e hai que adiviñar-lle moitas máis, aparte de que algunha vez pode chegar a dicir algunhas que non deba. Eu fico, pois, en que o arte d'o pobo é unha base, pero non un modelo. (*Ibidem*, pp. 226-227. As cursivas son do orixinal)

pr'afirmare d'un xeito aínda máis definitivo a súa arte *sempre enxebre e sempre nova*³³.

Á súa volta, a revista dálle a benvida con estas palabras:

(...) Agora, NOS principiará a recoller canto íl escriba en col das cousas vistas, sentidas y-estudiadas, no seu froitoso viaxe, outa enaña pras novas xeneracións galegas, encarregadas, pola vontade de Deus, de seren as forxadoras da futura Galiza ceibe e creadora, *enxebre y- europea*; a Galiza incorporada, *sen intermediarios importunos e costosos*, á comunidade da cultura das nazós do Norte d'Europa, á que pertenceu nos tempos goriosos da *civilización enxebre qu'ergueu os grandiosos moimentos dos Canzoneiros e do Pórtico da Gloria*³⁴.

Outra actitude da que cómpre deixar constancia, por canto é representativa de mentes absolutamente entregadas ó foráneo en nome dun cosmopolitismo provinciano e, xa que logo, mal entendido, é aquela que despreza todo o galego e se entusiasma con todo o estranxeiro, simplemente por selo e sen mediar argumentación dialéctica ningunha³⁵. É a actitude consecuenta co auto-odio rexistrado en Galicia cara á lingua do país polos estudiosos da sociolingüística, pero que podemos extrapolar a moitas outras realidades. Diríamos que atopamos nela o extremo oposto ou o complemento ó cego e ultra-conservador enxebrismo que xa temos visto.

Respecto disto, é abondo elocuente unha anécdota (apócrifa ou non, é indiferente) narrada por *Asieumedre*, pseudónimo con que Manuel Lugrís Freire (Sada, 1863-A Coruña, 1940) frecuentaba *O Tío Marcos da Portela*. Conta cómo, asistindo ó teatro do Centro Galego d'A Habana á representación do *Otelo* de Verdi cun seu amigo, este, "cosmopolita" teórico, non vía con bos ollos que nesa mesma velada se estrease a famosa cantiga galega de Curros Enríquez, "Adiós a Mariquiña", con partitura do coñecido compositor galego José Castro "Chané", pois o contraste entre "a nosa música pastoril, *enxebre*, queixosa, y-esa outra italiana, que recolle e leva nas suas notas un mundo d' inspiración", consonte as palabras do "cosmopolita", ía deixar corrido e burlado o patriotismo entusiasmado dos que esperaban oír cantar a Asunción Lantes a mencionada canción: "Cando a tiple cante a peza gallega vaise a doer moito o teu patriotismo, meu querido *Asieumedre*". Naturalmente, a anécdota resólvese a favor do *enxebre*; a función foi todo un éxito e o "cosmopolita" convértese ó galeguismo.

Poucos anos máis tarde, algúns membros do denominado *Grupo Nós* (conformado, fundamentalmente, con Vicente Risco á fronte, por Ramón Otero Pedrayo, Florentino L. Cuevillas, Antón Losada Diéguez e Castela) recoñecerán ter pasado por unha etapa semellante á

33 Cf. *Nós*, nº 1, 30 de outono, 1920, p. 18.

34 *Ibidem*, nº 9, 31 de xaneiro, 1922, pp. 16-17.

35 Antón Losada Diéguez ten escrito páxinas certamente lúcidas sobre esta "xenofilia" dos galegos, sobre todo daqueles que só ven Galicia a través do folclore e do inmovilismo. Vid. Losada Diéguez, *Obra completa*, edición ó coidado de Justo G. Beramendi, Vigo, Edicións Xerais de Galicia, 1985.

do “cosmopolita” de que nos fala Lugrís Freire³⁶.

O debate, que empezaba a emerxer, como vemos, neses primeiros anos da época que nos ocupa, estralará rotundamente coa publicación do manifesto vanguardista de Manuel Antonio, *¡Máis alá!* (1922) e poñerase riba da mesa coa intervención de Rafael Dieste nas páxinas de *El Pueblo Gallego* de Vigo. Pero xa antes, a raíz da fundación das Irmandades da Fala, podemos ir rexistrando novas acepcións e novos usos da familia léxica que nos vén ocupando. Así, por exemplo, non hai máis que abrir por calquera páxina unha publicación como *A Nosa Terra* para nos atopar, moitas veces xa dende os titulares, profusamente repetido o adxectivo *enxebre* e a identificación de *enxebriño* con galeguismo, rexionalismo ou nacionalismo.

Un caso interesante é o que nos proporcionan algúns escritos de Antón Losada Diéguez, que, como se sabe, foi unha das mentes máis lúcidas na formación do nacionalismo de entreguerras mediante a ascendencia que exerceu sobre o grupo Nós e a pesar de deixar moi pouca obra escrita³⁷. Neste pensador o adxectivo *enxebre* coñece unha utilización libre de prexuízos e de connotacións ideolóxicas fóra das normais que se

decantan do simple uso da lingua galega para a reflexión política. En efecto, atopamos nos seus escritos dende utilizacións adxectivas que parecerían próximas ó ruralismo, se non se contextualizan axeitadamente (pensemos que o Froitoso —non Froitor— de Ulloa que aparece no exemplo que transcribo máis abaixo fora un burgués de Santiago, non un personaxe rural ou popular), ata aqueloutras que potencian esa adxectivación a usos universais. Así por exemplo, nunha conferencia de 1918 titulada “Os problemas do idioma e da cultura no rexionalismo galego”, lemos un parágrafo no que Losada di o seguinte:

(...) que xa non hai omes como aquil forte petrucio Froitor d’Ulloa d’a novela d’o insine e inmorrente D. Antonio López Ferreiro, pra volver *po-la nosa fala* e *po-la nosa cultura enxebres*, qu’é a úneca maneira de trionfare d’a morte qu’está sobre de nos³⁸.

Neste caso, *enxebre* vale por ‘propio’, ‘tradicional’. Un pouco máis adiante, nesa mesma conferencia Losada parece aproxima-lo uso á significación de ‘puro’, ‘sen mestura nin sofisticación’: “Preto d’Ourense, vive nunha aldea un amigo meu poeta e maestro, aldeán *enxebre* (...)”³⁹. Un ano despois, nun escrito en colaboración con Arturo Noguero e Vicente Risco⁴⁰, xorde un

36 Concretamente, F. L. Cuevillas, escribirá no primeiro número da revista *Nós* (1920) un artigo titulado “Dos nosos tempos”, pronunciándose neste sentido. E aínda máis claramente podemos asistir a ese tipo de confesións e conversións na novela de Otero Pedrayo, *Arredor de sí* (1930) e no ensaio de Vicente Risco, *Nós os inadaptados* (1932).

37 Cf. Losada Diéguez, *Obra completa*, cit.

38 *Ibidem*, p. 243.

39 *Ibidem*, p. 250.

40 *A Nosa Terra*, nº 83, 15-III-1919. Vid. Losada Diéguez, *Obra completa*, cit., p. 262.

novo matiz semántico que podemos traducir por ‘peculiar’, ‘diferencial’, ‘característico’:

(...) y-a calidade dos froitos galegos é somentes nosa e ben nosa y-as necesidades galegas son *enxebres*, características nosas y esto impórtalle á cidade coma o agro.

Nesta idea abunda repetidamente Losada:

Lembrádevos ben, con todo, agrarios galegos, que sodes fillos de Galicia, qu’a nosa vida d’o campo, os nosos cultivos, os eidos, montes y-augas nosas son d’a terra nosa e teñen un carauter seu que non se pode confundire, nin se deben estudar sinón como tales *asuntos galegos caraterísticos y-enxebres*⁴¹.

O nacionalismo galego, diante dos problemas de Galiza proclama a persoalidade geográfica, histórica, espiritual da nosa Terra, e sinifica pra ela autonomía en todol-os órdenes, sinifica a nosa espiritualidade *enxebre manifestándose na sua peculiaridade* na vida hespañola e na vida mundial⁴².

Van tres anos da morte do noso inolvidable Lois Porteiro. Canto máis tempo pasa máis viva é a sua lembranza pr’os que con el sentimos toda a *enxebreza* do galeguismo n’o ideal nacionalista (...) No eco da sua voz (...) podemos poñer todos unha nova chamada á loita santa.

Mais é perciso qu’o faguelo recollamos toda a *enxebreza*, toda a virxindade d’aqueles tempos das primeiras loitas (...) Os galegos hémonos salvar a nós mesmos, y-os nacionalistas *sin xuntanzas, sin misturas, sin achegos ós partidos hespañoles* por moi radicás que se chamen ou por moi novos que se digan temos que facer d’a nosa bandeira outra ves unha bandeira de loita e de pasión. *Foi a nosa forza a sinceridade y-a pureza*⁴³.

¿Hay algún que teña o medeo de abranguer d’outro xeito un trunfo galeguista *enxebre*? Qu’o espoña⁴⁴.

Non sempre esas peculiaridades de que fala Losada para reivindicar-lo ser e o existir diferentes de Galicia, dos galegos e dos seus problemas, no contexto mundial, teñen aspectos positivos. Polo contrario, moi na liña do rexeneracionismo que practicou esta xeración de Castelao, de Risco e do propio Losada, atopamos por veces exemplos nos que se lle afeza á sociedade galega a falta de iniciativa e de afouteza. Así, cando está a piques de se produci-lo nomeamento do Arcebispo de Santiago, Losada escribe unhas cuartillas (que non chegou a publicar), nas que dicía:

Un negocio de mais grande intrínseca vida galega n-o seu aspecto espiritual e sobre de todo relixioso preséntase n-estes días y-aparece como esquecido. *Unha temerosidade enxebremente*

41 “Os camiños d’o agrarismo galego”, *A Nosa Terra*, nº 96, 5-VIII-1919. Vid. Losada Diéguez, *Obra completa*, cit., p. 269.

42 “A sinificación profunda do galeguismo”, escrito póstumo publicado en *Nós*, nº 75, 15-III-1930, pero V. Risco, nunha nota aclaratoria, sitúao entre 1919-1920. Vid. Losada Diéguez, *Obra completa*, cit., p. 270.

43 “Lembranza de Porteiro”, *A Nosa Terra*, nº 150, 31-X-1921. Vid. *Obra completa*, cit., p. 293.

44 “Propostas para a IV asemblea nacionalista”, manuscrito inédito datable cara a principios do ano 1922 e incorporado por Xusto G. Beramendi na *Obra completa* de Losada Diéguez, cit. p. 297.

*galega nubra a expresión do que debía sere un gran degaro en todo espirito amante da nosa terra.*⁴⁵

Pero se ata aquí Losada nos proporciona exemplos relacionados exclusivamente con Galicia e co nacionalismo, e polo tanto cargados de adherencias esencialistas nesgadas ideolóxica e politicamente, o uso que fai en ocasións xa nos sitúa o paradigma léxico en plena liberdade de circulación por temas e contextos do máis variado e aberto. Hai, en efecto, utilizacións nada convencionais e moi interesantes que fan dos escritos de Losada un claro obxecto de observación. Así podemos comprobalo no pequeno ensaio titulado “Teoría cuase trascendental da velocidade”⁴⁶:

Hastra d’agora cuasementes, non-os referimos máis qu’o movemento *enxebremente* físico y-esterior, mais a trayectoria da Velocidade, en tódal-as manifestacións da actividade humán, foi y-e somellante.

(...)

O *cambeo*, na forma de *troque* inmediato d’uns produtos por outros foi o comezo das transaccións mercantís. A transformación do *troque* en *venda e merca* polo intermedeo do diñeiro, foi o sinal da velocidade nas relacións comerciás antr’os homes. Xa non era a produción humán *enxebre* a que servía d’instrumento único nesas relacións (agás as referidas á familia de *enxebre* as cursivas son de Losada).

Aquí, Losada utiliza o adxectivo sen ningunha connotación especial referida a ningunha ‘esencia’ galega, e denota só o ‘puro’, ‘simple’, ‘sinxelo’, etcétera. Máis adiante, na parte inédita do mesmo artigo, aínda di algo no que podemos quizais apreciar-la presenza de pequenos matices referidos a ‘simplicidade’ ou ‘inocencia’:

Vese ben que ou se prepara unha nova forma de racionalidade humán ou a esquematización actual prepara unha volta as formas naturais, e como en todo a volta â Natureza. A segunda parte d-esta conclusión pode parecer oposta â lei do progreso. Deixando o que esta lei ten de dubidosa y-ademitiñdoa en toda a sua *enxebreza*, veremos máis adiante o xeito en que a volta â Natureza é compatíbel c-o progreso e c-o perfeccionamento humán. (*Obras completa*, p. 286).

Aínda máis libre de calquera connotación limitadora aparece a forma adverbializada nun traballo de tradución que Losada axunta ó seu discurso de ingreso no Seminario de Estudos Galegos sobre a teoría da relatividade formulada por Einstein aparecido na *Revista de Filosofía Neoscolástica* de Milano e da autoría de Lodovico Necchi:

Pr-os idealistas Einstein presenta un xurdio tropezo. D-unha banda co-a relativización dos concetos de tempo e d-espazo, feito con datos *enxebremente* científicos, parécelles que recollen

45 “Nota verbo do nomeamento do Arcebispo de Santiago”, datado o 4-I-1923. Vid. Losada Diéguez, *Obras completa*, cit., p. 304.

46 O tratadiño publicouse en parte na revista *Nós* (nº 2, 30-XI-1920), o resto ficou inédito ata que Xusto G. Beramendi o reproduce na citada edición da *Obras completa* (Vid. pp. 278-286). Para os exemplos transcritos, vid. p. 281.

novos materiais pr'a críteca radical e da ciencia qu'ó idealismo promove e fai sua.

(...)

Mais ista relativización matemática ten ela mesma un valore filosófico? Pra dar unha resposta afirmativa hay qu-abe-sullare com-un mecanicista *enxebre*⁴⁷.

Velaquí nestes últimos exemplos utilizacións que poderían servir para unha rehabilitación da serie léxica que nos ocupa neste traballo. Pero o mesmo Losada volve caer en contradicións e no escoramento ruralizante:

Escadasi a fala galega dempois da súa vida poética e do lume cultural do século XII debería ter unha axeitada *prosa enxebre*.

(...)

O feito indiscutibel eo qu'a *fala galega é enxebrementemente labrega*, y-as mais das parolas nosas son de labranza e de todo o que n-as aldeas ahi, e n-os eidos, n-as touzas, n-as fragas ou n-os montes (...) *A calquer parola por ben labrega e ben enxebre qu'ela sexa podese dar un outo significado e levala d-aldea â cidade, d-unha corredoira â biloxía, d-unha ruada â filosofía*⁴⁸.

Outra fonte de interese para os nosos obxectivos constitúea a que deita opinións de membros pertencentes á xeración dos novecentistas, pois foron eles os que se enfrontaron dialecticamente tanto ós vellos académicos coma ó grupo Nós. Dende este punto de vista

interésanos examinar, por exemplo, o manifesto *¡Máis alá!* (1922), de Manuel Antonio. Nel, a pesar de tódolos tópicos propios da retórica do xénero, destápase intelixentemente a ola da mediocridade e do oportunismo para dar paso a unha estética renovada que o mesmo autor do escrito se encargou de levar á práctica para exemplo doutros moitos que afortunadamente continuaron o seu labor e marcaron para a literatura galega un rumbo de modernidade que aínda hoxe se recoñece e respecta por parte dos máis cualificados escritores. E esta estética renovada era para Manuel Antonio unha estética *enxebre*, como se pode ver no apartado de *¡Mais alá!* titulado "O ruralismo":

O ruralismo

Os nosos poetas, dende os precursores até os seus herdeiros autuaes, non sirviron máis que pra embrutecer o noso sentemento. Ista verdade, espallada ós catro ventos, sería o verdadeiro comenzo da loita xeneral galeguista. Porque o voutario castramento espritoal e coleitivo que supón na Galicia a eisistencia do caciquismo, da iñoranza, do renunzamento á vida e á dinidade, compre anulalo, denantes que no terreo político-social, no senso estético.

Unha comencia estética *pura i enxebre* é o primeiro paso da volta a nós mesmos. E o máisimo crime de lesa patria é un verso dise xeito que pregoan as arráns da lagoa académica querendo impor o

47 *Ibidem*, p. 407.

48 "Encol da prosa galega". Discurso de ingreso no Seminario de Estudos Galegos (12-V-1924). Vid. Losada Diéguez, *Obra completa*, cit., pp.401-406.

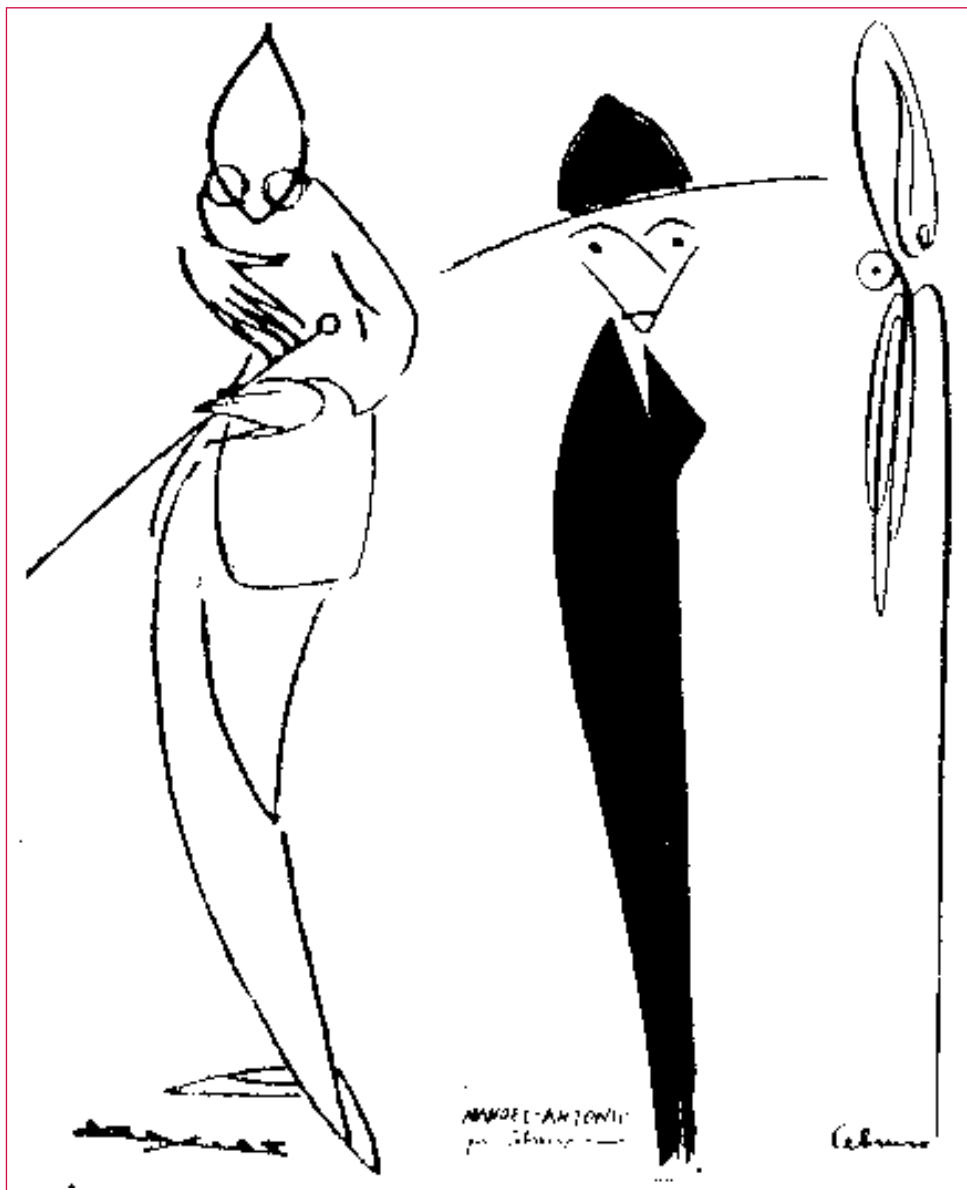

Cebreiro por Maside. Manuel Antonio e Valle Inclán por Cebreiro. Unha nova estética enxebre oposta ó enxebrismo de *O Tío Marcos da Portela*.

seu anacrónico croar por riba de toda voz nova, ceibe e ceibista. Porque ise fato de eunucos literarios, de espírito choído e ateigado dunha decramatoria cursilería palabreira, son os que farán arrenegar de si mesmo a calquer bo galego de espírito amplexo e depurado que coide ver neles a “alma de la raza”⁴⁹.

É moi importante o testemuño de Manuel Antonio por canto foi a voz máis renovadora do seu tempo no terreo da creación literaria. E se el utiliza a palabra *enxebre* para a nova estética que preconiza quere dicir que no adxectivo e, sobre todo, no concepto que encerra latexaba un debate profundo e unha potencialidade de uso aberto. Aínda no ano 1935, nunha revista de avanzados alentos como foi *Nós*, podemos detecta-lo uso do termo para se referir ó “profundamente galego” que resulta un poeta como Cunqueiro, é dicir, un poeta vangardista onde os houbese. Estas son as palabras do crítico Augusto María Casas:

Estimo que Álvaro Cunqueiro é o máis grande poeta galego do noso tempo, e espicarei as razóns que teño pra afirmarlo.

Pola súa filiazón poética, Cunqueiro está enrolado no grupo do máis hermético futurismo; pero c’un senso fundamentalmente gallego. É o máis *enxebre* dos nosos poetas novos (...) (ademais de *Mar ao norte* -1932- e *Poemas do sí e*

non -1933) deunos un libro no que a poesía nova conquiere unha categoría universal: *Cantiga nova que se chama ribeira* (1933), volvendo, sin perder a roita do futurismo, á máis requintada *enxebreza*⁵⁰.

Poderíamos traer aínda moitos máis exemplos da utilización do termo e do concepto do *enxebre* nas dúas direccións principais que fomos trazando ata aquí. Realmente, interesan máis aqueles que connotan un intento de rehabilitación, dignificación e modernización dos mesmos. Así, para definir unha institución tan exemplarmente moderna, xuvenil e universitaria como foi o Seminario de Estudos Galegos, a así mesmo culta e modernizante revista *Nós* expresábase con estas palabras:

Das institucións nadas na quentura do noso rexurdimento cultural, ningunha *tan nova e tan enxebre* como ista que veu arrecadar os esforzos denantes arredados da nosa inteileitualidade⁵¹.

Vicente Risco, en carta a Manuel Antonio, anima os mozos ó estudio

do noso *Folk-lore* (sic), do Saudosismo portugués, dos *haikai* (sic) xaponeses, da mesma Arte Negra, e moi especialmente das literaturas nórdicas antigas e modernas (Celta y Escandinava principalmente). E conte tamén que o que os estranxeiros han estimar máis en nos, ha ser o carauter nacional, o *galeguismo*,

49 A versión máis fiable, á parte do orixinal (que non posúe pé de imprenta) pode lerse en *Homenaxe a Manuel Antonio*, Santiago de Compostela, Universidade de Santiago de Compostela, 1979, pp. 45-54 (pp.48-49 para a cita). Vid. tamén Arcadio López Casanova, “Actividad vanguardista y poética de ruptura (La generación del 22 en la literatura gallega”, en *Insula*, nº 529, xaneiro 1991, pp. 14-16.

50 “Esquema da nova poesía galega”, *Nós*, 139-144, xullo-nadal, 1935, pp. 115-124 (p. 120 para a cita).

51 Cf. nº 24, 1925, p. 17.

o enxebrismo da nosa arte e da nosa literatura, pois iso é o que ha ter novedad pra eles (...)”⁵².

Pero fronte dese *enxebrismo* propugnado por Risco sen aclarar qué se debía entender por tal, Rafael Dieste soubo centrar algo máis a cuestión, pois, en primeiro lugar, decatouse de que “a verba *enxebrismo* é, decote, de tal xeito empregada antre nós que xa casi que non quer dicir, para moita xente, outra cousa que rusticidade”⁵³. E no mesmo artigo, moi en consonancia co que vimos máis arriba que dixera Victoriano Taibo xa en 1917, Dieste volve insistir no escoramento que estaba a sufrir o concepto de ‘*enxebrismo*’ cara ó lado paifoco e lerdo:

Coidando seren *enxebres*, moitos dos que escribiron na nosa lingua non fixeron máis que eispresar nela o que máis rústico lles pareceu, que, para o seu caletre, foi o máis torpe y o máis boto. Para un observador de burdo ollar non hai máis marcas típicas que as marcas ruíns. Diste xeito, no labrego non viron máis que o pleiteante, o moína, o testarudo. E querendo seren *enxebres* arremedárono e coidaron que iso era vivifica-la nosa fala. Escontra disa caste de falso *enxebrismo* hai que ire. Sen desmaio, mas tamén con tino.

Pero Dieste mesmo soubo levantar un problema que vai máis alá do puramente estético e ideolóxico para se

inscribir nunha doutrina antropolóxica rexeneracionista do tecido social galego que, por mágoa e a pesar de poñerse en liña con actitudes semellantes por parte dun Castelao ou dun Losada, non habían da-los froitos procurados. En efecto, Rafael Dieste aborda o problema do *enxebrismo* dun xeito crítico e vai ó fondo da cuestión cando nun artigo publicado en *El Pueblo Gallego* se pregunta pola moral galega para poñer en dúbida se a conducta *enxebre* é a máis conveniente para o futuro de Galicia:

Conviría que un home con fondo e enradigado senso moral fose ouservando nas conversas, costumes, contos e refráns do pobo, cal é a moral galega. Sábese dabondo cal é a conduta galega, aquí e fóra de aquí. Mais compre distinguir antre conduta galega e moral galega (...) A moral aínda non se coñece (...) Un dos erros máis arriscados en que se poidera caír sería o de querer deducir a moral da conduta. Iso levaríanos a ter por bós moitos feitos dos que fan máis mezzquiña a nosa vida. E, noustante, nise erro caíron algúns dos nosos mestres ao lle dicir ao pobo: -A tua conduta é moi *enxebre*. O primeiro é ser *enxebre*⁵⁴.

Certamente, Dieste decatábase de que existía unha saturación de uso do vocábulo “*enxebre*” en contextos varios nos que sempre quedaba confuso o significado. E isto preocupoulle durante

52 Cf. Manuel Antonio, *Correspondencia*, cit., p. 77. Cómpre ter en conta que, como xa dixemos antes, Risco era un “exquisito”, educado no Modernismo e practicante dun elitismo intelectual e estético innegociable.

53 “Esprito e fala”, *El Pueblo Gallego*, 6-XII-1925. Pode consultarse tamén en Rafael Dieste, *Obra Galega Completa*, Edición de Xosé Luís Axeitos, 2 vols., Vigo, Galaxia, 1995, vol. 2, p. 71.

54 “A nosa moral”, *El Pueblo Gallego*, 20 de xaneiro de 1926. Recollido en Rafael Dieste, *Antre a terra e o ceo. Prosas de mocedad 1925-1927*, Sada-A Coruña, Edición do Castro, 1981. Tamén en *Obra Galega Completa*, cit., vol. 2, pp. 102-103.

algún tempo. A proba é que dous meses máis tarde do artigo anterior, publicou outro no mesmo xornal baixo o título de “Revisviscenza da verba <<enxebre>>”⁵⁵. Nel ocúpase do significado que ten na fala a palabra e os seus derivados (pureza), para pasar a considerala posibilidade dunha utilización estendida a conceptos como doutrina, fala, ollar, etc.: “doutrina enxebre”, “ollar enxebre”, “fala enxebre”, todas elas

frases que, esquecendo por un intre o significado hoxe circulante na literatura, virán sendo o mesmo que istas: doutrina pura, ollar puro, fala pura (...) Unha doutrina é pura ou enxebre cando se é fidel a si mesmo (...) Laboría do escritor: faguer “enxebre” a sua fala.

Sen embargo, estes intentos de rehabilita-lo campo léxico-semántico de *enxebre* para se referir á *esencia* antropolóxica do galego, nun senso dinámico, modernizador, universalizante, etc., ou simplemente neutro e baleirado de connotacións, tal e como vimos nalgúns exemplos de Losada, non foi posible. No tácito debate, estes sentidos sucumbiron para deixar paso ó conservador, folclorizante e rural.

Despois da Guerra Civil de 1936 e conseguintes desaparición, persecución ou silenciación das persoas e institucións máis progresistas do mundo galeguista, a cultura galega quedou reducida precisamente ás actividades folclóricas das agrupacións de *Coros y Danzas* ou da

Sección Femenina da Falange Española, e o *enxebre* pasou a quedar fixado precisamente neste tipo de manifestacións culturais.

Non obstante, con motivo da tímida saída á luz da literatura galega no final da década dos corenta e anos seguintes, non podemos dicir que desaparecese totalmente o ánimo de restaurar un sentido enriquecedor do *enxebre*, por máis que hai seleccións léxicas alternativas ben elocuentes que tentaron evitalo.

Veremos algúns exemplos tirados dalgunhas das sinaturas máis cualificadas daqueles anos. Así, Salvador Lorenzana (Francisco Fernández del Riego), no prólogo, titulado “Unha poesía leda”, a *Poemas de ti e de min*, de Xosé M^a e Emilio Álvarez Blázquez⁵⁶, utiliza a forma substantiva, cun contido abondo retórico e difuminadamente lírico, dicindo: “Atópase antre o escorrer constante das súas augas e o verdor da súa *enxebreza*, o íntimo acougo espiritual a que nos convida de cote a poesía”. Tampouco no “Prólogo” ó libro de Fole *Á lus do candil*, se non resiste Fernández del Riego a utiliza-lo vocábulo (aquí hápax, nembargantes, como en case tódolos exemplos que imos tratar desta época), e iso despois de esquivalo durante un bo treito do texto no que podería aplicalo con toda exactitude, toda vez que está a falar da Galicia profunda das terras de Quiroga, onde todo se conservaba, á altura de

55 *El Pueblo Gallego*, 6 marzal 1926. Tamén en *Antre a terra e o ceo*, cit., pp. 55-56, e en *Obra Galega Completa*, cit., pp. 130-131.

56 Pontevedra, Gráficas Torres, col. Benito Soto, 1949.



Nos últimos tempos o termo *enxebre*, case que ausente dos textos literarios, emprégase con frecuencia no ámbito da hostelería.

1953, abondo “enxebre”, é dicir sen demasiada mestizaxe. Efectivamente di alí:

O galego distes contos é o galego recollido entre os falantes das terras do Caurel, que dispón de verbas, xiros e xeitos de seu. Trátase dun galego *enxebre*, misturado de lediciosos arcaísmos, e ás veces de algún barbarismo.

Pero Fernández del Riego elude esta terminoloxía noutras ocasións en que sería doado xustificala. Así, no “Prólogo” á primeira edición de *Percival e outras historias*, de Méndez Ferrín⁵⁷: “A prosa de Méndez Ferrín, *sintáctica e*

lexicamente galega, é canle eficiente da súa sinxeleza espositiva”. E no que asina tamén como Salvador Lorenzana a *Xente no rodicio*⁵⁸, de Neira Vilas, tampouco non aparece, a pesar de que hai frases como “Escribe, o narrador, unha prosa galega de léisico ricaz e de quente sustancia”, “un libro moi galego”, nas que ben cabería o adxectivo *enxebre*.

Pola súa parte, Ánxel Fole, no prólogo (que leva o título de “Fondo de espello”) a *Triscos*, de Luís Pimentel⁵⁹, bota man da forma adverbial con connotacións de ‘sinceridade’ máis que de ‘pureza’: “Iste libro, *Triscos*, é un tributo

57 Vigo, Galaxia, 1958.

58 Vigo, Galaxia, 1965.

59 Pontevedra, Gráficas Torres, Col. Benito Soto, 1950.

que o poeta rinde á lingua da terra nativa, tan *enxebremente* sentida ó longo das súas páxinas...”

E Vicente Risco, no prólogo ó libro de Juan Pérez Creus, *As cancións d'ise amor que se chama olvido*⁶⁰, utiliza en hápax o adxectivo para connotar esencia galega: “Os poetas deben ter a natureza dos seus versos, i-os de Pérez Creus son nosos, *enxebres*”.

Tamén Ramón Piñeiro no seu coñecido ensaio “*Siñificado metafísico da Saudade*”⁶¹ parece querer rehabilitar nun sentido esencialista o termo que nos ocupa:

Situados xa nos eidos propios, ben poderemos afirmar que é a poesía lírica, entre total-as creacións culturais autóctonas, a que refrexa con máis fidelidade i-*enxebreza* ise fondo espritoal común, a que millor e máis nididamente conqueriu espresar a *íntima verdade do noso ser*. A lírica é a que dá a nota de *autenticidade* galego-portuguesa no conxunto cultural europeo, a que lle incorpora a nosa aportación máis orixinal e máis outa, mesmo porque zuga o seu *celme das nosas raíces máis fondas*.

Nótese que aquí Piñeiro utilizou a forma substantiva. A saudade, segundo Piñeiro, depositada fundamentalmente na lírica, respondería ó fondo máis verdadeiro do ser galego. E *enxebreza*, que é hápax neste texto de Piñeiro, é case un sinónimo de *fidelidade* e está descargada de calquera connotación ruralizante.

Outro sentido lle dá, tamén en hápax, o coñecido ideólogo no prólogo a *O crepúsculo e as formigas*⁶², de Méndez Ferrín: “Chamaba a atención, entremedias dos demais estudantes, aquel rapaz alto, delgado, extraordinariamente inqueda e vivaz que falaba o galego con gran *enxebreza*...”. Aquí *enxebreza* está por pureza ou seguridade e tampouco non ten connotacións ruralistas.

Hai por estes mesmos anos unha utilización interesante da autoría de Carballo Calero (moi próxima, por outra parte, a algunhas das que xa coñecemos de Losada), en “Algo sobor da poesía de Curros”⁶³: “A filosofía tiña que ser pura filosofía, sen mestura de paixón vidal; *enxebre esquema de conceptos*”. Velaí que non hai connotacións ruralistas de ningún tipo, mesmo nin sequera galeguistas ou nacionalistas. O que fai Carballo, simplemente, é utiliza-las notas semánticas que definen etimoloxicamente a palabra: “puro”, “sen mestura”, que ben se encarga de adiantar na frase transcrita. Pero o mesmo Carballo, no mesmo artigo e páxinas adiante, fai unha utilización do substantivo *enxebreza* no que o significado ruralizante e costumista referido a Galicia aflora claramente: “en Curros (...) sen faltar a *enxebreza* e corido, evítase de xeito natural, sen esforzo, pol-a mesma forza do seu xenio, a caída no fácil pintores quismo ou na inerte sátira de costumes”. Outra utilización, agora esencialista, fai do adverbio: “Pero as dúas determinantes indicadas fúndense nun

60 Pontevedra, Gráficas Torres, col. Benito Soto, 1951.

61 Vid. *Presencia de Galicia, Colección Grial*, nº 1, 1951.

62 Vigo, Galaxia, 1961.

63 *Presencia de Curros y de Dª Emilia, Colección Grial*, nº 3, 1951.

terceiro grupo de poemas que, sendo de temática *enxebremente* galega, están fortemente tinxidos da ideoloxía social do autor”.

Domingo García-Sabell⁶⁴ tampouco non se resiste a utiliza-lo adxectivo, pero faino contraponendo dous tipos de visións de Galicia:

Galicia para os ‘informados’, para os ‘serios e sempre desdeñosos’ é un labrego listo e retranqueiro. Galicia para os ‘homes de sensibilidade e sentimento’ é o son lonxano de un coro *enxebre* que turra polas bágoas a eito.

Ningunha das dúas Galicias satisfai ó doutor García-Sabell, e xa que logo o emprego do adxectivo non ten connotacións de valoración positiva, porque para o autor deste prólogo hai outra Galicia que “está ahí” e que necesitamos contemplala primeiro coa intuición, para despois pasar á análise. Noutro punto do escrito di: “dá tristura asistir cada día ó nacemento con retraso de obras literarias *típicas* que soan como gaitas desafinadas e quedan ó marxe da sensibilidade do noso tempo” (as cursivas son de García-Sabell). Aquí o autor utiliza *típicas* nun senso negativo próximo a *enxebre*, e defende a escritura do lucense dicindo que “Fole, o aldeán”, non é un tipo senón un exemplo. “O tipificado, alá na outura racial, non cría conflitos”. Fole non bota man de “pintoresquismos”. A lingua de Fole é “un galego fluído, plástico, popular, radicalmente popular”.

O que García-Sabell valora é a arte “con raigaña e pureza simultánea. Un arte con ilusíons e con erros. O dos ñorantes e des-pertos. O dos “anti-serios” e “anti-sensitivos”. O dos “anti-desdeñosos” e “anti-formales”. Como se ve, o ex-director da RAG utilizaba daquela toda unha batería terminolóxica para suplir no posible as connotacións negativas que a palabra *enxebre* debía ter para el.

Fronte destes casos, que de calquera maneira non supoñen nunca un abuso cuantitativo nas ocorrencias, Aquilino Iglesia Alvariño, que fai o prólogo do libro de poemas de Manuel Fabeiro Gómez, *Follas dun arbre senlleiro*⁶⁵, elude utiliza-lo termo que nos ocupa, igual que fai Ánxel Johan nun interesante artigo no que reflexionando sobre a pintura de Maside, Souto, Colmeiro, Pesqueira, Laxeiro, Xulia Minguillón, Díaz Pardo e Lago Ribera⁶⁶ consegue falar de galeguidade, de espírito galego, etc., sen utilizar para nada o adxectivo *enxebre*. Tampouco o artigo de Alonso Montero sobre “A lingua galega desde Curros”⁶⁷, non rexistra nada de *enxebre*, a pesar de que o contido do escrito ben podía xustificalo.

No número catro e último da serie da *Colección Grial* (25-III-1952) tampouco non vexo utilización ningunha do que buscaba. O mesmo que nas lapelas da primeira edición de *Memorias dun neno labrego*⁶⁸, onde sería doado e xustificado atopar algo; nin no prólogo de Luís

64 “Disculpa por Galicia”, limiar a Ánxel Fole, *Terra brava*, Vigo, Galaxia, 1976.

65 Pontevedra, Gráficas Torres, col. Benito Soto, 1951.

66 “Notas encol dos pintores galegos”, *Pintura actual en Galicia, Colección Grial*, 2, 1951.

67 *Colección Grial*, nº3, 1951.

68 Bos Aires, Follas novas, 1961.

Seoane a *Historias de emigrantes*⁶⁹; nin no de Basilio Losada a *Remuíño de sombras*⁷⁰, libros todos eles da autoría de Xosé Neira Vilas nos que o mundo da aldea está ben presente.

Pola súa parte, Emilio Álvarez Blázquez foi quen de facer no ano 1972 un sentido “Limiar” á obra de Manuel García Barros, *Aventuras de Alberte Quiñoí*⁷¹ sen botar man do adxectivo que nos ocupa.

Procurando facer calas noutro tipo de fontes, atopamos que *A Nosa Terra*, na súa etapa americana (1942-1972), a penas amosa o adxectivo *enxebre* ou derivados⁷², en contraste coas etapas anteriores. Pero interesa o que se di no número 433, de decembro de 1944, na recensión dunha estrea de Varela Buxán, onde semella bastante nidia a crítica do enxebriño:

É mester recoñecer que o autor logrou xunguir acertadamente os tres elementos indispensables pra unha boa peza teatral: argumento, ambiente e *enxebreza* de lingoaxe; mais compre ouservar que o autor de *O ferreiro de Santan* asomouse á fenestra e púxose a albiscar d-esguello os problemas da Patria Galega. Nós (...)

69 Montevideo, 1968.

70 Vigo, Castrelos, 1973.

71 Asinada en 1942, pero publicada na col. Pombal da Ed. Castrelo en 1972.

72 En principio parece algo chocante. Reproduce un artigo de Johan V. Viqueira (morto en 1924) titulado “Divagacións enxebristas” (nº 431, outubro 1944, p. 8.).

73 “Unha *xurdia* declaración da Xunta da F. de Sociedades Gallegas” (*A Nosa Terra*, Bos Aires, maio 1945), onde *xurdia* vale por ‘forte’, ‘rexa’, ‘potente’, tal e como rexistra o Dicionario de Carré. No número 448, xuño 1946, dando noticia da creación da Irmandade Galega do Brasil, lemos: “(...) no mes de maio derradeiro foi iniciado o movemento irmandiño que terá de atopar naquela República terreo axeltado ao máis *xurdido* (sic) e puxante desenrolo”. No número 450, agosto 1946, parece que se confunde *xurdio* con *xurdido*, como pasou no número 448: “D-aqueles aitos realizados en lembranza de Bóveda queremos destacar eiquí, n-estas páxinas, tres d-eles que foron os máis *xurdidos* (...)”. Tamén Ramón Piñeiro utiliza o adxectivo no prólogo a *O crepúsculo e as formigas*.

esperamos que saia á eira e que tripe a rúa vilega e cibdadán en procura dos nosos anxeios que farán rica e respetada a nosa Terra- N-este orde de cousas, coidamos que é asinado fuxir un pouco da tan abancada e xa clásica triloxía de paisaxe, aldea e cacique e prantexal-o problema dende un ángulo máis amplo no aspecto político que lle done ao espeitador a visión da Patria Galega (...).

No número 447 de maio de 1946, dando noticia da convocatoria duns premios literarios por parte da Federación de Sociedades Gallegas dise: “A iniciativa é *xurdiamente* galeguista; diña de ser suscrita pol-a máis *enxebre* entidade galega”, onde vemos aparecer, xunto co que nos ocupa, un membro doutra familia léxica (*xurdiamente*) que podemos rexistrar noutras ocasións como alternativo ou próximo á de *enxebre*⁷³, pero que non conseguiu asentar na lingua.

De tódolos xeitos, agroma ás veces nesta publicación unha utilización do adxectivo con connotacións peyorativas. Así cando se di, no mesmo número da revista: “O eixempro do Centro Gallego de Bós Aires n-iso de orgaizar festas *enxebres* vaise convertindo en andacio”. Daquela, parece ser que o cantante

invitado foi Anjelillo, que cantou “algús números de cante jondo”, polo que a cualificación de *enxebres* para aquelas festas denota claramente a devaluación do concepto e o desgaste do termo.

Por non abusar do espazo que xenerosamente me concede a *Revista Galega do Ensino* non vou prolongar máis estas notas. Tan só dicir que actualmente, e dende hai xa algúns anos, practicamente ninguén bota man do termo *enxebre* para se referir a un comportamento, actitude ou pensamento que se supoñen netamente galegos, aínda que podemos atopar algunha excepción, como pode se-lo título do discurso de ingreso na Real Academia Galega de Xesús Ferro Ruibal⁷⁴ onde o uso do adxectivo está plenamente xustificado, se temos en conta que se utiliza no senso de ‘patrimonial’, ‘autóctona’, ‘tradicional’. Pero a

palabra quedou inmovilizada para os discursos da modernidade e a súa rehabilitación neste terreo é dificilmente imaxinable⁷⁵. A súa emisión hoxe en día, sobre todo tendo en conta a progresiva ósmose cultural *cidade-aldea* de que falabamos ó principio deste traballo e que está a producir efectos tan curiosos como surrealistas na vida dos galegos, ten connotacións case sempre ruralizantes, cando non anacrónicas, pexorativas e mesmo lúdico-gastronómicas (*A Enxebre Orde da Vieira*, *A Enxebre Xuntanza do Percebe*, etc.). Tal foi o efecto da súa hiperrutilización. E velaí toda unha familia léxica practicamente morta⁷⁶ e inservible (de momento) para a elaboración de discursos anovadores, como non sexa en convivencia con outros termos e conceptos emerxentes, tal que o *bravú*, do que falaremos noutra ocasión, se hai vagar e oportunidade.

74 Vid. Real Academia Galega, *Cada quen fala coma quen é. Reflexións verbo da fraseoloxía enxebre*, Discurso lido na recepción pública do 4 de maio de 1996 por Don Xesús Ferro Ruibal e resposta de Don Carlos Casares Mourino, A Coruña: 1996.

75 Como xa se dixo nas primeiras liñas deste traballo e queda apuntado no seu título, agora cómpre ir pensando en seguirlle a pista ó adxectivo emerxente *bravú* que alguén foi procurar na lingua común, onde permanecía adscrita a realidades odoríficas montesias non precisamente agradables, para elevalo á categoría sociolóxico-antropolóxica-cultural e quizais para con el explica-la peculiar e crítica modernidade que estamos a vivir os galegos nesta fin de milenio. De feito, xa se fala de “cultura bravú”, en xeral, pero o adxectivo empeza a se aplicar a fenómenos e entidades máis individualizadas: “fútbol bravú”, “tractor bravú”, “enciclopedia bravú”, etc. Como xa dixemos, o fenómeno xurdiu no campo da música (vid. Pedro Tasende, *Costa da Morte, o paraíso bravú*, Pontevedra, Ed. do Cumio, 1996; *Unión Bravú*, Pontevedra, Ed. do Cumio, 1996), intimamente encadrelado coa literatura. Edicións Xerais de Galicia recolle na colección “Feros” algo deste tipo de escritura, unha escritura á que non son alleos como antecedentes certos títulos, fragmentos ou secuencias de autores como Manuel Rivas, Suso de Toro, Cid Cabido, etc., algún dos cales milita agora de cheo no movemento bravú. Ademais, esa mesma editorial tutela unha publicación (tres números ata esta data) dirixida por Xosé Manuel Pereiro e titulada *Bravú. Revista que sae cando a situación o require*, que significativamente levou o Premio da Crítica a “Iniciativas culturais” no ano 1998 (para máis información, vid. www.xerais.es).

76 Unha busca informática feita sobre un corpus practicamente aleatorio, a estes efectos, de 225 textos (na súa meirande parte de novelas pero tamén de ensaio, teatro, prensa, etc.), de entre os anos 1975-1996, rexistra soamente en 31 deses textos a palabra “enxebre” ou derivados, cun total de 102 ocorrencias, número escasísimo, se temos en conta que moitas desas ocorrencias se deben a un mesmo texto, ou ben a citas literais de textos anteriores á Guerra Civil, como os que xa tivemos ocasión de ler ó longo deste traballo, ou á repetición en noticias de prensa sobre a *Enxebre Orde da Vieira* (20 veces), a *Enxebre Xuntanza do Percebe* (10 veces) ou o *Enxebre Mes Cultural* de Barcelona (2 veces).

APLICACIÓNS DAS MATEMÁTICAS NA INDUSTRIA METALÚRXICA

Alfredo Bermúdez de Castro
Universidade de Santiago
de Compostela

1. MODELIZACIÓN MATEMÁTICA

¿Son útiles as matemáticas? O grave non é que esta pregunta a formulen os nosos estudantes de bacharelato. O realmente preocupante é que non teñan clara a resposta moitos alumnos da licenciatura ou boa parte dos nosos enxeñeiros. Algo falla no ensino desta disciplina no noso país para que se suscite esta cuestión, cando decote manexamos e gozamos de dispositivos ou servizos que, ben foron deseñados a través de cálculos, ben utilizan para o seu funcionamento algoritmos matemáticos.

Este artigo pretende, mediante algúns exemplos concretos, contribuír a fundamentar unha resposta afirmativa á pregunta de se son útiles as matemáticas. Pero debe quedar ben sentado desde o principio que en absoluto as aplicacións da matemática se restrinxen ó tipo das que aquí imos expor. Deixaremos fóra, por exemplo, especialidades tan importantes desde este punto de vista como a investigación operativa ou a matemática discreta.

O século pasado quedaron ben establecidas as ecuacións que rexen os

fenómenos da mecánica, a termodinámica e o electromagnetismo, tres disciplinas da física que son, moi probablemente, as de maior importancia na enxeñería.

Estas ecuacións relacionan as magnitudes que caracterizan e representan os ditos fenómenos e constitúen, polo tanto, modelos matemáticos que, coa súa resolución, permiten predicir e simular o comportamento de gran número de procesos e dispositivos.

Ata tempos recentes a resolución destas ecuacións (trátase, xeralmente, de 'ecuacións diferenciais en derivadas parciais') non se puidera levar a cabo máis que en casos moi particulares, como aqueles nos que é posible facer unha aproximación lineal e nos que, ademais, a xeometría do recinto é sinxela (esfera, cilindro, rectángulo...). Sen embargo, a partir da introducción dos modernos ordenadores e do desenvolvemento de métodos numéricos robustos, xa é posible calcula-la solución de grandes sistemas de ecuacións en derivadas parciais non lineais, en xeometrías complicadas bi-ou tridimensionais.

A resolución con ordenador de modelos matemáticos que rexen a

evolución de procesos ou o comportamento de dispositivos constitúe unha disciplina de posibilidades enormes para o coñecemento destes e mais para a súa posterior predicción e control. A simulación numérica, nome polo que comeza a denominarse, constitúe a base fundamental dunha nova tecnoloxía chamada 'Enxeñería Asistida por Ordenador', coñecida tamén por CAE, acrónimo do seu nome inglés (Computer Aided Engineering).

Antes de discutir sobre os seus aspectos metodolóxicos e de mencionar algunhas aplicacións, debemos sinalar que o núcleo básico desta disciplina o forman as matemáticas; fundamentalmente, unha parte da análise matemática, que é a teoría das ecuacións diferenciais en derivadas parciais, e a análise numérica que proporciona os métodos para a súa resolución aproximada.

A primeira etapa para proceder á simulación numérica é a construción dun modelo matemático do fenómeno que se quere estudar. Xeralmente trátase de ecuacións ben establecidas pola física e nesta etapa o matemático deberá contar cunha mínima formación neste campo e, posiblemente, coa colaboración de físicos e enxeñeiros (de aí a importancia de incluír nos plans de estudos da licenciatura de Matemáticas algúns cursos de física). Do traballo conxunto xurdirá un modelo o máis simplificado posible e, en casos excepcionais, as ecuacións resultantes poderanse resolver 'á man', é dicir, con técnicas analíticas que proporcionarán a solución 'en forma pechada' ou como suma

dunha serie; pero a maioría das veces a súa complexidade ou a da xeometría fará imposible esta vía.

A continuación ábrese un camiño difícil e tortuoso para o matemático puro: á falta dunha expresión explícita, tratarase de probar que existe algunha solución, que é única e que posúe determinadas propiedades cualitativas como dependencia continua dos datos, estabilidade, etc.

Paralelamente, o 'analista numérico' tentará describir e analizar métodos de resolución aproximada, susceptibles de seren programados en ordenador. En efecto, a enorme cantidade de cálculos involucrados nos algoritmos obrigará, ineludiblemente, a utilizar este instrumento. Da capacidade do ordenador dispoñible dependerá a precisión dos cálculos e a rapidez para os obter. Se o tempo de cálculo non é razoable, estaremos só ante unha potencial aplicación da simulación numérica, que deberá agardar, para ser efectiva, a que os progresos na tecnoloxía das computadoras poñan ó noso dispor máquinas máis velozes.

Nos últimos anos coñecemos un avance enorme neste terreo: entre 1970 e 1992 a velocidade de proceso multiplícase por mil e introducíronse algoritmos numéricos que melloraban nun factor análogo ós preexistentes. Os chamados ordenadores persoais posúen hoxe en día unha velocidade de cálculo que nin sequera tiñan os primeiros superordenadores aparecidos na década dos setenta. Este feito, unido a unha diminución dos custos e a unha maior facilidade de uso, está a facer posible

aplica-la simulación numérica a moitas situacións formuladas pola pequena e a mediana industria. Xa non son a industria aeronáutica, a do automóbil, a nuclear ou a petroleira as únicas consumidoras de CAE. Hoxe en día dificilmente pode atoparse un campo da enxeñaría moderna e innovadora que non utilice os ordenadores con este propósito. Os exemplos son innumerables e non só na industria: as traxectorias dos satélites artificiais e das misións planetarias calcúlanse rutineiramente; os enxeñeiros aeroespaciais usan as computadoras para simula-lo fluxo do vento arredor dun avión ou doutros vehículos espaciais, con vistas a mellora-lo seu comportamento aerodinámico, e tamén para comproba-la súa integridade estrutural (tales estudos son de crucial importancia na industria aeroespacial para o deseño de avións e enxeños espaciais que sexan económicos e seguros); os enxeñeiros civís estudian as características estruturais de grandes edificios, presas, viaductos, etc.; na industria metalúrxica, o rendemento dunha cuba electrolítica para a obtención do aluminio pode mellorarse se se emprega a simulación numérica no seu proceso de deseño; os meteorólogos usan gran cantidade de recursos de cálculo para resolveren as ecuacións en derivadas parciais que rexen o comportamento da atmosfera e, dese modo, predici-lo tempo que vai facer nos próximos días; os climatólogos empregan modelos matemáticos para estudiaren os posibles cambios no clima da Terra ou para explicaren fenómenos como o Neno; tamén os ecoloxistas, os biólogos e os médicos utilizan de forma crecente a computadora en áreas tan

diversas como a dinámica das poboacións dun ecosistema, a dispersión de contaminantes nos océanos e a atmosfera, o fluxo sanguíneo no corpo humano, a construción de próteses, etc.

Mediante esta nova tecnoloxía é posible substituír, polo menos parcialmente, os experimentos físicos, e facilitar e fomenta-lo progreso e a comprensión no estudo dos fenómenos. Experimentos custosos e complexos, ou mesmo imposibles de realizar (pensemos nun accidente nunha central nuclear), serán cambiados en gran medida por modelos de computador, que revelarán os máis finos detalles máis aló dos límites de calquera experimento real. Así por exemplo, o comportamento dun automóbil nunha colisión pode ser simulado nun ordenador e estudiado con detalle antes de construír un prototipo.

Para isto, como sinalamos, son necesarias tres ferramentas fundamentais: un bo modelo de comportamento, un algoritmo numérico rápido e un ordenador de gran potencia. En xeral, cando se dispón delas, a simulación permite cambia-los parámetros e as condicións externas a vontade e dispor de moita máis información da que se pode obter probando prototipos.

Nas seccións seguintes imos presentar, de forma moi sucinta, dúas aplicacións da simulación numérica na industria metalúrxica. A primeira delas refírese á obtención do aluminio por electrólise da alumina, mentres que a segunda trata sobre os electrodos que se empregan nos fornos de arco eléctrico.

2. UNHA APLICACIÓN NA INDUSTRIA DO ALUMINIO

2.1 INTRODUCCIÓN

A cuba de electrólise constitúe a unidade básica na produción de aluminio onde ten lugar o proceso chamado Hall-Héroult. O aluminio prodúcese por redución electrolítica da alumina (Al_2O_3) disolta nun baño de criolita fundida (Na_3AlF_6) (para os detalles pódese consulta-lo libro de Grjotheim e Kvande [10]). A reacción química global é a seguinte:

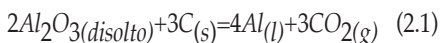

A cuba consta de dúas partes fundamentais: un ánodo de carbón consumible que reacciona co osíxeno procedente da descomposición da alumina para formar dióxido de carbono. Un cátodo de diversos materiais, con dúas misións fundamentais: facilita-lo paso da corrente eléctrica a través del, e exercer de contedor de aluminio líquido e, sobre este, do baño de criolita.

A redución é un proceso moi complexo que involucra múltiples fenómenos de transporte, reaccións químicas e electroquímicas, fenómenos termoeléctricos e magnetohidrodinámicos e complexos equilibrios de fase. Logo de máis de cen anos de aplicación comercial (C. M. Hall, en USA, e P. L. T. Héroult, en Francia, patentaron o proceso en 1886), unha gran cantidade de traballo experimental foi levado a cabo, para conseguir unha boa comprensión daquel.

O aluminio fórmase arredor de $960^\circ C$ e queda contido nun crisol de materiais carbonosos que proporcionan a estanquidade, conectados electricamente a barras de aceiro que dan saída á corrente do cátodo. Por baixo e na periferia deste conxunto, varias capas de materiais illantes e refractarios encárganse de proporcionarlle á cuba o balance térmico adecuado. Por último, un caixón de chapa de aceiro reforzado proporcionalle contención ó conxunto. Na figura 1 aparece representada unha sección transversal da cuba.

A vida do cátodo é limitada e a súa reposición supón un dos custos máis elevados na produción de aluminio. Outro aspecto fundamental é o rendemento enerxético; a caída de potencial nel, non é senón unha perda irrecuperable de enerxía. Da optimización do seu deseño depende a súa lonxevidade e a redución da factura eléctrica.

Por outra parte, unha serie de parámetros, como son a intesidade, o nivel dos líquidos, o contido de aditivos, etc., resultan determinantes no rendemento e na duración das cubas.

Agora ben, a posta en marcha dun novo deseño de cátodo ou a modificación dun parámetro de marcha, esixen a realización de experimentacións de elevado custo e lenta obtención de conclusións, de aí a necesidade de dispor dun modelo sobre o cal simular estas variacións.

A simulación numérica do comportamento das cubas utilízase hoxe en día polos grandes fabricantes de aluminio como axuda para o deseño de novos



Figura 1: Sección vertical dunha cuba electrolítica.

cátodos ou para a modificación dos existentes. Citemos por exemplo os traballos de Bruggemen e Danka [6], Kryukowski e Scherbinin [12], Bermúdez, Muñiz e Quintela [4], [5].

A investigación en modelización de cubas lévase a cabo en tres campos diferentes aínda que profundamente relacionados: a modelización das condicións térmicas e eléctricas no seo da cuba, a modelización magnetohidrodinámica dos movementos dos fluídos no seu interior, e a modelización dos estados tensionais nos diferentes materiais que a constitúen. Nunha primeira aproximación, o modelo termoeléctrico pode considerarse independente dos outros dous.

Asociados ás isothermas e equipotenciais que o modelo traça no seo do cátodo, ocorren unha serie de fenómenos termodinámicos e de reaccións químicas que, en función da súa localización,

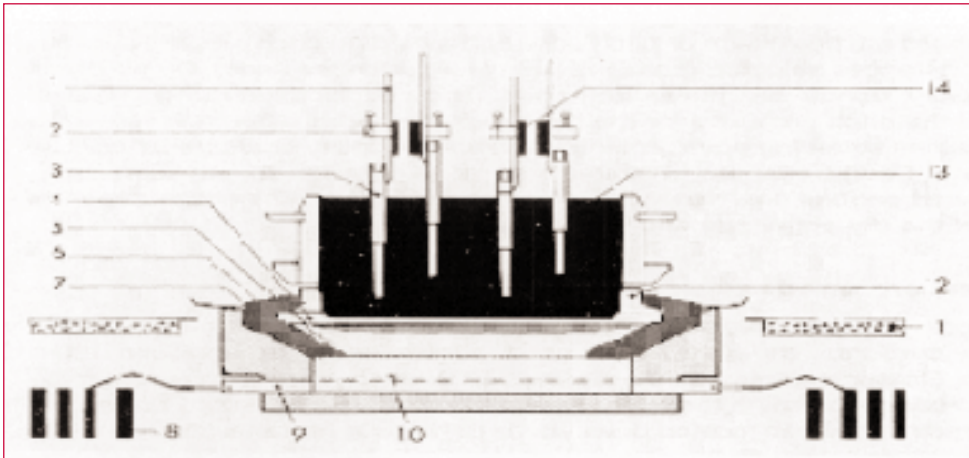
poden resultar prexudiciais ou beneficiosas para a duración da cuba.

A máis característica de tódalas isothermas é aquela á cal o baño de criolita pasa ó estado sólido, formando unha capa que se adhire ó lateral do cátodo chamado *talude*, que o protexerá das infiltracións dos elementos corrosivos. Por outra parte este talude reduce as perdas de calor e traballa coma un sumidoiro cando a cuba está demasiado quente: ó se fundir diminúe a súa capacidade illante, co que a cuba arrefría. Ademais, a forza electromagnética que se orixina ó paso da corrente (forza de Lorentz) produce un movemento convectivo horizontal do metal líquido. Como o talude é electricamente illante, a súa forma determina a aparición ou non de compoñentes horizontais da corrente eléctrica, que desempeñan unha función importante no comportamento da cuba. O grosor do talude e a súa extensión

baixo a chamada ‘sombra do ánodo’ afectan as compoñentes da corrente. A forza debida a esta corrente horizontal causa oscilacións horizontais na superficie do aluminio líquido. Deste xeito o perfil do talude inflúe na estabilidade da voltaxe e na eficiencia das cubas comerciais.

Por tódalas razóns expostas, un dos obxectivos do deseño das paredes dunha cuba é promover a formación dun talude adecuado para dar unha operación da cuba estable e eficiente e unha vida longa.

Nos últimos oito anos, no Departamento de Matemática Aplicada da Universidade de Santiago de Compostela abordamos, por encargo da empresa INESPAL METAL S.A. e en colaboración cos seus enxeñeiros, a simulación termoeléctrica dunha cuba de electrólise, que incorpora un módulo de axuste automático do modelo ó caso de calquera cuba en funcionamento, a través de medidas das temperaturas no seu interior, das temperaturas do seu caixón ou dos fluxos de calor que o atravesan.

Para validar os seus resultados monitorizáronse varias cubas da fábrica da Coruña, picándolas no seu seo con termopares conectados vía *datatakers* a ordenadores persoais, para a toma de temperaturas en continuo. Os resultados foron excelentes xa que se estableceron diferencias entre as temperaturas calculadas polo modelo e as medidas polos termopares, de arredor da decena de graos centígrados.

Os primeiros froitos xa se recolleon coa elaboración e a revisión de novos deseños de cátodos que reducen as perdas enerxéticas e aumentarán previsiblemente a súa lonxevidade, aínda que non se pode confirmar este aspecto a curto prazo debido á extensa duración do ciclo vital das cubas.

A seguir escribiremo-las ecuacións do modelo termoeléctrico e daremos unha idea sucinta sobre a súa resolución numérica. Finalmente, mostraremos algúns resultados correspondentes á simulación de cubas industriais.

2.2 DESCRIPCIÓN DO MODELO

Na práctica é suficiente con modeliza-lo cátodo. Ademais, por razóns de simetría abonda con incluí-la metade dunha destas seccións. Referímonos á figura 2 para as notacións:



Figura 2: O dominio do submodelo térmico.

Sexa Ω_T o conxunto aberto ocupado pola parte da cuba que estamos modelizando. Denotamos por Γ_T a fronteira de Ω_T e considerámo-la seguinte descomposición de Γ_T (véxase a figura 2):

$$\Gamma_T = \Gamma_d \cup \Gamma_{cr} \cup \Gamma_b \cup \Gamma_s \cup S. \quad (2.2)$$

O conxunto S representa a superficie do talude, que é unha ‘fronteira libre’; determinala é unha parte do noso problema.

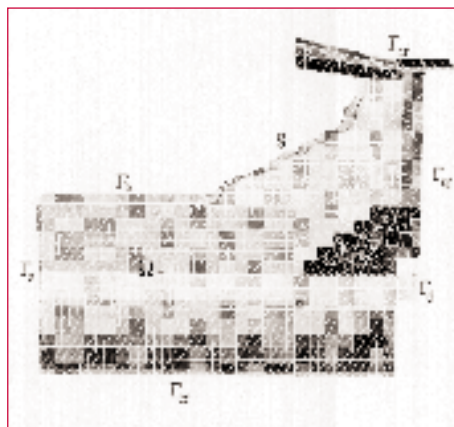
Denotemos por Ω_E o subconxunto de Γ_T ocupado polos materiais electricamente conductores do cátodo (ver figura 3). A ecuación básica para calculalo potencial e a densidade de corrente é a ecuación de continuidade da carga, dada por:

$$\nabla \cdot J(x) = 0 \quad (2.3)$$



Figura 3: O dominio do submodelo eléctrico.

onde J é o vector densidade de corrente, que está relacionado co potencial eléctrico da forma:

$$J(x) = -\sigma(x, T)\nabla V(x), \quad (2.4)$$

sendo σ a conductividade eléctrica, que depende da temperatura. De (2.3) e (2.4) dedúcese a seguinte ecuación en derivadas parciais en Ω_E :

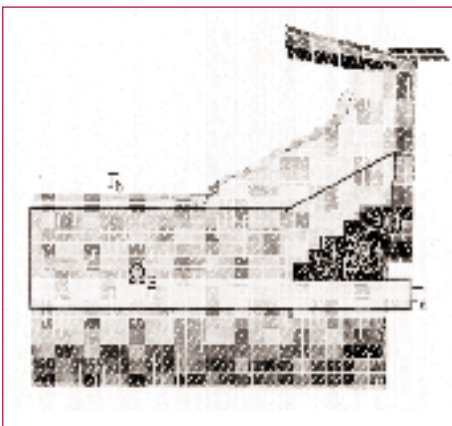
$$-\nabla \cdot (\sigma(x, T)\nabla V(x)) = 0. \quad (2.5)$$

Por outra parte, a calor desprendida por efecto Joule incrementa a temperatura de acordo coa ecuación en derivadas parciais non lineal:

$$-\nabla \cdot (k(x, T)\nabla T(x)) = \sigma(x, T) |\nabla V(x)|^2 \text{ en } \Omega_E \quad (2.6)$$

onde k denota a conductividade térmica, que tamén depende da temperatura.

A mesma ecuación verifícase no resto de Ω_T substituíndo o seu segundo membro por cero.

Para completa-lo modelo é necesario precisa-las condicións de contorno para as ecuacións eléctricas

$$J(x) \cdot n = -j(x) \text{ en } \Gamma_d, \quad (2.7)$$

$$V(x) = 0 \text{ en } \Gamma_b, \quad (2.8)$$

$$J(x) \cdot n = 0$$

$$\text{en } \partial\Omega_E \setminus (\Gamma_d \cup \Gamma_b), \quad (2.9)$$

e térmicas

$$k \frac{\partial T(x)}{\partial n} = \alpha (T_c(x)) - T + \beta (T_r(x)^4 - (T(x) + 273)^4) \text{ en } \Gamma_{cr} \quad (2.10)$$

$$k(x, T) \frac{\partial T(x)}{\partial n} = 0 \text{ en } \Gamma_s \quad (2.11)$$

$$T(x) = T_d \text{ en } \Gamma_d \quad (2.12)$$

$$T(x) = T_o \text{ en } \Gamma_b \quad (2.13)$$

As funcións que aparecen nas ecuacións (2.7)-(2.13) representan os seguintes parámetros físicos:

- $\alpha(x, T)$: coeficiente de transferencia de calor por convección no punto x da fronteira á temperatura T .

- $\beta(x, T)$: coeficiente de transferencia de calor por radiación no punto x da fronteira á temperatura T .

- $T_c(x)$: temperatura do aire que baña o exterior da cuba no punto x da fronteira.

- $T_r(x)$: temperatura do medio co que intercambia calor por radiación o punto x da fronteira

- $j(x)$: densidade de corrente no punto x da fronteira Γ_d .

- T_d : temperatura da barra catódica a 11 cm do caixón da cuba.

- T_o : temperatura de operación.

A ecuación (2.10) establece que o fluxo de calor a través da fronteira exterior Γ_{cr} se debe ás perdas por convección e radiación, mentres que a condición de tipo Neumann homoxénea (2.11) se verifica por simetría.

Nótese que Γ_d representa a parte da fronteira onde se subministran como dato a temperatura e a densidade de corrente; de xeito análogo, supoñemos que a temperatura e o potencial eléctrico son coñecidos en Γ_b .

Por outra parte, obsérvase que os dous problemas, térmico e eléctrico, están eucaixados: o primeiro depende do potencial eléctrico mentres que no segundo a conductividade eléctrica depende da temperatura.

Por último damos condicións sobre a superficie de talude S . Lembremos que esta interfase non se coñece de antemán. De feito, como xa se mencionou, a súa posición é unha información que se pretende obter mediante a simulación numérica.

Notemos primeiro que o campo electromagnético provocado polo paso da corrente xera un movemento horizontal das fases líquidas de grande intensidade. Como consecuencia disto a temperatura destas é bastante uniforme (é a chamada temperatura de operación da cuba) e cae bruscamente nunha capa delgada ata a temperatura do *liquidus* do baño (ver figura 4).

Esta capa delgada, chamada 'zona pastosa', é unha mestura de sólido e líquido a nivel microscópico, de maneira que a súa modelización resulta moi complicada.

Nós supoñémo-las seguintes ecuacións na superficie do talude:

$$T(x) = T_0 \quad (2.14)$$

$$k \frac{\partial T(x)}{\partial n} = f(x_2) n_1(x_2), \quad (2.15)$$

onde n_1 representa a primeira compoñente do vector unitario, normal a S no punto considerado x e $f(x_2)$ é unha función que debe subministrarse para cada cuba. Na práctica f debe ser identificada a partir de medidas experimentais.

A inclusión de n_1 resulta, non só conveniente desde o punto de vista matemático, senón tamén xustificable desde o punto de vista físico; en efecto o fluxo de calor depende da pendente da



Figura 4: Transferencia de calor das fases líquidas ó talude.

fronteira libre, sendo tanto maior canto maior é esta.

2.3 RESOLUCIÓN NUMÉRICA

As ecuacións establecidas no parágrafo anterior non se poden resolver con técnicas analíticas, polo que se recorre a métodos numéricos. Unha posibilidade, desenvolvida en [4], consiste en utilizar unha discretización mediante un 'método de elementos finitos'. A presentación deste así como a descrición dos algoritmos iterativos para resolve-lo problema non lineal que se obtén están fóra do alcance deste artigo; o lector interesado encontrará os detalles na referencia citada.

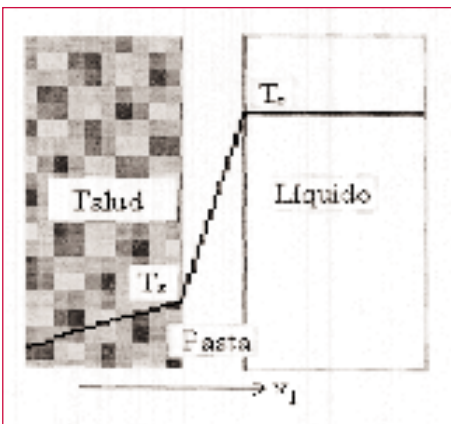
Aquí limitarémonos a presentar algúns resultados tipo, obtidos para cubas electrolíticas reais mediante un programa de ordenador que implementa estes algoritmos.

As figuras 6 e 5 mostran as isoñas obtidas para o campo de temperaturas e para o de potenciais eléctricos. Na primeira pode observarse a superficie do talude.

3. ELECTRODOS DE FORNOS METALÚRXCOS

Os electrodos constitúen unha das pezas fundamentais dos fornos de arco, que se utilizan na industria metalúrxica para a obtención de ferroalixes, silicio, carburo de calcio, acero e outros. A súa



Figura 5: Isopotenciais.

misión é produci-las altas temperaturas que se necesitan para que teñan lugar as reaccións químicas de redución. Para isto xérase unha gran cantidade de enerxía nun arco eléctrico que se produce no seu extremo inferior, no centro do forno (ver figura 7).

O diámetro típico dos electrodos é de 1-2 metros mentres que a súa lonxitude é de arredor de 10 metros. As correntes que se utilizan son de alta intensidade (ata 150 kA).

Ata principios desta década, os electrodos máis utilizados na industria eran os de grafito puro, os precocidos e os Soderberg. Este últimos xéranse in situ, ó cocerse unha pasta carbonosa que se introduce nun recipiente cilíndrico de aceiro chamado *virola*. Para facilita-la cocción existen unhas varas que partindo desta virola se introducen na pasta. A gran cantidade de calor desprendida ó paso da corrente polo efecto Joule emprégase parcialmente na cocción da pasta. Este é un proceso crucial durante o cal a pasta, que inicialmente é non conductora e branda na parte superior do electrodo, se converte nun conductor

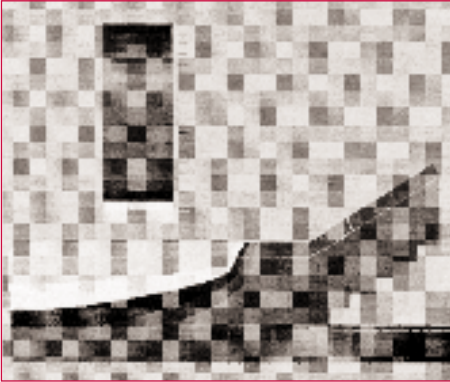

Figura 6: Isotermas.



Figura 7: Un forno de redución.

sólido. Deste xeito, a súa conductividade eléctrica sofre cambios moi importantes dun lugar a outro do electrodo, debido ás fortes diferenzas de temperatura. De feito é esta última variable a que determina o grao de cocción da pasta, polo que é importante conseguir no electrodo unha distribución correcta da temperatura. En particular, a posición da rexión de cocción inflúe enormemente na operación do electrodo.

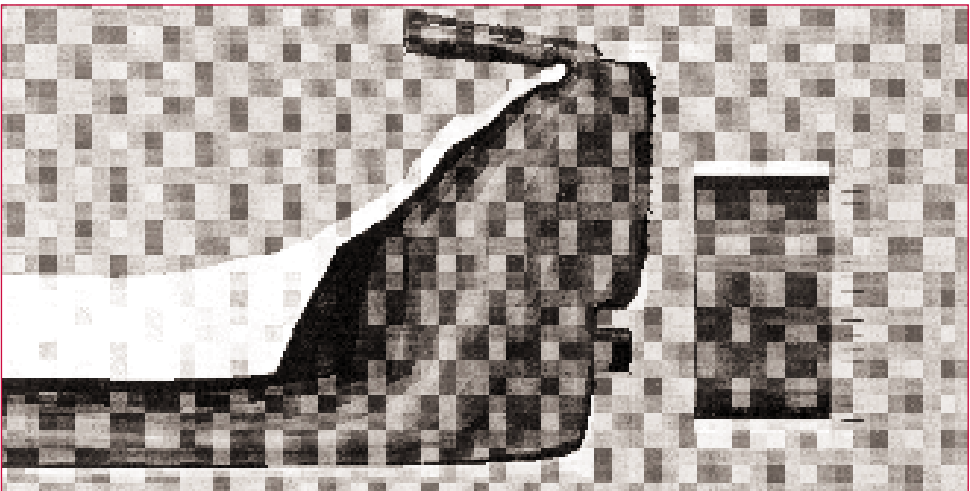
Entre as vantaxes dun electrodo Soderberg fronte ós de grafito puro ou os precocidos, está o feito de que o primeiro é meirande e o seu custo é menor. Sen embargo, como os electrodos se consumen na punta, periodicamente deben ser desprazados cara a abaixo, tipicamente 0,5 m por día. Ó existirlas varas mencionadas para a cocción da pasta, este movemento vertical cara a abaixo non é posible sen escorregar tamén a virola, a cal se funde e contamina o produto final. Este é o motivo polo que os electrodos

Soderberg non se poden utilizar para a obtención de silicio metal (silicio puro que se utiliza, por exemplo, para producir aliaxes de aluminio).

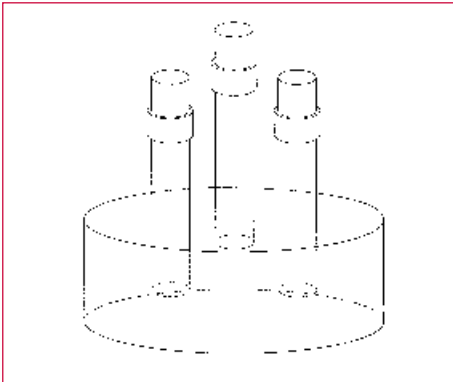
Por esta razón, ata comezos desta década os electrodos precocidos eran a única alternativa para a obtención de silicio metal. Sen embargo, recentemente, un novo electrodo ‘composto’, o chamado ELSA, foi desenvolvido pola empresa española Ferroatlántica na súa factoría do polígono industrial de Sabón (Arteixo, A Coruña) (ver Bullón e Gallego [7]). Este electrodo consta dun núcleo de grafito que actúa como soporte mecánico central, e dunha coroa exterior limitada por unha virola, constituída por pasta tipo Soderberg que flúe contra a parte inferior do electrodo ata que se coce na zona por onde entra a corrente eléctrica a través dunhas zapatas de cobre chamadas ‘placas’.

O electrodo posúe dous sistemas de escorregamento independentes: un para a virola e outro para a columna central. Por outra parte, a diferenza do que ocorre cos electrodos Soderberg, non son necesarias as varas para a cocción da pasta. Xa que logo, é posible proceder ó escorregamento do electrodo mantendo a virola fixa, de tal xeito que esta funciona simplemente como unha ‘camisa de extrusión’.

Noutras palabras, este electrodo funciona de modo moi similar a un precocido. En particular, non existe a penas contaminación do produto polo aceiro da virola, o que permite utilizalos para a

obtención do silicio metal. Sen embargo o seu comportamento termoeléctrico global cambia con respecto ós electrodos Soderberg puros ou con respecto ós precocidos. A razón é que o grafito é un condutor moito mellor cá pasta e deste modo o chamado 'efecto pel' é menos importante ca nos de grafito puro, nos precocidos ou nos Soderberg clásicos.

A gran vantaxe dos electrodos compostos é o seu menor custo fronte ós precocidos. Así, cando se utilizan para a produción de silicio metal, o aforro é superior ó 12 por cento. Un inconveniente é que a operación é máis delicada porque a velocidade de escorregamento está condicionada pola cocción da pasta. En efecto, como a virola non escorrega hai que estar seguros de que a parte do electrodo que esvara baixo placas está completamente cocida, para evitar que a pasta líquida se derrame. Isto fai necesario que transcorra un tempo mínimo entre escorregamentos.

Deste modo a cocción da pasta é un punto crucial na operación deste tipo de electrodos e para coñece-la fronteira que separa a pasta crúa da cocida resultan de grande utilidade os modelos matemáticos.

En xeral, sexa cal for o tipo de electrodo, a gran complexidade no deseño e na operación fai moi conveniente utiliza-la simulación numérica. Por iso, nas últimas dúas décadas, varias se dedicaron a calcula-la distribución de temperaturas nos electrodos Soderberg (ver por exemplo [11] e as referencias bibliográficas que alí aparecen) e, máis recen-

temente, de electrodos compostos (ver Bermúdez, Bullón e Pena [2]).

A modelización termoeléctrica conduce a un sistema de ecuacións en derivadas parciais non lineal que gobernan o campo electromagnético (ecuacións de Maxwell) e a distribución de temperaturas (ecuación da calor). O encaixe entre ambas prodúcese por dous motivos: en primeiro lugar o efecto Joule, que depende da densidade de corrente, actúa como fonte na ecuación da calor. En segundo lugar, a conductividade eléctrica dos materiais que compoñen o electrodo depende fortemente da temperatura. Como antes mencionamos, a pasta Soderberg non é conductora a temperatura ambiente; sen embargo é un bo condutor, similar ó grafito puro, ás temperaturas que se acadan na punta do electrodo (arredor de 2500° C).

3.1 MODELO MATEMÁTICO

A figura 8 representa un esquema do electrodo ELSA. Unha corrente eléctrica de intensidade e frecuencia coñecidas entra a través das 'placas', especie de zapatas de cobre que arrodean o electrodo nun certo nivel. Entón baixa verticalmente e abandona o electrodo a través da súa parte inferior, onde se forma un arco eléctrico. Para coñece-la distribución da corrente no interior do electrodo, e a partir dela a da calor liberada ó seu paso (efecto Joule), debemos considera-las ecuacións de Maxwell que gobernan o campo electromagnético

$$\text{rot } H = J \quad (3.16)$$

$$\frac{\partial B}{\partial t} + \text{rot } E = 0 \quad (3.17)$$

$$\text{div } B = 0 \quad (3.18)$$

$$B = \mu H \quad (3.19)$$

$$J = \sigma E \quad (3.20)$$

onde o termo que inclúe o desprazamento eléctrico foi desprezado porque a corrente é de baixa frecuencia (50-60 Hz). As notacións utilizadas son as seguintes:

- J é a densidade de corrente
- E é o campo eléctrico
- B é a inducción magnética
- H é o campo magnético
- μ é a permeabilidade magnética
- σ é a conductividade eléctrica

Xa que estamos supoñendo que a corrente é alterna, tódolos campos terán unha dependencia espacio-temporal da forma:

$$F(x,t) = \text{Re}(e^{i\omega t} \mathbf{F}(x)) \quad (3.21)$$

sendo ω a frecuencia angular.

$$d(x,T) c(x,T) \left(\frac{\partial T}{\partial t} + v \cdot \text{grad } T \right) - \text{div} (k(x,T) \text{grad } T) = J \cdot E \quad (3.26)$$

onde d , c e k denotan, respectivamente, a densidade de masa, a calor específica e a conductividade térmica, que tamén dependen da temperatura, e



Figura 8: Esquema do ELSA.

Substituíndo estas expresións nas ecuacións de Maxwell resultan as seguintes:

$$i\omega \mathbf{B} + \text{rot } \mathbf{E} = 0 \quad (3.22)$$

$$\text{rot } \mathbf{H} = \mathbf{J} \quad (3.23)$$

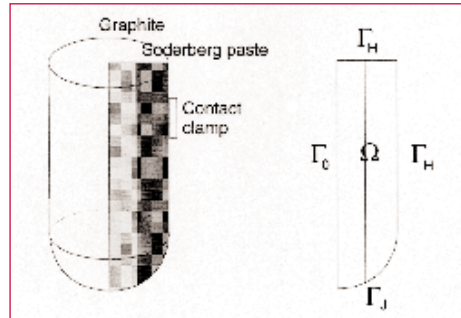
$$\mathbf{J} = \sigma \mathbf{E} \quad (3.24)$$

Utilizando (3.19) e (3.20) é posible eliminar tódolos campos e obter unha soa ecuación para o campo magnético

$$i\omega \mu(x,T) + \text{rot} \left(\frac{1}{\sigma(x,t)} \text{rot } H \right) = 0 \quad (3.25)$$

A conductividade eléctrica depende da temperatura T . Por conseguinte, se queremos integrar esta ecuación debemos resolver simultaneamente a ecuación da calor:

v é a velocidade de escorregamento vertical debida ó consumo do electrodo. A fonte de calor no segundo membro da ecuación representa a calor liberada por

unidade de volume e unidade de tempo debido ó efecto Joule. Nótese que este termo produce un encaixe entre a ecuación e (3.25). Por simplicidade, nunha primeira etapa consideramos un modelo estacionario e desprezamos por tanto o consumo do electrodo e o seu escorregamento. Deste modo, os dous primeiros sumandos en (3.26) desaparecen.

Para completa-lo modelo e conseguir un problema matematicamente 'ben formulado' cómpre establecer 'condicións de contorno'. Isto non é unha tarefa doada, polo menos polo que respecta á ecuación (3.25). Sen embargo, o noso

obxectivo nesta etapa preliminar é simular un só electrodo, o que significa despreza-lo chamado 'efecto proximidade', debido á presenza dos outros dous electrodos; isto vainos permitir supoñer que os campos teñen simetría cilíndrica, e a partir de aí escribir unhas condicións de contorno axeitadas.

En efecto, baixo esta hipótese tódolos campos son independentes da variable angular θ . Ademais, a densidade de corrente non ten compoñente na dirección tanxencial e_θ . Denotémo-lo operador rotacional en coordenadas cilíndricas, utilizando letras itálicas

$$\text{rot } H(r, z) = -\frac{\partial H_\theta}{\partial z} e_r + \frac{1}{r} \frac{\partial}{\partial z} (r H_\theta) e_z \tag{3.27}$$

onde (r, z) pertence ó dominio bidimensional Ω que se mostra na figura 8.,

Entón de (3.25) dedúcese

$$\text{rot } H_\theta - \frac{\partial}{\partial z} \left(\frac{1}{\sigma(r, z, T)} \frac{\partial H_\theta}{\partial z} \right) - \frac{\partial}{\partial r} \left(\frac{1}{\sigma(r, z, T)r} \frac{\partial (r H_\theta)}{\partial r} \right) = 0 \tag{3.28}$$

Por outra parte, de (3.16) obtense

$$\text{rot } H(r, z) \cdot \nu = J \cdot \nu \tag{3.29}$$

onde $\nu = (\nu_r, \nu_z)$ denota o vector unitario normal a $\Gamma = \partial\Omega$ e dirixido cara ó exterior de Ω .

O segundo membro da ecuación precedente coñécese sobre a parte da fronteira de Ω chamada Γ_H (ve-la figura

8), porque a densidade de fluxo de corrente eléctrica a través da superficie do electrodo, ou ben é un dato (na zona en contacto coas 'placas') ou ben é nula. Ademais, un cálculo fácil amosa que o termo do primeiro membro é igual a

$$\frac{1}{r} \frac{\partial (r H_\theta)}{\partial r} \tag{3.30}$$

onde $\tau = (v_z, -v_r)$ é un vector unitario tanxente á fronteira.

A ecuación (3.29) pode ser integrada ó longo da fronteira para calculalo

$$s_1(u)H_\theta(s(u)) = \int_0^1 s_1(v) \left(-J_r(s(v))s_2'(v) + J_z(s(v))s_1'(v) \right) dv \tag{3.31}$$

Sobre a parte da fronteira en contacto co arco eléctrico, $\Gamma_J = \Gamma \setminus (\Gamma_0 \cup \Gamma_H)$, supoñemos que a compoñente tanxencial da densidade de corrente é nula.

Facemos notar que a distribución de corrente sobre a superficie entre placas e virola influirá de modo significativo na posición da zona na que coce a pasta. Por este motivo, na práctica as placas inclúense no modelo. Tamén a virola

campo electromagnético na superficie do electrodo. Denotemos por $s(u)$ unha parametrización de Γ_H a partir dun punto P situado no eixe. Supoñamos que $\tau \cdot s(u) > 0$. Entón H_θ vén dado por

pode modelizarse; sen embargo, salvo que teña varas, como ocorre cos electrodos Soderberg, a súa influencia é desprezable para o conxunto do electrodo.

Co obxecto de escribi-la ecuación da calor en coordenadas cilíndricas, sinalamos primeiramente que, supoñendo axisimetría, o operador gradiente vén dado por

$$\text{grad}T(r, z) = \frac{\partial T}{\partial r} e_r + \frac{\partial T}{\partial z} e_z, \tag{3.32}$$

de maneira que a ecuación da calor (3.26) se escribe

$$-\frac{1}{r} \left(\frac{\partial}{\partial r} (rk((r, z), T) \frac{\partial T}{\partial r}) + \frac{\partial}{\partial z} (rk((r, z), T) \frac{\partial T}{\partial z}) \right) = \frac{1}{\sigma((r, z), T)} |rot H|^2. \tag{3.33}$$

Por simplicidade, imos considerar condicións de contorno de tipo Dirichlet en $\Gamma_T = \Gamma \setminus \Gamma_0$, é dicir, suporemos que se coñece a temperatura na superficie do electrodo.

resolvelas ecuacións do modelo termoelectrónico do electrodo. Concretamente poden utilizarse métodos de elementos finitos como o proposto en [2]. Para isto é preciso crear ámbalas formulacións débiles dos problemas eléctrico e térmico, e discretizalas aproximando o campo magnético e a temperatura mediante funcións globalmente continuas e polinómicas de grao un, en cada triángulo dunha malla do dominio de cálculo.

3.2 RESOLUCIÓN NUMÉRICA

De novo neste exemplo cómpre recorrer a métodos numéricos para

Como o problema discretizado é non lineal, para resolvelo é preciso recorrer a un algoritmo iterativo baseado en argumentos de punto fixo. Esencialmente, en cada iteración resólvense, sucesivamente, un problema electro-magnético e un problema de transmisión de calor, pero lineais en ámbolos casos.

A matriz do primeiro deles é complexa e non hermitiana. Para resolve-lo correspondente sistema numérico lineal utilízase un método de dobre gradiente conxugado, preconditionado cunha factorización incompleta da matriz de coeficientes. Sen embargo, o sistema lineal que xorde do problema térmico resólvese mediante o método de Cholesky.

O algoritmo descrito implementouse nun ordenador persoal mediante un programa escrito en linguaxe Fortran. Tamén se realizou un interface de usuario que permite introduci-los datos e visualiza-los resultados. O conxunto constitúe unha aplicación informática que pode utilizarse nun ordenador persoal baixo sistema Windows 95.

Esta aplicación emprégase correntemente para simula-lo comportamento do electrodo ELSA da compañía Ferroatlántica (Arteixo, A Coruña).

As figuras 9 a 12 amosan algúns resultados típicos. As isolíñas para a parte real do campo magnético H_{θ} recóllense na figura 9 mentres que a figura 10 presenta parte real da densidade de corrente. Como na zona de placas a conductividade eléctrica do grafito é moito maior cá da pasta, a corrente eléctrica 'prefire' pasar a través daquel. Sen embargo, a medida que descendemos a

temperatura aumenta e o mesmo ocorre coa conductividade eléctrica da pasta. De feito, na punta do electrodo compite co grafito pola corrente e, debido ó 'efecto pel', esta tende a saír cara á parte exterior do electrodo. Isto é moi beneficioso porque se desexa que o arco eléctrico sexa o máis grande posible.

Finalmente, as figuras 11 e 12 mostran a isolíñas da densidade de calor liberada por efecto Joule e da temperatura, respectivamente. Nótese que o efecto Joule é moi importante preto das placas porque alí a densidade de corrente é moi elevada. Tamén é importante na interfa-se grafito/pasta, a unha altura de 0,5 m por baixo de placas, porque o efecto pel incrementa a densidade de corrente. Este fenómeno é o responsable da aparición de esforzos de orixe térmica, que poden causa-la rotura do electrodo. Estudos en curso tratan sobre este problema, utilizando modelos da termomecánica dos medios continuos.

BIBLIOGRAFÍA

- [1] Arita, Y., N. Urata, e H. Ikeuchi, "Estimation of frozen bath shape in aluminium reduction cell by computer simulation", *Light Metals*, 1978, 59-72.
- [2] Bermúdez, A., J. Bullón e F. Pena, "Thermoelectrical simulation of electrodes for reduction furnaces", en *Computational Sciences for the 21st Century*, J. Periaux et al. Eds., Nova York, John Wiley e Sons, 1997, pp. 471-480.



Figura 9: Campo magnético (parte real).



Figura 10: Dens. de corrente (parte real).

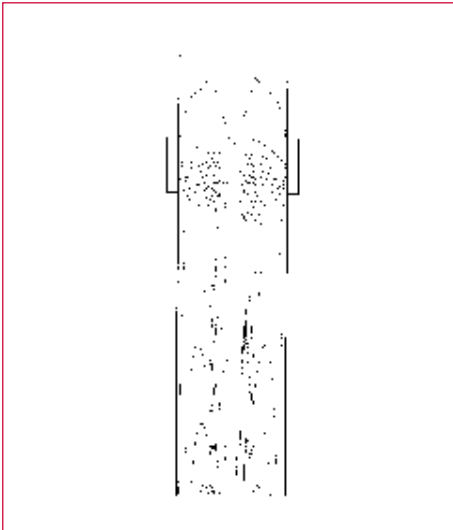

Figura 11: Efecto Joule.

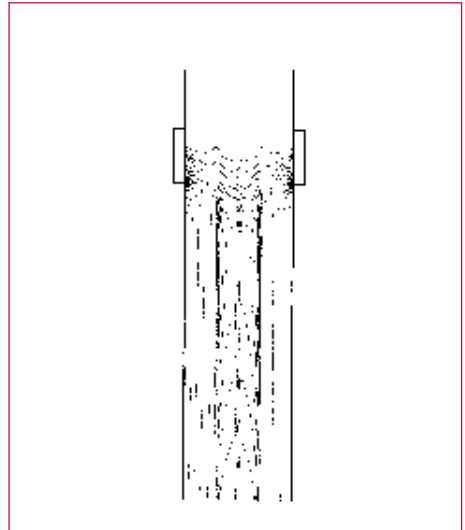

Figura 12: Temperatura.

- [3] —“A Finite element method for the thermoelectrical modelling of electrodes”, *Communications in Numerical Methods in Engineering*, vol 14, 1998, 581-593.
- [4] Bermúdez A., M. C. Muñiz e P. Quintela, “Numerical solution of a three-dimensional thermoelectrical problem taking place in an aluminium electrolytic cell”, *Computer Meth. In App. Mech. e Eng.*, 106, 1993, 129-142.
- [5] —“Existence of solution for a free boundary problem in a nonlinear piecewise homogeneous medium”, *Annales de l’Institut Henri Poincaré*, vol. 15, núm. 4, 1998, 399-430.
- [6] Bruggemen, N. J., e D. J. Danka, “Two-dimensional thermal modelling of the Hall-Héroult cell”, *Light Metals*, 1990, 203-209.
- [7] Bullón, J., e V. Gallego, “New electrode for silicon metal production”, *Electric Furnace Conference*, Nashville, 1994.
- [8] Bullón, J., e A. Bermúdez, “Development in 1996 of the new electrode for silicon metal”, *Electric Furnace Conference*, Dallas, 1996.
- [9] Díaz, L. M., “La modelización matemática en la producción primaria de aluminio”, *Boletín de la Sociedad Española de Matemáticas Aplicada*, 3, 1993
- [10] Elliot, C., e J. R. Ockendon, *Weak y Variational Methods for Free Boundary Problems*, Londres, Pitman, 1985.
- [11] Grjotheim, K., e H. Kvande, *Understanding the Hall-Héroult Process for Production of Aluminium*, Aluminium Verlag, Dusseldorf, 1986.
- [12] Innver, R., e L. Olsen, “Practical use of mathematical models for Soderberg electrodes”, *Elkem Carbon Technical Paper presented at the A.I.M.E. Conference*, 1980.
- [13] Kryukowsky, V. A., e S. A. Scherbinin, “Mathematical modelling of heat transfer in pots lining materials for production of non-ferrous metals”, *Light Metals*, 1992, 557-562.
- [14] Sulmont, B., e G. Hudault, “Application of thermoelectric model to the investigation of reduction cell thermal equilibrium”, *Light Metals*, 1978, 73-86.
- [15] Taylor, M. P., e B. J. Welch, “Melt/freeze heat transfer measurements in cryolite-based electrolytes”, *Metallurgical Transactions B*, vol 18, 1987, 391-398.
- [16] Utne, P., “Freeze profile in side-break cells: calculations y measurements”, *Light Metals*, 1982, 359-371.
- [17] Wrobel, L. C., e C. A. Brebbia, *Computational Modelling of Free y Moving Boundary Problems*, Proc. of the 1st Int. Conf. on Computational Modelling of Free y Moving Boundary Problems, Southampton, U. K., 1991. *Computational Mechanics Publications / de Gruyter*, Southampton, 1991.

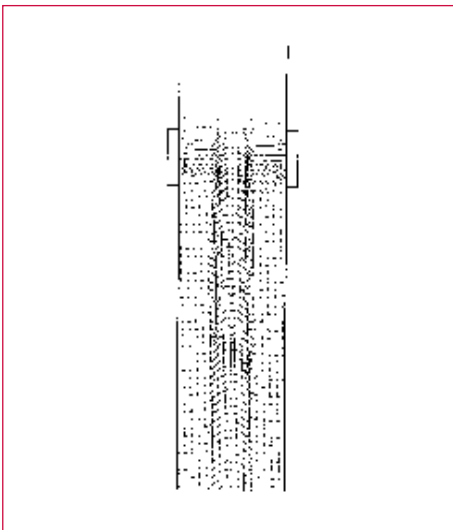
OS NENOS E OS MOZOS DE HOXE. OS “OBSERVATORIOS PERMANENTES”

José María Riaza Ballesteros
Asociación de Educación Democrática
(ONG) Madrid

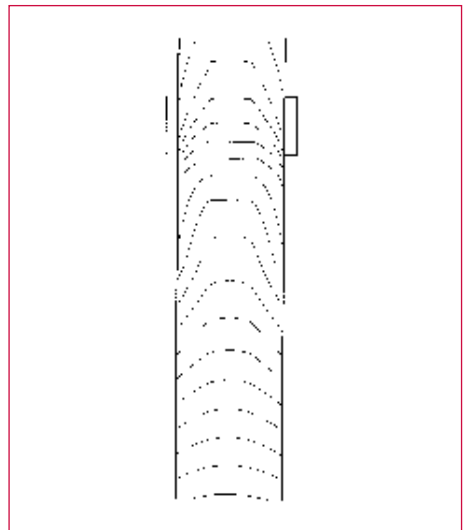
1. INTRODUCCIÓN

Desde hai varios decenios veño preocupándome da necesidade de coñecer-los nenos e os mozos en canto destinatarios dos procesos educativos, ó tempo que observo a escaseza de datos amplos e fiables respecto a tal coñecemento. Isto levoume á convicción de que era moi necesario formula-lo problema e tratar de acomete-la súa progresiva solución.

Ó acepta-la proposta de colaborar nesta *Revista* e decidi-lo tema, dubidei sobre a conveniencia ou non de realizar unha primeira aproximación a este complexo e difícil asunto, a pesar de estar convencido de que se atopa nunha fase primaria que requiriría máis información e unha reflexión máis profunda. Non obstante, decidinme a presenta-las ideas iniciais no grao de elaboración no que se achan, como proxecto.

1.2 A IDEA INICIAL

Nos traballos sociolóxicos que realicei teño observado o escaso coñecemento que existe dos nenos e dos mozos. E, sen embargo, para educar cómpre

coñecer-los suxeitos do proceso educativo, que deberían se-los seus verdadeiros protagonistas.

¿Como educalos ignorando o que pensan e o que senten e cales son as actitudes que adoptan? Este foi o punto de partida das miñas reflexións, despois de realizar un conxunto de exploracións sociolóxicas cualitativas ás que imos aludir máis adiante.

O que resulta ben curioso é observar como, coñecéndoos moi pouco, é frecuente que se fagan afirmacións e se opine do que os adultos pensamos e cremos sobre eles. Esquécese adoito o constante proceso de evolución que viven ou sofren. Pais, políticos e profesores descoñecen moi probablemente en qué medida lles afectan e inflúen —en moitos casos de forma inconsciente— os cambios sociais e culturais intensivos que se están a producir, ós que son especialmente sensibles.

Foi xurdindo entón en min, e mais noutros amigos e colaboradores, a ‘idea-forza’ que constitúe a base do que estamos expondo e investigando, aínda que sexa dun xeito impreciso e bosquexado. O importante e esencial da idea consiste

en nos formula-la cuestión de se, efectivamente, existe ou non un coñecemento profundo de cómo pensan e senten os nenos e os mozos, distinguindo os diversos tramos de idades, segundo o que foi achegando a psicoloxía evolutiva e partindo dos logros e da análise da psicoloxía profunda.

1.2 O DESENVOLVEMENTO DA IDEA

A continuación considerámo-la necesidade de chegarmos a unha precisión conceptual verbo do que tratamos de suxerir. Toda idea nova, cos problemas que carrega e cuns contornos difusos e confusos, require ir precisando o máis posible de qué se trata e o que se pretende conseguir.

Por esa vía, chegamos a unha primeira conclusión: cómpre enfoca-la cuestión desde o ángulo metodolóxico, tentando precisa-lo 'cómo' habería que proceder para chegar a ese coñecemento e seguir de contino a evolución que os nenos, os adolescentes e os mozos van experimentando.

Ata tempos recentes só existían estudos sociolóxicos cuantitativos, é dicir, enquisas sobre tramos de idades determinados (ó que nos referiremos máis adiante), pero avanzouse bastante na aplicación das metodoloxías cualitativas respecto ós procesos que teñen lugar en cada un dos tramos que é preciso abranguer para capta-la evolución que se está producindo.

O seguinte paso, a partir de tales reflexións, naceu da necesidade de

dispor dun instrumento que fíxese viable a busca e o contraste dos datos informativos imprescindibles, a súa análise, interpretación e a forma de telos dispoñibles permanentemente como elementos orientativos da política respecto ós nenos e os mozos, así como para os educadores en tódolos ámbitos: a familia, a escola, os medios de comunicación... De aí abrollou a conveniencia de promover uns 'observatorios permanentes' dedicados a seguir-los cambios que se orixinan en nenos, adolescentes e mozos, precisamente en canto son máis sensibles a tan trepidante muda, tópico do que se fala decote. Parecíanos que coa simple aplicación dos métodos sociolóxicos en forma de enquisas non abondaba para seguir esta rápida muda e, por iso, os 'observatorios' tiñan que ser moito máis dinámicos; quizais unhas cámaras de vídeo que estivesen en constante funcionamento, manexadas por expertos captadores e intérpretes das realidades investigadas.

Nas páxinas que seguen imos, pois, tentar unha primeira aproximación a unha parte da ampla e complexa problemática que presenta este tema, do que se sabe pouco e sobre o que non demos localizado bases documentais ou bibliográficas que nos permitan atopar fundamentos á teoría, en todo caso necesaria para que unha praxe metodolóxica poida ser sustentada.

2. CARA ÁS BASES DUNHA TEORÍA

Para empezar a construí-lo modelo ou paradigma acerca do coñecemento

dos suxeitos que han ser, á vez, os actores, os protagonistas e maillos destinatarios das accións que se realicen nos diversos ámbitos educativos, é dicir, os nenos, os adolescentes e os mozos, segundo os seus respectivos tramos de idades, cómpre unha visión e un enfoque pluridisciplinar. Se, como postulamos, partimos dun seguimento permanente dos fenómenos evolutivos destes suxeitos, será necesario recorreremos ós coñecementos e métodos que nos poidan proporcionar as diversas ciencias, singularmente a bioloxía, a psicoloxía e a pedagogía, sen que con este enunciado de ramas do coñecemento pretendamos esgotar tódalas que deberían concitarse para a construción dunha primeira hipótese de partida.

Temos que ser, ante todo, plenamente conscientes de que nos atopamos diante dunha innovación que require formulacións, investigacións e exploracións por diversas vías que nos permitan coñecer cómo pensan, cómo senten e cómo se comportan cada un dos sectores que mencionamos nas diversas etapas do seu desenvolvemento.

3. FUNDAMENTACIÓN BIOLÓXICA E PSICOLÓXICA

Referíndonos ós diversos tramos de idades, atopámonos cun primeiro concepto que require consideración: o dos 'menores'. É un termo impreciso, procedente do eido xurídico, pero que ten implicacións e transcendencia noutros campos.

Os menores son persoas —non o hai que esquecer— en proceso evolutivo de desenvolvemento, polo que se encontran nunha fase de certa situación deficiente de algo que lles falta para chegaren á plenitude.

A personalidade dos menores esixe ser contemplada desde os ángulos biolóxico e psicolóxico, ambos intimamente imbricados. Cada menor debería ser examinado e estudado, polo menos, desde estas dúas perspectivas. Non abonda con coñecer un deses aspectos, senón que cómpre afondar ó máximo nos elementos fisiolóxicos que poden determinar trazos psicolóxicos.

Neste punto xa nos atopamos co problema de determina-lo que se ha entender por 'menores', e isto lévanos á delimitación conceptual do que é un 'nenos', un 'adolescente' e un 'mozo', aquí e agora. Isto require supera-los estereotipos que frecuentemente ofrece a observación persoal, pero que poden non se corresponder coa realidade ou co que nos facilitan logros científicos acreditados.

Daquela, ténomos que introducir na debatida cuestión dos límites de idade para acoutar eses conceptos e as consecuencias que pode ter que se acepten uns ou outros lindes.

A psicoloxía evolutiva estudou estes procesos nos últimos decenios (Piaget, Kolberg...) e seica existen xa algúns logros que fan susceptible falar de treitos de idade nos que se poden observar trazos definitorios. Queda, con todo, un longo camiño por percorrer para dispor de bases empíricas suficientes e solventes.

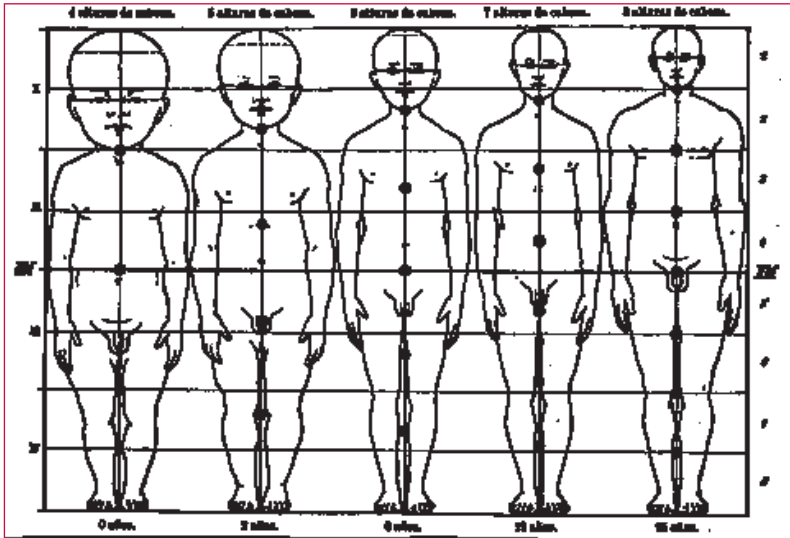

Proporcións de crecemento, segundo C. H. Stratz.

Os conceptos de neno, adolescente e mozo abranguen contidos máis amplos có do desenvolvemento corporal.

Xa que logo, cabe sinalar certos trazos definitorios nalgúns segmentos de idades:

— Dos 0 ós 6 anos: fíxanse os fundamentos da personalidade, basicamente pola influencia da familia. Son as tendencias egotistas as predominantes e a relación co contorno é escasa.

— Dos 6 ós 12 anos: apunta xa o xuízo moral e pódese estar formando a escala de valores, singularmente baixo a influencia do medio. Existe unha apertura ó mundo e á relación, pero en grao incipiente, polo que aínda non existen bases suficientes para atribuír responsabilidade pola execución de determinados actos. Por outra parte, para un estudio deste tramo sería necesario distinguir varios

subgrupos, cada dous anos, xa que os perfís psicolóxicos son moi distintos entre un neno de 6 e outro de 12 anos.

— Dos 12 ós 14 anos: aquí aparecen os trazos da 'adolescencia', na que se producen importantes cambios corporais que repercuten intensamente no intelectual, o afectivo e o social. Os autores que estudaron esta etapa sinalan que coa aparición da puberdade (nas rapazas antes ca nos rapaces) xorden unha serie de problemas que a convierten nunha fase difícil e complexa desde o punto de vista psicolóxico. Existe xa capacidade de reflexión, aínda que quizais os límites entre o malo e o bo non estean moi definidos, pero si o bastante para poder determinar un certo grao de responsabilidade. Desde o punto de vista da aprendizaxe social (Bandura,

Walters...) o desenvolvemento moral dependerá da socialización que recibiran e dos modelos culturais que se lles presenten. Dado que a puberdade está en plena ebulición e a sexualidade aflora con toda a súa forza, orixínase unha serie de consecuencias. A xerarquía de valores moi probablemente xa está formada; hai unha valoración desde o punto de vista ético, aínda que poidan detectarse con frecuencia erros profundos e a existencia de antivalores ou pseudovalores. Os estadios do desenvolvemento cognitivo (o pensamento valorativo, estudado por Piaget, entre outros) non son ben determinables. Os grupos de iguais (*pandas, bascas...*) exercen unha grande influencia no proceso de socialización.

— Dos 14 ós 16 anos: é a etapa da 'adolescencia' con tódalas súas manifestacións, que han ser valoradas como un feito diferencial. Empeza a construírse a ponte cara á idade adulta máis nitidamente. Existe un maior grao de reflexión. Os conflitos intensifícanse, singularmente no ámbito da familia, respecto á autoridade paterna. O adolescente tende a se sentir só e desvalido e procura un reforzo no grupo de iguais. Os signos da sexualidade adquiren maior relevo e influencia. A permeabilidade cara ós amigos ten o seu contrapunto na pechazón ó ámbito da familia. O adolescente sente moi fortemente a necesidade de axudas, de soporte, de referencias. Os ídolos deportivos ou musicais exercen unha grande influencia.

— Dos 16 ós 18 anos: a partir dos 16 anos establecíase a idade penal no antigo Código Penal, que o actual fixou

nos 18 anos. A personalidade, baseada no temperamento, vaise definindo notablemente. Nalgúns casos a adolescencia comeza a superarse, en tanto que o grao de percepción da realidade é máis acusado. O proceso educativo, polo menos nalgúns dos seus riscos visibles, semella ter chegado no substancial á súa culminación. A responsabilidade pode establecerse máis claramente. O que delinque sabe que o fai, e por qué e para qué. O grupo de iguais segue adquirindo cada vez máis forza, polo menos ata que se produce o emparellamento. O agrupamento para cometer actos asociais é frecuente e o liderado non só se admite senón que se require. Intensifícanse as tendencias á independencia da familia, aínda que se propende a 'pactar' a continuidade na convivencia familiar, como fórmula máis cómoda en tanto que a área de independencia sexa real.

— De 18 a 25 anos: os trazos da 'xuventude', como algo típico e recoñecible, requirirían entrar nun terreo algo traballado e ó que nos referiremos máis adiante.

Logo deste rápido excursus respecto ó que serían algúns dos riscos definitivos deses tramos de idades, puidemos formarnos unha idea das cuestións que fan necesaria unha diferenciación e especialización nos instrumentos para a súa observación e estudo, o que nos leva á necesidade de varios 'observatorios', como pouco tres: infancia, adolescencia, xuventude.

4. FUNDAMENTACIÓN SOCIOLÓXICA

O coñecemento científico sociolóxico tamén ha proporcionar fundamentos para fixa-lo 'para qué' dun estudio permanente dos fenómenos que postulamos. Vimos que hai que ter en conta o soporte biopsicolóxico, polo que agora convirá que nos centrámonos nalgunhas das achegas das exploracións sociolóxicas realizadas en noso país.

Con carácter xeral, hai que sinalar que a evolución da nosa sociedade, cos intensos cambios que nela se producen, está dando lugar a novas formas de convivencia que repercuten nas diversas manifestacións dos grupos. Tanto os aspectos 'macro' coma os 'micro' esixen os estudos dos diferentes sectores da sociedade.

Por iso convirá que examinemos brevemente o material sociolóxico empírico que existe; en primeiro termo o cuantitativo, en forma de enquisas, e en segundo o cualitativo.

4.1 AS ENQUISAS

4.4.1 Sobre a infancia

Calquera intento de seguimento da infancia que se quede nos meros datos estará condenado ó fracaso, debido á variabilidade e ó dinamismo do fenómeno infantil. O resplandor que puidera produci-la cámara dun metodólogo cualitativista daríanos, como máximo, unha imaxe inmóbil dun fenómeno vivo e cambiante como é a infancia, moi

difícilmente captable con números, frecuencias e porcentaxes —coma unha bolboreta disecada—. Sería preciso tenta-la realización dun seguimento continuo das vivencias, as opinións e sobre todo as 'vozes' dos nenos, por medio das técnicas cualitativas, adecuadamente manexadas. Os nenos deben ser escoitados atenta e sistematicamente, o que deberá constituír unha contribución permanente á elaboración dunha socioloxía da infancia ata o de agora case que inexistente. Pola nosa parte, temos realizado algunhas exploracións cualitativas con rapaces e rapazas entre os 12 e os 13 anos, pero non con idades inferiores.

Canto a sondaxes cuantitativas, existen ben poucas. Son mencionables a que realizou José Juan Toharia en 1981, entre rapaces e 14 e 15 anos, limitada a sonda-los valores, e outra dirixida por González Anleo e González Blasco (editada pola Fundación SM en 1989) que realizaba unha ampla enquisa con alumnos entre os 10 e os 15 anos. En 1992, os dous citados autores, noutro traballo titulado "Religión y sociedad en la España de los noventa", estudian estes aspectos facendo referencias ós ámbitos educativos, pero non lle dedican atención á exploración do sector infantil.

Mención especial merece o traballo dirixido por Petra M. Pérez Alonso-Geta, "Los valores de los niños españoles 1992" (edit. SM, 1993), así como o estudo do Centro de Investigacións Sociolóxicas, de outubro de 1991, sobre "Actitudes y opiniones de los españoles ante la infancia", centrado nas relacións pais-fillos.

4.4.2 Sector xuvenil

En cambio a xuventude si que ten sido obxecto de estudos, predominantemente cuantitativos. Con todo, hai que dicir que o mozo veu constituír un referente mitolóxico da cultura, ata o punto de que se fala dunha 'subcultura xuvenil'. En certo sentido existe unha 'obsesión xuvenil', inténtase ser coma eles. Todo o que lle interesa á mocidade, o que pensa, cómo sente ou o que opina é obxecto de valoración. Estamos nunha sociedade baixo o signo da xuventude, o que se reflicte constantemente na publicidade.

Non obstante, é discutible que se poida falar da idade xuvenil como constitutiva e definitoria dunha categoría social, ata o punto de que algúns neguen que se poida falar de 'mocidade', senón máis ben de 'mozos'.

En todo caso, non semella doado establecer un 'retrato robot' do que ha entenderse por 'mozo', aínda que se poida falar dos problemas da mocidade ou dos mozos como problema.

Entre as moitas cuestións que suscita o estudio do material existente sobre a xuventude, cabe cita-los cambios que se puideran producir nas estruturas básicas da xuventude española, singularmente baixo a influencia do fenómeno do desemprego.

No conxunto dos datos cuantitativos ó que nos imos referir, hai que salientalo valor comparativo que permite a existencia de datos nun amplo espacio de tempo como é desde 1960, así como a relativa periodicidade das enquisas.

Tendo en conta estes matices, non hai dúbida de que o fenómeno xuvenil preocupa e é obxecto de atención e estudo. Isto deu lugar, ó longo do tempo, a amplas exploracións sociolóxicas que permiten falar dunha 'socioloxía da xuventude' relativamente elaborada.

As *Encuestas Nacionales de la Juventud* iníciáanse en 1960, cun cuestionario de 323 ítems e unha mostra de 2000 mozos e mozas comprendidos entre os 15 e os 25 anos. A segunda realizouse en 1968, cunha mostra tamén de 2000 mozos comprendidos entre os 15 e os 29 anos. A terceira efectuouse en 1975, sobre 3500 mozos entre os 15 e os 25 anos, cun cuestionario de 284 preguntas. A cuarta fíxose en 1977, sobre 3252 mozos entre os 15 e os 20 anos. A quinta tivo lugar en 1982, sobre un cuestionario de 127 preguntas. A sexta é de 1984, sobre un universo de 15 a 24 anos e un tamaño mostral de 3343 entrevistas válidas e un cuestionario de 128 preguntas. Máis recentemente, a de 1989, na que se segue a mesma pauta ca en 1984, cunha mostra de 4548 mozos, entre os 15 e os 24 anos; o traballo de campo realizouse en setembro e outubro de 1988, con 910 postos mostrais co sistema de rutas.

Un dos aspectos máis analizados nas enquisas é o relacionado co grao de secularización progresiva da xuventude española e a evolución en materia de valores, e a aparición dun relativismo moral crecente, singularmente no aspecto da sexualidade, cuestións nas que o cambio social e cultural está incidindo moi marcadamente na evolución do mundo xuvenil. Non é estraño que a existencia dunha situación de crise teña

intensas repercusións entre os mozos, polo que se podería falar dunha 'ética emerxente', coa aparición de novos valores como a solidariedade, outrora moito menos detectable.

Do material sociolóxico mencionado xorden unha serie de temas que deberían ser obxecto de constante e coidadosa atención. Cito a seguir só algúns dos máis destacables:

- As lecturas
- Os obxectivos da vida
- A necesidade de referentes
- O 'non' ó institucional
- O 'si' á familia
- Os grupos espontáneos
- O tabaco, o alcol e as drogas
- A moda xuvenil
- Os deportes
- A actitude ante o traballo e o paro
- A tolerancia e a permisividade
- O ecoloxismo e o antirracismo
- O tempo libre e o consumo

Recoñecendo a importancia que o material cuantitativo ofrece para a análise comparativa ó longo do tempo, e dada a complexidade fenomenolóxica que se relaciona co carácter dinámico e cambiante dos mozos, a medición das súas actitudes por medio de métodos sociolóxicos cuantitativos con carácter exclusivo ou predominante poderíanos levar a erros de apreciación e interpretación respecto a feitos que aparecen na superficie pero que requiren a análise profunda; ou ben que a certos feitos rexistrados en

tempos anteriores se lles poida outorgar un valor do que carecen nun período posterior bastante próximo.

Neste sentido teño que referirme a unha experiencia persoal. No verán de 1985, fun invitado a participar nas Xornadas de Cabueñes, organizadas polo Instituto da Xuventude. Nunha mesa redonda na que participei, expúxose o "Informe sobre a xuventude" (estabamos no Ano Internacional da Xuventude) ó que presentei algunhas observacións no sentido de que os datos de base da enquisa de 1984 foran tomados en 1983 e xa estaban desfasados. Na primavera de 1987 tivo lugar a mobilización xuvenil dos alumnos de bacharelato entre os 15 e os 17 anos, que dous anos antes non foran incluídos no universo



Mozo lendo a Homero. Genelli, século XIX.

A procura de textos axeitados para cada etapa do ensino é da máxima importancia.

analizado pola enquisa, polo que xa non eran os *pasotas* que profesores e pais tiñan estereotipados como os mozos daqueles anos. En definitiva, un erro na análise e na interpretación dunha enquisa que tivo consecuencias considerables no aspecto educativo e político.

4.4.3 Os estudos sobre a xuventude europea

As sucintas indicacións feitas verbo dalgúns dos contidos das "Encuestas Nacionales de la Juventud en España", realizadas no ámbito estatal, hai que agregar outras efectuadas nas diversas comunidades autónomas (algunhas moi a fondo, como a dirixida por Javier Elzo sobre "La juventud vasca 1986") e en diversos municipios, xa que no decenio dos oitenta existiu unha tendencia moi marcada a facer enquisas sobre a mocidade. Pero este material non foi obxecto dun estudio de conxunto, polo que non se poden tirar conclusións del que poidan considerarse con valor xeral.

Canto ó ámbito europeo, é posible referirse ó estudio dirixido por Jean Stoezel, *Qué pensamos los europeos* (MAPFRE, Madrid, 1983), así como ós posteriores sobre a xuventude universitaria norteamericana dos oitenta (A. Bloom, *The Closing of the American Mind*, Simon and Schuster, Nova York, 1987), documentos dos que se poden saca-las seguintes conclusións:

— Nos últimos decenios produciuse un fenómeno de *planetarización* da sensibilización dos usos xuvenís. Os medios de comunicación social favoreceron unha certa unificación nos gustos e estilos,

como ocorre coa música, a maneira de estaren xuntos, de divertírense e de veren a vida.

— Téndese a ler pouco (non existe moito gozo intelectual) e a escoitar moita música, especialmente de certos tipos, máis ben ruidosos ou rítmicos.

— As relacións interhumanas son pouco profundas. O diálogo ou a conversa ocupan escaso tempo, e fálase a base de expresións estereotipadas e en clave que son entendidas só polos interlocutores.

— A ética da xente nova coincide en boa parte coa que predomina na sociedade, sen que se adopten posicións de crítica a fondo que determinen posturas comprometidas.

— Apréciase a democracia, os dereitos humanos e a solución negociada dos conflitos.

— Os trazos de carácter son máis ben brandos. Os valores sociais oriéntanse marcadamente cara á composición, o arranxo e o pacto.

— Predominan as tendencias egoístas ou a centrarse sobre si mesmos e menos nos demais —minoritariamente existen tendencias á solidariedade— pero tales actitudes susténtanse sen acritude nin extremosidade.

— Na orde moral non se formulan as grandes cuestións nin as actitudes heroicas ou retóricas, que son rexeitadas por anticuadas e fóra do seu tempo.

— O valor 'traballo' en por si non se considera a grande altura, senón unicamente como un medio de lograr recursos para o consumo e o lecer.

— Poida que exista unha sociedade dual entre a xuventude: uns máis ben ‘brandos’, *pasotas*, ‘posmodernos’..., e outros que propenden a lanzarse á vida cun ton de loita e de conquista do poder económico, social, político, e que utilizan a fondo as modernas tecnoloxías.

5. FUNDAMENTACIÓN PEDAGÓXICA

Do que levamos exposto podería deducirse que a observación e o estudo do contorno familiar, educativo e social que conforma o ambiente onde viven os nenos e a mocidade é de fundamental importancia á hora de emitir un diagnóstico e aconsellar unha terapia axeitada. E un dos factores que actúan notablemente no proceso de socialización radica na escola, onde se detectan os fenómenos da evolución dos diversos tramos das idades que indicamos.

A longa duración da intervención do sistema educativo (nos anos e nas horas que implica a escolarización) fai que sexa un dos factores máis influentes, a pesar de que se discuta sobre a crise da escola. Non obstante, pode dicirse que cada centro docente constitúe unha especie de ‘laboratorio social’ no que se poden detectar accións e reaccións constantes nas relacións profesor-alumno e entre os propios alumnos. Tanto nas relacións formais (o traballo en equipo) coma nas informais (os xogos nos recreos) é indubidable que o sistema educativo ten unha influencia destacada e pode constituír un elemento de observación do máis alto

valor, polo que os observatorios que propugnamos han contar con tal elemento de apoio nos seus traballos.

Tampouco penso que ofrezca dúbida que, se a educación debe esforzarse para capacita-los alumnos na mellor comprensión do mundo técnico, social e cultural que os arrodea (e mailo que se avexiña), han someterse a un proceso de profunda evolución, co fin de suscita-la capacidade de imaxinación e de sentido de creatividade e de esforzo necesarios para facer fronte ós retos de toda índole que nos presenta o futuro, en boa parte xa presente.

Os contidos do que hai que ensinar ou as pautas ideais que hai que transmitir son fundamentais en pedagogía, pero tamén o ‘cómo’ se ensina mellor, é dicir, a técnica educativa ou didáctica. E non se pode esquecer que a teoría da educación é tanto ciencia coma arte, e que a pedagogía, como ciencia, se atopa nunha fase de desenvolvemento despois da súa desconexión do campo da filosofía, no que andou inmerso ata hai ben pouco.

Na historia da educación e da pedagogía podemos observar, dunha banda, o pensamento dos clásicos e, doutra, os ordenamentos do sistema educativo, ou sexa, as institucións escolares nas que a acción educativa se desenvolveu nas diversas culturas ou civilizacións.

Se a isto agregámo-lo que se denominou o ‘currículo oculto’ que se transmite ós alumnos e o mal chamado ‘fracaso escolar’, coas súas raíces e causas profundas, atoparémonos cun nutrido elenco de cuestións e problemas que se poderían desvelar coa contribución dos

'observatorios permanentes' que postulamos, sen prexuízo de que tamén proporcionarían suxestións moi valiosas en canto á formación do profesorado, que terá que ir adquirindo progresivamente a conciencia de que a súa misión é ser orientador e promotor do interese do alumno na súa propia educación, o que constitúe un difícil reto ó que hai que responder coa arte de educar.

6. O ÁMBITO FAMILIAR

A pesar de que se segue a falar da crise da familia, hai que recoñecer que o

ámbito familiar segue constituíndo un escenario educativo de primeira orde. Nel prodúcense os procesos de desenvolvemento e aprendizaxe de influencia máis profunda no neno e no adolescente. A familia satisfai —ou, en certos casos, non— as necesidades fundamentais do neno, protexéndoo de perigos reais ou imaxinarios. Pode —e debe— se-lo lugar privilexiado para a participación e a mediación onde se prevexan as situacións de excesos de agresividade que poidan derivar en violencia.

O papel da muller na sociedade, a democratización das relacións familiares e o maior protagonismo dos nenos e dos adolescentes no seo da familia están a



Karin e Kersti. Acuarela de Carl Laresson, 1898.

O ámbito familiar segue a se-la escena educativa de primeira orde.

orixinar cambios sensibles na institución familiar, que requiren ser analizados e ponderados, examinando a súa influencia no desenvolvemento evolutivo, o que fai necesarios os 'observatorios permanentes'.

Tamén hai que recoñece-la existencia dun conxunto de problemas que teñen lugar nas familias, como son as separacións e os divorcios, coa utilización dos fillos en favor dos intereses do pai ou da nai; a perda da autoridade e como consecuencia desta a falta de disciplina razoable, entre outros fenómenos, son elementos que han terse en conta no deseño e posta en práctica dos 'observatorios permanentes'.

7. DESEÑO E METODOLOXÍA

No deseño desta iniciativa, para a que case non dispomos de antecedentes nin documentación, requiriríase un amplo e coidadoso estudo pluridisciplinar, polo menos desde os campos xa indicados: biopsicolóxico, sociolóxico, pedagóxico, ético e outros complementarios. No ámbito da ONG que presido, realizámo-los estudos iniciais, entre os cales hai que destaca-lo conxunto de 'grupos de discusión' que efectuamos basicamente con máis de 40 nenos e adolescentes. Ó aplicármo-la metodoloxía cualitativa ó tema "actitudes, valores e crenzas", advertímo-lo inadecuado da utilización exclusiva dos métodos cuantitativos á observación dos fenómenos que tratamos de investigar e asemade a

necesidade de adaptarmos esas metodoloxías ó eido explorado, sequera nunha primeira aproximación.

7.1 ELEMENTOS PARA O DESEÑO

Nos estudos que levamos realizado ata agora chegamos a algunhas conclusións provisionais que sintetizamos seguidamente:

7.1.1 Recompilación e análise de datos

Coidamos que hai que realizar un amplo esforzo de busca de antecedentes e de realizacións en calquera zona e ámbito. Polo de agora só conseguimos información moi fragmentaria acerca da "Banca Dati", promovida pola Universidade Pontificia Salesiana (Piazza Ateneo Salesiano, 1 - 00139, Roma), que mantén colaboración coa Universidade San Paolo do Brasil, baixo a dirección do profesor Gerardo Caliman. No aspecto concreto da formación profesional, o CITE (Centro per l'Innovazione Técnico-Educativa, de Bérgamo, Italia) está a acumular material. Tamén temos imprecisas noticias dos traballos que se realizan na Universidade de Connecticut, nos Estados Unidos, coa que tentaremos establecer contacto. En todo caso, habería que ampliar-la información utilizando tódolos medios viables, incluída a rede Internet, que xa exploramos inicialmente.

7.1.2 Observación constante e directa

Dado o noso enfoque, orientámonos cara á observación directa e permanente, utilizando tódolos métodos máis dinámicos que permitan aplica-la 'investigación-participación', precisamente porque son os propios suxeitos (nenos, adolescentes e mozos) os que teñen que intervir directa e persoalmente coas súas vivencias e contribucións. Para isto hai que aplicar tanto as fontes cuantitativas como as cualitativas (grupos de discusión, entrevistas en profundidade semiestructuradas, estudio de casos, técnicas biográficas...).

7.1.3 Traballo de expertos

Co enfoque pluridisciplinar indicado, pequenos equipos de expertos especializados han de efectua-las aplicacións do traballo de campo, as análises e as interpretacións imprescindibles, confrontándoas constantemente cos suxeitos das accións. O contacto inmediato entre os grupos de expertos é outro dos factores que han ser cultivados polos coordinadores de cada sector.

7.1.4 Realización de ensaios piloto

Desde a iniciación do desenvolvemento do proxecto, deberían promoverse núcleos de colaboración en diversos centros docentes de primaria e de secundaria, na liña suxerida de tratar de detecta-la visión do mundo e da vida que teñen os nenos e adolescentes, cómo

pensan, cómo senten, cáles son os seus horizontes vitais...

Tamén conviría realizar este tipo de prospeccións en núcleos familiares de diversas zonas prototípicas, como barrios de tipo medio ou barrios extremos, co obxecto de detectármo-la forma de pensar, opinar e reaccionar dos diversos membros da familia (pais, irmáns, avós...) para contrastalas co que se observa nos mozos. Sería conveniente centra-la investigación nalgún problema concreto, como puidera se-lo fenómeno da agresividade e a violencia.

7.1.5 Formación especializada de expertos

Mesmo contando con que os expertos sexan bos coñecedores das súas respectivas ciencias, sería preciso facelos obxecto de programas de especialización, combinando o psicolóxico co sociolóxico e mailo pedagóxico, en réxime de seminarios ou grupos de traballo reducidos. A formación destes formadores necesita unha base teórico-práctica adecuadamente ponderada ó obxecto que se pretende. Tal formación podería comprende-los seguintes aspectos:

a) Hábitos de consumo. En qué medida inflúen os tipos de alimentación, o vestido (modas), o alcol, o tabaco e as demais drogas, as diversas músicas na xestación e no desenvolvemento das conductas e comportamentos.

b) Cultura e ocio. Indagacións sobre a práctica desas actividades, os seus lugares, ambientes e formas de

expresión que poden influír na aparición de certos fenómenos (fracaso escolar, violencia...).

c) Escolaridade. En qué medida as definicións ou insuficiencias do sistema educativo (instalacións, material docente...) poden influír na aparición de determinadas conductas ou se cadra propicias.

d) Intereses dos suxeitos. Os de carácter afectivo-emocional (relacións cos pais, profesores, compañeiros, grupos de iguais —pandillas—, concentracións —*movidas*, concertos...—, así como outras relacións interpersoais que cada núcleo infantil ou xuvenil manteña. Visión dos desexos e expectativas de futuro, valores e ideoloxías, observados desde a dobre perspectiva dos propios interesados como son os pais, os profesores, a comunidade educativa, a opinión pública...

8. MONTAXE OPERATIVA

A execución deste proxecto requiriría a organización dun 'ente' de carácter mixto, cunhas características e estruturas determinadas. Cumpriría a participación das organizacións non gobernamentais especializadas no traballo con nenos e mozos, posto que a súa actuación se realiza en contacto directo coas realidades que se trata de investigar.

A colaboración entre a Administración, nos seus diversos niveis, e as entidades ou núcleos debería

estar formulada desde o principio. Posto que existe xa un proxecto de disposición legal (en fase de anteprojecto), creo que habería que suscitar un amplo diálogo sobre a forma que podería revestir unha estrutura orgánica que fíxese viable o apoio ó desenvolvemento do proxecto, facilitando medios e, á vez, beneficiándose dos resultados que se obteñan, como elementos orientativos para as políticas que deban realizarse (educativa, social, sanitaria...). A superestructura administrativa que se suscitase debería ser un elemento de impulso do labor investigador e operativo do 'ente' que habería que deseñar, despois de organizar unhas xornadas dedicadas exclusivamente a este tema.

Co carácter pluridisciplinar indicado conviría que, ante todo, se constituíse un pequeno grupo de expertos (non máis de seis) que, cun coordinador, realizase un deseño do proxecto nun prazo limitado a uns meses. Este grupo podería ser apoiado e financiado por órganos do Ministerio de Traballo e Asuntos Sociais, de modo especial nas distintas comunidades pola Dirección Xeral do Menor e a Familia e mailos institutos da xuventude e da muller.

Decátome perfectamente da serie de obstáculos que haberá que superar ata encontra-las vías de actuación executiva nun proxecto tan innovador, pero estou convencido de que, se existe a vontade de supera-las dificultades, se atoparán as fórmulas para facer viable esta iniciativa, que dará uns froitos detectables en poucos anos.



Estudios

CÓMO SON E CÓMO FUNCIONAN OS VIRUS

Rafael Seoane Pardo
Universidade de Santiago
de Compostela

O DESCUBRIMENTO DOS VIRUS

O descubrimento dun novo tipo de axentes microscópicos causantes de enfermidades infecciosas distinto das bacterias e os fungos débese ó ruso Iwanovsky. En 1892 este investigador estudiaba a orixe dunha enfermidade infecciosa das plantas, o mosaico do tabaco, e observou que a súa orixe parecía infecciosa xa que cando trataba plantas sas cun extracto de follas de plantas enfermas se reproducía a enfermidade; sen embargo, cando se facía pasa-lo extracto por filtros de porcelana que retiñan a totalidade dos axentes infecciosos coñecidos ata entón (bacterias e fungos), non se eliminaba o potencial infeccioso do extracto. Debido a isto, Beijerinck denominouno *contagium vivium fluidum*. En 1898 Löfler e Bosch asignaban a causa da febre aftosa do gando a un axente deste tipo e en 1900 Reed descubre o primeiro virus causante de enfermidades en humanos, o virus da febre amarela. Antes de 1930 denominábanse virus tódolos axentes vivos causantes de enfermidade, e designábanse virus filtrantes os que atravesaban os filtros que

retiñan bacterias; a evolución posterior reservou o termo para este último tipo de axentes infecciosos de estrutura subcelular.

A NATUREZA DOS VIRUS

Os virus considéranse adoito como os organismos vivos máis pequenos; sen embargo, falando de forma estricta, o seu encadramento dentro dos organismos é bastante discutible xa que carecen de estrutura celular e, aínda que poden conter moléculas con actividade enzimática (neuraminidasa do virus da gripe), fóra da célula viva constitúen un conxunto de macromoléculas carentes de actividade química ou metabólica, polo que dependen dunha célula hospedadora para a súa multiplicación. Con todo, conteñen a información necesaria para produciren grandes cantidades de copias de si mesmos cando penetran nunha célula viva susceptible, o que lles confire certa consideración de vivos. É posible que os virus sexan coma a luz, que pode considerarse onda ou partícula segundo

o punto de vista desde o que se estudie; é dicir, que poidan encadrarse nos sistemas macromoleculares máis complexos ou nos organismos vivos máis sinxelos.

Un virus está constituído por unha molécula de ácido nucleico (ARN ou ADN pero nunca ambos) que contén a información xenética necesaria para elaborar copias de si mesmo e que se acha envolta nunha cuberta protectora de proteínas (denominada cápside viral). O conxunto de cápside e ácido nucleico denomínase nucleocápside e en moitos casos está recuberta por unha membrana lipídica capturada das membranas celulares durante a saída do virus da célula hospedadora. Esta membrana é nalgúns virus de orixe nuclear pero na maioría dos casos obtéñena da membrana citoplasmática. Os virus que posúen esta envoltura externa denomínanse virus con envoltura, mentres que aqueles que carecen dela se denominan virus nus. A presenza ou ausencia de envoltura é responsable de moitas propiedades dos virus, como o mecanismo de entrada na célula ou a súa resistencia a algúns factores ambientais ou axentes desinfectantes.

Nesta envoltura, ou directamente na nucleocápside dos virus que carecen dela, insírense moléculas de proteínas glicosiladas (glicoproteínas) que forman proxeccións cara ó exterior denominadas espículas ou peplómeros. Estas estruturas rexen as interaccións do

virus co exterior, especialmente a interacción coa célula hospedadora durante a entrada do virus, e constitúen tamén as estruturas do virión máis accesibles e mellor recoñecidas polos anticorpos. Ademais, son capaces en moitos casos de unírense a eritrocitos de diferentes especies producindo a súa aglutinación (hemaglutininas), o que permite unha proba do diagnóstico viral de rutina: a inhibición da hemaglutinación por anticorpos presentes no soro¹.

Malia a esta aparente simplicidade estrutural e o seu pequeno tamaño, os virus posúen unha elevada diversidade tanto en tamaño e forma coma no seu ciclo vital e efectos patolóxicos.

A FORMA DOS VIRUS

As partículas virais completas dotadas de capacidade infecciosa denomínanse virións e posúen un rango de tamaños moi variable (10-300 nm)², é dicir, varían desde o tamaño dunha bacteria pequena ó dos orgánulos celulares máis pequenos, a subunidade 40s dun ribosoma.

A cápside viral está formada por subunidades proteicas denominadas capsómeros que se agrupan para formar unha estrutura pechada de forma variable, aínda que xeralmente helicoidal

¹ Nesta proba mestúranse glóbulos vermellos, antixenos virais e soro do paciente; se neste existen anticorpos contra o virus, produto da infección, uniranse ós antixenos virais e impedirán a aglutinación dos eritrocitos observada en ausencia de anticorpos.

² Un nm é a millonésima parte dun milímetro, é dicir, se un virus se puidese ver a simple vista, unha mosca mediría máis de 30 metros de longo.



Figura 1. Esquema do virus do herpes

Estructura dun virus con envoltura e simetría icosaédrica. Obsérvese a presenza de hexámeros e pentámeros e a proxección ó exterior dos peplómeros glicoproteicos.

ou icosaédrica. Segundo a complexidade do virus os capsómeros poden ser todos iguais, coma nos virus helicoidais, ou diferentes, coma nos virus icosaédricos. Existen tamén algúns virus, como o da variola, que carecen dunha cápside ben estruturada e se denominan virus de simetría complexa. Os virus icosaédricos, como o virus do herpes esquemati-

zado na figura, deben posuír polo menos dous tipos de capsómeros: os que ocupan os vértices, que establecen contacto con outros cinco capsómeros e se denominan polo tanto pentámeros, e os que ocupan os centros das caras do icosaedro, que establecen o contacto con outros seis capsómeros e se denominan hexámeros.

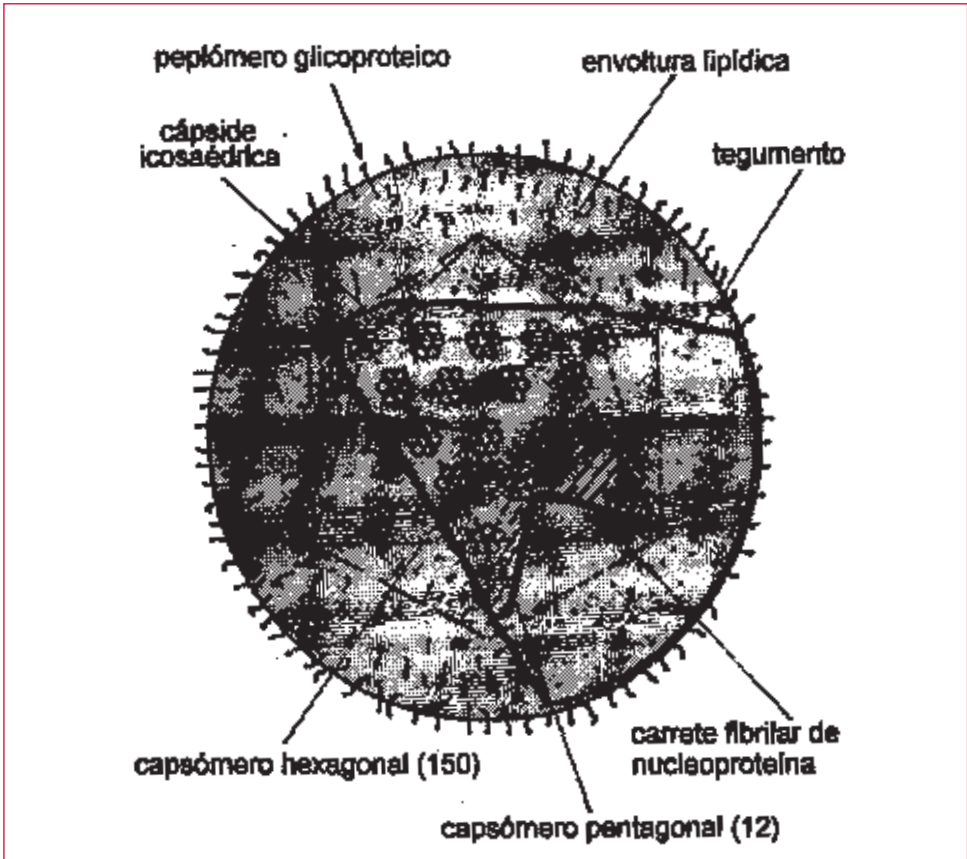
O MATERIAL XENÉTICO VIRAL

A información necesaria para obter copias de si mesmo está contida no material xenético ou xenoma viral que, como xa comentamos, pode estar constituído por ADN ou ARN, pero nunca polos dous. Isto constitúe unha excepción dentro dos seres vivos xa que calquera célula contén ámbolos tipos de ácido nucleico, o ADN que almacena a información e o ARN que a transmite ata os ribosomas ou fábricas onde se sintetizan as proteínas. Así, o xenoma viral pode estar constituído por unha ou varias moléculas diferentes (só os retrovirus posúen dúas moléculas iguais) de ADN ou de ARN, aínda que a gran maioría posúe unha única cadea.

Pero a diversidade do xenoma viral non se detén en poder ser ADN ou ARN. No resto dos seres vivos, desde as bacterias ata o ser humano, o ADN atópase en forma de dobre cadea, é dicir, cada cromosoma está formado realmente por dúas longas cadeas de nucleótidos complementarias unha da outra³; pola contra, o ARN atópase como moléculas dunha soa cadea de nucleótidos. Sen embargo nos virus, tanto o ADN como o ARN poden estar presentes no virión como unha única cadea ou como unha dobre hélice. No caso de virus con xenoma ARN dunha soa cadea, a molécula de ácido nucleico pode se-la que serve de molde para a síntese de proteínas (cadea

+) ou ben a súa cadea complementaria (cadea -).

A composición do xenoma viral ten importantes implicacións para a súa expresión na síntese de proteínas virais e na súa replicación para obter novas copias do xenoma, procesos necesarios para a produción de novas partículas virais.

CLASIFICACIÓN DOS VIRUS

Tódalas clasificacións dos virus se basean no tipo de ácido nucleico, no tamaño e arquitectura da cápside e na presenza ou ausencia de envoltura. Sen embargo, debido á completa dependencia do hospedador, é dicir, ó feito de que un virus non pode completa-lo seu ciclo vital se non o fai no interior dunha célula viva para a que é específico, os virus son clasificados adoito por separado, segundo o tipo de hospedador, en virus bacterianos ou bacteriófagos, virus de fungos ou micófagos, virus de plantas, virus de invertebrados e virus de vertebrados. Dentro dos virus que infectan células de vertebrados distínguense sete clases:

A clase I comprende os virus de ADN de dobre cadea. Poden ter envoltura ou non e simetría complexa ou icosaédrica. Inclúe virus tan importantes como

³ Os nucleótidos son compostos formados por unha base nitroxenada, ribosa (no ARN) e desoxirribosa (no ADN) e fosfato, que constitúen os alicerces cos que se constrúen os ácidos nucleicos. Existen 4 ribonucleótidos (adenina, uracilo, citosina e guanina) e 4 desoxirribonucleótidos (desoxiadenina, desoxicitosina, desoxiguanina e desoxitimina). Estes nucleótidos emparéllanse de forma complementaria nas dúas cadeas (A-T ou A-U; G-C).

o da varíola, os herpes ou os adenovirus, e poden ter simetría complexa como o virus da varíola ou icosaédrica como o do virus do herpes.

Á clase II pertencen os virus de ADN monocatenario, todos eles nus e de simetría icosaédrica. Inclúe virus de moi pequeno tamaño (parvovirus) entre os que destaca o B19, axente causal do eritema infeccioso ou “enfermidade da labazada” polo avermellamento característico das meixelas.

A clase III comprende os virus de ADN bicatenario, todos nus e con simetría

icosaédrica. Entre eles se atopan os rotavirus, orixe de moitas diarreas infantís.

A clase IV comprende os virus de ARN monocatenario de cadea (+) e poden ter envoltura ou ser nus e de simetría helicoidal ou icosaédrica. Pertencen a esta clase o virus da febre amarela, o virus da rubéola e o da hepatite de tipo A.

A clase V comprende virus ARN monocatenario de cadea (-), todos eles con envoltura e simetría helicoidal ou complexa. Inclúe virus moi importantes para o home como o da gripe, o da rabia



Figura 2. Esquema do ciclo de multiplicación dun virus

Ciclo de multiplicación dun herpesvirus. Trátase dun dos virus cun ciclo máis complexo con expresión secuencial no tempo das diferentes proteínas virais e ensamblaxe dentro do núcleo (a maioría dos virus ensámblanse no citoplasma celular).

ou algúns dos novos virus emerxentes como o Ébola.

As clases VI e VII inclúen os virus que utilizan na súa multiplicación un proceso único: a síntese de ADN utilizando como molde ARN. En tódolos demais seres vivos o ADN serve de molde tanto para o ADN coma para o ARN. A clase VI son virus ARN (+) con envoltura e simetría icosaédrica denominados retrovirus, dos que o exemplo máis coñecido é o virus da inmunodeficiencia humana, axente causal da SIDA. A clase VII inclúe un único virus de ADN bicatenario que é o axente causal da hepatite parenteral de tipo B.

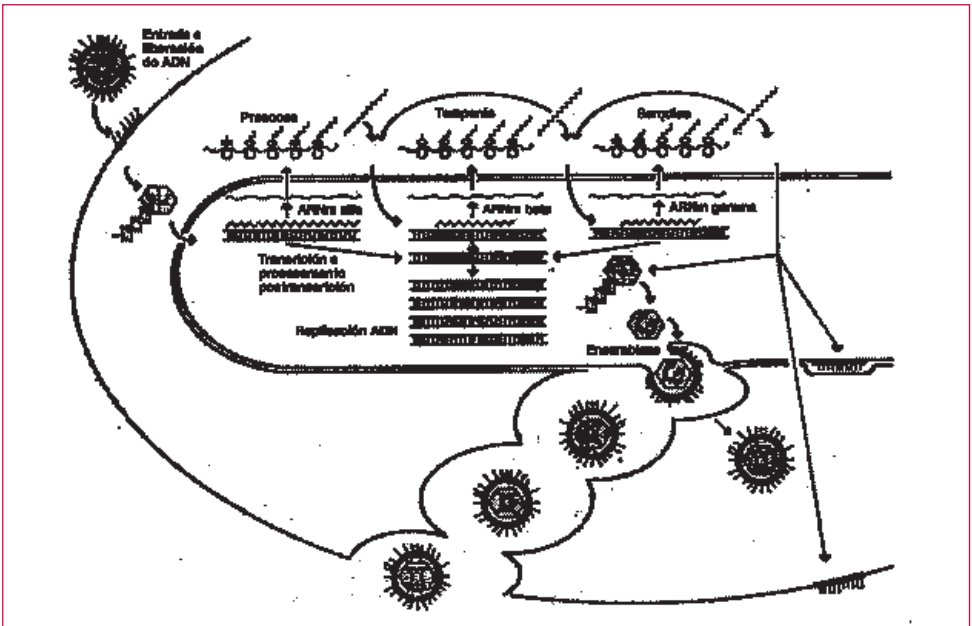
A MULTIPLICACIÓN VIRAL

Xa comentamos antes que os virus só se amosan como seres vivos cando penetran no interior dunha célula e son quen de toma-lo control da maquinaria celular para obteren copias de si mesmos. Pero a reprodución do virus ten ademais unha particularidade: trala entrada dun virión nunha célula susceptible prodúcense nela miles de copias do mesmo virus sen pasar por números intermedios, e por iso se fala de multiplicación viral máis ca de reprodución viral. Este feito particular débese a que como os virus carecen de estrutura celular poden obter multitude de copias do seu material xenético illado mentres,

independentemente, se producen as cápsides necesarias para protexelo no exterior; é dicir, a multiplicación do xenoma é máis ou menos independente da multiplicación das cápsides, mentres que en calquera organismo celular a duplicación do xenoma se asocia á división da célula en dous descendentes. De feito, en moitos casos producen máis cápsides ca xenomas polo que abandonan a célula multitude de cápsides virais sen material xenético, e polo tanto incapaces de infectar productivamente outras células, que se coñecen como virus defectuosos e son típicos entre outros casos na hepatite B.

O ciclo de multiplicación viral pódese dividir en tres fases xerais e consecutivas, cada unha das cales inclúe varios procesos que poden ter lugar de forma consecutiva ou simultánea.

1. A fase de infección inclúe tódolos procesos que levan á liberación do xenoma viral no interior celular desde o virión extracelular e adóitase dividila en tres etapas, xeralmente consecutivas, aínda que nalgúns virus poden ter lugar, polo menos algunhas delas, de forma simultánea.

- 1a) A adsorción ou adherencia do virus á superficie da célula, na cal as interaccións específicas entre as espículas virais e moléculas da superficie celular vencen as forzas hidrofóbicas e electrostáticas e permiten un contacto directo do virión coa superficie celular.

4 Denomínase endocitose o proceso polo cal unha célula engloba partículas no interior de vacúolas citoplasmáticas.

1b) Penetración do virus no interior celular. Pode ter lugar de tres formas diferentes: por fusión da envoltura coa membrana celular (só algúns virus con envoltura como por exemplo o VIH), por endocitose⁴ da partícula viral e posterior saída do endosoma (moitos virus con envoltura e nus) ou por paso directo a través da membrana (algúns virus nus como os poliovirus). Un caso particular da problemática da penetración constitúeno aqueles virus que liberan o seu xenoma directamente no núcleo celular (caso dos herpesvirus), polo que deben atravesar dúas membranas, parece que a membrana nuclear é traspasada directamente pola nucleocápside de forma similar á utilizada por algúns virus nus para o paso da membrana citoplasmática.

1c) A decapsidación. Unha vez no interior do núcleo ou citoplasma celular, ten que ter lugar a liberación do xenoma para a súa expresión e replicación. Este é o proceso máis descoñecido do ciclo viral, aínda que se sabe que nel interveñen factores celulares que actúan como limitantes, de tal forma que non tódolos virións que penetran na célula poden decapsidarse.

2. A expresión e replicación do xenoma viral comeza logo de liberado este.

2a) Síntese das proteínas virais. Para lograr que os ribosomas celulares⁵ produzan fundamentalmente proteínas virais, o virus ten que inhibir a síntese de proteínas celulares. Unha vez tomado o

control da maquinaria celular, o virus regula a expresión das súas propias proteínas, xeralmente dun xeito secuencial. As proteínas virais clasifícanse en proteínas inmediatas, que son aquelas que se sintetizan nos primeiros momentos da infección viral e xeralmente están implicadas no corte da síntese proteica celular e na regulación da expresión doutras proteínas virais; proteínas temperás, entre as que se encontran os enzimas implicados na replicación do xenoma e algunhas glicoproteínas da envoltura e proteínas serodias que constitúen xeralmente compoñentes estruturais da cápside e a envoltura. Estas proteínas son modificadas e transportadas polo aparello de Golgi celular coma se de proteínas celulares se tratase.

Existe outro problema para a expresión das proteínas virais: a maquinaria de síntese proteica da célula hospedadora é capaz de traducir unha única cadea de ARNm nunha proteína, por iso o virus debe producir un único ARNm que conteña tódalas proteínas que deban expresarse nun momento dado. Nun proceso posterior á síntese proteica, os enzimas denominados proteasas, en moitos casos específicas do virus, rompen a cadea poliproteica nas diferentes proteínas do virus.

2b) A replicación do xenoma viral ten sempre lugar (independentemente da natureza do xenoma do virión) a través dun intermediario de replicación de dobre cadea (ben ARN ben ADN). No

⁵ Os ribosomas son as estruturas celulares onde se sintetizan as proteínas. Neles a secuencia de bases dun ARN mensaxeiro é lida e transformada nunha secuencia específica de aminoácidos para obter as proteínas.

caso dos virus de xenoma monocatenario a cadea que non vai ser incluída na cápside degrádase antes de se realiza-lo empaquetamento do xenoma nela.

3. Ensamblaxe e saída do virión.

Unha vez sintetizados os compoñentes do futuro virión (xenoma, proteínas da cápside e glicoproteínas da envoltura) comeza a derradeira fase do ciclo de replicación. No caso máis complexo, o dos virus con envoltura, este proceso comeza normalmente coa inserción na membrana (citoplasmática ou nuclear, segundo os casos) das glicoproteínas virais. Estas glicoproteínas permiten a unión dos capsómeros que son cortados por enzimas proteolíticas (as proteasas virais) e constitúen a cápside, na que se inclúe unha molécula do xenoma viral, a cápside remata o seu proceso de maduración constituíndo unha estrutura pechada que protexe o xenoma viral das condicións ambientais. Unha vez creada a nucleocápside o virus abandona a célula, xeralmente por un proceso inverso ó que lle permitiu a entrada.

Os virus que se ensamblan no núcleo (herpesvirus) son exportados ó exterior polo aparello de Golgi coma calquera outro gránulo de secreción. Moitos do virus que se ensamblan na membrana citoplasmática abandonan a célula por exocitose (proceso inverso á endocitose) ou por xemación. O proceso de saída dos virus, especialmente por xemación, pode crear poros na membrana que afectan o intercambio de substancias e orixinan a morte celular.

RESPOSTA DO ORGANISMO Á INFECCIÓN VIRAL

Coma en toda infección microbiana, o organismo oponse á invasión viral cos recursos do seu sistema de defensa. Sen embargo, as infeccións virais son moi variables e poden presentarse de forma subclínica ou clínica e neste último caso, como imos ver despois, poden producir infeccións agudas, crónicas, persistentes ou latentes. Da mesma maneira as respostas inmunitarias fronte a ela varían da práctica non resposta (caso dos virus lentos) ata respostas potentes que confiren inmunidade duradeira, incluso para a vida (caso do xarampón ou a rubéola), pasando por tódolos tipos de respostas intermedias como as infeccións crónicas e recidivantes.

Para a protección do organismo contra unha infección viral o sistema de defensa necesita controla-la multiplicación do virus de tal forma que se reduza o número de partículas infecciosas capaces de penetraren en novas células, que se deteña a diseminación de virións polo organismo e se que preveñan os danos que ocasiona o virus nos diferentes tecidos e órganos infectados. Os mecanismos que controlan a infección por distintos virus poden ser moi diferentes e incluso para un mesmo virus os mecanismos que combaten unha infección primaria poden non se-los mesmos que impiden a reinfección. Sirva como exemplo que a infección primaria polo virus do xarampón ou da rubéola é controlada pola actividade dos linfocitos T citotóxicos que destrúen as células infectadas, mentres que son os anticorpos os

principais responsables da defensa contra a reinfección impedindo a entrada dos virións nas células.

Os principais recursos de defensa do organismo fronte á infección viral son:

a) A resposta da propia célula infectada que consiste na inducción de apoptose ou suicidio celular⁶ e na secreción de interferóns tipo I (α e β). Os interferóns producidos polas células infectadas alcanzan os receptores específicos situados nas células veciñas e activan nelas a expresión dalgúns xenos celulares que inducen un estado de resistencia antiviral. Os seus efectos negativos sobre a propia célula fan que sexa máis un mecanismo de defensa do tecido ou organismo ca celular.

b) As células NK. As células NK son estimuladas de forma directa polos interferóns de tipo I e son capaces de destruír directamente células infectadas por virus. Os mecanismos de recoñecemento polas células NK son aínda pouco coñecidos.

c) A resposta inmunolóxica. A resposta inmunolóxica antiviral diríxese fronte as proteínas virais, pero as particularidades do ciclo de multiplicación viral fan que estas proteínas se expresen na propia partícula viral ou nas células infectadas e sobre estas poden expresar-se tres tipos diferentes de antíxenos. Por un lado, os virus con envoltura expresan na membrana celular as glicoproteínas

da envoltura, as proteínas das cápsides e outras proteínas virais sintetizadas pola célula e, por último, a infección viral pode induci-las células a sintetizar proteínas propias que normalmente non expresa o tipo celular infectado. Finalmente, os propios virións extracelulares poden actuar como antíxenos en circulación.

A inmunidade específica antiviral parece ser basicamente mediada polos linfocitos T citotóxicos capaces de destruíren de forma directa aquelas células que expresan na súa membrana antíxenos estraños en asociación con antíxenos de histocompatibilidade, impedindo así a posterior multiplicación viral e deixando as partículas virais a mercé dos anticorpos.

MECANISMOS DE PRODUCCIÓN DE ENFERMIDADE: PATOXÉNESE VIRAL

O principal efecto patoxénico da infección viral lítica consiste na morte da célula infectada. Durante moito tempo pensouse que a simple multiplicación viral coa conseguinte detención da síntese macromolecular e a acumulación de partículas virais no interior da célula era a responsable da súa lise e destrución. Sen embargo, o feito de que os efectos citopáticos (alteracións da morfoloxía das células en cultivo producidas por distintos

⁶ A apoptose é un mecanismo de autodestrución celular que pode ser disparado en multitude de situacións de emerxencia e que desempeña tamén unha importante función en procesos normais de desenvolvemento do organismo, como poden se-la eliminación de células senescentes, pretumorais ou sobrantes durante o desenvolvemento embrionario.

virus ou polo mesmo virus en diversas células) sexan diferentes e, aínda máis importante, a observación de efecto citopático e morte celular mesmo en ausencia de replicación viral e produción de virións maduros suxeriron a idea da existencia de 'toxinas virais', é dicir, compoñentes virais que poden afectar diferentes funcións celulares como a expresión de certos xenos, a síntese de ATP, a permeabilidade da membrana, a síntese de lípidos, a desorganización do esqueleto celular ou a inducción da fusión de membranas.

A destrución das células infectadas polos linfocitos T citotóxicos permite a destrución de células en fases temperás da infección e limitar polo tanto a diseminación viral, pero por outra parte contribúe ó efecto patoxénico dos virus ó causa-la morte celular. Nalgúns casos, a destrución das células infectadas polos mecanismos do sistema de defensa provocan un dano tisular que é tanto máis grave canto menor sexa a taxa de rexeneración do tecido en particular. O caso máis típico é a coriomeninxite linfocitaria murina, na cal a destrución tisular provocada pola resposta inmune fronte a un virus pouco virulento produce un dano nervioso irreversible que conduce á morte; sen embargo en ratos que non responden ó virus o dano causado pola mera multiplicación viral é moito menor e os animais sobreviven sen problemas á infección. Outros exemplos poderían se-la espondilite anquilosante ou a diabetes mellitus de tipo I insulino-dependente.

Quizais o máis importante dos efectos patoxénicos da infección viral, tanto

en infeccións líticas coma nas persistentes, sexa a regulación xenética (inducción e expresión selectiva dalgúns xenos celulares) e a inhibición da síntese proteica celular, necesarias para a expresión da información xenética contida no virus.

Noutras ocasións o virus pode alterar-la expresión do material xenético da célula hospedadora, como sucede no caso de moitos fenómenos de oncoxénese viral, debida xeralmente á inducción de oncoxenes celulares trala infección da célula polos virus oncóxenos. Estas alteracións conducen á perda dos normais mecanismos de control da división celular e ó desenvolvemento tumoral.

Outro dos grandes efectos patoxénicos dos virus sobre a célula é a alteración da permeabilidade da membrana, o que pode orixinar por diferentes mecanismos. O máis evidente parece se-la alteración estrutural da membrana pola inserción de proteínas virais ou polas diferencias químicas inducidas nos ácidos graxos dos seus lípidos.

TIPOS DE INFECCIÓN: INFECCIÓN LÍTICA, PERSISTENCIA E LATENCIA

Como xa comentamos, cando un virus entra na célula infectada as súas primeiras accións van dirixidas a dete-lo normal funcionamento da célula para que a maquinaria celular se poña ó seu servizo. O intento do virus de realizar estas funcións dispara unha primeira resposta de protección da célula infectada

que leva á produción de interferóns de tipo I que tratarán de inducir un estado antiviral nas células veciñas, aínda que é incapaz de protexela propia célula que o produce. Se o virus dá superado esta primeira defensa consegue controlala maquinaria celular e realiza-lo seu ciclo de multiplicación. As proteínas virais, como tódalas proteínas de síntese celular, son presentadas na membrana das células infectadas asociadas a unhas moléculas especiais, os antixenos de histocompatibilidade, que permiten que poidan ser recoñecidos polo sistema inmunitario e inducir unha resposta de defensa.

Trala entrada dun virus nunha célula susceptible poden suceder tres tipos de infección diferentes: lítica ou aguda (multiplicación rápida con morte celular), persistente ou crónica (multiplicación lenta sen morte celular pero con alteración da función celular) e latente (o virus permanece no interior celular sen se expresar ata que se activan e entran en infección lítica). Moitos virus poden produci-los tres tipos de infeccións pasando dun estado a outro segundo as condicións de resistencia do hospedador (un dos exemplos máis claros constitúeo a recidiva das infeccións por virus do herpes, nas que un estado de inmunosupresión produce o paso da infección latente á lítica).

A persistencia e a latencia son dous procesos polos cales os virus poden

permanecer no interior do organismo infectado durante longos períodos de tempo, pero os seus mecanismos de funcionamento e as súas consecuencias para o hospedador son moi diferentes.

PERSISTENCIA. Prodúcese cando os virus non demasiado virulentos son capaces de evadi-lo sistema de defensa de forma máis ou menos continua e permanecen multiplicándose no organismo durante longos períodos de tempo. Existen dous mecanismos de especial importancia para explica-las infeccións virais persistentes: o esgotamento inmune e a variación antixénica.

Esgotamento inmune. Nalgúns casos de infección viral masiva ou duradeira pode ocorrer que se estimulen tal cantidade de precursores cara a células efectoras de vida curta que se esgote a reserva de linfocitos específicos que poida loitar contra a infección. Se os virus son capaces de resistir esta primeira ondata de resposta, o esgotamento dos precursores específicos fai que o virus poida proliferar sen oposición.

A variación antixénica ou cambio dos antixenos de superficie fai que a resposta inmunitaria producida contra os primeiros virus que entran no organismo non sexa eficaz contra as seguintes xeracións de virus. Este fenómeno é especialmente importante nos virus de ARN, debido a que a replicasa⁷ encargada da

⁷ Denomínase replicasa un enzima presente nos virus ARN e ausente na célula eucariota que se encarga de obter copias do xenoma de ARN, é dicir, é un enzima capaz de sintetizar unha cadea de ARN utilizando como molde ARN. Na célula a información xenética está contida no ADN e cópiase durante a división a outra molécula de ADN. Para a síntese de proteínas a célula debe producir unha cadea de ARNm pero faino sempre utilizando como molde unha molécula de ADN.

replicación do xenoma viral carece da función correctora e comete polo tanto moitos máis erros cá ADN polimerasa que duplica o xenoma das células e dos virus ADN. Por exemplo esta variación antixénica explica porqué a vacina da gripe debe cambia-la súa composición dun ano para outro, pois os antíxenos da liña viral que establece a infección un ano son diferentes dos expresados polo virus o ano anterior.

LATENCIA. Prodúcese cando o virus permanece silente no interior dunha célula infectada sen realiza-la replicación nin a expresión do seu material xenético. A xeración dun estado latente require polo menos que se cumpran tres condicións por parte do virus:

— Non indución ou inhibición da apoptose. Xa sabemos que moitos virus posúen proteínas implicadas na inhibición do sinal apoptótico que permite a supervivencia da célula infectada.

— Evasión do control polos linfocitos T citotóxicos. Os principais grupos capaces de establecer latencia (herpesvirus e alphavirus) son quen de infecta-las neuronas que son das poucas —se non son as únicas— células que non expresan constitutivamente antíxenos de histocompatibilidade nin poden ser inducidas con facilidade a expresalos, de tal forma que os virus poden permanecer no interior destas células de forma máis ou menos invisible á inmunidade celular.

— Inhibición da expresión e replicación do xenoma. Para que se poida falar dun estado de latencia non debe producirse replicación viral e a expresión

do seu xenoma debe estar inhibida ou polo menos moi reducida. Existen diferentes mecanismos a través dos cales se consegue este efecto, algúns deles dependen do virus, outros do hospedador e noutros casos de ambos.

O TRATAMENTO DAS INFECCIÓNS VIRAIS

O principal grupo de axentes antiinfecciosos, os antibióticos, actúan sobre rutas metabólicas ou estruturas celulares que só existen nas bacterias ou, polo menos, son diferentes nestas e nas células do organismo; é dicir, o seu principal mecanismo de toxicidade diríxese cara ás bacterias e é inocuo para o hospedador. Sen embargo, os virus utilizan a gran maioría das rutas metabólicas e as propias estruturas celulares para a súa multiplicación; esta é a razón pola cal os antibióticos non son eficaces para o tratamento das infeccións de orixe viral, se ben nalgúns casos poden ser útiles para previ-las sobreinfeccións bacterianas debidas ás favorables condicións xeradas pola infección vírica.

O gran problema, pois, da terapia das infeccións víricas reside en logra-la toxicidade selectiva, é dicir, en cómo destruír un virus sen dana-la célula na que está integrado, a pesar de que é a propia maquinaria celular a que realiza a multiplicación viral. Este foi durante moito tempo o punto crítico da terapia antiviral; sen embargo, os virus, ou polo menos algúns deles, presentan particularidades moleculares e puntos críticos no seu ciclo

vital que abren unha posibilidade de ataque selectivo ó virus.

O principal grupo de axentes antivirais provén das investigacións sobre antineoplásicos e trátase de análogos dos nucleótidos que constitúen os ácidos nucleicos. Estes axentes son particularmente útiles no tratamento dalgúns virus que utilizan enzimas codificados polo propio xenoma viral nalgún punto da síntese dos ácidos nucleicos. Así, os fármacos antivíricos de maior uso, os antiherpéticos, aproveitan unha maior afinidade dun enzima implicado na síntese do ADN (a timidín quinasa) por algúns análogos da timidina, inhibindo de forma se non selectiva, si preferente as sínteses de ácidos nucleicos virais. A este grupo pertencen tamén a azidotimidina (AZT) e a dideoxiuridina (ddI), eficaces no tratamento da SIDA. Estas moléculas presentan unha afinidade unhas cen veces maior pola transcriptasa inversa viral (un enzima presente no virus e ausente na célula hospedadora que se encarga de sintetizar ADN seguindo como molde unha molécula de ARN) que polos enzimas celulares.

No outro grupo poderíanse incluí-los derivados do adamantano aconsellados como profilácticos e quimioterápicos da gripe en pacientes comprometidos. Os dous principais compoñentes deste grupo, a amantadina e a rimantadina, parecen bloquea-los procesos implicados na decapsidación do virus da gripe.

A aparición da pandemia da SIDA e a de cepas de VIH resistentes a AZT e

outros inhibidores da retrotranscriptasa proporcionaron un grande impulso na investigación de novos produtos con actividade antiviral. Froito destes traballos foi a aparición dun novo grupo de fármacos con actividade antiviral, os inhibidores das proteasas virais. Lembremos que tanto na decapsidación como durante o proceso de ensamblaxe e saída do virión prodúcense adoito reestructuracións e codificacións nas proteínas virais; moitas destas modificacións requiren que as proteínas sintetizadas no ribosoma sufran cortes en lugares específicos, os enzimas encargados de realizar estes cortes, denominados proteasas, acostuman estar codificadas polo xenoma viral e son, xa que logo, un branco selectivo para actuar sobre o virus sen provocar efectos daniños na célula hospedadora. De feito, a terapia máis eficaz hoxe para o tratamento da infección con VIH é a combinación de dous inhibidores da retrotranscriptasa cun inhibidor das proteasas virais.

A terapia antiviral é un campo aínda pouco explorado no que a investigación básica no ciclo de multiplicación viral pode subministra-lo coñecemento das sutís diferencias moleculares que os virus aproveitan para controla-la célula, diferencias que poderán ser empregadas por novos fármacos antivirais.

BIBLIOGRAFÍA

Cisterna, R.; Basaras, "Virología General", en J. A. García Rodríguez, e J.

J. Picazo, (eds.), *Microbiología Médica. I. Microbiología médica general*, Madrid, Doyma-Mosby, 1996.

Fenner e outros, "Virología veterinaria", Acribia, 1987.

Girard, M., e L. Hirth, "Virologie moleculaire", Doin, 1989.

Hirsch, M. S., e J. C. Kaplan, "Terapia antivírica", *Investigación y Ciencia*, 129, 1987, 50-62.

Le Guenno, B., "Los nuevos virus", *Investigación y Ciencia*, 226, 1995, 44-51.



ANÁLISE DOS RENDEMENTOS DA EDUCACIÓN EN GALICIA (1980-1997)

Alberto Vaquero García
Universidade Carlos III Madrid

1. XUSTIFICACIÓN DO ESTUDIO

A influencia que pode te-lo nivel de educación e o investimento en capital humano sobre os rendementos económicos dos individuos é unha cuestión que sempre preocupou ós investigadores en temas educativos. Os rendementos económicos da educación, así entendidos, son cuestións abordadas en numerosos traballos por pedagogos e estudiosos da formación educativa, pero escasamente tratados, polo menos neste país, por outros investigadores que poden proporcionar unha visión complementaria e nova ó enfoque tradicional que existe nos temas educativos.

A elección entre estudar e non estudar, á parte das connotacións subxectivas que pode ter, pode considerarse tamén como unha escolla racional á que o individuo debe enfrontarse para elixir a opción máis idónea dada a súa función de utilidade ou de benestar. A educación, a partir deste enfoque, consideraríase como

un dos múltiples bens ós que, se se satisfai certo prezo, pode acceder un consumidor á hora de elixir a mellor alternativa de entre tódalas posibles.

A demanda de educación, desde o punto de vista económico, pode ser explicada a través de numerosos modelos, pero quizais as achegas de Becker (1964) e de Spence (1974) son as máis notables para explicar a importancia da educación sobre o rendemento económico das persoas.

Becker argumenta que a educación aumenta a produtividade dos individuos e polo tanto os seus ingresos. A adquisición de educación sería entón un investimento en capital humano que produciría rendementos futuros mediante a obtención de ingresos máis elevados. Desde esta perspectiva, a educación é un investimento que xera un rendemento ós individuos, exactamente igual ca calquera outro investimento en capital¹.

A segunda das contribucións que os economistas propuxeron para explicar a

¹ Existe unha abundante literatura sobre a teoría do capital humano. Pódese consultar por exemplo G. Becker (1975), *Human capital: A theoretical and Empirical Analysis with Special References to Education*, Nova York, N.B.E.R., Columbia University Press.

demanda de educación débese sobre todo a Spence (1974) e Stiglitz (1975). Ámbolos autores sosteñen que se ben a educación pode certamente aumenta-los ingresos dos individuos, os axentes non estudian para aumenta-la súa produtividade, senón que o fan porque desta forma os empresarios —que non coñecen a produtividade do traballador que van contratar— poden valora-la educación adquirida por parte dos individuos como un sinal de rendibilidade.

Segundo esta argumentación, un nivel de educación elevado sería un sinal de alta produtividade e á inversa. A educación sería logo un simple filtro para tratar de identifica-los axentes con maiores habilidades innatas do conxunto de individuos. Os que estudian durante máis tempo reciben un salario máis alto e son máis produtivos; pero non porque a educación aumentara a súa produtividade, senón porque son identificados como os máis produtivos. O sistema educativo sería un mecanismo de selección que separa as persoas moi capacitadas das que o están menos.

Non obstante, ámbalas teorías non son incompatibles; nas dúas situacións pode ser rendible investir en educación, xa que isto se traduce en ingresos futuros maiores e, por iso, é difícil determinar se os salarios máis elevados que reciben os

individuos mellor formados son consecuencia do aumento da produtividade derivada dun maior consumo de educación, ou se a demanda de educación dos individuos pon de manifesto a produtividade innata do que estudiou. Tanto a teoría da selección como a teoría do capital humano son compatibles coa correlación sistemática observada entre o nivel educativo e os salarios. Segundo este tipo de argumentacións, o salario medio das persoas que teñen un nivel educativo máis alto será maior có das que teñen un nivel educativo máis baixo.

Noutras ocasións argumentábase que a educación produce ademais efectos externos —*externalidades*— sobre a sociedade no seu conxunto; este sería o caso do favorecemento da estabilidade social. A educación, como xa apuntamos, produce un conxunto de rendementos privados que se transforman en mellores expectativas de ingresos para os axentes, pero, ademais, tamén produce rendementos sociais, de aí que pareza lóxico que, ata certo punto, a educación sexa provida por parte do sector público como un ben necesario para o individuo² e polo tanto con facilidades para acceder a el³.

Os economistas que tratan de xustifica-la educación pública aducindo que existe un fallo no mercado, centran a atención na importancia das *externalidades*.

2 O ensino básico achega o mínimo de educación para o individuo. Se non fose obrigatorio e gratuito, algúns país, ó non valoraren adecuadamente a utilidade que ten para os seus fillos esta educación ou ó non a poder pagar, non os mandarían á escola. Para evitar isto o sector público esixe a obrigatoriedade deste tipo de formación e garante a súa provisión co financiamento adecuado.

3 En España o ensino básico e o ensino medio é obrigatorio e gratuito, mentres que o ensino universitario, mesmo sendo subvencionado, só é gratuito naqueles casos nos que, non dispoñendo de recursos abondo, se demostra unha capacidade de aproveitamento suficiente.

Unha sociedade na que todo o mundo saiba ler pode funcionar con moita máis harmonía ca unha sociedade na que poucos saiban ler. Pero saber ler xera un gran rendemento privado, e mesmo cando o Estado non concedese ningunha axuda, case todo o mundo estudiaría para posuír uns coñecementos básicos.

Neste estudio imos prescindir do segundo tipo de argumentacións e centrarémonos en tratar de demostrar se realmente os individuos actúan como consumidores racionais de educación, aumentando a súa demanda para acadaren unha maior rendibilidade futura en termos económicos. Segundo o anterior, cada individuo, en función das súas capacidades, debe escoller aquel nivel de educación para o que o prezo marxinal que implica adquirir educación adicional —custo de oportunidade ó que se renuncia mentres se estudia— se iguala ó beneficio marxinal da última unidade de educación recibida.

Para isto vaise estrutura-lo traballo en catro apartados: no primeiro establécese o marco de mostras de referencia para este estudio, analizando as principais bases de datos que se van empregar dentro do traballo. No segundo apartado vaise efectuar unha análise descritiva de cómo inflúe o nivel de estudos sobre as principais variables no mercado laboral na Comunidade galega. No terceiro dos apartados establecerase a dependencia do nivel de ingresos para os traballadores na Comunidade galega a partir dun conxunto de variables explicativas, entre elas o nivel de educación. Na cuarta parte do estudio formularemos unha ecuación de

ingresos para estimar inferencialmente cal é o rendemento da educación en Galicia. Finalmente, no quinto apartado exporémo-las principais conclusións que obtivemos a partir deste estudio.

2. A ANÁLISE DAS FONTES DE DATOS

Para a elaboración deste traballo empregáronse dúas das principais fontes de datos que conteñen información territorializada das principais variables estatísticas no eido educativo. A primeira delas, a Enquisa de Poboación Activa —EPA de aquí en diante— realízase trimestralmente o INE a partir dunha mostra de 62.000 fogares —unhas 150.000 persoas— que permanecen na enquisa ó longo de tres trimestres consecutivos.

A mostraxe faise a partir de 3144 seccións censuais. En cada sección realízase a entrevista trimestralmente en 20 fogares seleccionados de forma aleatoria. A partir da poboación provincial e da súa distribución e conforme o tamaño dos municipios, calcúlase o valor que representa cada fogar entrevistado, co fin de obter cifras referidas ó total da poboación.

Para o caso que nos ocupa vaise explotar os microdatos que o INE facilita da EPA da Comunidade Autónoma galega para 1980, 1984, 1987, 1991, 1995 e 1997. A elección do segundo trimestre como referencia á hora de utilizar os datos non foi arbitraria, xa que se pode comprobar (Toharia, 1996) que das catro

enquisas a do segundo trimestre é a que presenta uns resultados máis estables⁴.

Do total da enquisa selecciónanse aqueles individuos residentes na Comunidade galega que, considerados como activos⁵ —ocupados ou desempregados—, se atopan no treito de idade de 16 a 64 anos.

A mostra así confeccionada mantense estable ó longo do horizonte temporal que establecemos e acada unha cifra próxima a 1.100.000 individuos.

Polo que respecta á segunda das fontes estatísticas utilizadas, a Enquisa de Presupostos Familiares —de aquí en diante EPF— permite estima-lo nivel de ingresos e de gastos das familias. O mesmo cá EPA, o INE permite territorializa-los resultados obtidos ben por comunidade autónoma ou por provincia.

A EPF estudia a composición dos fogares, os seus ingresos e os seus gastos agrupados de acordo cun conxunto de categorías. Polo que respecta ó obxectivo do noso estudio, centrarémonos na metodoloxía dos ingresos. Os ingresos clasifícanse en canto a súa orixe, diferenciando entre ingresos do traballo por conta propia e por conta allea, rendas de capital e da propiedade, así como todo tipo de transferencias. Esta información complétase cun conxunto de datos relativos ó nivel educativo dos individuos.

3. ANÁLISE TEMPORAL DOS RENDEMENTOS DA EDUCACIÓN EN GALICIA

Cando se intenta medi-lo stock de capital humano en relación co nivel educativo, utilízase normalmente unha dobre tipoloxía. A primeira aproximación efectúase a través da análise da distribución de poboación activa por nivel de estudos. Esta análise refórzase cos resultados obtidos da distribución do número de ocupados tamén en función do nivel educativo.

A forma de efectualo é dividindo a poboación en grupos dependendo do número de persoas que completaron certo nivel de estudos. Neste traballo optamos por utiliza-la máxima desagregación que nos permite a EPA e por iso utilizamos tódalas categorías ás que pode enfrontarse o entrevistado.

En tódolos casos se consideran estudos rematados polos individuos, adicionalmente, agrupáronse os individuos en tres categorías auxiliares creadas para tal efecto, en función do grupo de estudos ó que pertencen: nivel de estudos inferiores á EXB —que inclúe os analfabetos, os sen estudos e os que teñen estudos primarios—; nivel de estudos secundarios —que inclúe a EXB, a FP-I e o BUP— e finalmente o nivel de estudos superiores —que inclúe FP-II, os diplomados e licenciados—.

4 A enquisa do segundo trimestre reduce os problemas inherentes de estacionalidade e de ciclicidade derivada dos procesos da mostraxe estatística.

5 O final do documento atópase un anexo cun conxunto de definicións estatísticas complementarias.

Os cadros número 1, 2 e 3 recollen a evolución da poboación activa ó longo dos últimos dezoito anos na Comunidade galega en función do nivel educativo. En primeiro lugar, hai que destaca-la paulatina redución do número de analfabetos e de individuos sen estudos ó longo da mostra. Sen embargo, quizais a variable que rexistrou un comportamento máis sorprendente é a que fai referencia ó número de individuos que posúen unicamente estudos primarios, que pasa do 69,3 % en 1980 a 35,27 en 1997. Esta redución provocou

que o indicador que comprende as tres tipoloxías anteriores —nivel de estudos por baixo do Ensino Xeral Básico— pase dun 84 % a pouco máis do 43 % no último dos anos para os que dispomos de datos.

O comportamento foi xustamente o contrario no resto das categorías, sobre todo para o caso dos individuos que teñen o nivel de estudos secundarios, que acadaron unha contía practicamente igual á cuarta parte da poboación activa galega.

CADRO NÚMERO 1: STOCKS DE CAPITAL HUMANO
Poboación activa (16-64 anos) por nivel de estudos. Total de individuos

	1980	1984	1987	1991	1995	1997
% < E. X. Básico	84.64	75.71	66.68	58.40	50.55	43.54
Analfabetos	2.87	2.46	1.87	1.01	0.52	0.36
% Sen Estudos	12.47	10.54	9.71	14.37	10.28	7.91
% E. Primarios	69.30	62.71	55.10	43.10	39.75	35.27
% con E. Secundario	10.14	16.61	24.36	30.17	34.23	37.53
% E.X.B.	6.31	11.39	16.40	19.51	22.13	23.56
% F.P.-I	-	-	1.39	2.45	4.49	5.07
% B.U.P.	3.82	5.22	6.57	8.21	7.61	8.90
% con E. Superior	5.25	7.67	8.97	11.34	15.22	18.93
% F.P.II	1.37	2.01	2.23	2.84	5.00	6.29
% Diplomados	2.45	3.37	4.24	4.72	6.16	6.28
% Licenciados	1.40	2.29	2.50	3.78	4.06	6.36
TOTAL	100	100	100	100	100	100

Nota: Porcentaxe da poboación segundo o máximo nivel de estudos completado.

Fonte: Enquisas de Poboación Activa (2º trimestre). Elaboración propia con microdatos.

Finalmente, o último dos aspectos que cómpre destacar é o que deriva do comportamento da variable que recolle o

nivel de estudos superiores —que engloba os que cursaron FP de segundo grao, os diplomados e os licenciados

universitarios— que ascende a case o 19 % da poboación activa da Comunidade galega, cifra realmente sorprendente se consideramos que en Galicia en 1980, só 5 de cada 100 activos tiñan estudos superiores.

Este resultado é totalmente compatible co esforzo realizado no nivel estatal por parte das administracións públicas e

máis recentemente polas autoridades autonómicas galegas, froito da delegación en competencias educativas que apostaron moi forte polo investimento en políticas de educación durante os últimos anos⁶.

A análise anterior pode ser reproducida desagregando polo sexo dos individuos activos, para xustificar se realmente

The image shows two newspaper advertisements side-by-side. The left advertisement is for 'cesce' (Comisión Española de Seguros) and is titled 'SELECCIONA AGENTES DE SEGUROS'. It lists requirements such as being 20-45 years old, having a university degree, and being a resident in Spain. Below this, there is a section for 'JÓVENES TITULADOS UNIVERSITARIOS' (University Graduates) with specific requirements. The right advertisement is for 'Seguros CATALANA OCCIDENTE' and is titled 'Agente profesional'. It lists requirements like being 20-45 years old, having a university degree, and being a resident in Spain. Below this, there is a section for 'Jefa Comercial' (Commercial Head) for the Ferrol and Santiago area, with requirements like being 25-45 years old, having a university degree, and being a resident in Spain.

Nos diversos anuncios nos que se oferta traballo estase a valorar a formación superior tanto coma a experiencia, que ata agora era imprescindible.

6 Este sería o caso de, por exemplo, a creación das tres universidades públicas en Galicia.

existen ou non comportamentos distintos entre ámbolos tipos de colectivos.

O cadro número 2 repite o esquema anterior para o colectivo masculino e o cadro número 3 realiza o propio co colectivo feminino. As diferencias entre os resultados obtidos son notables, sobre todo nos últimos anos da serie de datos que empregamos.

A información exposta nos dous cadros permite observar claramente o forte diferencial educativo nos últimos anos na Comunidade galega a favor das mulleres. Considerando unicamente os extremos da distribución —ano 1980 e

1997— podemos ver que o colectivo feminino, partindo duns peores niveis para o caso das mulleres —maior porcentaxe de activas con estudos inferiores ó nivel de Ensino Xeral Básico có colectivo masculino—, sufriu un forte proceso de mellora.

A evolución é incluso moito máis evidente se considerámo-lo colectivo de individuos con estudos superiores que, partindo dun nivel de 4,58 % sobre o total da poboación activa, ascende a case o 25 % da poboación feminina en 1997, cifra nove puntos porcentuais maiores que para o colectivo masculino.

CADRO NÚMERO 2: STOCKS DE CAPITAL HUMANO
Poboación activa (16-64 anos) por nivel de estudos. Homes

	1980	1984	1987	1991	1995	1997
% < E. X. Básico	84.06	75.21	67.0	58.22	51.73	45.39
Analfabetos	1.43	1.10	0.72	0.44	0.32	0.22
% Sen Estudos	9.87	7.81	7.60	10.93	8.40	6.61
% E. Primarios	72.76	66.30	58.68	46.85	43.01	38.56
% con E. Secundario	10.32	16.67	24.1	31.05	34.83	38.27
% E.X.B.	6.23	11.47	16.03	20.29	23.32	24.87
% F.P.-I	-	-	1.50	2.30	4.03	8.54
% B.U.P.	4.09	5.20	6.57	8.46	7.48	4.86
% con E. Superior	5.62	8.11	8.90	10.74	13.46	16.34
% F.P.II	1.91	2.87	2.77	3.17	5.32	6.46
% Diplomados	2.06	2.47	3.51	3.54	4.33	4.12
% Licenciados	1.65	2.77	2.62	4.03	3.81	5.76
TOTAL	100	100	100	100	100	100

Nota: Porcentaxe da poboación segundo o máximo nivel de estudos completado.

Fonte: Enquisas de Poboación Activa (2º trimestre). Elaboración propia con microdatos.

CADRO NÚMERO 3: STOCKS DE CAPITAL HUMANO
Poboación activa (16-64 anos) por nivel de estudos. Mulleres

	1980	1984	1987	1991	1995	1997
% < E. X. Básico	85.56	76.51	66.65	59.55	49.77	41.9
Analfabetos	5.21	4.61	3.67	1.90	0.81	0.57
% Sen Estudos	16.67	14.84	13.09	19.83	13.15	9.95
% E. Primarios	63.68	59.46	49.89	37.82	35.81	31.38
% con E. Secundario	9.85	16.52	24.21	28.06	32.22	35.05
% E.X.B.	6.45	11.27	17.11	18.54	20.83	22.22
% F.P.-I	-	-	0.48	1.59	5.24	5.50
% B.U.P.	3.40	5.25	6.62	7.93	6.15	7.35
% con E. Superior	4.58	6.96	9.15	12.39	18.01	23.04
% F.P.II	0.50	0.66	1.39	2.37	4.64	6.18
% Diplomados	3.08	4.78	5.42	6.58	8.88	9.51
% Licenciados	1.00	1.52	2.34	3.44	4.49	7.35
TOTAL	100	100	100	100	100	100

Nota: Porcentaxe da poboación segundo o máximo nivel de estudos completado.

Fonte: Enquisas de Poboación Activa (2º trimestre). Elaboración propia con microdatos.

Para determinar máis claramente cáles son esas diferencias, o cadro número 4 permítenos analiza-la evolución do diferencial sexual en niveis educativos para a poboación activa. Ó longo da serie obsérvase cómo o efecto negativo do diferencial —maior cá unidade para os niveis inferiores ó Ensino Secundario e menor ca un no nivel de Ensino

Superior— vaise reduciendo no caso do colectivo feminino, o que nos permite afirmar que o investimento en capital humano por parte das mulleres na Comunidade galega sufriu un forte cambio, avantaxando en case un 40 % ós homes para o nivel de estudos superiores no derradeiro ano da serie.



CADRO NÚMERO 4: RATIOS DO STOCK DE CAPITAL HUMANO ENTRE MULLERES E HOMES
Poboación activa (16-64 anos) por nivel de estudos

	1980	1984	1987	1991	1995	1997
< EXB	1,02	1,02	0,99	1,02	0,96	0,92
con E. Secundario	0,95	0,99	1,00	0,90	0,93	0,92
con E. Superior	0,82	0,86	1,15	1,15	1,34	1,41

Nota: Porcentaxe da poboación activa feminina sobre a poboación activa masculina segundo o máximo nivel de estudos completado.

Fonte: Enquisas de Poboación Activa (2º trimestre). Elaboración propia con microdatos.

O mesmo que se fixo para a poboación activa na Comunidade galega, cómpre analiza-lo comportamento da poboación ocupada por nivel de estudos, para tentar determinar se realmente existe algunha relación entre o nivel de estudos e o feito de estar traballando. O cadro número 5 reflicte para a serie 1980-1997 a distribución da poboación ocupada en función do nivel educativo.

Varias son as consideracións que podemos argumentar á hora de analizar estes resultados:

a) En primeiro lugar hai que destaca-la importancia que ten o grupo de individuos ocupados cun menor nivel educativo —inferior á EXB—, que en 1980 supón máis do 85 % da poboación galega ocupada. Esta cifra redúcese progresivamente ata alcanzar en 1997 unha contía próxima ó 46 %. Podemos apuntar algúns argumentos para xustificar este interesante comportamento, pero quizais o máis importante é o que deriva do

cambio de estrutura no mercado laboral, froito do esforzo realizado nos últimos vinte anos polas autoridades políticas en materia educativa. Outra das razóns deste interesante comportamento pode se-la derivada do propio proceso de rexeneración dos ocupados da Comunidade galega.

b) A segunda nota destacable é o forte crecemento da importancia dos outros dous grupos de estudos nos que dividímo-la poboación, sobre todo no que fai referencia ó grupo de estudos de Ensino Secundario, que tras supoñer en 1980 un 8 % ascende en 1997 a un 35 % do total da poboación ocupada. Polo que respecta ó terceiro dos grupos, o formado polos individuos con nivel de estudos superiores, tamén o forte crecemento da poboación ocupada con títulos superiores ó alcanzar para o último ano da serie unha contía de case o 19 % da poboación galega, cifra que triplica a obtida en 1980.

CADRO NÚMERO 5: STOCKS DE CAPITAL HUMANO
Poboación ocupada (16-64 anos) por nivel de estudos. Total de individuos

	1980	1984	1987	1991	1995	1997
% < E. X. Básico	85.56	76.51	66.65	59.55	49.77	41.9
Analfabetos	5.21	4.61	3.67	1.90	0.81	0.57
% Sen Estudos	16.67	14.84	13.09	19.83	13.15	9.95
% E. Primarios	63.68	59.46	49.89	37.82	35.81	31.38
% con E. Secundario	9.85	16.52	24.21	28.06	32.22	35.05
% E.X.B.	6.45	11.27	17.11	18.54	20.83	22.22
% F.P.-I	-	-	0.48	1.59	5.24	5.50
% B.U.P.	3.40	5.25	6.62	7.93	6.15	7.35
% con E. Superior	4.58	6.96	9.15	12.39	18.01	23.04
% F.P.II	0.50	0.66	1.39	2.37	4.64	6.18
% Diplomados	3.08	4.78	5.42	6.58	8.88	9.51
% Licenciados	1.00	1.52	2.34	3.44	4.49	7.35
TOTAL	100	100	100	100	100	100

Nota: Porcentaxe da poboación ocupada segundo o máximo nivel de estudos completado.

Fonte: Enquisas de Poboación Activa (2º trimestre). Elaboración propia con microdatos.

CADRO NÚMERO 6: STOCKS DE CAPITAL HUMANO
Poboación ocupada (16-64 anos) por nivel de estudos. Homes

	1980	1984	1987	1991	1995	1997
% < E. X. Básico	85.56	76.51	66.65	59.55	49.77	41.9
Analfabetos	5.21	4.61	3.67	1.90	0.81	0.57
% Sen Estudos	16.67	14.84	13.09	19.83	13.15	9.95
% E. Primarios	63.68	59.46	49.89	37.82	35.81	31.38
% con E. Secundario	9.85	16.52	24.21	28.06	32.22	35.05
% E.X.B.	6.45	11.27	17.11	18.54	20.83	22.22
% F.P.-I	-	-	0.48	1.59	5.24	5.50
% B.U.P.	3.40	5.25	6.62	7.93	6.15	7.35
% con E. Superior	4.58	6.96	9.15	12.39	18.01	23.04
% F.P.II	0.50	0.66	1.39	2.37	4.64	6.18
% Diplomados	3.08	4.78	5.42	6.58	8.88	9.51
% Licenciados	1.00	1.52	2.34	3.44	4.49	7.35
TOTAL	100	100	100	100	100	100

Nota: Porcentaxe da poboación ocupada segundo o máximo nivel de estudos completado.

Fonte: Enquisas de Poboación Activa (2º trimestre). Elaboración propia con microdatos.

As características apuntadas para o caso xeral tamén se reproducen cando analizámo-las cifras de ocupados, discriminando en función do sexo dos individuos, aínda que quizais isto sexa máis evidente para o caso das mulleres da Comunidade Autónoma galega.

Para este colectivo, o forte aumento das mulleres con estudos superiores dentro da poboación ocupada, que ascende ó 22 % da poboación ocupada feminina en 1997, reflicte o forte investimento que as mulleres efectuaron en educación nos últimos anos.

CADRO NÚMERO 7: STOCKS DE CAPITAL HUMANO
Poboación ocupada (16-64 anos) por nivel de estudos. Mulleres

	1980	1984	1987	1991	1995	1997
% < E. X. Básico	87,98	81,61	71,27	63,51	55,28	45,95
Analfabetos	5,45	5,10	4,20	2,28	0,93	0,61
% Sen Estudos	17,22	16,28	14,83	22,49	16,11	12,26
% E. Primarios	65,31	60,23	52,24	38,74	38,24	33,08
% con E. Secundario	7,81	12,79	20,63	24,1	28,18	31,96
% E.X.B.	4,93	8,96	14,26	15,39	17,66	18,96
% F.P.-I	-	-	0,86	2,09	3,70	4,34
% B.U.P.	2,88	3,83	5,51	6,62	6,82	8,66
% con E. Superior	4,21	5,6	8,1	12,39	16,55	22,09
% F.P.II	0,42	0,38	0,87	2,20	3,31	5,25
% Diplomados	2,82	4,09	5,02	6,87	8,68	9,24
% Licenciados	0,97	1,13	2,22	3,32	4,56	7,60
TOTAL	100	100	100	100	100	100

Nota: Porcentaxe da poboación ocupada segundo o máximo nivel de estudos completado.

Fonte: Enquisas de Poboación Activa (2º trimestre). Elaboración propia con microdatos.

CADRO NÚMERO 8: RATIOS DO STOCK DE CAPITAL HUMANO ENTRE MULLERES E HOMES

	1980	1984	1987	1991	1995	1997
< EX. Básico	1,04	1,06	1,04	1,07	1,06	1,00
con E. Secundario	0,80	0,85	0,92	0,81	0,84	0,85
con E. Superior	0,76	0,70	0,87	1,13	1,16	1,33

Nota: Porcentaxe da poboación ocupada feminina sobre a poboación ocupada masculina segundo o máximo nivel de estudos completado.

Fonte: Enquisas de Poboación Activa (2º trimestre). Elaboración propia con microdatos.

O cadro número 8 presenta unha estrutura similar ó cadro número 4, pero neste caso, a diferenza daquel, compárase a incidencia do nivel de ocupación enfrontando os dous colectivos: masculino e feminino.

Obsérvase a consolidación do diferencial no nivel superior de estudos a favor das mulleres (1,33) e o mantemento do ratio diferencial no grupo de individuos con estudos inferiores ó Ensino Xeral Básico. O comportamento do grupo de estudos secundarios, aínda que mellora (0,85) non acada a contía experimentada polo nivel de estudos superiores.

4. ANÁLISE DA ESTRUCTURA DE INGRESOS NA COMUNIDADE GALEGA

Unha vez estudada a evolución temporal da variable actividade, ocupación e desemprego para os habitantes da Comunidade galega, cómpre comezar a analiza-la relación entre o nivel de educación e os rendementos económicos dos individuos. Non obstante, antes de presenta-los resultados sinalaremos algúns aspectos. En primeiro lugar, a principal fonte de datos para estimar estes rendementos económicos é a Enquisa de Presupostos Familiares.

Esta enquisa, igual cá Enquisa de Poboación Activa, permite territorializa-

-los resultados á Comunidade Autónoma galega. Na actualidade, o Instituto Nacional de Estatística facilita datos de ingresos para o período 1980-1981 e 1990-1991⁷. Entre ámbalas enquisas existen fortes diferenzas, aínda que quizais a máis destacable sexa o diferente nivel de información que recolle nos dous diferentes períodos. Estas fortes diferenzas imposibilitan o que a priori era o noso obxectivo: comparar para ámbolos períodos o rendemento da educación para os individuos; pero a Enquisa de Presupostos Familiares de 1980-81 só incluía información sobre variables educativas para o sustentador principal, a diferenza da EPF 1990-91 que recollía datos sobre tódolos individuos entrevistados.

Por esta razón optamos por utilizar unicamente a Enquisa de Presupostos Familiares de 1990-1991 para determina-los rendementos da educación en tódolos individuos que perciben rendas salariais do traballo independentemente da súa procedencia (asalariados e autónomos) durante e para este período. Exclúense tódalas rendas non salariais, e desa forma redúcense as perturbacións sobre a estimación deste tipo de rendas.

O cadro número 9 permite resumir para o total da poboación e para os colectivos masculino e feminino os rendementos económicos de tipo salarial en función do nivel de estudos que remataran. Como era previsible, as dúas hipóteses iniciais do estudo cumpríronse, xa que

⁷ Existen outras enquisas máis actuais como pode se-la Enquisa Continua de Presupostos Familiares para 1997; non obstante, dada a súa escasa representatividade (3000 familias) para todo o territorio nacional e o anonimato que impón o INE ós datos, resulta imposible a súa utilización para este estudo.

por unha parte a educación se configura como unha variable clave para entenderlo comportamento dos individuos, e pola outra a contía económica deses rendementos aumenta a medida que o fai o nivel de educación. A contía para o ano 1990-1991 presenta fortes diferencias en función dos grupos que establecemos. Un traballador analfabeto percibía por termo medio arredor de 1.280.000 pesetas, cantidade que se duplica se consideramos un traballador con estudos universitarios. Isto pode dar idea do

diferencial sexual aínda existente na actualidade no nivel de salarios.

Se diferenciamos polo sexo dos perceptores, vemos que as diferencias a partir desta variable son fundamentais. As mulleres perciben por termo medio case 500.000 pesetas menos ca un home. As diferencias son mesmo maiores a medida que se inviste en maior educación, de modo que un home licenciado recibe como media 650.000 pesetas máis ca unha muller.

CADRO NÚMERO 9: RENDEMENTOS ECONÓMICOS DA EDUCACIÓN

	TOTAL	HOMES	MULLERES
Nivel inferior a E.X. Básico	1.285.927	1.415.077	903.074
Analfabetos	1.010.821	1.182.602	794.898
Sen Estudos	1.131.882	1.368.534	699.701
E. Primarios	1.351.088	1.432.840	1.041.892
con E. Secundario	1.311.950	1.406.382	944.896
E.X.B.	1.164.055	1.260.376	769.754
F.P.-I	1.333.794	1.431.215	1.051.997
B.U.P.	1.577.185	1.734.956	1.164.240
con E. Superior	1.985.046	2.216.329	1.546.888
F.P.II	1.511.282	1.707.705	958.317
Diplomados	2.059.874	2.383.434	1.624.277
Licenciados	2.304.249	2.491.444	1.853.935
MEDIA	1.379.834	1.510.315	1.025.723

Nota: Ingresos medios segundo o nivel de estudos completado.

Fonte: Enquisa de Presupostos Familiares (1990). Elaboración propia con microdatos.

5. UN MODELO PARA A ESTIMACIÓN DO RENDE- MENTO DA EDUCACIÓN EN GALICIA

Varios son os modelos que tentan aproxima-la rendibilidade da educación, de entre todos, o máis utilizado é o proposto por Mincer⁸ (1974).

Para tratar de inferi-los resultados acerca da rendibilidade da educación na

$$1.- \ln(\text{Ingresos}) = B_0 + B_1 * \text{Educación} + B_2 * \text{Idade} + B_3 * \text{Sexo} + B_4 * \text{Xornada} + Ut$$

$$2.- \ln(\text{Ingresos}) = B_0 + B_1 * \text{Educación} + B_2 * \text{Idade} + B_3 * \text{Xornada} + Ut$$

Estas ecuacións relacionan o logaritmo dos ingresos obtidos polos individuos coa educación e a experiencia laboral⁹. O nivel educativo mídese a través de variables ficticias, e queda excluído o nivel de analfabetos. Similar análise se efectúa para a variable idade, deixando fóra como grupo de referencia os individuos ocupados entre 16 e 24 anos. Tamén considerámo-la influencia que o sexo pode ter sobre o rendemento da educación mediante a construción dunha variable que reflecta o sexo dos individuos. Finalmente, considérase neste modelo o tipo de xornada laboral (completa ou parcial).

O cadro número 10 recolle as estimacións efectuadas para o total de ocupados residentes en Galicia. A partir dos parámetros presentados neste cadro pódense obter estimacións dos rendementos privados dos investimentos

Comunidade galega estímense dous modelos econométricos. A primeira forma funcional, especificada pola ecuación 1, pretende recolle-lo rendemento da educación para toda a poboación. A segunda forma funcional, representada pola ecuación 2, pretende estima-los resultados económicos da educación para os dous grupos nos que dividímo-la poboación: homes e mulleres.

educativos. Estes rendementos privados son os elementos relevantes para analiza-las decisións individuais de investimento en capital humano.

Polo que respecta ó total da poboación, comprobamos que en función dos parámetros se observa que un individuo que non completou os seus estudos percibe unha remuneración 39 % superior á dun individuo analfabeto. O caso extremo é o dun individuo con estudos universitarios de ciclo longo que percibe unha remuneración salarial 1,32 veces superior á dun individuo analfabeto. A diferenza redúcese a 1,22 veces se consideramos estudos universitarios de ciclo curto. Tamén é destacable o diferencial que se obtén procedente dos estudos de bacharelato e de formación profesional que duplican a remuneración que obtería un individuo analfabeto.

⁸ Pode verse unha descrición máis pomenorizada deste tipo de modelos en San Segundo, Vaquero, Zamora (1993) *Rendimientos económicos de la Educación*. Documentos de Trabajo da Universidade Carlos III de Madrid.

⁹ Neste estudio imos formular un modelo restrinxido de demanda de educación utilizando unicamente unhas poucas variables explicativas.

Polo que respecta á idade como variable explicativa, vemos que a medida que aumenta a idade o rendimento económico do investimento educativo tamén aumenta, alcanzando para o grupo de 45-54 anos unha contía superior ó 86 % respecto a un individuo ocupado de 16 a 24 anos. A xornada completa permite aumentala remuneración salarial nun 44 % respecto daquelas relacións laborais a xornada parcial. Non obstante, o dato que quizais resulta máis relevante para explicar este tipo de modelos, é que as mulleres ocupadas reciben por termo medio para a Comunidade galega un 40 % menos de remuneración ca un home.

Se repetímo-lo proceso econométrico anterior, pero neste caso desagregamos

polo sexo dos individuos, observamos que, aínda que novamente se constata que a educación aumenta a renda salarial, este efecto ten diferente intensidade segundo o sexo dos individuos. A rendibilidade de estudar nos niveis inferiores é menor para o colectivo feminino que para o masculino; pero a partir do nivel universitario os rendementos obtidos polas mulleres superan os ingresos xerados polos homes. Este resultado é compatible co maior nivel de esforzo que en investimentos educativos fixo este colectivo nos últimos anos. Especialmente significativo resulta o valor acadado polo parámetro que indica a incidencia do tipo de xornada sobre a contía dos ingresos, que para o colectivo feminino supón un 66 % máis do que se obtería cun contrato de xornada parcial.

CADRO NÚMERO 10: ESTIMACIÓNS DAS ECUACIÓNS DE INGRESOS

	TOTAL	HOMES	MULLERES
CONSTANTE	11,74 (198,2)	12,24 (12,24)	11,73 (112,9)
SEN ESTUDIOS	0,39 (7,7)	0,44 (7,2)	0,23 (2,4)
E. PRIMARIOS	0,66 (13,5)	0,72 (12,1)	0,46 (5,09)
E.X.B.	0,75 (15,1)	0,79 (13,15)	0,66 (7,15)
F.P.-I	0,92 (17,0)	0,96 (14,6)	0,82 (8,2)
B.U.P.	1,00 (19,6)	1,00 (16,3)	0,97 (10,3)
F.P. II	1,01 (18,8)	1,03 (16,0)	0,96 (9,4)

	TOTAL	HOMES	MULLERES
DIPLOMADOS	1,22 (23,5)	1,18 (18,7)	1,24 (13,2)
LICENCIADOS	1,32 (25,1)	1,30 (20,5)	1,35 (13,7)
24-34 ANOS	0,51 (32,2)	0,59 (30,9)	0,39 (13,2)
35-44 ANOS	0,79 (47,5)	0,88 (45,9)	0,62 (18,3)
45-54 ANOS	0,89 (50,1)	0,98 (48,9)	0,71 (17,6)
54-64 ANOS	0,84 (43,2)	0,92 (41,9)	0,74 (16,7)
TEMPO COMPLETO	0,44 (13,2)	0,23 (5,53)	0,66 (11,7)
SEXO	0,40 (34,5)	-	-
R2 AXUSTADO	0,28	0,23	0,24
NUMERO DE OBSERVACIÓNS	19.025	14.352	4.673

Nota: Estatísticos entre parénteses.

Fonte: Enquisas de Presupostos Familiares (1990). Elaboración propia con microdatos.

6. CONCLUSIÓNS

A análise dos datos da estrutura laboral e do nivel educativo das Enquisas de Poboación Activa e dos ingresos das Enquisas de Presupostos Familiares pon de manifesto que o nivel educativo do individuo está asociado a importantes diferencias nos ingresos obtidos.

Desde o punto de vista da distribución da poboación activa, obsérvase o

importante compoñente do nivel educativo sobre esta variable e, sobre todo, a evolución nos últimos anos que acentúa a importancia da educación como elemento fundamental para pertencer á poboación en idade de traballar. Este comportamento foi moi importante para o colectivo feminino.

Polo que respecta á distribución dos individuos que están traballando, as consecuencias apuntadas anteriormente



As ofertas de emprego que publican os diarios convértense en información de alta demanda en tempos de moito paro.

repítense. A educación facilita a entrada potencial no mercado de traballo (poboación activa) e a entrada real (potencial ocupada) da poboación galega.

Verbo da estimación das ecuacións de ingresos entre o conxunto das características do individuo que se poden observar, a educación aparece como a máis relevante para explica-las diferencias na situación económica dos axentes. A educación semella ter un papel crucial en Galicia, que condiciona en boa medida o rendemento salarial dos individuos.

Ó estudia-los rendementos dos investimentos educativos dos traballadores na Comunidade galega, obsérvase unha rendibilidade superior ó 100 % nos

grupos de Ensino Secundario e Superior respecto ó nivel de analfabetos. Un título de ensinanzas medias proporciona un diferencial de ingresos do 10 % respecto á EXB, e os rendementos dos estudos superiores superan nun 50 % os obtidos coa EXB.

Polo tanto, e considerando a bondade dos resultados obtidos, podemos afirmar que a educación é unha variable clave dentro da Comunidade que permite establecer claramente diferencias en canto á pertenza ou non á poboación activa e dentro desta á poboación ocupada.

Ademais, a educación xera un conxunto de rendementos económicos similares ós que se obterían de calquera outro investimento. Estes diferenciais de renda poden ser maiores cando desagregamos en función do sexo, o cal pode xustificar en boa medida o recente comportamento da poboación feminina en canto á decisión de estudar e sobre todo no tempo que dedica a tal actividade.

7. ANEXO ESTADÍSTICO

A EPA que se realiza a partir de 1964 ten como obxectivo proporcionar cifras fiables sobre o mercado educativo e laboral. Á hora de defini-las distintas categorías e de elabora-lo cuestionario segue criterios internacionais, co que facilita a comparación con outros países. A enquisa foi revisada en moitas ocasións e sufriu cambios técnicos co obxectivo de adecuala á situación do mercado

laboral. As máis recentes —en 1987 e en 1992— tiveron como obxectivo equiparar aínda máis a súa metodoloxía coa dos demais países da Unión Europea¹⁰.

A mostraxe realízase a partir de 3144 seccións censuais. En cada sección entrevístanse trimestralmente 20 fogares seleccionados de forma aleatoria dentro de cada sección. A partir da poboación provincial e da súa distribución e conforme o tamaño dos municipios, calcúlase o valor que representa cada fogar entrevistado, co fin de obter cifras referidas ó total da poboación.

A EPA toma como referencia a poboación que habita en vivendas familiares, excluindo os fogares colectivos. Clasifica tódolos individuos nunha das catro posibles situacións respecto á actividade: *activo*, *ocupado*, *parado* ou *inactivo*. A poboación *economicamente activa* comprende todas aquelas persoas de 16 ou máis anos que durante a semana de referencia —a anterior a aquela en que se realiza a entrevista— satisfán as condicións necesarias para ser consideradas como ocupadas ou paradas.

Para clasificarlo entrevistado como *ocupado* ou con emprego debe de tratarse dun individuo de 16 ou máis anos, que durante a semana de referencia tivera un traballo por conta allea ou exercera unha actividade por conta propia polo menos unha hora. Tamén son consideradas como empregadas aquelas persoas que

se ben na semana de referencia no puideron traballar, teñen un emprego ó manter un estreito vínculo con el.

Para que un individuo sexa clasificado como *parado* debe satisfacer catro criterios: non ter traballado nin sequera unha hora na semana de referencia, responder afirmativamente a pregunta de estar buscando un emprego, ser capaz de mencionar algún método de busca de emprego utilizado nas catro semanas anteriores e estar dispoñible para traballar no prazo máximo de dúas semanas.

Finalmente, a EPA clasifica como inactivas aquelas persoas de 16 ou máis anos non paradas nin ocupadas na semana de referencia. Esta clasificación inclúe entre outras categorías funcionais as persoas que se ocupan do seu fogar, os estudantes, os xubilados ou retirados, os perceptores dunha pensión non de xubilación e os incapacitados para traballar. O gráfico número 1 resume a información anterior.

A EPF realízase cada dez anos polo INE a partir dunha mostra de 22.000 fogares, unhas 80.000 persoas aproximadamente. A información que dá esta enquisa, a pesar da distancia temporal que na actualidade ten, é moito máis rica á hora de explotalos microdatos cá Enquisa de Poboación Activa¹¹.

Polo que respecta ó nivel de estudos, as clasificacións son similares para

10 Os resultados da enquisa difúndense nos 45 días seguintes á súa finalización.

11 Na actualidade o INE, en convenio con EUROSTAT, dispón dunha fonte máis recente de datos denominada Panel de Hogares de la Unión Europea (1993); non obstante, dada a escasa mostra de fogares entrevistados (5000 no Estado) á hora de extrapolar os resultados á Comunidade galega atopámonos con graves problemas de representatividade estatística, polo que se considerou non utilizala no noso estudio.

ámbalas enquisas. A codificación de estudos rematados permite coñecer cal é o nivel máis alto de estudos completados, polo que no caso de que unha persoa cursara estudos de certo nivel sen chegar a rematalos, inclúese no nivel anterior.

Considéranse *analfabetas* aquelas persoas de 10 ou máis anos que non saben ler nin escribir. No grupo *sen estudos* inclúense as persoas que ou ben soamente asistiron cinco cursos á escola primaria, ou ben que non finalizaron a primeira etapa de estudos de EXB. Posúen o nivel de educación *primario* aqueles que cursaron cinco cursos de EXB ou de Ensino Primario. Son considerados dentro do grupo de *EXB* aqueles que finalizaron os estudos conducentes á obtención deste título ou o Bacharelato Elemental no sistema antigo. O nivel *bacharel superior* inclúe o BUP e o Bacharelato Superior do sistema antigo. O nivel *FP-I* inclúe os individuos que finalizaron este tipo de estudos, criterio idéntico ó que se utiliza para a categoría de *FP-II*. O grupo de *diplomados* comprende aqueles individuos que remataron os estudos conducentes a unha diplomatura ou que cursaron dous ou tres anos—plan novo ou antigo— dunha carreira de ciclo longo. Finalmente, inclúese dentro do grupo de *licenciados* aqueles individuos que finalizaron estudos de licenciatura—catro ou cinco anos, dependendo do plan de estudos— así como aqueles cun nivel de estudos superiores (*masters* ou doutoramento).

8. BIBLIOGRAFÍA

- Alba, A., e M. J. San Segundo, *The returns to education in Spain*, Universidade Carlos III de Madrid, 1993.
- Albi, A., C. Contreras, J. M. González-Páramo, e I. Zubiri, *Teoría de la Hacienda Pública*, 2ª edición, Ariel, 1994.
- Ayala, L., J. Ruiz-Huerta, A. Vaquero *et al.*, “Mercado de trabajo y desigualdad”, *III Simposio sobre igualdad y distribución de la renta*, Fundación Argentaria, 1997.
- Ayala, L., J. Ruiz-Huerta, A. Vaquero, “Empleo público y distribución de la renta”, *II Simposio sobre igualdad y distribución de la renta*, Fundación Argentaria, 1997.
- Calvo, J. L., “Rendimientos de la educación en España”, *Investigaciones Económicas*, 1986, páxs. 173-182.
- INE, *Encuesta de Presupuestos Familiares*, Metodología y Resultados, 1993.
- INE, *Encuesta de Población Activa*, Metodología y Resultados, 1995.
- Mincer, J., “Schooling, Experience and Earnings”, Columbia University Press, 1974.
- Psacharopoulos, G., “Time trends of the returns to education: cross-national evidence”, *Economics of Education Review*, 8, 1989, páxs. 225-231.
- San Segundo, M. J., A. Vaquero, e B. Zamora, *Rendimientos Económicos de las inversiones educativas de 1980 a*

1990, Universidad Carlos III de Madrid, 1993.

Sebastián, C., "La persistencia del paro: causas y remedios", *Cuadernos de Información Económica*, Fundación FIES, n° 108, 1996, páxs. 11-19.

Stiglitz, J. E., *La economía del Sector Público*, Ed. Boch, 1996.

Toharia, L., "La medición del empleo y el paro en España", *Cuadernos de Información Económica*, Fundación FIES, n° 108, 1996, páxs. 20-27.

Willis, R., e S. Rosen, "Education and self-selection", *Journal of Political Economy*, 87, 1979, páxs. 1-27.



A LAGOA DE SOBRADO: UN PROXECTO DE EDUCACIÓN AMBIENTAL

Xoán M. Santamaría Cameán
Colexio de Piñeiro-Buxán
A Coruña Rois.

1. SITUACIÓN DO CONCELLO E DA LAGOA DE SOBRADO

Xeograficamente o concello de Sobrado, tamén denominado Sobrado dos Monxes debido á importancia que tivo a localización do cenobio de monxes cistercienses no propio concello, atópase situado na zona oriental da provincia da Coruña, lindando cos concellos de Guitiriz e Friol (na provincia de Lugo) e cos municipios coruñeses de Curtis, Vilasantar, Boimorto, Melide e Toques. (Folla 71 do Mapa Topográfico Nacional).

Para acceder a Sobrado existen varias rutas, entre elas:

— Desde Santiago de Compostela pola estrada de Lugo, ó chegar a Arzúa, desvío a Boimorto-Corredoiras e Sobrado.

— Desde Lugo pola estrada de Friol, Friol-Sobrado.

— Desde A Coruña por Betanzos - Oza dos Ríos - Curtis, Vilasantar - Corredoiras e Sobrado.

— Tamén desde A Coruña pola estrada de Lugo ata Guitiriz e desde Guitiriz a Sobrado.

— Desde Ourense por Lalín - Agolada - Melide - Toques - Sobrado.

Aproximadamente a un quilómetro do centro da capital municipal, xusto á beira da estrada Sobrado - Friol na súa marxe esquerda, atópase a lagoa de Sobrado, tamén denominada lagoa de Millares ou Irixinova.

2. BREVE HISTORIA SOBRE A FORMACIÓN DA LAGOA DE SOBRADO

A lagoa de Sobrado é unha zona húmida que ocupa unha extensión aproximada dunhas dez hectáreas e de orixe artificial. É de propiedade privada porque se formou entre os anos 1500 e 1530 cando os monxes do mosteiro de Sobrado levaron a cabo a construción dunha represa para encora-las augas de varios regueiros, entre eles o Rodelo, considerado unha das fontes do Tambre, que desemboca no Océano Atlántico formando a ría de Muros e Noia.

O encoramento destas augas por parte dos monxes tivo unha triple

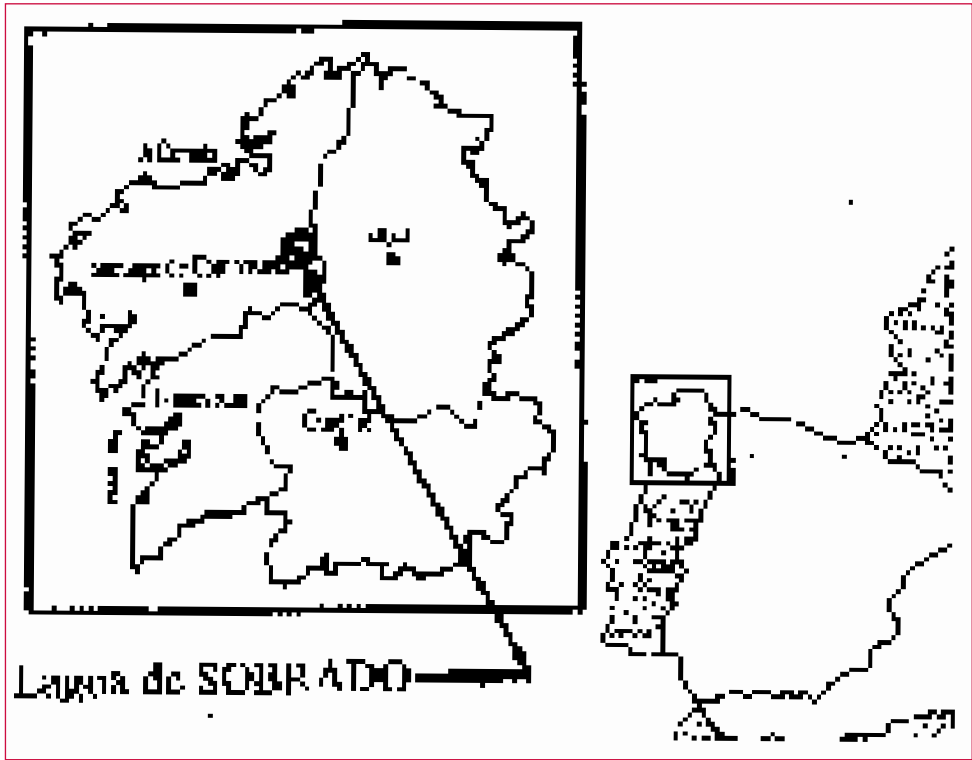

finalidade. Por unha parte, pretendían rega-los seus predios e terreos estremeiros co mosteiro. Tamén pretendían desde esta represa canaliza-las augas para os seus muíños e deste xeito poderen face-la moenda incluso en tempo de seca. Unha terceira intención foi a construción dunha piscifactoría ou criadeiro de troitas coas que se abastecer tanto eles coma os monxes doutros conventos da orde, para poderen cumprir co estricto precepto de abstérense de comer carne durante o longo período da coresa.

No ano 1834 a desamortización de Mendizábal decretou o alleamento de

tódolos bens e posesións do mosteiro; este decreto materializouse en 1843, cando os monxes se ven obrigados a abandona-lo convento ó seren desposuídos de tódalas súas pertenzas e pasar estas ás mans de diferentes propietarios ata o ano 1954.

No ano 1954 novamente a mesma orde relixiosa adquiriu parte das súas pasadas posesións: o mosteiro, as dependencias adxacentes, os xardíns, a horta e a lagoa. Nestes últimos tempos a propia comunidade cisterciense, amante da natureza e sensibilizada polas cuestións ambientais, decatouse de que a lagoa

estaba a ser obxecto dunha chea de agresións como a matanza de patos no ano 1991, (*El Correo Gallego*, 29-10-91), cortas non autorizadas da vexetación de ribeira, desaparición dos marcos de delimitación da propiedade, recheos de determinadas zonas charquentas, fertilización con produtos químicos e con xurro ata as mesmas marxes da liña de auga, lavado de automóviles con deterxentes na mesma lagoa, así como o lavado *in aqua* de cisternas agrícolas... Entón é cando os monxes deciden ceder en usufructo esta peculiar zona húmida a un colectivo naturalista.

No ano 1992, mediante o correspondente contrato asinado perante o notario do Ilustre Colexio da Coruña, don León-Miguel López Rodríguez (Betanzos, 16 de xullo de 1992) o convento cede en usu-

fructo a lagoa á Sociedade Galega de Historia Natural por un período de dez anos prorrogables. O contrato entre a comunidade relixiosa e a SGHN sinala que “a lagoa é un espacio natural peculiar e por esta circunstancia e para preservar e promociona-la súa utilización como instrumento de educación ambiental, e como obxecto de investigación, os comparecentes acordan constituír un dereito real de usufructo sobre a lagoa”.

Entre outras cláusulas deste contrato cómpre salientar, cando menos, estas dúas:

- A xestión da lagoa estará guiada pola ausencia de ánimo de lucro e os posibles froitos, rendas ou beneficios que se obteñan serán destinados integramente a fins de conservación.



Observando *in situ* as distintas especies da avifauna moradora deste hábitat.



Un monitor da SGHN explica as diferencias entre anátidas de superficie e mergulladores.

- Na lagoa non se poderán edificar construcións de natureza fixa nin modifica-las características do ecosistema, non sendo para a súa conservación ou mellora. En calquera caso as instalacións que alí se edificasen terían unha finalidade educativa, de investigación ou conservación.

3. DA IMPORTANCIA NATURAL DE SOBRADO

Como referente estrutural para delimita-lo estudio da zona, agruparemos este fundamentalmente en tres aspectos ou consideracións xerais sobre Sobrado: a xeografía, a xeoloxía e a climatoloxía, así como sobre dous puntos específicos: a flora e a fauna referidas en concreto ó hábitat lacustre.

3.1 XEOGRAFÍA

Desde o punto de vista xeográfico, cómpre salientar que o concello de Sobrado, cunha extensión de 126 quilómetros cadrados, responde ó paradigma paisaxístico da Galicia interior; atópase en plena aba das serras do Bocelo (733 m) e a Cova da Serpe que forman parte da cadea montañosa Dorsal Galega a cal separa orograficamente as provincias da Coruña e Lugo, con alturas superiores ós 800 metros (Monte da Cova 838 m, Monte Campelo 831 m e Fonte das Bestas 755 m de altitude). Nestas serras está o nacemento ou vertente acuifera de varios dos máis importantes ríos galegos; de aquí arrinca, como xa dixemos, a cabeceira do río Tambre (salientan entre os principais afluentes deste río o Caxide e o río Grande). Da serra Fonte das

Bestas tamén parten as primeiras correntes doutro importante río galego, o Mandeo, que discorrendo cara ó NO forma a ría de Betanzos; por estas terras, así mesmo, nace o río Furelos, afluente doutro dos grandes ríos galegos, o Ulla, que despois de percorrer máis de 115 quilómetros desemboca no océano Atlántico, formando a ría da Arousa. Pola vertente oriental da serra Cova da Serpe discorren algúns dos acuíferos que verten as súas augas no gran río Miño.

Dalda, no ano 1972, (en *Paspallás*, núm. 17, 1995) manifesta sobre este enclave orográfico: "Trátase dun dos máis notables centros de dispersión de augas que a xeografía de Galicia pode mostrarnos". Así mesmo, podemos manifestar que nesta xeografía supratense predominan pequenas elevacións do terreo que se corresponden con mámoas, as cales sen dúbida acreditan o inequívoco testemuño do poboamento destas terras xa desde o Neolítico.

3.2 XEOLOXÍA

Xeoloxicamente Sobrado está situado nunha zona de rochas metamórficas denominada complexo polimetamórfico de Sobrado, onde abundan sobre todo os gneis con afloramentos de gabros. Son típicos desta zona os chamados bolos, que son afloramentos exteriores da rocha nai fragmentada en grandes bloques erosionados polos axentes xeolóxicos. Segundo reza unha lenda do lugar, na aldea de Moruxosa existe un destes bolos coñecido co nome de Pena

Moura; a tradición di que este enorme penedo o trouxo ata aquí unha vella moura sobre a súa propia cabeza.

3.3 CLIMATOLOXÍA

A climatoloxía de Sobrado responde ó réxime térmico e pluviométrico propio dun clima hiperhúmido, caracterizado por temperaturas medias anuais arredor dos 10 °C, cunhas oscilacións entre os 22 °C (media de xullo) e os 2 °C (media de xaneiro). As precipitacións tamén son acordes con este dominio climático, pois superan os 1200 mm de media anual.

3.4 FLORA

É moi importante por abundante e variada a vexetación de ribeira que arrodea o contorno lacustre de Sobrado;

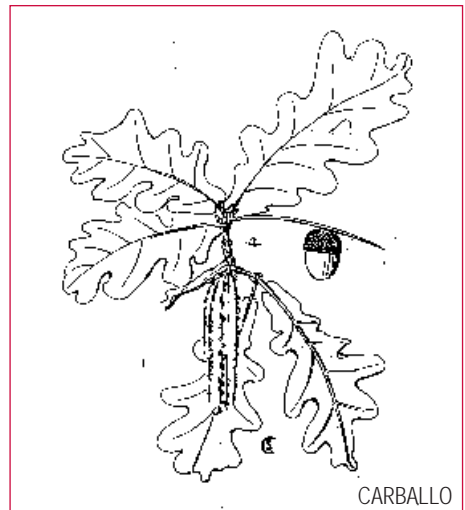

CARBALLO



podemos destacar como máis sobranceiras as seguintes especies: bidueiro (*Betula celtiberica*), ameneiro (*Alnus glutinosa*), freixo (*Fraxinus excelsior*), carballo (*Quercus robur*), salgueiro (*Salix sp.*), sabugueiro (*Sambucus nigra*), etc. Na zona de pradería natural deste contorno

citaremos entre outras: *Carum verticillatum*, *Ranunculum repens*, *Cardamine pratensis*, *Olcus lanatus*, etc.

Xa na propia lagoa podemos mencionar varias bandas de vexetación. Na primeira banda, ou franxa máis exterior da liña de auga: trevo de auga (*Menyanthes trifoliata*), *Elocharis palustris*, *Sparganium erectum*, etc. A continuación as tapadeiras (*Nymphaea alba*) e logo, na zona de ata dous metros de profundidade, *Potamogeton natans*; nas zonas de maior profundidade atopamos *Myriophyllum alterniflorum* e *Nitella flexilis*.

A valoración da importancia botánica da lagoa, feita a partir dos “Criterios botánicos para la valoración de las Lagunas y Humedales Españoles” (Cirujano Bracamonte *et al.*, 1992) dá como resultado que os índices aplicados teñen un elevado valor tanto con respecto ás especies como a asociacións fitosociolóxicas. Podemos logo concluír que a

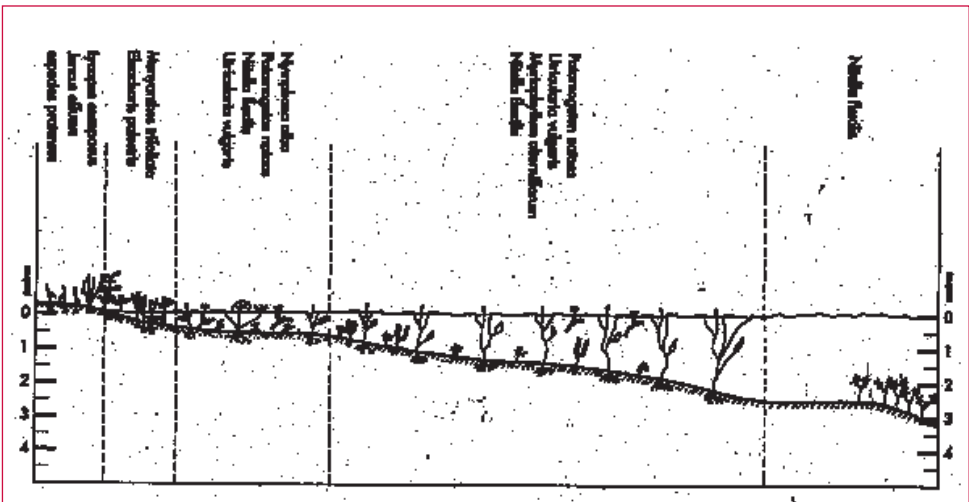

lagoa de Sobrado, desde o punto de vista botánico, se considera de importancia europea e enclave con interese singular, debido á súa diversidade e a que este é o único lugar da Península Ibérica onde se atopa a alga *Nitella flexilis* e un feito pouco frecuente, o *Isoetes velatum*.

3.5 FAUNA

Na lagoa de Sobrado e no seu contorno natural inmediato, desde un punto de vista faunístico, existe representación dos máis importantes grupos do reino animal: mamíferos, aves, réptiles, anfibios e peixes; ademais de insectos, arácnidos e invertebrados diversos, algúns dos cales pasan parte do seu ciclo larvario nas augas da lagoa.

- Mamíferos. Entre os mamíferos carnívoros son habituais desta zona, por

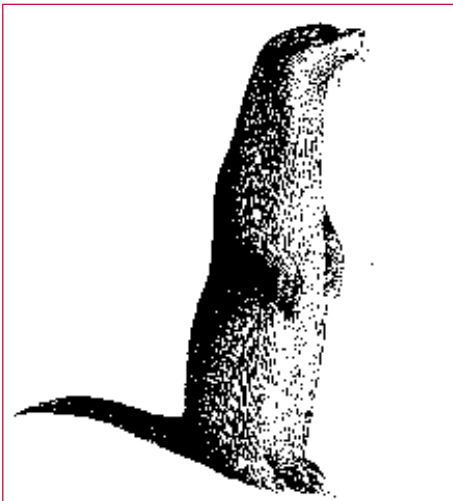

Lutra lutra: lontra.

exemplo, a lontra (*Lutra lutra*), especie ameazada e protexida; o tourón (*Mustela putorius*); o teixugo (*Meles meles*); o gato algario, tamén chamado algaria e rabisaco (*Genetta genetta*); a donicela ou denociña (*Mustela nivalis*); o raposo, ou golpe (*Vulpes vulpes*). Moito máis raro e atopa-lo lobo (*Canis lupus*), que só aparece en paso ocasional.

Outros mamíferos con presenza nesta zona son o porco bravo (*Sus scrofa*), o esquío (*Sciurus vulgaris*), a rata de auga (*Arvicola sapidus*), o leirón careto (*Elyomys quercinus*), etc.



Mustela nivalis: donicela.



Elyomys quercinus: Leirón careto.

- Réptiles. Neste hábitat son destacables cinco especies de réptiles estritamente protexidas: *Anguis fragilis*, *Chalcides chalcides*, *Natrix maura*, *Natrix natrix* e *Lacerta schreiberi*.

Ademais, citadas no Convenio de Berna aparecen outras dúas especies de réptiles presentes na zona: *Lacerta lepida* e *Coronela austriaca*.

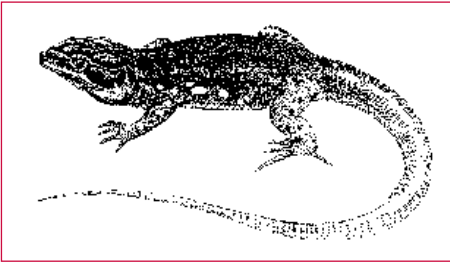

Lacerta lepida: lagarto arnal.

- Anfibios. Viven no contorno da lagoa cinco especies de anfibios tamén protexidas: *Triturus boscai*, *Triturus marmoratus*, *Discoglossus galganoi*, *Rana ibérica* e *Rana temporaria*.



Rana perezi: ra verde.

E rexistradas no Convenio de Berna están as catro especies seguintes: *Chioglossa lusitanica*, *Bufo calamita*, *Alytes obstetricans* e *Hyla arborea*.

- Peixes. Os peixes están representados con abundante densidade nesta lagoa pola troita (*Salmo trutta trutta*); hai exemplares que chegan a supera-los 2000 gramos de peso, e que son utilizados como reprodutores en piscifactorías de desova e cría da Xunta de Galicia.

- Aves. Son as aves, evidentemente, o grupo de animais que máis chama a atención tanto pola cantidade como pola vistosidade. Como expoñente ímonos



Parrulo chupón.



Parrulo cristado.

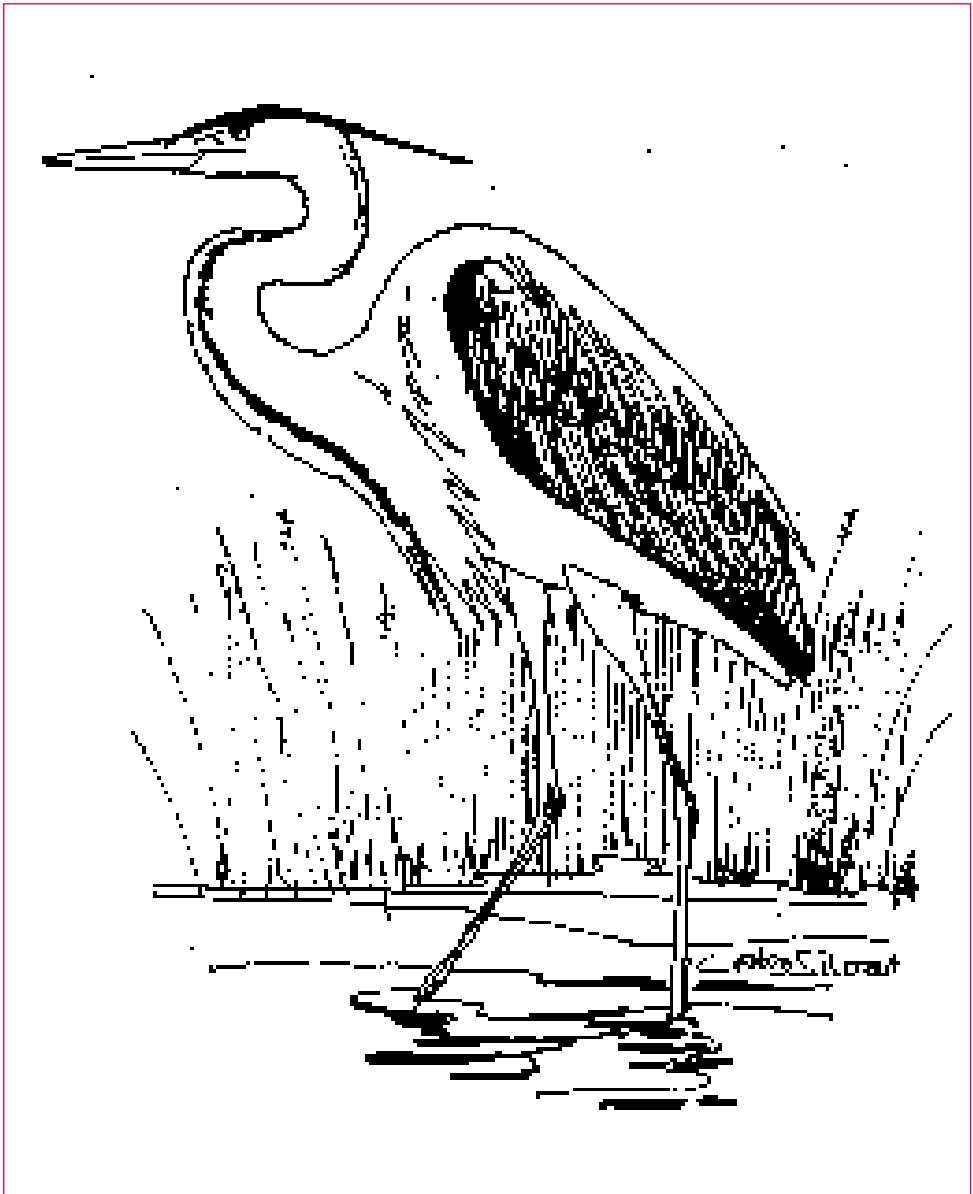

Garza real.

referir a aquelas especies acuáticas máis sobranceiras e habituais desta lagoa:

Anátidos: alavanco real (*Anas platyrhynchos*); 14 parellas desta especie cunha media de 8 polos por parella, confirmadas no ano 1995, aniñan neste hábitat. Cerceta real (*Anas crecca crecca*), pato cullerete (*Anas clypeata*), pato asubión (*Anas penelope*), pato cinsento (*Anas strepera*), pato chupón (*Aythya ferina*), pato cristado (*Aythya fuligula*). (Paspallás, núm. 17, 1995; monográfico sobre Sobrado).

Limícolas: avefría (*Vanellus vanellus*), con máis de 200 individuos censados en xaneiro do ano 1997; píllara doucada (*Pluvialis apricaria*), becacina cabra (*Gallinago gallinago*). (Paspallás, núm. 22, 1997).

Outras aves: somorgullo pequeno (*Tachybaptus ruficollis*), 12 parellas aniñantes no ano 1996; galiña de río (*Gallinula chloropus*), aniñaron 12 parellas no ano 1996; galiñola negra (*Fulica atra*), con outras 12 parellas que aniñaron no ano 1996; garza real (*Ardea cinerea*); corvo mariño real (*Phalacrocorax carbo*). (Paspallás, núm. 22, 1997).

Algunhas especies raras que, se ben non son habituais, si as citan os ornitólogos da SGHN: cerceta de estío (*Anas querquedula*); A. Bermejo e X. Silvar (1974) citan o aniñamento e cría desta especie (referencia en Paspallás, núm. 17, 1995, Especial Sobrado dos Monxes). Parrulo caribranco (*Aythya marila*), A. Alcalde (1980, *in lit*). Cerceta de Carolina (*Anas crecca carolinensis*), parrulo cristado americano (*Aythya collaris*), parrulo ferruxento (*Aythya niroca*), pimpín real

(*Fringilla montifringilla*), mencionados por A. Alcalde, *et al.* (1994). Pato ollo-douro (*Bucephala clangula*), censado aquí nos anos 1994-1995-1996 (Braña 1996). En maio de 1995, X. Calvo *et al.* citan catro patudas (*Himantopus himantopus*); (Paspallás, núm. 17, 1995) e nas proximidades da lagoa, a escasos 100 metros, hai unha colonia de andoriña das barreiras (*Riparia riparia*).

Neste apartado de aves, aínda que non relacionadas exclusivamente coa lagoa, cumpriría citar certas especies que teñen unha destacada presenza neste contorno: martiño peixeiro (*Alcedo atthis*), miñato queimado (*Milvus migrans*), peto real (*Dendrocops maior*), peto verdeal (*Picus viridis*), falcón pequeno (*Falco subbuteo*), avelaiona (*Strix aluco*), paporrubio real (*Pyrrhula pyrrhula*), ferreiriño cristado (*Parus cristatus*), ferreiriño subeliño (*Aegithalos caudatus*), etc.

Desde o punto de vista faunístico, seguindo a valoración exposta en *Criterios de Valoración de Zonas Húmedas de Importancia Nacional y Regional en función de las Aves Acuáticas* (S. Cirujano Bracamonte, *et al.*, 1992) pódese afirmar que a Lagoa de Sobrado:

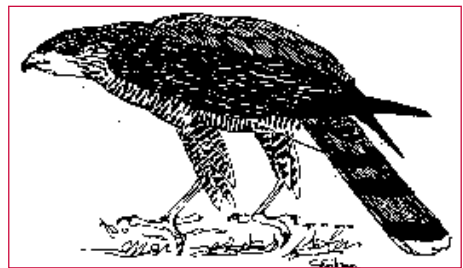

Gabián.

— Ten importancia para Galicia, porque durante dez anos o número medio de individuos representa, cando menos, o 0,2 % dos presentes en Galicia.

— Ten importancia para España, posto que durante dez anos está presente en máis do 75 % dos censos realizados algunha especie protexida, criterio que se cumpre ó 100 % e con máis dunha especie.

— Ten importancia para Europa, xa que en Sobrado están presentes as cinco especies xa citadas de réptiles estrictamente protexidas e as cinco especies citadas de anfibios, tamén protexidas, dúas delas consideradas como ameazadas; e segundo as Directivas da Unión Europea sobre Especies de Interese e sobre Hábitats, abonda con que haxa unha especie destas características para que a zona sexa considerada de interese.

Segundo Giménez de Azcárate Cornide *et al.* (1985) “Esta lagoa é a mellor das zonas húmidas existentes perto do Camiño de Santiago e é unha das máis singulares da Galicia interior”.

4. PROXECTO E OBXECTIVOS

Fundamentalmente a SOCIEDADE GALEGA DE HISTORIA NATURAL, como entidade ecoloxista dedicada ó estudio, divulgación, conservación e defensa do medio natural que xestiona este contorno, propón tres grandes obxectivos didácticos ou tres núcleos de acción educativa:

4.1 Conserva-lo ecosistema (preservación das características físico-químicas con control da evacuación de sólidos e líquidos; preservación das especies de fauna e flora con atención ó tratamento da vexetación da propia lagoa e as súas ribeiras).

4.2 Utiliza-la lagoa como aula de educación ambiental.

4.3 Investiga-lo hábitat lacustre propiamente dito.

A estes tres obxectivos didáctico-docentes habería que lle engadir un cuarto, referido á promoción da comarca a través das visitas á lagoa, ofertando no posible ós visitantes produtos tradicionais relacionados coa produción agrícola, como os queixos, o mel, os grelos, a carne (de extraordinaria calidade tanto a de vacún coma a de porcino), o turismo rural, etc.; todo o cal, en certo modo, revertería na economía da zona e xa que logo na mellora das condicións de vida dos cidadáns desta bisbarra; potenciaríase, en definitiva, unha política agraria común (PAC), tan necesaria nestes momentos para que os nosos paisanos unha vez máis non queden desenganchados, arrastrando a cadea do ancestral subdesenvolvemento rural galego.

5. ACTUACIÓNS

En primeiro lugar e para interferir o menos posible nos procesos naturais delimitaranse:

— As zonas que poidan ser visitadas sen restricións.

— As zonas que deban restrinxirse a estudos científicos, para preservar especies ou pola súa maior fragilidade.

— As zonas que poidan ser utilizadas para instalacións e infraestructuras.

Cómpre destacar que a menos de cen metros acaban de construírse varias vivendas das que, ademais da negativa sensación estética que producen, se ignora a repercusión que poidan chegar a ter na calidade das augas e canto supón de molestias para a fauna do lago, o que nos reafirma no interese da actuación inmediata.

Para conseguí-los obxectivos propostos, considéranse diversas actuacións a curto, medio e longo prazo, entre as que destacamos:

A curto prazo, potencia-la utilización didáctica do espazo, para o cal se deseñou un itinerario interdisciplinar destinado a centros docentes de Primaria, Secundaria, Ensino Medio e outros colectivos. É esta unha das actividades que máis se está desenvolvendo. Ofértanse visitas monitorizadas pola comarca sen limitármonos á lagoa exclusivamente (así descargámola do impacto dun número considerable de visitantes), tamén percorrendo diversos centros de interese nas proximidades como o Museo Terra de Melide, a igrexa prerrománica de Santo Antoniño de Toques, o Mosteiro de Sobrado, a piscifactoría da Xunta de Galicia, así como os restos

arqueolóxicos do acampamento romano da Cidadela, etc.

Desde o punto de vista da investigación estase a realizar un seguimento mensual das aves do ecosistema así como unha campaña de anelamento, que será anual.

Para a preservación da fauna do ecosistema chegouse a un acordo co presidente da sociedade cinxética local, co fin de que non se leven a cabo accións de caza nun perímetro de cen metros na volta da lagoa.

Periodicamente efectúanse visitas programadas á lagoa para controlar posibles alteracións no contorno, tanto por vertidos sólidos ou líquidos (xurros, aceites...), como potenciais alteracións na flora lacustre e vexetación da ribeira. Así mesmo, realízanse análises de augas: nitritos, nitratos, pH, materia orgánica, etc.

O espazo máis visitado do ecosistema é a zona onde se sitúa un pequeno embarcadero, entre a estrada de Friol (Lugo) e a lagoa. Proximamente remodelarase este lugar, dado que é o punto de máis fácil acceso a ela e, polo tanto, onde chegan máis visitantes, que depositan residuos e aparcan automóbiles (e ás veces ata os lavan). Aquí, mesmo se abandonan restos orgánicos derivados dos labores agrícolas no perímetro da lagoa. Esta remodelación consistirá, fundamentalmente, na construción dun muro de pedra baixo que delimite o espazo destinado a acoller visitas, que impida o aparcamento de vehículos na

mesma beira da auga e que permita a colocación de bidóns para a recollida do lixo. Neste muro, a modo de peitoril, irán chantados diversos paneis de materiais non deteriorables con siluetas e notas distintivas das diferentes especies ornitolóxicas susceptibles de seren observadas neste hábitat, co fin de facilita-las explicacións didácticas en gran grupo.

Cunha finalidade fundamentalmente didáctica está programada a elaboración de materiais bibliográficos e videográficos; xa se realizaron un tríptico explicativo que se reparte ós visitantes, un boletín de 16 páxinas que se repartiu entre o vecindario e un vídeo de 30 minutos de duración que recolle as características da flora e a fauna lacustres, así como unha breve referencia a outros aspectos destacados deste concello.

Hai que sinalar que, a través da venda de bonos de colaboración co proxecto e coa participación da Deputación Provincial da Coruña, foi posible adquirir dúas pequenas propiedades lindantes coa lagoa e agárdase que coa participación de particulares e institucións sexa posible avanzar neste sentido, co obxectivo de preserva-lo ecosistema.

Tamén a curto prazo se pretende interesa-la Xunta de Galicia para a construción de dous observatorios ornitolóxicos.

A medio e longo prazo, con vistas a un óptimo aproveitamento dos obxectivos educativos, cumpriría contar cunha Aula da Natureza, onde se puidese

dispor de sala de proxección de audiovisuais, de exposición de paneis, acuarios, etc., para que os asistentes poidan acceder a unha mellor comprensión do que son as zonas húmidas e da importancia da súa preservación. Por se tratar dun proxecto de grande envergadura, necesariamente hai que contar con financiamento privado e mais público.

Así mesmo, preténdese continuar adquirindo terreos no contorno da lagoa para impedi-la realización de actuacións negativas que poidan dana-lo ecosistema e, por outra parte, para amplia-la zona protexida de modo que se complete cun espacio, en terra, que teña representación do bosque autóctono galego. O idóneo, evidentemente, sería mercar tódalas propiedades que rodean a lagoa de xeito que se impedisese a realización de vertidos, edificacións, vías de comunicación, etc.

ANEXO

A Sociedade Galega de Historia Natural (SGHN), fundada en 1973, é unha asociación independente e científica dedicada ó estudio, divulgación, conservación e defensa do medio natural, que non ten na súa actuación fins lucrativos (art. 5 Estatutos).

A SGHN é unha sociedade legalmente recoñecida co Protocolo N° 18487 no Rexistro Nacional de Asociacións; inscrita no Folio 11 do Rexistro de Asociacións Protectoras do Medioambiente (Xunta de

Galicia), e co N° AO/C-000/382 no Rexistro de Asociacións Culturais Galegas.

A SGHN está federada na Coordinadora de Organizacións de Defensa Ambiental (CODA). Entre outras actividades ambientais elaborou o "ATLAS DE VERTEBRADOS DE GALICIA" (obra esgotada), participa no programa anual "COST WATCH", mediante o que se avalía o estado da beiramar. Coordinou o "PROGRAMA DE CONSERVACIÓN DO ARAO IBÉRICO" da Unión Europea. Edita e publica a revista científica de divulgación do medio BRAÑA...

REFERENCIAS BIBLIOGRÁFICAS

- Alcalde, A., e outros, "Censo de aves acuáticas invernantes", revista *Braña*, ano VI; Santiago, SGHN, 1996.
- Alcalde, A., e outros, "Escolma de citas ornitolóxicas aparecidas no *Paspallás* de 1993 a 1996", revista *Braña*, ano VI, Santiago, SGHN, 1996.
- Atlas de vertebrados de Galicia*, Tomo I "Peixes, Anfibios, Réptiles e Mamíferos". Realizado pola SGHN, Santiago, Consello da Cultura Galega, 1995.
- Atlas de vertebrados de Galicia*, Tomo II "Aves". Realizado pola SGHN, Santiago, Consello da Cultura Galega, 1995.
- Cirujano Bracamonte, S., e outros, *Criterios botánicos para la valoración de las lagunas y humedales españoles (Península Ibérica y las Islas Baleares)*, Madrid, ICONA, 1992.
- Giménez de Azcárate Cornide, J., e outros, *Guía de la Naturaleza del Camino de Santiago en Galicia*, Santiago, Hércules de Ediciones, Consellería de Cultura, Xunta de Galicia, 1995.
- Gran Enciclopedia Gallega*, Tomo 28, páxs. 188-190. Tomo 29, páx. 41, Vitoria, Heraclio Fournier, s.a., 1974.
- Paspallás*, Boletín da SGHN, 15, 1994.
- Paspallás*, Boletín da SGHN, "Especial Sobrado dos Monxes", 17, 1995.
- Paspallás*, Boletín da SGHN, "Censo Invernal de Aves Acuáticas 1997", Monográfico, 22, 1997.
- Penas Patiño, X. M., "O proxecto Sobrado: utilización socio-natural daquela bisbarra", en *Segundas Xornadas Galegas de Educación Ambiental. Conferencias e comunicacións*, Santiago, Xunta de Galicia, 1997, páxs. 58-59.
- Río Barja, F. J., F. Rodríguez Lestegás, "Os ríos galegos, morfoloxía e réxime", relatorio de Patrimonio Natural, Santiago, Consello da Cultura Galega, páx. 139.

EXCURSIÓNS NA NATUREZA E EDUCACIÓN EN VALORES:

Unha nova perspectiva

Eugenio Otero Urtaza
Unversidade de Santiago
de Compostela

1. ANTECEDENTES DO EXCURSIONISMO ESCOLAR

As excursións ó medio natural son un procedemento didáctico de longa tradición na cultura escolar. Xa Rabelais facía pasear a Panócrates con Gargantúa polos campos, falándolle das árbores, e pola noite contemplaban o ceo estrelado discorrendo acerca da posición e o aspecto dos astros. Francke, que continuou a obra de Comenio de Alemaña, púxoas en práctica no Pedagogium de Hall, e Rousseau afirmaba no *Emilio* que as excursións a pé reúnen praceres diferentes “sen contar que se fortalece a saúde do corpo e que o bo humor é cada vez mellor”. Entre nós, o Padre Sarmiento xa afirmaba no ano 1768 que o neno non debía aprender de memoria, senón que “terá a diversión do paseo; e se instruírá no coñecemento das *cousas naturais* que Deus criou, e das *cousas artificiais*, que os home *fabricaron*; alomenos na súa provincia, *país e lugar*”.

Certamente, o excursionismo, como tal actividade escolar, empezouse a difundir con Pestalozzi quen, entre 1805 e 1825, traballou no Instituto de Yverdon

baixo o presuposto de que a intuición sensible (*Anschauung*) fai tomar conciencia da realidade e que ese momento debe ser aproveitado polo profesor para guía-lo alumno na aprendizaxe das cousas. A popularización das ‘leccións de cousas’ a partir do principio de intuición pestalozziano, contribuíu moito ás saídas ó campo con escolares. É un movemento que, aínda minoritariamente, se estendeu axiña por Europa como amosan as experiencias de Salzmann en Alemaña ou de Pablo Montesino en España. Pero en realidade, este tipo de excursionismo é de carácter instructivo, en ocasións moi mecánico e incluso por veces con algunha vertente militarista, tal como fixo Jahn (1778-1852), que quería devolverlle á xuventude alemana o gusto pola vida ó aire libre coa finalidade de espertar sentimentos nacionalistas.

O primeiro educador de importancia que descobre na natureza unha fonte inesgotable de recursos para a educación é, sen dúbida, Federico Fröbel. Consideraba Fröbel que a través da vida ó aire libre “o home penetra a Natureza nos seus fenómenos e esencia todo o posible, e ela é cada vez máis o que debe

ser: unha guía para a perfección máis elevada". A práctica excursionista que propón non é xa simplemente para adquirila 'intuición das cousas', senón que busca espertar no neno emocións espirituais que lle permitan comprender "cómo se desenvolve e se aclara cada vez máis por escuro que sexa ó principio, o pensamento grandioso da unidade interna, viva e continua de tódalas cousas e de tódolos fenómenos da Natureza"¹.

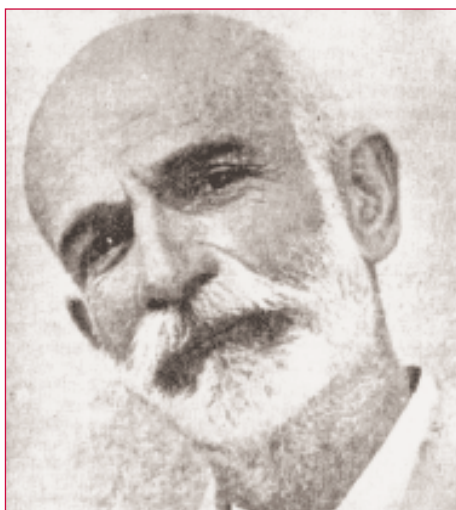

Francisco Giner de los Ríos, fundador da Institución Libre de Enseñanza.

2. EXCURSIONISMO E NOVA EDUCACIÓN

A *Institución Libre de Enseñanza*, creada por Francisco Giner en 1876,

débelle moito ó pensamento fröbeliano que vai ter grande influencia nos seus postulados pedagóxicos, como tamén a tivo noutros países occidentais e mesmo no Xapón. A práctica excursionista instituciónista foi moi intensa nos primeiros anos da súa existencia, ata o punto de que o xornal *The Times* de Londres afirmaba en 1884 que non existía outra escola en Europa que as practicara con tanta frecuencia. En realidade, Giner concedíalle un lugar central no orixinal plan de estudos que desenvolvía este colexio, xa que o propio concepto de escola que tiñan os instituciónistas, que outorgaban moita máis importancia á actividade que o alumno desenvolvía fóra da aula ca á que se podía realizar dentro das súas paredes, posibilitou que chegara a constituírse como un elemento cardinal da súa pedagogía².

Os instituciónistas entendían que as excursións ó aire libre contribuían como ningún outro medio a forma-lo carácter moral dos seus alumnos ó liberais do "exceso de intelectualismo" producido polas aulas. No programa definitivo do centro, de 1910, pódese ler un fermoso parágrafo no que se defende a súa transcendencia educativa:

O que nelas aprende en coñecemento concreto é pouca cousa en comparación coa amplitude de horizonte espiritual que nace da varia contemplación de homes e pobos; coa elevación e a delicadeza do sentir que no rico espectáculo

1 F. Fröbel, *La educación del hombre*, Madrid, Daniel Jorro, 1913, pág. 396.

2 E. Otero Urtaza, "Aproximación a la práctica excursionista de la Institución Libre de Enseñanza", en *Education, Physical Activities and Sport in a historical perspective. XIV ISCHE Conference 1992*, t. I, Barcelona, 1992, pág. 205.

da natureza e da arte se orixinan; co amor patrio á terra e a raza, que só bota raíces na alma a forza de intimidade e de abrazarse a eles; coa serenidade de espírito, a liberdade de maneiras, a riqueza de recursos, o dominio de si mesmo, o vigor físico e moral que manan do esforzo realizado, do obstáculo vencido, da contrariedade sufrida, do lance e da aventura inesperados; co mundo, en suma, de formación social que se atesoura no variar de impresións, no choque de caracteres, na estreita solidariedade dun libre e amigable convivir de mestres e alumnos.³

A difusión das ideas do movemento da Educación Nova, no primeiro tercio do século XX, propiciou que os paseos e excursións foran utilizados como recurso por moitas escolas de toda Europa, aínda que con frecuencia as saídas ó campo estaban cheas de actividades instructivas e dun culto excesivo pola observación. O medio natural era aproveitado como materia de ensino, e non tanto para a consecución de altos valores educativos. Sen embargo, xa daquela podíámonos atopar con mestres que querían usar as saídas á natureza para metas máis ambiciosas que simplemente racionaliza-lo proceso de ensino. Así, para Teodoro Causí a escola tiña que preocuparse por desenvolver nos nenos sentimentos que lles procuraran converterlo lecer en instrumento de edificación interior, de superación espiritual, mellorando a súa vida enteira, e non só a súa instrución⁴.

Nos anos da República xa xurdiu certa conciencia ecoloxista entre os mestres e hai algúns que poñen límites ó afán coleccionista dos seus alumnos aprendéndolles que a natureza debe respectarse: “É frecuente no neno a tendencia a apoderarse dos niños dos paxaros e á cruel destrución de seres vivos e o desexo inmoderado de arrincar exemplares selectos de plantas co fin de enriquece-la colección, tendencia que debe contrariarse a todo transo”. Solicitaba este mestre ós seus compañeiros que frearan este espírito de acaparamento de obxectos e que lles ensinaran ós rapaces sentimentos de respecto polos dereitos de tódalas criaturas e a desenvolveren actitudes de profunda aversión á destrución da beleza⁵.

Como afirma Luzuriaga, o excursionismo escolar foi un dos piares que modificou a concepción e os usos da escola no presente século, xunto cos traballos manuais e o principio de globalización⁶. Consideraba que as excursións producían “indubidables beneficios de carácter físico, intelectual e moral, acostumando os nenos ó esforzo e a contemplación de paisaxes e escenas non habituais”. Pero nestes anos aparecen tamén novas dimensións do excursionismo na natureza, incluíndo aquelas nas que as bondades da vida ó aire libre son utilizadas para metas non sempre educativas senón que, seguindo aquel espírito alemán, se usan para exacerbar sentimentos patrióticos ou estampa-lo alumno nunha cega ideoloxía política ou relixiosa.

3 M. B. Cossío, *De su jornada*, Madrid, Aguilar, 1966, pág. 25.

4 T. Causí, “La educación del ocio”, *Revista de Pedagogía*, 144, 1933, 544-545.

5 L. de Lamo Rodríguez, “Las excursiones escolares”, *Revista de Pedagogía*, 163, 1935, 307-308.

6 L. Luzuriaga, *La nueva escuela pública*, Madrid, publicacións da *Revista de Pedagogía*, 1931, pág. 21.

3. O EXCURSIONISMO COMO ELEMENTO INSTRUCTIVO HOXE

Actualmente, despois dun proceso de moitos anos en que houbo un desmedido interese por unha filosofía eficientista e conductista da educación, os valores do excursionismo escolar e a vida ó aire libre volven ocupar un lugar importante na actividade das escolas. Certamente, o desenvolvemento das comunicacións e a difusión do automóbil, así como a importancia crecente dos medios audiovisuais e a propagación da educación non formal, tiveron durante anos diluído o valor da excursión como procedemento básico da escola. Non é que as escolas esqueceran as excursións, senón que se fan moitas veces de maneira completamente rutineira, sen obxectivos claros, ata o punto de que moitos profesores non as relacionan coa súa actividade na aula.

No século XIX era moi común un aforismo pedagóxico que dicía: “Para ensinar polos ollos é preciso que estean presentes os obxectos na escola ou que sexa conducido o alumno onde poida velos”. A difusión dos medios audiovisuais na actualidade fixo que ‘ver’, nun sentido preciso, fora moito máis eficiente a través dunha pantalla que ó propio aire libre, pero foi precisamente ese uso cotián das novas tecnoloxías o que trouxo á actualidade o valor da excursión, que nos vai aproximando a unha dimensión do mundo práctico dos valores que non ofrece a tecnoloxía da aula.

Por iso cómpre redefini-lo cometido que teñen as excursións na escola, xa que o que hoxe chamamos ‘medio’ non ten simplemente unha dimensión física, senón tamén, en moi alto grao, simbólica, como lembraba hai algúns anos un editorial de *Cuadernos de Pedagogía*:

Os potentes configuradores de opinións e valores que son os chamados medios de comunicación de masas —mellor deben ser denominados como fan algúns autores, de “formación de masas”— están a configurar un contorno simbólico que, demasiado frecuentemente, destrúen con pasmosa facilidade os obxectivos da escola como institución socializadora⁷.

O propio devir cultural e social dos pobos fai que a principios dos anos oitenta se volva insistir na importancia que ten o excursionismo na escola, especialmente no que atange á educación ambiental e á potenciación de sentimentos de fraternidade e tolerancia entre comunidades, como se pode deducir dos traballos máis novos publicados sobre este tema nos Estados Unidos, onde tamén fan moito fincapé no coñecemento das institucións básicas que constitúen a súa cultura propia mediante estas actividades.

No Reino Unido, como consecuencia da Lei de Reforma Educativa de 1988, fíxose un profundo reaxuste nos contidos do Currículo Nacional que pide ós profesores que o traballo dos alumnos estea baseado, sempre que for posible, en experiencias de primeira man e na

⁷ “Reflexión o excursión”, *Cuadernos de Pedagogía*, 222, 1994, 5.

investigación. No contorno, sinala Wass, é onde podemos proporcionarlles ós alumnos “unha oportunidade de exercer as súas destrezas en situacións nas que é preciso resolver problemas reais... Ó sacarmos da aula os rapaces poñémoslos en contacto con experiencias auténticas ás que quizais responderán de maneira creativa que pode ó mesmo tempo ampliar destrezas específicas e promover o seu desenvolvemento persoal”⁸.

A reforma que ampara a LOXSE posibilita a utilización do excursionismo como procedemento para transmitir altos valores educativos, de acordo coa evolución física, intelectual e psicolóxica da persoa, como se puxo de manifesto nas Primeiras Xornadas Pedagóxicas sobre Excursionismo Infantil e Xuvenil celebradas en Barcelona en 1992, onde non só se redescubriu que “o excursionismo é deporte, lecer e cultura”, senón que ademais se afirmou que “a formación humana do excursionista ten que levar á identificación deste cun home culto e polifacético, coñecedor da realidade ambiental do seu país: a configuración da paisaxe e da súa xente. Ten que ser unha persoa íntegra en valores e actitudes, crítica co que ve e desexosa de coñecer novas realidades”⁹.

Deste xeito, un proceso de iniciación ó excursionismo poderíamos agrupalo desde unha perspectiva curricular nos seguintes bloques de actuación:

1. Bloque de técnicas: orientación, alimentación, técnicas de marcha e de progresión, preparación física, primeiros auxilios, equipamento...

2. Bloque de coñecementos: xeografía, antropoloxía, ecoloxía, meteoroloxía...

3. Bloque cultural: festas tradicionais, formas de vida na montaña, folclore, lendas, linguaxe, toponimia, cancións...

4. Bloque de hábitos, actitudes e valores: solidariedade, respecto, cooperación, civismo, sensibilidade, respecto ó patrimonio común...¹⁰

A excursión escolar segue a ter, desde este punto de vista, unha utilidade formativa de moito alcance, se os mestres son capaces de encamiña-lo seu traballo desde posicións onde a actividade das saídas é puramente “complementaria” e de observación —aínda que esta observación implique accións de construción persoal—, a outra que esixe integrar toda a complexidade do proceso formativo en proxectos nos que o mestre é quen de colaborar na tarefa educativa dos colegas e da comunidade; unha actitude básica que potencia de seu a acción educadora da escola.

A natureza serve ademais para ter un contacto menos ríxido cos alumnos e permite un aproveitamento transversal e multidisciplinar da propia actividade. Afirma Audrey Skrupkelis que “unha

8 S. Wass, *Salidas escolares y trabajo de campo en la educación primaria*, Madrid, MEC/Morata, 1992, páxs. 13-14.

9 J. P. Caballero i Oller, “Aplicación didáctica de l'excursionismo en el marc de la Reforma”, *Perspectiva Escolar*, 173, 1993, 22-23.

10 *Ibid.*, pág. 24.

camiñada pola natureza ben planificada pode incorporar ideas e material de tódalas disciplinas que compoñen o plan

de estudos”, e explica cómo facelo mediante un cadro¹¹:

Área	Preparación	Actividades durante a viaxe	Seguimento
Matemáticas	Introduce o concepto de medida. Instrumentos de medición. Cálculo de distancias.	Mide circunferencias das árbores. Calcula distancias. Verifica estes cálculos.	Realiza gráficas. Compara as distintas táboas. Usa vocabulario comparativo. Mide os obxectos dun cuarto.
Letras	Planifica a camiñada. Fai unha lista de cousas que se queren observar. Prepara bolsas para recoller.	Examina-la lista e engadirlle ítems.	Escribe unha historia ben secuenciada da camiñada. Etiqueta as coleccións. Aprende palabras descritivas.
Estudios sociais	Debuxa un mapa esquemático da viaxe. Fala sobre o concepto de barrio ou veciñanza.	Observa os distintos tipos de casa. Observa os animais domésticos. Conversa coa xente.	Completa o mapa cos detalles. Deseña unha casa. Fala sobre as distintas veciñanzas onde viven os nenos.
Ciencias	Fala sobre os cinco sentidos. O concepto de camuflaxe. Observa láminas de paxaros. Fala sobre o tempo e a temperatura.	Busca exemplos de camuflaxe (sementes, animais). Identifica as aves e os sons que emiten. Recolle sementes, follas e rochas.	Leva un rexistro das temperaturas. Identifica os exemplares recollidos.
Arte	Fala sobre a técnica da colaxe. Fala sobre as formas.	Colecciona obxectos para realiza-la colaxe.	Fai a colaxe. Mestura as cores de camuflaxe. Observa a arte presente na natureza.

O abano de posibilidades que se pode desenvolver nunha excursión depende moitas veces da sensibilidade do profesor. É evidente que no cadro de Skrupkelis falta a educación física así como as manifestacións artísticas e

musicais populares que serven ben a miúdo para comprender máis concretamente a humanidade cultural e do territorio e, fundamentalmente, valores sociais que a propia actividade excursionista fai xurdir.

11 A. Skrupkelis, "Going places with young children", *Dimensions of Early Childhood*, 18, 1990, 4.

Como afirma Marqués, nunha sociedade marcada pola competición, a mercadotecnia e o consumismo, o excursionismo pode proporcionar valores que serven para mellora-las nosas relacións coas persoas que nos arrodean. O contacto co medio natural obriga a establecer unha estreita convivencia entre os membros do grupo; ensina a compartí-los bos momentos e os fracasos; dá significado ó esforzo realizado; forxa a amizade establecendo vínculos duradeiros e permite coñecer e estima-lo territorio e as persoas contribuindo deste xeito a mellora-la propia sociedade¹².

Estas perspectivas seguen a ser válidas para traballar cos alumnos no medio rural, pero os mestres non poden esquecer que as saídas á natureza non só

son unha fonte de recursos didácticos de primeira orde, ou un procedemento extraordinario para a educación social e do carácter dos rapaces, senón que a través dela pode acadarse sempre o núcleo central dunha acción pedagóxica, fomentando a floración de valores fundamentais na persoa.

4. A NATUREZA COMO FONTE XENUÍNA DE VALORES

Como ten posto de manifesto David Yaffey, o valor da natureza é fundamental en toda experiencia excursionista que pretenda proporcionar un alto grao de educación. A relación coa



O mestre Marcelino Pedreira Fernández lendo un conto ós seus alumnos baixo un castiñeiro. Arredor de 1928.

12 G. Marqués i Villacampa, "Excursionisme i societat", *Perspectiva Escolar*, 173, 1993, 10-14.

natureza non a considera Yaffey como unha forma de adquirir certa espiritualidade relixiosa ou estética —aspecto cultivado en moitos colexios que a si mesmos se consideran de “elite”—, senón que prescindindo mesmo nas súas reflexións de toda referencia facilmente ecoloxista, trata a riqueza pedagóxica desa relación do home coa natureza como unha experiencia que produce altos valores en por si, que fan mellor o ser humano mediante un proceso de profunda introspección.

Pero tal vez o que máis nos interesa da súa análise é que non considera que a instrospección realizada leve unicamente a desenvolver un pensamento contemplativo (*Weltanschauung*), senón que estima que a importancia da experiencia na natureza é de seu crucial para a súa educación en valores, independentemente dos condicionamentos culturais que ten a persoa nun contorno civilizado:

As actividades ó aire libre son a mellor fonte para experimentar valores. A maioría dos momentos en que experimentamos valores ocorren na nosa vida cotiá cando facémo-lo que decote adoitamos facer. Isto significa que as demais persoas están presentes ou próximas; a validez da experiencia cotiá dun valor en particular redúcese porque os puntos de vista, os temores, os poderes, as personalidades e os problemas das

outras persoas afectan tanto a percepción da experiencia como a concepción do valor que alí se encontra. Hai interferencia do valor, adulteración e distorsión del, a experiencia do valor non é pura. A vida ó aire libre non está influenciada polas necesidades e desexos do home, non reflicte ningún tipo de psicose e polo tanto é unha fonte de valor incorrupta. En vez de existir unha barreira humana de interferencia só semipermeable a tódolos valores, as experiencias ó aire libre son frescas e completas, enchidas de valores e non deformadas polo home; hai unha experiencia directa dos valores da natureza en vez dunha experiencia indirecta de valores culturalmente censurados¹³.

Para Yaffey, os valores absolutos non poden derivar de valores secundarios, e considera que a natureza é a fonte derradeira de tódolos valores, xa que todos se atopan nela, son a Terra en si mesma: as rochas, a auga, o ceo, os bosques, a choiva, os animais, as praderías... Estes valores non son simplemente os fundamentais, senón que permanecen aí desde o principio da humanidade e pensa que hai que se dirixir cara a eles para a renovación, o renacemento e a revalorización persoal. A riqueza en valores que se pode adquirir con estes elementos naturais expresouna mediante un cadro moi revelador:



13 D. Yaffey, “The Value Basic of Activity Experience in the Outdoors”, *Journal Adventure and Outdoor Leadership*, 10, 1993, 9.

Exemplos de relacións descubertas entre as actividades ó aire libre e o valor de concepto experiencial que outorgan

O home en relación con:

a grandeza das montañas,
os seus esforzos,
o medio,
o perigo na actividade,
o seu temor,
as súas actividades e logros,
a forza dos elementos da natureza,
a beleza descuberta na natureza,
as características dos elementos da auga, as rochas, o vento, etc.,
as plantas e animais,
os compañeiros na actividade,
o compromiso adquirido,

Valor/concepto-experiencia:

perspectiva, humildade, finitude, asombro, gracia, beleza.
autoconfianza, dignidade na consecución dun logro, determinación, alegría.
coidado, compaixón, responsabilidade, sensibilidade.
emoción, fragilidade da existencia humana, actitude positiva ante a vida.
mortalidade, coraxe, fortaleza e debilidade.
autorrespeito, amor propio, vitalidade.
respeito, humildade, unidade, finitude.
asombro, inspiración, valor arquetípico bondade.
exactitude, pureza, perfección, arquetipos de textura e cor.
humildade, amor, compaixón, pertenza.
respeito, admiración, camaradería, confianza, simpatía, amor.
recoñecemento dos límites propios, autodisciplina, honestidade.

En contraste coa vida cotiá, profesional, social, caseira, as experiencias ó aire libre son intensamente persoais, de modo que o valor que experimentamos nun momento dado o experimentamos singularmente, aínda que esteamos acompañados. O medio natural en si mesmo é, deste xeito, responsable de agudiza-la nosa receptividade ós valores que irrompen na experiencia.

Como resumo, Yaffey fai tres afirmacións que teñen moito interese para todos aqueles que buscan na natureza unha base radical de valores para a educación:

1º) A natureza é a fonte última de tódolos valores.

A natureza é a fonte orixinal dos valores humanos. Na súa beleza arquetípica atopámo-los patróns dos que tódolos outros valores derivan e ós que retornamos á orde dos nosos valores. Un encontro de primeira orde coa riqueza dos valores que se atopan na natureza outórgalle ó individuo un sistema de valores máis válido e máis firmemente fundamentado.

2º) A nosa apertura cara á experiencia dos valores vese salientada se nos comprometemos a participar en situacións ó aire libre.

Participando enteiramente na natureza, apartando tódolos asuntos irrelevantes e colocándonos na relación máis

directa cos elementos, experimentámo-los valores máis directamente.

3º) O encontro cos valores é a esencia da educación.

O encontro cos valores da natureza dálle sentido á vida e permite o noso crecemento a través da interiorización dos valores da natureza.

Aínda que a proposición de Yaffey é esencialmente teórica, como corresponde a alguén que se define a si mesmo como “deportista científico”, as súas ideas presentan unha vertente que vai máis aló de xustifica-lo excursionismo mediante un activismo que moitas veces esquece valores fundamentais na educación da persoa, xa que outorga ó contacto coa

natureza un valor como experiencia en por si. É dicir, a propia actividade de contacto co medio natural é valiosa de seu, independentemente das metas externas que desexan acadar-los educadores coa excursión: instructivas, deportivas, hixiénicas, relixiosas, estéticas, etc. A natureza preséntase como un elemento nuclear na formación dos primeiros valores, con independencia dos condicionamentos culturais e sociais dos alumnos. Non é casual que Yaffey utilice unha cita de Thoreau para dar máis contundencia á súa reflexión: “Fun ós bosques porque deliberadamente quería vivir, enfrontarme só cos feitos esenciais da vida e ver se non podía aprende-lo que me tiña que ensinar, e non esperar a ter que morrer, para descubrir que non vivira”.





Prácticas

UN AMBIENTE INTEGRADO PARA O ENSINO DE SISTEMAS EXPERTOS

Mateo Lezcano Brito
 Víctor Giraldo Valdés Pardo
 Universidade Central de Las Villas.
 Cuba

INTRODUCCIÓN

O estudio da intelixencia artificial forma parte do currículo das carreiras relacionadas coa informática. Nesta disciplina estúdase unha gran cantidade de temas e frecuentemente as limitacións de tempo non permiten afondar en moitos dos conceptos estudiados. Por ese motivo o grupo de Informática Educativa da Universidade Central de Las Villas en Cuba está desenvolvendo varias ferramentas concibidas como medios auxiliares do proceso docente educativo; unhas, como medio de apoio ás ideas expostas nas clases, outras como adestradores para ser usados de forma independente polo alumno.

No presente traballo descríbese unha ferramenta, *TeachShell*, que permite profundar nos conceptos relacionados cos sistemas expertos e as máquinas de inferencia.

CONCEPCIÓN XERAL DO SISTEMA

O deseño do sistema *TeachShell* fíxose utilizando o paradigma da programación orientada a obxectos e para a súa colaboración empregouse a linguaxe Borland Pascal Versión 7.0.

Na xerarquía de clases do sistema, TAttr é unha das máis importantes (figura núm. 1)

O compilador constrúe unha colección de instancias de obxectos da clase TAttr e cada obxecto é capaz de amosarse como un feito (*GetFact*), preguntarse (*AskToYou*) ou inferirse (*Infer*) dependendo de se é un feito probado (*IsFact*), un atributo coa pregunta asociada (*IsQuestion*) ou un atributo que se encontra como conclusión (*ExistListR*) dalgunha regra, respectivamente.

```

PAttr = ^TAttr;
TAttr = Object( TObject )
  Procedure Infer;
  Procedure AskToYou;
  Procedure GetFact;
  Function IsQuestion : Boolean;
  Function IsFact : Boolean;
  Function ExistListR : Boolean;
End; { TAttr }

```

Figura 1. Definición parcial da clase TAttr.

Existen, obviamente, outros obxectos que son importantes para o traballo do sistema, pero este artigo oríentase a analiza-las súas características como ferramenta de aprendizaxe, polo que non se fai énfase na forma interna utilizada.

ASPECTO XERAL DO SISTEMA

TeachShell é unha ferramenta que ilustra paso a paso o algoritmo que segue a súa máquina de inferencia interna. O sistema recibe como entrada unha base de coñecemento que foi previamente compilada.

Para compila-las bases débese usa-lo compilador de liñas *Compiler* ou o ambiente integrado para o desenvolvemento de sistemas expertos *UCShell*, especificándolles, en cada caso, a opción de xeración de información simbólica. *Compiler*, *UCShell* e *TeachShell* forman parte dun paquete para a programación de sistemas expertos desenvolvido na Universidade Central de Las Villas (UCLV).

A traza amosada ten unha importancia vital no proceso de ensino e aprendizaxe, xa que a través dela o estudante pode apreciar con claridade:

— ¿Como a máquina de inferencia executa os seus algoritmos máis importantes ?

— ¿Como se percorre a base de coñecemento cando se efectúa a proba dun obxectivo?

— ¿Cales son as regras exploradas?

— ¿Cal é o obxectivo actual?

— ¿Que obxectivos quedaron pendentes temporalmente?

— ¿Que valores acadaron as diferentes variables?

Estes e outros detalles mostrados axudan a comprender todo o proceso levado a cabo polo motor de inferencia.

O menú principal de *TeachShell* coa opción 'arquivos' despregada móstrase na figura 2. Do submenú 'arquivos' a única opción que merece ser destacada é 'cargar'. Ten por finalidade recoñecer se a forma interna que foi xerada por *UCShell* ou *Compiler* contén información simbólica, o que significa que pode ser procesada por *TeachShell*. De non ser así, o formato non será válido e notificaráselle ó usuario para que volva compila-la base de coñecemento utilizando as facilidades de xeración de información simbólica de *UCShell* ou *Compiler*.

Se o arquivo contén a información simbólica necesaria, cargarase na memoria de traballo e poderase iniciar un proceso de inferencia que irá amosándose (a elección do usuario) mentres se executa.

O submenú 'consultar' é o máis importante debido a que permite o inicio do proceso de inferencia e define se se desexa ver cómo se executan os dous algoritmos máis importantes da máquina, así como a traxectoria que esta segue dentro da base de coñecemento actual. Na figura 3 pódense aprecia-las posibilidades que ofrece esta opción:



Figura 2. Menú principal co submenú Arqui.



O emprego da informática nas aulas estase a estender pero as máis das veces úsase como ferramenta case que mecánica, sen comprende-la intelixencia artificial que a desenvolve.

A primeira opción permite iniciar o proceso de inferencia; a segunda permite responder á pregunta do usuario “¿como chegou a esa conclusión?”; a terceira opción permite amosa-los dous algoritmos principais que se executan no proceso de inferencia: ‘buscar un atributo’ e ‘inferir un atributo’. A opción ‘base de coñecemento’ permite que se poida ver nunha área da pantalla a base de coñecemento sobre a que está actuando a máquina de inferencia.

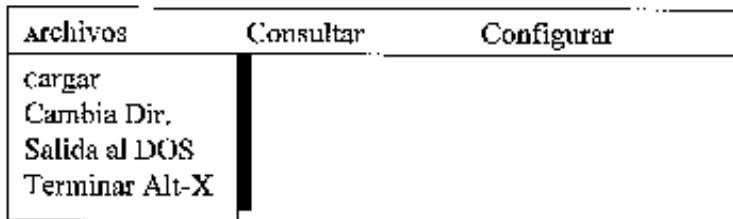
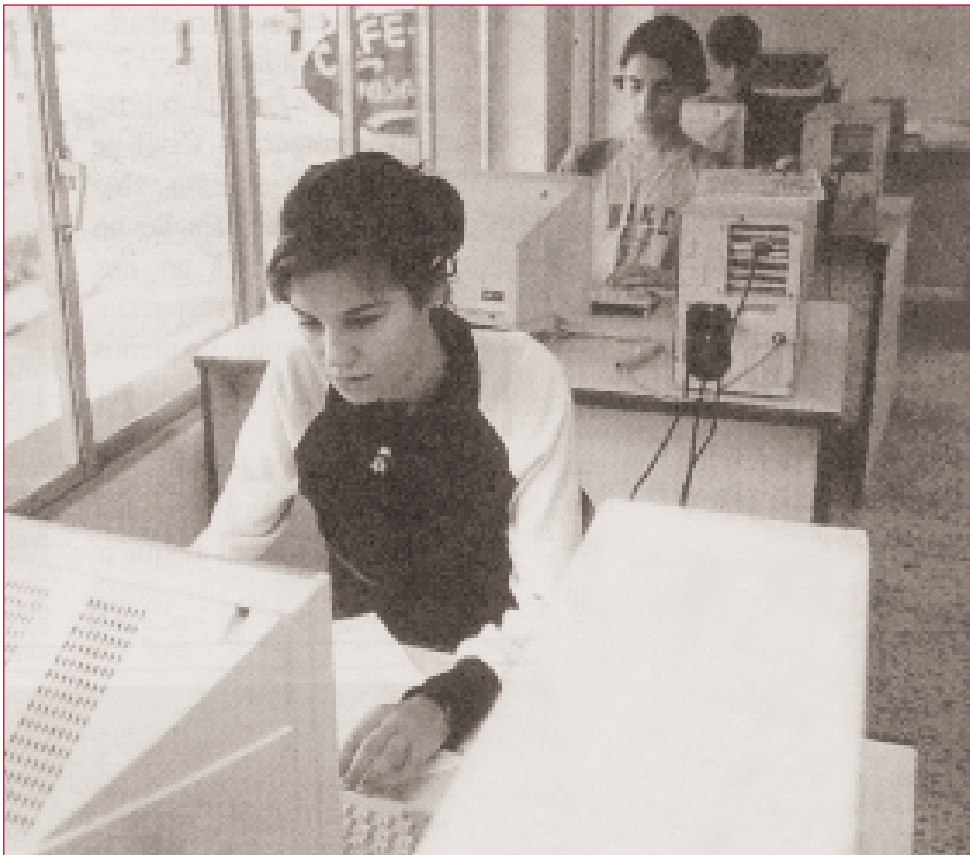
A través destas dúas últimas opcións pódese decidir se se desexa obter:

- trazas sobre os algoritmos soamente,
- trazas sobre a base de coñecemento soamente,
- trazas sobre a base de coñecemento e sobre os algoritmos principais.



Figura 3. Menú principal co submenú Consultar.

Pódense readapta-los tamaños de cada unha das ventás onde aparecen as trazas. A opción ‘configurar’ serve só para defini-las cores que vai te-la aplicación e non merece outros comentarios.

A figura 4 presenta unha vista xeral de *TeachShell* no momento en que está executando unha inferencia. A liña que se observa debaixo da barra de menú denomínase ‘barra de atributos’ e a liña que aparece enriba da liña de estado ten o nome de ‘barra de regras’. Pódense apreciar as diferentes ventás: na parte esquerda obsérvase a ventá da base de coñecemento actual e na parte dereita vense dúas ventás, a superior presenta un método chamado *Exec* que pertence á clase *Find* e que se encarga de buscar un

atributo que se desexa probar; para facelo ten que ensaiar entre tres posibilidades:

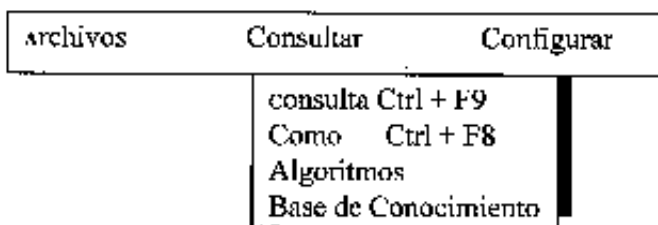
- Que sexa un feito (*IsFact* será verdadeira).
- Que sexa un atributo con pregunta asociada (*IsQuestion* será verdadeira).
- Que non sexa ningún dos dous anteriores e nese caso haberá que inferilo (*Infer*).

A ventá inferior presenta o método *Infer* da clase *Atrib*, que será invocado no caso 3. Como se pode apreciar, estes dous algoritmos son os fundamentais para o proceso de inferencia en si. Comprender cómo funcionan significa entende-lo esencial do mecanismo de

inferencia (*backward chaining*) que segue *TeachShell*. A posición, o tamaño, as cores e o feito de estaren presentes ou non as ventás déixase á elección do usuario, de

acordo co problema que se estea analizando; non obstante, existen algunhas recomendacións para o docente en relación a este aspecto.



Figura 4. Instantánea de *TeachShell* durante un proceso de inferencia.

A finalidade da 'barra de atributos' é amosar tódolos atributos que forman parte da base de coñecemento actual. Como é lóxico, cando sexan moitos non caberán na pantalla e o usuario pode exploralos situando o cursor do rato nas paréntesis angulares que os separan e premendo o botón esquerdo para desprazalos cara a adiante ou cara a atrás. O máis importante para o proceso de ensino

é que o atributo que se está probando nese momento toma unha cor vermella (figura 4), mentres que os atributos pendentes quedan en cor azul, de xeito que o estudante pode apreciar unha 'pila de atributos' para probar, co 'tope da pila' en vermello. A pila irá decrecendo e incrementando durante todo o proceso de inferencia. A proba (satisfactoria ou non) dun atributo dado, terminará cando

esa pila estea baleira. A 'barra de regras' ten unha finalidade similar, pero con relación ás regras.

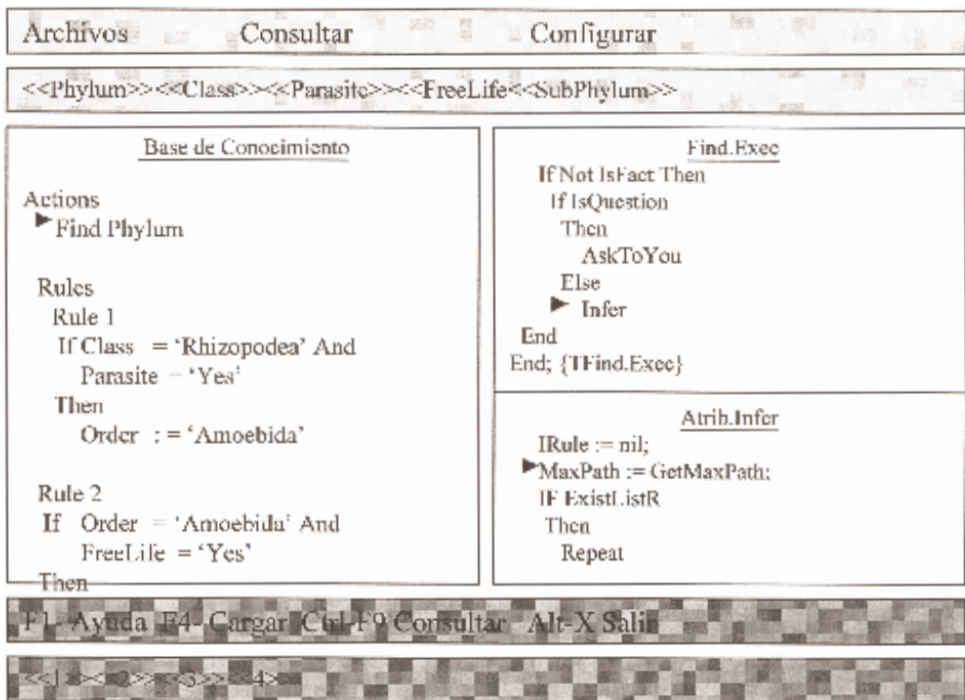
Na figura 4 tamén se poden apreciar varios 'cursosos' que marcan o lugar por onde vai a execución, tanto dentro da máquina de inferencia como dentro da base de coñecemento actual. Pódense destaca-los seguintes aspectos:

— No momento actual estase probando o atributo *Phylum* (cor vermella na barra de atributos).

— Estase explorando o bloque principal da base de coñecemento (comeza coa palabra *Actions*). Este bloque execútase cando o motor de inferencia comeza o proceso de dedución nunha base dada (poderían ser varias). No intre actual recibíuse a orde *find phylum* (cursor en *find phylum* dentro da ventá 'base de coñecemento').

— Polo motivo anterior, estase executando o método *Exec* da clase *Find*, como se aprecia na ventá superior da dereita. Especificamente *Exec* ordenou que se execute o método *Infer* da clase *Atrib*, segundo se aprecia na ventá inferior dereita. A súa próxima acción será buscar unha regra que conteña o atributo 'familia' como conclusión. En 4 tamén se pode ver que ningunha regra ten a cor vermella, xa que aínda *Infer* non comezou a exploralas.

— Nese instante non hai atributos pendentes (ningún deles tomou unha cor azul na barra de atributos).

Outras posibilidades que están ó alcance do usuario de *TeachShell*

permítenlle ver en calquera momento o tipo de valor e o valor en si que ten asociado calquera atributo (pode ser descoñecido cando non se probou), as regras polas que pode ser inferido un atributo dado, etc.

¿COMO UTILIZA-LO SISTEMA?

O sistema pode usarse de diferentes formas, dependendo dos obxectivos do curso e da formación previa das persoas que o reciban. Está especialmente concibido para a formación de especialistas en ciencias da computación interesados na construción de máquinas de inferencia. Nese caso o sistema debe empregarse despois de que os alumnos teñan recibido cursos sobre compiladores, estruturas de datos e programación orientada a obxectos.

Seguidamente ofrécese algunhas suxestións para organiza-las actividades, sendo conscientes de que a creatividade dos profesores debe desempeñar un papel importante na organización das actividades docentes.

Nunha primeira actividade utilízase a conferencia como forma de ensino. Débese explica-la sintaxe das bases de coñecemento para, posteriormente e auxiliándose do ordenador ou de calquera outro medio visual, amosa-la xerarquía de clases de obxectos que forman o sistema. Tamén se mostrarán e explicarán as clases máis importantes para o compilador durante a xeración da forma interna

e para a máquina de inferencia na proba de cada obxectivo.

A segunda actividade débese desenvolver nun laboratorio. O ideal é que cada estudante dispoña dunha máquina. O profesor terá en disco varias bases de coñecemento. Débese escoller un tema que sexa sinxelo e que todos dominen. A clasificación dos animais e das plantas segundo Linneo son bos exemplos que se lembran do ensino medio.

Deben estar no mesmo directorio os arquivos fonte e os arquivos compilados; pódese usa-lo compilador de liñas *Compiler* que é moi sinxelo. *TeachShell* estará configurado para amosar só a listaxe da base de coñecemento cargada. Diráselles ós estudantes que carguen a base e que deduzan cómo se realiza o proceso de inferencia dentro dela. Posteriormente farase cambia-la orde das regras e pediráselles que fagan todo o proceso de compilación, carga e corrida paso a paso. Despois desta actividade preguntárase cómo inflúen os cambios realizados no proceso de inferencia e explicárase cál é o método de solución do problema que se utiliza cando existe máis dunha regra coa mesma conclusión.

A terceira actividade tamén se realizará no laboratorio seguindo un proceso similar ó anterior, pero agora configurarase *TeachShell* para que visualice ó mesmo tempo o percorrido pola base de coñecemento e polos seus algoritmos internos. Pediráselles como tarefa independente que transformen os algoritmos para poder utilizar outro método de

solución de problemas, que agreguen novas sentencias ás permitidas e toda unha gama de exercicios complexos que deben ser resolvidos en actividades extracurriculares e revisados polo profesor.

CONCLUSIÓN

O ensino moderno require, cada vez máis, a utilización de medios auxiliares que apoien o proceso docente; en particular, o uso do ordenador na aula é unha posibilidade que non pode deixarse de lado.

Construíronse múltiples sistemas co obxectivo de utiliza-lo ordenador como medio de ensino; non obstante, a maioría deles foron feitos para ser utilizados nos niveis de ensino primario e medio e non abundan na educación superior.

TeachShell, xunto con outras ferramentas que están sendo desenvolvidas polo grupo de Informática Educativa da Universidade Central de Las Villas (Cuba) dálle resposta a algunhas destas carencias.

BIBLIOGRAFÍA CONSULTADA

Lezcano, M., *Prolog y Sistemas Expertos*, Santa Clara, Cuba, Ediciones Universidad Central de Las Villas, 1995.

- Reeves, T., *Designing CAL To support learning: The case of multimedia in Higher Education Nordic Conference on Computer Aided Higher Education*, Finlandia, Helsinki University of Technology, 1991.
- Rich, E., e K. Knight, *Inteligencia Artificial*, 2ª ed., McGraw- Hill, 1994.
- Roth, A., "The practical application of Prolog", *Artificial Intelligence Expert*, abril, 1993.
- Roth, A., Spencer Clive, *The benefits of Prolog. Software Development*, 1993
- Schank, R., e A. Kass, "A Goal-Based Scenario for High School Students", *Communications of the ACM*, vol. 39, Nº. 4, 1996.
- Spencer, C., LPA-flex 1.2 Technical Product Information, xullo 1996
- "The beginning of Prolog", *Prime marketing publications LTD*, 1995
- Thomas, S. R., "A consideration of some approaches to course organization", *AAAI Fall Symposium on Improving Instruction of Introductory AI (IIIA)*, 1994.



MÚSICA: UNHA PROPOSTA CON MATERIAIS RECOLLIDOS NA TRADICIÓN ORAL

Javier María López Rodríguez
 Instituto de Mos.
 Pontevedra

Unha das facetas máis interesantes na área de música radica nas múltiples posibilidades que pode ofrece-lo traballo con elementos emanados dese mundo de tan difícil delimitación que chamamos folclore. A súa aplicación pedagóxica pode ser variada dependendo do nivel educativo no que se actúe. O presente traballo pretende facer un pequeno relatório da pequena experiencia levada a cabo cun grupo de alumnas da materia de Música II no Instituto de Monterroso durante o curso escolar 1995-96.

Se a recollida de fontes orais pode posuír “a dobre faciana de traballo de campo e traballo de laboratorio”¹, tentouse desenvolver-lo segundo aspecto, tendo en conta o grao de madurez que os alumnos comezan a alcanzar nesta etapa educativa. Isto permitiu realizar un labor onde estiveron presentes as variables de clasificación e sistematización, amais das habituais de sensibilización, coñecemento ou interpretación que

se adoitan establecer para o campo que acabamos de delimitar.

OBXECTIVOS DA PROPOSTA²

1. Conciencia-lo alumno da existencia de ámbitos onde aínda se conservan materiais de tradición oral, poñéndoo en contacto con eles.
2. Achegamento ó contido e estruturas dos principais cancioneros galegos.
3. Manexo dalgúns parámetros usados para a clasificación e estudo de materiais recollidos na tradición oral.
4. Establece-la dimensión do folclore no sentido xeográfico e no aspecto de ‘re-creación constante’.
5. Conseguir unha actitude de respecto e valoración da tradición oral, e comprende-lo valor e interese do seu estudio.

¹ Alan P. Merriam, *The anthropology of music*, Northwestern University Press, 1964, (1980), pág. 37.

² Buscábase enmarca-la actividade en dous dos obxectivos xerais do DCB de ‘Música no Bacharelato’: “Valora-las múltiples manifestacións musicais que se producen na nosa sociedade desde distintos puntos de vista”, e, “utilizar un método de análise musical baseado na audición e na investigación, tendo en conta a empatía, a imaxinación e a sensibilidade persoais para coñecer aspectos estilísticos e formais da obra”.



Músico. Laxeiro, 1963.

Unha imaxe de hoxe que lembra as dos cancioneros medievais.

DESENVOLVEMENTO

Durante o primeiro mes de curso xurdiu a posibilidade de realizar gravacións de campo a familiares dunha das alumnas. Había indicios de ténense conservado na súa memoria cantos transmitidos desde a anterior xeración por vía oral. Unha vez recollidos e escoitados, apartáronse temporalmente para realizar un traballo preparatorio e unha ulterior análise consistente en:

1. Introducción ás pautas xerais observables na música tradicional³.
2. Achegamento ós contidos e ás estruturas dos principais cancioneros galegos de música tradicional⁴.
3. Transcrición e análise.

A transcrición dos textos foi realizada polas alumnas, mentres que a parte musical, dada a súa maior dificultade, foi vertida á partitura polo docente. Seguidamente procedeuse a aplicar unha análise sobre as melodías recollidas. Para

isto, durante o desenvolvemento do anterior apartado buscáronse os posibles parámetros que, segundo as bases de coñecemento do alumnado, podían ser comprendidos e manexados de cara a unha iniciación ós procedementos clasificatorios do xeito máis científico posible. Baseándose nas propostas taxonómicas de D. Schubart, e despois de indaga-lo que máis facilmente podía ser usado para os nosos propósitos, aplicáronse as seguintes variables:

1. Numeración, localización espacial e temporal, anotación do informante e da súa idade e notación arquivística (cinta magnetofónica onde se puidese atopar).

2. Iniciouse ás alumnas no tipo de transcrición baseado en transporta-las melodías tendo como nota base (primeiro grao) o 'sol' e na numeración dos diferentes graos. Facendo uso do teclado e coa partitura diante non foi difícil que conseguisen sinala-lo ámbito, o deseño melódico (descendente ou circunflexo), o *incipit* melódico e as cadencias relativas.

³ Oralidade e funcionalidade foron as características nas que máis se insistiu, tendo sempre en conta as grandes variables que se producen neste eido, así como a pluralidade dos enfoques. Por exemplo, criterios como o antagonismo 'cultura oral-cultura escrita' atópanse en revisión. Ver neste sentido, R. Pelinsky, "Musicología histórica y tradición oral", en *Cuadernos de Arte e Iconografía de Granada*, núm. 26, 1995, páxs. 315 - 319.

⁴ Os cancioneros utilizados foron: Casto Sampedro y Folgar, *Cancionero musical de Galicia*, Fundación "Pedro Barrié de la Maza, Conde de Fenosa", A Coruña, 1982 (reimp. facs.); E. M. Torner, e J. Bal y Gay, *Cancionero Gallego. Vol. 1, melodías, e vol. 2, letras*. Fundación "Pedro Barrié de la Maza, Conde de Fenosa", A Coruña, 1973; M. Rico Vereá, *Cancioneiro Popular das Terras do Tamarela*, Vigo, Ed. Galaxia, 1989; e os seis volumes de D. Schubart, e A. Santamarina, *Cancioneiro popular galego*, Fundación "Pedro Barrié de la Maza, Conde de Fenosa", A Coruña, publicados entre 1984-1993. (Ainda non se dispoñía do sétimo, *Táboas sinópticas e índices*, publicado no 1995). Tamén se buscaron referencias noutras coleccións.

O criterio de funcionalidade, relación da música con determinadas datas do ano, festas relixiosas anuais, traballos, etc., explicouse directamente coa propia estrutura dos cancioneros, especialmente a través dos dous primeiros. Tamén puido observarse que ten sido o argumento básico á hora da clasificación en moitos traballos de tipo xeral, como pode verse en J. Crivillé y Bargalló, *Historia de la Música Española. Vol. 7. El folklore musical*, Madrid, Alianza Música, 1983, pp. 128-129. O criterio funcional na clasificación pode mostrárselles rapidamente ós alumnos co índice de D. Schubart e A. Santamarina, *Cántigas Populares*, Vigo, Ed. Galaxia, 1983, volume breve e de fácil manexo das experiencias destes imprescindibles autores.

3. Axudados pola audición, intenteuse discerni-lo tipo de pulsación no referente ó aire aproximado (co uso do metrónomo), regularidade ou irregularidade rítmica, e ós patróns básicos. Para isto foi de moita axuda o uso da prosodia. Utilizáronse barras de compás discontinuas para aquelas melodías con divisións de pulso máis ou menos regular.

4. O tipo de escala e a relación melodía-texto presentaron certa dificultade, polo que foron engadidos posteriormente⁵.

5. Escolléronse exemplos de diferentes cancioneiros para practicalos diversos apartados, especialmente dos volumes de Schubart-Santamarina. As diversas tarefas desenvolvidas desembocharon na elaboración de fichas de clasificación. (Ver ó final)⁶.

CONCLUSIÓNS

Trala realización das fichas, puidéronse tirar algunhas conclusións xerais sobre o tipo de pezas e as súas características, así como uns pequenos comentarios particulares de cada unha delas.

En total, recolléronse de dous informantes sete pezas cantadas sen acompañamento instrumental de ningunha clase. Foron clasificadas tematicamente como:

A. Catro cantos correspondentes ó 'Ciclo de Nadal'. Dous tipificados como 'Cantos de Reis' ou 'Romances de Nadal' (números 1 e 2, este último co seu 'aguinaldo'), un 'aguinaldo reprobatorio' (número 4) e un 'vilancico' (número 3).

B. Un 'canto dialogado', concretamente un 'parrafeo novo' (número 6).

C. Dous romances, un 'tradicional' (número 5) e outro 'novo' (número 7).

Para a análise das melodías, pedíuselles ás alumnas que confeccionasen un cadro sinóptico de dobre entrada para ter unha visión rápida dos resultados. Plasmados deste xeito, resultou doado inferir unhas pequenas conclusións.

En canto ós ámbitos, a maior parte resultaron ser menores cá oitava, e moitos deles, de quinta ou sexta. Soamente un canto (número 3) chegaba ata unha décima. Os deseños resultaron ser sobre todo circunflexos, sacando dous cantos comunicados por Helia. Os *incipit* delataron certa afinidade entre algunhas

⁵ Para máis detalles na información remitimos especialmente ó volume de D. Schubart e A. Santamarina, *Cancioneiro popular galego. Vol. I. Oficios e labores*, Fundación "Pedro Barrié de la Maza, Conde de Fenosa", A Coruña, 1984, páxs. IX-XXV. Tamén é moi útil, X. Groba González, "Guía para a clasificación da música popular galega", en *I Xornadas de Etnomusicoloxía*, Conservatorio de Música de Santiago de Compostela, 1993, páxs. 5-14.

Para facilitar pedagoxicamente a actividade, non se aplicaron estrictamente os parámetros de D. Schubart, xa que algunhas das melodías recollidas (nos 3, 4 ou 7) podían ter sido clasificadas como melodías novas con función harmónica tonal, baseadas na tónica ou na mobilidade tónica-dominante nalgúns casos, melodías en menor ou en 'mi'. Tamén, buscando a maior facilidade no traballo coa transcripción musical, non se reflectiron variantes estróficas, entoación oscilante, tons falados, etc.

⁶ As fichas orixinais contaban coa clasificación de xénero ou función baixo o epígrafe de 'contidos'. No reverso incluíase un apartado para a indicación das fontes bibliográficas cotexadas e os posibles comentarios produto do cotexo. Ámbolos dous campos de información aparecen neste relatorio nas conclusións sobre as pezas.

melodías, como o salto de cuarta co que se inician o número 1 e o número 5, o parello discorrer de graos nos números 3 e 4, ou a afinidade entre os dous cantos de deseño descendente. Coas cadencias púidose comprobar que seis dos sete cantos pousaban a cadencia do primeiro verso no quinto grao, aínda que a cadencia principal (segundo verso) ofrecía máis variedade. O pulso, dentro de certa liberdade, foi regular en tódolos casos. Os patróns rítmicos amosaron a afinidade na síncopa entre os cantos 1 e 2, e a relación métrica entre o 4 e o 6.

O traballo anterior completouse cunha pequena exploración consistente na pescuda de modelos afíns nos diversos cancioneiros. Coñecida a estrutura destes, pedíuselles ás alumnas que buscasen letras semellantes ou parecidas. De feito, o formato da ficha estaba deseñado para que, en posteriores cursos, fose posible amplia-lo número de fontes cotexadas. As pequenas consideracións permitiron darlles dimensión ás melodías recollidas, co que se cumpriu un dos obxectivos da proposta ó observa-lo fenómeno da 'recreación' como parte constitutiva dos cantos de tradición oral.

Número 1. Tanto este ítem coma o seguinte forman parte do 'Ciclo de Nadal'; os seus versos aparecen en diferentes exemplos como en Schubart-

-Santamarina, vol. II, pp. 22-23; Bal y Gay, vol. II, pp. 22-23; ou Casto Sampedro, p. 139. As dúas últimas coplas do canto de Novelúa inclúen a solicitude de aguinaldo, e o derradeiro cántase cun aire máis movido, aínda que a estrutura melódica é a mesma ca no resto dos versos. Poden verse exemplos de solicitude de aguinaldo similares en Schubart-Santamarina, vol. II, pp. 87-90, e Rico Vereá, p. 120. Para unha máis ampla dimensión xeográfica, proporcionóuselles ás alumnas un exemplo de aguinaldo castelán⁷.

Número 2. Comeza coa solicitude de licencia para cantalo, algo moi corrente neste tipo de cantos (Schubart-Santamarina, vol. II, pp. 22-23 e 83). O tema do *Camiño cara a Belén* e o *Nacemento de Xesús* está estendidísimo. As alumnas detectaron estes exemplos emparentados co de Novelúa: Schubart-Santamarina, vol. II, pp. 12-16; Bal y Gay, vol. 1, p. 18, e vol. 2, p. 16; Casto Sampedro, p. 139, ou Rico Vereá, p. 121⁸. Tamén se lles proporcionou un exemplo deste romance de Nadal recollido en León⁹. A informante recordou a entoación destes cantos de casa na casa durante a súa mocidade co gallo da solicitude do aguinaldo durante o día de Reis, tradición hoxe desaparecida na zona. O mesmo comunicou respecto ó ítem número 4.

7 J. Díaz, *Cancionero del Norte de Palencia*, Instituto Tello-Téllez, Deputación Provincial de Palencia, 1982, páx. 117. A letra máis similar que atopamos figura en N. Rielo Carballo, *Escolma de Carballo*, Vigo, Eds. Castrelos, 1976, páx. 242.

8 Tamén poden verse exemplos en I. Rielo Carballo, *Cancionero da Terra Cha. (Pol)*, A Coruña, Edicións do Castro, 1980, páxs. 86-87; e X. Fuentes Alende, "Notas para o Ciclo do Nadal en Cuntis", en *El Museo de Pontevedra*, XXXVI, 1982, páxs. 426-427.

9 M. Fernández Núñez, *Folklore Leonés* (Reimp. 1980), León, Nebrija, 1931, páx. 80.

A melodía do número 2 posúe moita afinidade melódica co 16, recollido este en Taboada por Bal y Gay, vol. 1, p. 18. Concretamente, a melodía dos dous últimos versos é igual cá dos seus respectivos do número 2 de Novelúa.

Número 3. Un vilancico que polas características melódicas, de rima e mesmo de redacción, cremos que é bastante recente, incluso proveniente dun autor concreto. Non se atoparon cantigas parecidas.

Número 4. Esta copla de despedida de aguinaldo, vituperio contra a casa pouco dadivosa á hora de 'bota-lo aguinaldo', foi atopado polas alumnas en Schubart-Santamarina, vol. II, pp. 94-9; e en Rico Vereá, p. 120. Neste caso, proporcionouse un exemplo moi similar da zona do Bierzo¹⁰.

Número 5. Versións deste romance foron localizadas en Schubart-Santamarina, vol. II, p. 207; e Bal y Gay, vol. 2, p. 141. Como exemplo non galego, mostróuselles ás alumnas un recollido en León¹¹.

Número 6. Foi clasificado como 'parrafeo novo'. Algunhas das súas coplas figuran en cantos da mesma natureza, como en Schubart-

-Santamarina, vol. V, pp. 43, 49 e 52. Este último aseméllase moito ó de Novelúa, incluso melodicamente é descendente e cun ámbito de oitava¹².

Número 7. O romance do *Cura Enfermo* parece ter moita estabilidade tanto na letra coma na melodía, segundo se desprende das versións observadas; consérvase mesmo a repetición dos versos nas súas interpretacións. Bal y Gay, vol. 1, p. 314, e vol 2, p. 158; Schubart-Santamarina, vol. IV, letra pp. 38-39, e melodías, pp. 7-8¹³.

Logo da análise, sinalouse o feito de que a partitura dificilmente pode reflectir aspectos como a tímbrica, ou sutilezas rítmicas e de entoación. Por iso se fixo fincapé na importancia de contar sempre coas gravacións. Nesta orde de cousas, procedeuse a facer na aula algunha comparación entre cantos rexistrados fonogrficamente, e pedíuselles ás alumnas que sinalasen as diferencias que elas fosen quen de detectar. Concretamente, realizouse entre o canto número 2 e un do mesmo contido interpretado en grupo e recollido na parroquia de Anxeriz, concello de Tordoia¹⁴.

Aínda que para a realización deste traballo se fixo unha división letra-

10 A. Diéguez Ayerbe, *Cancionero berciano*, Ponferrada, Instituto de Estudios Bercianos, 1977, pág.124.

11 Fernández Núñez, *op. cit.*, páxs. 87-88. O romance en cuestión é o coñecido como *Os sinais do esposo*, moi difundido por toda a Península Ibérica e incluso por Sudamérica. (Ver Schubart-Santamarina, vol. III, pp. 273-274). Por outra banda, cómpre sinalar que o exemplo de Novelúa posúe o que se denomina verso de 'sílabas baleiras' ("*oh don gorondiña*"), que non afecta á estrutura versificatoria do romance. Na cadencia relativa sinalámolo cun círculo.

12 Unha versión case idéntica aparece en N. Rielo Carballo, *op. cit.*, p. 237.

13 Entraría por tanto no apartado de 'melodías fixas'. Como para o núm. 5, tamén ten verso de sílabas baleiras ("*chirinbin chirinbaina*"). N. Rielo Carballo, *op. cit.*, p. 39, menciona ter recollido unha versión igual cá de Bal e Gay.

14 Gravación editada en *Música tradicional Galega. Vol. III. Ciclo do Ano*. Saga, 1989.

-melodía por cuestións prácticas, insisi-tiuse en que un labor desta índole debe contar coa interacción que se produce entre a parte textual (tipo de versos, número de sílabas ou acentos) e a parte musical.

Para completa-la actividade, as alumnas confeccionaron un mapa moi elemental que reflectía a localización das fontes relacionadas coa recollida levada a cabo en Novelúa.

ALGUNHAS IMPRESIÓNS

Unha vez rematado o proceso, as alumnas suxeriron a posibilidade de dramatizar (caso do canto núm. 6) ou interpretar algúns dos textos e melodías. Aínda que non se fixo por cuestións de tempo, podería ser unha das aplicacións dos materiais recollidos. Outra consistiría na adaptación de estrofas preexistentes ou elaboradas *ex novo* ás cantigas recollidas, para que o alumno vivenciase o proceso de 'recreación' na conformación da tradición oral, realizando *contrafacta* coas devanditas melodías.

Por outra parte, chamou a atención dalgunhas alumnas a variedade que derivaba dos sete cantos que conformaron o

"aparato crítico" da nosa proposta. Esta impresión, produto do elaborado traballo realizado, trocou a sensación de uniformidade aparente respecto ó recollido e ó mundo da música de tradición oral en xeral. Así mesmo, mudou a visión respecto a un repertorio que, sen chegar a ser deostado, si aparecía como algo rudo, resultado do xeito de cantar dunha voz non educada. Isto fíxose patente cando se lles pediu ás alumnas que cantasen tal e como o fixeran as informantes. Con isto, conséguese unha actitude máis repectuosa cara a este mundo que, curiosamente, é moito máis accesible para os alumnos do medio rural (como é o caso que acabamos de tratar).

Por último, algunhas alumnas mudaron a visión unitarista do folclore, aquela que lle concede á música tradicional a mesma aura de especificidade que no mundo culto se adoita outorgar á composición. Recoñecéronse a 'recreación' e a 'variabilidade' como partes da riqueza da tradición oral. Neste sentido, á maior parte das alumnas chamóulle-la atención o feito da existencia de cantos (caso do núm. 5), que tanto na temática das letras coma na funcionalidade resultaban moi afíns con outros de tradicións non galegas, consideración moi útil para erradicar falsos e perigosos exclusivismos.



Ficha núm. 1

Parroquia: Novelúa
 Concello: Monterroso
 Mes e ano: X-1995

$\text{♩} = 100$

$\text{♩} = 120$

Informante: Elisa.
 Idade: 67.
 Arquivo: Mont.- 1.

a. Melodía.
 Ámbito: 6^a
 Deseño: Circunflazo.
 Escala:



d. Pulso: Regular.
 Patrón rítmico:

b. "Incipit" melódico: 1, 1, 4, 4, 5, 5, 4, 4

c. Cadencias:

e. Relación música-texto:

A	B	A'	C
1	2	3	4

TEXTO

En el portal de Belene
 ciudad de Galilea,
 donde la Virgen parida
 re-lum-bran-te está una estrella.
 ¿Como estás Virgen parida,
 como estás Virgen doncella?
 Yo bien estoy San Gosé,
 no debes de tener pena.
 Por ver al Hijo de Dios
 nado en tanta miseria
 sin tener en que lo envuelvan
 más que una poquita hierba.
 La mula bien se la come,
 iel boi mejor se la lleva,
 ai de mi ai de mi amante,
 que la muerte se le ordena.
 Llegando al monte Calvario
 hallarás una escalera,
 cun crucero y un letrado
 que dirá desta manera.

Aquí murió Jesucristo,
 rei de cielos y tierra,
 murió por los pecadores
 y a todos los redimiera.
 Pilatos tuvo la culpa,
 Pilatos la culpa tuviera,
 quien la tuvo fue Herodes.
 Judas fue quien lo vendiera
 por treinta y mil reales,
 más por ellos no quisiera.

San Gosé hiecha las redes
 por riba de San Fernando,
 toma niño este pañuelo
 échano-lo aguinaldo.

Dea señora dea
 aunque sea pouco,
 un touciño enteiro
 e a mi-tá do do outro.

Ficha núm. 2

Parroquia: Novelúa
 Concello: Monterroso
 Mes e ano: X-1995

$\text{♩} = 95$

Fe - li - ces Pas - cuas de Re - yes tén - gam vue -stras se - ño - rías di - nos
 qui - eren es - cu - char - ce nues - tra pre - cep - ta doc - trina

Informante: Elisa.
 Idade: 67.
 Arquivo: Mont.- 2.

a. Melodía.
 Ambito: 5ª
 Deseño: Circunflexo.
 Escala:



d. Pulso: Regular
 Patrón rítmico:



b. "Incipit" melódico: 1, 1, 1, 1, 3, 4, 5

c. Cadencias: $\text{♩} \text{♩} \text{♩} \text{♩}$

e. Relación música-texto:

A	B	A'	C
1	2	3	4

TEXTO

Felices Pascuas de Reyes
 tengan vuestras señorías,
 si nos quieren escuchar
 nuestra precepta doctrina.
 Caminado va Gosé,
 caminado va María.
 Caminado va Goseie
 y a Belén llegan de día.
 Y allá por la media noche
 la Virgen parido había,
 tanta era la pobreza
 siquiera un pañal tenía.
 Hechó la mano al cabelo
 y un velo que allí tenía,
 lo partió en cuatro tercios,
 y al niño Dios envolvía.
 Bajó un ángel del cielo,
 ricos pañales traía,
 unos eran de Holanda,
 otros de Holanda fina.

Subió el ángel al cielo
 rezando el Ave María,
 le pregunta el Padre Eterno
 que tal queda la Parida.
 La Parida queda bien
 y en su cama recogida,
 toda vestida de oro,
 calzada de plata fina.
 Le pregunta el Padre Eterno
 que tal queda la Parida,
 toda vestida de oro,
 calzada de plata fina.
 Todo eso non é nada
 pa que a Virgen merecía,
 merece un castillo d'oro
 más alto que maravilla.
 Ni lo hizo el carpintero,
 ni toda carpintería,
 que lo hizo el Padre Eterno
 para la Virgen María.

Ficha núm. 3

Parroquia: Novelúa
 Concello: Monterroso
 Mes e ano: X-1995

$\text{♩} = 110$

Un-ha mal-te das máis frías do in-ver-no máis cru-el ma-ceu
 o no-so Xe-su-se máis her-mo-so cun cla-vel

Informante: Elisa.
 Idade: 67.
 Arquivo: Mont.- 3.

a. Melodía.

Ámbito: 10ª

Deseño: Circunflexo.

Escala:



d. Pulso: Regular.

Patrón rítmico:



b. "Incipit" melódico: 3,4,5,5,6,7,8,5

c. Cadencias: ♯ 3 2 1

e. Relación música-texto:

A	B	A'	B'
1	2	3	4

TEXTO

||: Unha noite das máis frías
do inverno máis cruel, ||
||: naceu o noso Xesuse
máis hermoso cun clavel. ||
||: Miña rosa, meu encanto,
meu queridiño meu ben, ||
||: Ti deitado nesas pallas
no pesebre de Belén. ||
||: Baixan os ángeles todos
sobre o portal a cantar. ||
||: tamén baixan os pastores
que tamén o veñen ver. ||
||: Tráenlle ovos e manteca,
un pucheiriño de mel, ||
||: io seu "Gloria in Excelsis"
O comezan a adorar. ||

Ficha núm. 4

Parroquia: Novelúa
 Concello: Monterroso
 Mes e ano: X-1995

$\text{♩} = 110$

Can-ta-mos-cheos rei-ses ce-me-la de ca-bra
 can-ta-mos-cheos rei-ses non me de-ches ma-da

Informante: Elisa.
 Idade: 67.
 Arquivo: Mont.- 4.

a. Melodía.
 Ambito: 5ª
 Desenfo: Circunflexo.
 Escala:

b. "Incipit" melódico: 3,3,3,4,5,5

c. Cadencias: $\overline{5} \overline{4} \overline{3}$

e. Relación música-texto:

A	A'	A'	A'
1	2	1	3

d. Pulso: Regular.
 Patrón rítmico:

TEXTO

Cantámosche os reises
 canela de cabra
 Cantámosche os reises
 non me deches nada

Non me deches nada
 nin siquera cousa,
 antes dunha h'ora
 pártate unha lousa.

Ficha núm. 5

Parroquia: Novelúa
 Concello: Monterroso
 Mes e ano: X-1995



Informante: Helia.
 Idade: 66
 Arquivo: Mont.- 6.

a. Melodía.
 Ámbito: 5ª
 Deseño: Circunflexo.
 Escala:



d. Pulso: Regular.
 Patrón rítmico: ♩ ♩ ♩ ♩ ♩

b. "Incipit" melódico: 1, 1, 4, 3, 4, 3, 2, 1

c. Cadencias: $\boxed{|| \text{V} \text{I} ||}$

e. Relación música-texto:

A	B	C
1	2	3

TEXTO

Estando en mi balcone,
oh don gorondiña,
 cosiendo y planchando en seda,
 vi venir un caballero,
oh don gorondiña,
 alá por Sierra y Morena.
 Estrecheme e pregunteille,
oh don gorondiña,
 si venía de la guerra.
 ¿Por qué pregunta señora,
oh don gorondiña,
 por que pregunta doncella?
 Pregunto por mi marido,
oh don gorondiña,
 sete anos hai que vai nela.
 O seu marido señora,
oh don gorondiña,
 muerto en la guerra queda,
 que o matou un soldado
oh don gorondiña,
 por celos dunha doncella.
 Se usted se viene conmigo,
oh don gorondiña,
 yo me caso con usted.
 Váyase oh caballero,
oh don gorondiña,
 váyase para su tierra.

Yo me voy para la mía,
oh don gorondiña,
 a poner vitola negra,
 de tres higos que me quedan,
oh don gorondiña,
 los mandaré a la escuela,
 la primera letra que lean,
oh don gorondiña,
 que nombren su padre en ella.
 No haga eso señora,
oh don gorondiña,
 o seu marido eu era.
 E si élo meu marido,
oh don gorondiña,
 a que ves con esa nova.
 Qu'ó corazón das mulleres,
oh don gorondiña,
 ti ben sabes como era,
 fai coma as xarras de vidro,
oh don gorondiña,
 que desque cai logo quebra,
 fai como a folla do olmo,
oh don gorondiña,
 calquera aire a leva.

Ficha núm. 6

Parroquia: Novelúa
 Concello: Monterroso
 Mes e ano: X-1995

$J = 110$

Boas tardes Maruxiña vouche dicir unha cousa de ti

me queres a min eu non me caso con outra

Informante: Helia.
 Idade: 66.
 Arquivo: Mont.- 7.

a. Melodía.

Ámbito: 8ª
 Deseño: Descendente.
 Escala:

d. Pulso: Regular.
 Patrón rítmico:



b. "Incipit" melódico: 8, 8, 8, 8, 7, 6, 7, 5

c. Cadencias: ♯[4] 3, 1

e. Relación música-texto:

A	A'	A'	A'
1	2	3	4

TEXTO

Boas tardes Maruxiña
 vouche dicir unha cousa,
 se ti me queres a min
 no me cas con outra.
 Que te quero ben o sabes
 non precisas preguntar,
 hai un ano que che dixen
 que me quería casar.
 Ti tomara-lo a risa
 pero dígocho de veras,
 ando buscando muller
 e non topo quen me queira.
 Pois se ningunha te quere
 será porque eres malo,
 ou porque che teñan medo
 que non cumplas co traballo.
 Eu por malo non me teño
 e menos por holgazán,
 tan sólo que as rapazas
 dicen que son un larán.
 Se cho dicen non se engañan
 porque tu eres un babullo,
 andas rondando con todas
 e non cumples con ningunha.

Todo eso é mentira
 sólo por pasar o tempo,
 tu ere-la más preferida
 que teño no pensamento.
 Vaite de aí galopín,
 boca de cadelo mouro,
 que xa non te quero ver
 anque te me cubran d'ouro.
 Tampouco te quero a ti,
 ollos de gata mamada,
 que te tes por boa moza
 e para min non vales nada.
 Todo eso é mentira,
 solo por pasar o tempo,
 tu ere-la más preferida
 que teño no pensamento.
 Aquí termina a historia
 destes dous namorados,
 después de tanta disputa
 luego salieron casados.

Ficha núm. 7

Parroquia: Novelúa
 Concello: Monterroso
 Mes e ano: X-1995

J. = 96

O cura - está - ma - lo mal ma - li - to en ca - ma chi - rín
 bín chi - rín - bai - ma mal ma - li - to en ca - ma

Informante: Helia.
 Idade: 66.
 Arquivo: Mont. - 8.

a. Melodía.
 Ámbito: 8^a
 Deseño: Descente.
 Escala:

d. Pulso: Regular.
 Patrón rítmico:

b. "Incipit" melódico: 8, 8, 8, 7, 6, 5

c. Cadencias: $\boxed{5} \boxed{1} \boxed{5} \boxed{1}$

e. Relación música-texto:

A	A	B	C ^a	B
1	1	2	3 ^a	2

TEXTO

||:O cura está malo:|
 moi malito na cama,
chirimbín, chirimbaina,
 moi malito na cama.
 ||:¿Que quiere osté cura:|
 que tan cedo chama?
chirimbín, chirimbaina,
 que tan cedo chama?
 ||:Quero checolate,||
 pero non agua
chirimbín, chirimbaina,
 pero non hai agua.
 ||:Coge el cantarillo:|
 y vete a buscarla,
chirimbín, chirimbaina,
 y vete a buscarla.
 ||:Mete o pé no pozo,||
 la picó una rana
Chirimbín, chirimbaina,
 la picó una rana.
 ||:La picó de gusto,||
 la picó de gana
chirimbín, chirimbaina,
 la picó de gana.

||:A los siete meses:|
 barriguita hinchada,
chirimbín, chirimbaina,
 barriguita hinchada.
 ||:Y a los nueve meses:|
 parió la criada,
chirimbín, chirimbaina,
 parió la criada.
 ||:Y trae un chiquillo:|
 con capa y sotana
chirimbín, chirimbaina,
 con capa y sotana.
 ||:É fillo do cura:|
 e más da criada.
chirimbín, chirimbaina,
 e más da criada.
 ||:É neto do reie:|
 e da carballada,
chirimbín, chirimbaina,
 E da carballada.

O MEDIO AMBIENTE, O EXERCICIO FÍSICO E A TRANSVERSALIDADE

José Víctor Ónega Carrera
CEFOCOP.
Santiago de Compostela

A TRANSVERSALIDADE NO SISTEMA EDUCATIVO

A transversalidade é un novo reto que temos no noso sistema educativo. Coa súa inclusión pode suceder coma con tantos outros cambios ocorridos no noso país nos diferentes momentos históricos. De todos é sabido que os cambios educativos van sempre a remolque dos económicos, sociais, políticos e culturais. Pero a escola parece que se resiste a adaptarse á velocidade dos cambios e as necesidades sociais.

Nas clases de ciencias da natureza explicámo-lo funcionamento da natureza, pero poucos saben e aprenden a protexela. As nosas guerras contemporáneas son repudiadas por toda a sociedade, pero os libros de texto seguen enxalzando as xestas bélicas heroicas de reis e conquistadores, describindo ata o absurdo as estratexias militares coas que uns pobos conquistaban outros.

Esta desconexión e contradición entre a sociedade e a escola está a superar-las límites do razoable e do aceptable nunha sociedade democrática. O arraigamento da tradición constitúe un serio

obstáculo no cambio do sistema educativo. As escolas tenden a pecharse en si mesmas, na realidade das programacións e nun funcionamento que garante a estabilidade organizativa. Neste contexto, calquera formulación de cambio enfróntase á necesidade de ter que modificar algo que xa funciona.

¿Que debe e pode facerse entón para evitar que a planificación da transversalidade quede nun novo cambio formal do noso sistema educativo? Podemos buscar formas para anticipármonos ó cambio educativo e por unha vez sincroniza-los cambios sociais.

A formulación da transversalidade no currículo é claramente unha victoria dos movementos sociais mellor articulados na actualidade: o feminismo e o ecoloxismo.

Ninguén cuestiona a necesidade de que o noso sistema educativo responda á preparación do capital humano necesario para o progreso económico e social; sen embargo, baixo estes principios de eficiencia educativa lexitímase a *meritocracia* e a xerarquía e establécense diferencias entre o que é principal e secundario na

aprendizaxe. Nesta xerarquización, a transversalidade corre o perigo de se converter en 'maría' do noso sistema educativo, sen alterar un modelo de escola centrado na funcionalidade para o mercado do traballo.

A transversalidade supón a primeira oportunidade seria para acomete-lo cambio educativo con maior optimismo social.

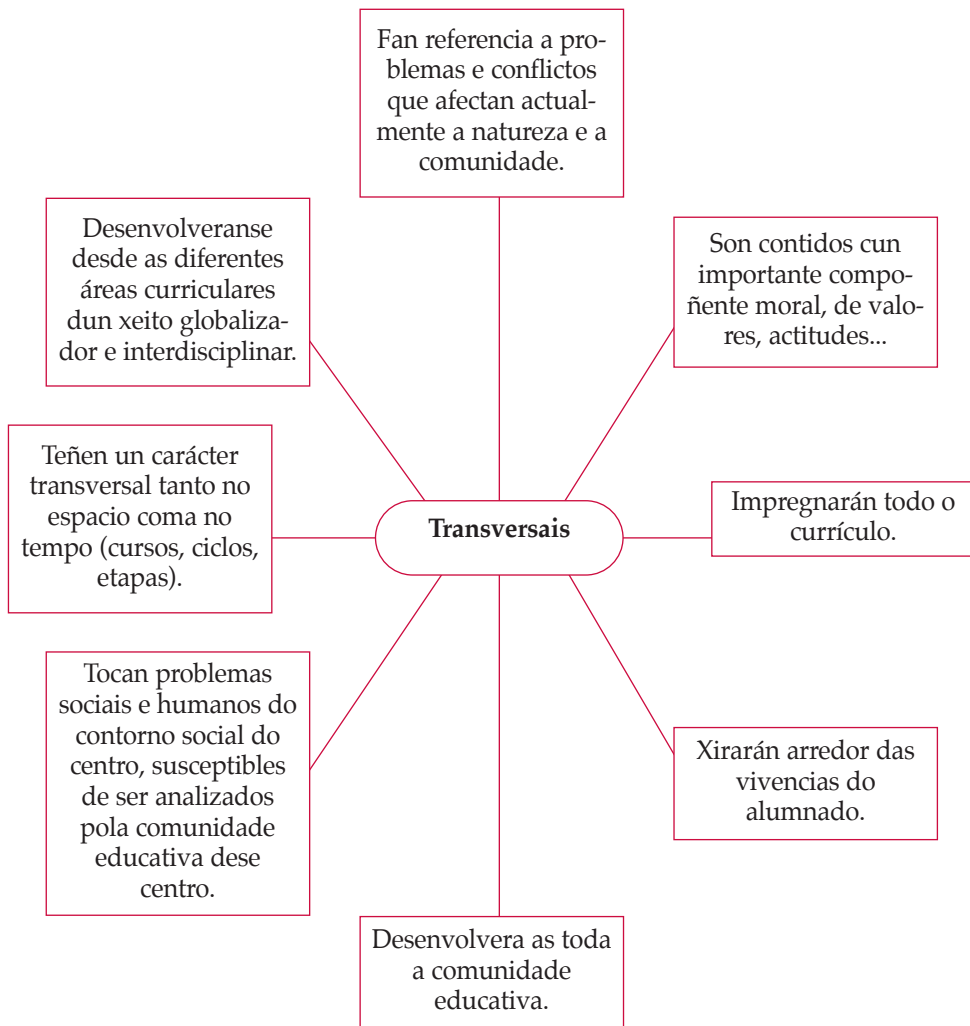

Existen unha serie de temas, un deles o medio ambiente, que se manifestan de forma relevante na sociedade actual e, como consecuencia, impregnan a vida e as experiencias diarias do alumno; por iso será necesario que aparezan tamén integrados na educación física e abordados globalmente, tal como o dicta o Informe final da Conferencia de Tbilisi (UNESCO, 1977).

PAPEL DA EDUCACIÓN FÍSICA

Desde a educación física consideramos que a transversalidade é un reto para os docentes, e pretendemos achegalo noso gran de area a un tema que urxe, loitando contra costumes ancestrais, moi arraigados, que nos encaixan nunha temática simplemente biomotriz e asocian unicamente a educación física con nenos correndo detrás de balóns

A constante interacción do corpo co contorno, que se produce nas actividades físicas en xeral e nas actividades no medio natural en particular, facilitan a contribución do profesor desta área á educación ambiental. Tódalas actividades que se desenvolven en espazos abertos posibilitan a reflexión crítica relativa ó ambiente e conciencian os alumnos para o seu coidado; ademais, establécese a conexión necesaria coa educación para a saúde.

A través das actividades realizadas no medio natural, débense desenvolver actitudes de coidado e protección do contorno e potenciar, máis que unha acti-

tude de simple respecto, a participación activa na súa reconstrución. Así pois, desde esta área imos promover actividades de aprendizaxe que axuden non só a coñece-lo medio e as actitudes para a súa mellora, senón a unha concienciación sobre a problemática dos residuos.

Outra razón é que sirva de sensibilización para utilizar material reciclado. Un material que está condenado ó lixo pode servirnos para o ensino e tamén para que os nosos nenos e nenas pasen un momento agradable.

RELACIÓN DOS ESPACIOS NATURAIS COA EDUCACIÓN AMBIENTAL

Podemos defini-los espazos como infraestrutura natural non modificada polo home e onde elementos están rexidos por leis naturais e biolóxicas; ou tamén como o conxunto dos aspectos físicos, químicos, biolóxicos e os factores sociais e económicos susceptibles de provocaren un efecto directo ou indirecto, inmediato ou diferido, sobre os seres vivos e as actividades humanas.

A historia da humanidade é a historia da degradación natural. As fases económicas da historia do home —colector/cazador, agricultor/gandeiro, industrial— caracterizáronse por unha incidencia progresiva sobre a natureza e ocuparon máis espazos na medida en que perfeccionaron as súas técnicas, sobre todo a partir da primeira metade do século XIX. A isto temos que uni-lo aumento acelerado da poboación. O

avance tecnolóxico e a revolución demográfica son dous factores intimamente ligados, que non se entenden por separado e que obrigan o home a cambiarlos sistemas de produción que inciden sobre a natureza.

O estado actual do medio é preocupante, tanto nos espazos urbanos e rurais coma nos naturais. Amplas áreas da superficie terrestre atópanse en situacións irreversibles, o que orixina unha preocupación constante por parte dos organismos internacionais ou nacionais, das asociacións e dos amigos da natureza, que empregan todo tipo de medios para impedir a degradación e facer efectiva a conservación da natureza.

METODOLOXÍA

A participación do alumnado farase a través dunha metodoloxía activa e participativa, mentres que a relación co profesor se baseará nunha metodoloxía ás veces individual e ás veces colectiva. A formulación das tarefas seguirá unha metodoloxía por equipos e procurarase a aceptación do ensinado por medio dunha metodoloxía heurística.

A presente experiencia está elaborada para o terceiro ciclo de primaria ou para o primeiro ciclo do ESO.

A duración prevista será distribuída a criterio do profesor segundo as características e necesidades do grupo, aínda que o plan inicial, e a xeito orientativo, pode ser de sete sesións.

A organización do grupo será flexible e o proxecto xeral estará permanentemente aberto a modificacións e suxestións dos nenos, dependendo dos incidentes ou dificultades que vaian xurdindo.

Tal como estan deseñadas, unha boa parte das actividades (recompilación de datos, observación...) terán que realizarse forzosamente fóra do recinto escolar para evita-las dificultades habituais de rixidez de horarios e saídas da escola; posto que o traballo estará en gran medida diversificado, unha parte das actividades desenvolveranse fóra das horas lectivas.

Cada equipo terá un responsable que será o voceiro do grupo e coordinador do traballo; tamén se ocupará de elaborar un informe sobre as actividades realizadas.

AVALIACION

¿Que avaliaremos?

Avaliaremos se os obxectivos propostos son os axeitados ou temos que reformularlos; se os contidos son realmente significativos; se as actividades e os recursos están seguindo os camiños axeitados e conducen a acadar as aprendizaxes propostas; se a intervención didáctica permite establecer unhas relacións óptimas entre os compoñentes do proceso de ensino-aprendizaxe; se a avaliación en si está sendo válida.

A avaliación realizarémola atendendo a:

1. A asimilación de conceptos básicos e a capacidade para contextualizalas funcións do lixo nunha sociedade cultural e tecnoloxicamente desenvolvida.

2. A realización dunha enquisa ó remate da campaña —e ó cabo de tres meses— entre os alumnos que trataron o tema cos pais e os amigos. Pídeselles que citen cinco ocasións nas que se tivesen comportado de acordo cos obxectivos pretendidos e outras tantas nas que non o fixesen.

3. A comparación dos resultados de ámbalas dúas consultas; á vista do comportamento observado na escola (patio, servicios, papeleiras, rúas próximas, etc.) fixar conclusións e contrastalas coas que o alumno acordou en pequenos grupos.

4. A elaboración, discusión e aprobación dunhas normas de comportamento coherentes coas conclusións extraídas; reproducilas e colocalas en lugares visibles como recordatorio do compromiso colectivo contraído.

5. A concienciación sobre a reciclaxe como medida para frea-la deterioración do contorno e a adopción duns criterios racionais de uso e consumo de papel, vidro, latas, plásticos, etc.

¿Como avaliar?

Propoñémo-la observación, que empregaremos fundamentalmente para avaliar actitudes, procurando que sexa o máis sistemática posible.

Tomaremos apuntamentos no caderno de clase do profesor sobre a atención prestada por parte dos alumnos

ás explicacións dos compañeiros ou do profesor; sobre o nivel de participación en actividades prácticas e debates; sobre a actitude de colaboración e axuda; sobre a súa implicación no traballo en grupo; sobre a revisión do caderno de clase do alumno; sobre os traballos de campo e investigación bibliográfica e mais sobre a recompilación de información nos medios de comunicación, etc.

Como instrumentos utilizaremos un rexistro anecdótico, listas de control e escalas de actitudes.

ACTIVIDADES SESIÓNS 1, 2 E 3

A partir da lectura de artigos de prensa sobre o medio ambiente, identifícaranse polo menos dúas posturas distintas reflectidas neles.

— Recortar durante unha semana as noticias de prensa aparecidas en *La Voz de Galicia* e *El Correo Gallego* sobre medio ambiente e compara-la súa extensión no xornal coa doutras noticias: política, sucesos luctuosos, noticias rosas, fútbol, etc.

Proxección dun vídeo sobre a problemática do lixo e a contaminación.

— Realizar un debate sobre a reciclaxe de vidros, latas, plásticos, cartón e papel e pneumáticos. Comenta-las diferentes etapas dun día calquera nas que se utilizan o plástico mailo papel. Un alumno fará de moderador.

CONTIDOS QUE SE PODEN TRATAR



— A conservación dos recursos naturais e a necesidade de tomar medidas responsables.

— As consecuencias das conductas individuais e as repercusións culturais no medio.

— O home, a ecoloxía, os recursos naturais.

— Os catro *R* do concepto básico da reciclaxe: redución, recuperación, reutilización e reciclaxe.

— O vidro e os seus elementos; fabricación e enerxía necesaria. Vidro reciclado en España.

— Os metais: latas; facilidade para a súa recuperación e o seu escaso aproveitamento.

— O *tetrabrik*: difícil aproveitamento. Consumo en España.

— Os plásticos: concepto e tipos (PVC, PET, etc.). Problemática da súa reciclaxe e consumo.

— O papel: non teríamos que importar papel se se reciclase o usado, e deste xeito aumentaría a superficie arbórea.

— Os pneumáticos: reutilización, recauchutados.

— O coñecemento da simboloxía: o 'punto verde' e o 'círculo mobius'.

novos centros do ESO). Se en cada instituto tivesemos 30 pneumáticos para as clases de educación física, estaríamos utilizando 11.910 pneumáticos.

Unha terrina de iogur de cristal pesaba 200 gramos e unha de plástico das de agora pesa 5 gramos, o que fai que este produto sexa moi popular.

En España hai 104 empresas de reciclaxe de plástico, que se pode realizar de forma mecánica ou química (máis perfecto e barato).

Canto ó papel, un 54 % da materia prima utilizada é de papel de cartón e un 46 % é de celulosa.

Europa produce por habitante ó ano a metade de residuos domésticos cós Estados Unidos. España produce 15 millóns de TM ó ano. A Unión Europea produce 2000 millóns de TM ó ano e o 80 % vai ós vertedoiros.

En Finlandia, antes do seu ingreso na Unión Europea, chegaron a recoñecerla existencia de 1800 vetedoiros ilegais.

Nos Estados Unidos queimaban nos anos sesenta o 30 % dos RSU; en 1990 queimaban o 14 %. Das 35 incineradoras proxectadas en California en 1985 só se construíron 3 ata o momento. En España funcionan na actualidade 21 plantas incineradoras.

O vidro recollido en España en 1982 alcanzou as 131.500 TM; a cantidade recollida en 1995 era de 409.000 TM.

O 2 % do lixo é de envases metálicos. España importa 4 millóns de TM de chatarra ó ano. Os envases metálicos (latas) postos no mercado español en

DATOS PARA O DEBATE

No ano 1998 contamos en Galicia —entre públicos e privados— 397 centros de ensino secundario (sen incluírmo-los

1995 ascenderon a preto das 242.000 TM. Delas recuperáronse o 19 %. Alemaña recuperou o 67 %, Holanda o 58 % e Francia o 40 %.



- 4 % téxtils
- 4 % metais
- 7 % vidro
- 11 % plásticos
- 21 % papeis
- 44 % materia orgánica
- 9% outros

Paisaxe cada vez máis estendida:



Aínda hai símbolos que animan o consumidor a tirar envases ás papeleiras. Outros máis modernos invitan a depositalos nun contedor axeitado para este fin.



O círculo Mobius é moi usado en envases para suxerir que o material é reciclado ou reciclable, pero a súa utilización non está avalada por ningún sistema oficial de identificación.



Punto verde:



- 75 % de cartón
- 20 % plástico (polietileno)
- 5 % aluminio



España importa 4 millóns de TM. de chatarra, cun custo en divisas de 70.000 millóns de pesetas, 2.700 millóns de botes ó ano.



SESIÓN NÚMERO 4 (PNEUMÁTICOS)

PRIMEIRA PARTE:

1º) Correr libremente polo patio e sortear obstáculos.

Parar enriba da súa roda.

Ir cara á súa esquerda. Face-lo mesmo cara á súa dereita.

Ir cara a atrás. Ir cara a adiante.

Ir o máis lonxe posible. Ir o máis preto posible (correr libremente e ó oí-lo sinal...).



2º) Correr libremente e ó oí-lo sinal ir onda o pneumático que ten máis lonxe e á súa esquerda.

Face-lo mesmo co pneumático máis afastado e ó centro.

O mesmo e á dereita.

Pórse debaixo do seu pneumático.

O mesmo e á dereita.

Pórse debaixo do seu pneumático.



SEGUNDA PARTE:

3º) En cuadrupedia, xirar sobre o pneumático. O mesmo, pero coas dúas mans e un pé sobre o pneumático.



4º) Por parellas, de pé sobre o pneumático, intentar desequilibra-lo compañeiro.



5º) En cuadrupedia prono, pasar a supino e ó revés, sen caer.



6º) Coller carreira e saltando un pneumático. Face-lo mesmo, pero saltando dous pneumáticos, tres, etc., ata o máximo que se dea.



7º) Con carreira e saltando para caer enriba sen perde-lo equilibrio.



8º) Conduci-lo pneumático pola sala sen chocar.



9º) Sentado sobre o pneumático, mante-lo equilibrio.



10º) Tendido prono sobre o pneumático vertical, mante-lo equilibrio.



11º) Sentado no chan, apertar forte cos xeonllos uns segundos. Relaxarse e volver.



12º) Coas pernas abertas e o tronco flexionado cara a adiante, suxeita-lo pneumático e lanzalo arriba e adiante.



13º) Conduci-lo pneumático polo chan co pé.



14º) Autos de choque. Conducir pola clase.



TERCEIRA PARTE:

15º) Cesta móbil. Con dúas cestas ou papeleiras ás costas polo ximnasio. Os outros compañeiros encestan pelotas de papel. Cando encestan cambian os papeis



SESIÓN 5

PRIMEIRA PARTE:

1º) Sen rodas. Carreiras diferentes polo patio ou polo ximnasio: de fronte, atrás, en zigzag.

Co / pneumático: saltar dentro. Saltar fóra. Saltar arriba. Saltar abaixo. Saltar de fronte. Saltar lateralmente. Saltar de costas.



2º) Cos pneumáticos polo chan facendo unha liña recta, saltar alternando dentro/fóra, dentro/fóra.

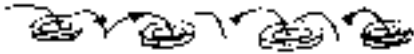

3º) Cos pneumáticos en liña, separados lixeiramente. Postos en cuadrupedia na primeira roda pasar en cuadrupedia dunha a outra, saltando por todas.



4º) Cos pneumáticos en liña, ir saltando fóra/dentro de diferentes formas tal como se ve na secuencia gráfica.



5º) Cos pneumáticos en liña, ir correndo en zigzag e volver facendo oitos.



SEGUNDA PARTE:

6º) Por parellas, un fronte a outro, collidos pola man, dar voltas sen caer.

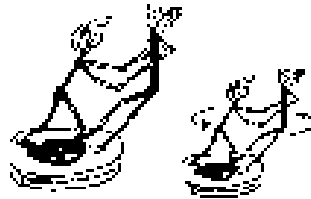

7º) Por parellas, un dentro e outro fóra. O de dentro salta cara a fóra e ó revés.



8º) Andar de xeonllos sobre a roda

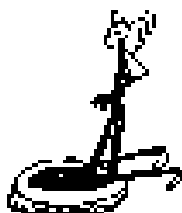

9º) Un pneumático, un defensor, e outro cun balón a 4 metros intentará encestar.

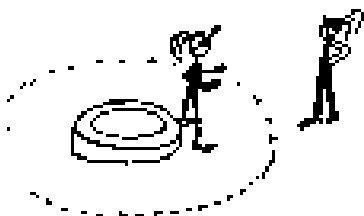

10º) Por parellas, un guíndalle o pneumático ó outro en liña recta. Guíndano os dous á vez e intentan que choque.



11º) Autoescola. Conducir entre cubos de deterxente baleiros.



12º) Os bolos: as botellas de PVC recheas de area uns 2/3 farán as veces de bolos; colócanse e lánzanse rodando os pneumáticos para derruba-los bolos.



13º) Lanzar rodando o pneumático a un compañeiro que vén correndo e salta por riba.

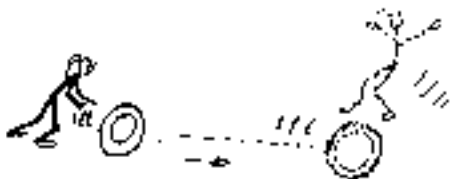

14º) Cunha corda atada no pneumático e na cintura, arrastra-lo pneumático polo ximnasio.

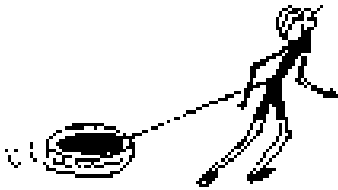

15º) O mesmo, pero arrastrar un compañeiro sentado enriba da roda.

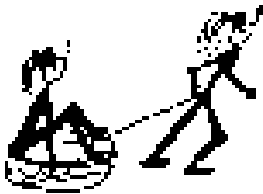

16º) En ringleira, pasa-lo pneumático por riba de cada cabeza, cara a atrás.

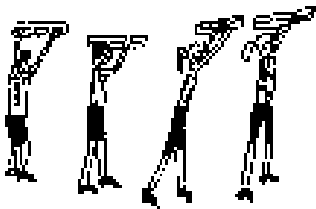

17º) Co pneumático na cintura e rodando polo chan. O mesmo con dúas ou tres rodas.



18º) Escudo do Averno: imitando unhas escenas do cómic *Astérix*, un neno senta nun pneumático e os seus compañeiros levántano e páséano como pasean o xefe galo no cómic.



TERCEIRA PARTE:

19º) Cambia-las rodas de lugar. Divídese a clase en dous grupos. Gaña o equipo que antes pase tódalas rodas ó outro lado e as amoree sen que caian.



20º) Con rodas de camiión, os nenos iranas empurrando e nun momento saltan cara á roda que os impulsa cara a adiante. Sentados encima da roda mentres esta xira, son impulsados cara a adiante. Ó caer rapidamente diante da roda, apartaranse axiña antes de que os atropele.



SESIÓN 6 (PIÑAS)

— Lugar: o campo, o patio, o ximnasio. Preferentemente, un campo próximo.

— Material: piñas, caixas, picas, mazas, paos, aros e cubos de deterxente.

— Obxectivo principal: fomenta-lo espírito crítico e concienciarse nunha actitude ecolóxica.

— Obxectivos secundarios:

Mellora-la coordinación espaciotemporal, con predominio óculo-manual.

Facilita-lo coñecemento e control do propio corpo.

Mellora-la coordinación dinámica xeral.

— Contidos:

Conceptos: coordinación espaciotemporal; coñecemento e control do propio corpo.

Aproveitamento de material de reciclaxe e de elementos naturais (piñas).

Posibilidades de movemento.

Recoñecemento do esquema corporal: equilibrio, forza motriz.

— Procedementos:

Exploración de novas actividades físicas, grupais e individuais.

Exploración sensitiva e motriz do propio corpo en relación cos outros, co espacio e o tempo.

— Valores:

Valoración da natureza como medio de lecer.

Concienciación dos problemas do lixo e a súa reciclaxe.

PRIMEIRA PARTE:

Lanzamento e apreciación de distancias.

1º) Nun círculo debuxado na terra ou pintado con xiz no patio, ou cun aro, en equipos de tres. Xogan dous equipos por aro. Lanza os tres do equipo, intentando mete-la piña por dentro do aro. Gaña o equipo que máis piñas mete



2º) Lanza-las piñas sobre un bran-
co: un tronco, se fose no campo, un cubo
de deterxente ou sobre outra piña.

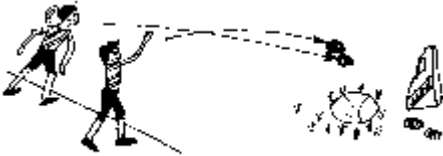

3º) Facer un buraco duns vinte cen-
tímetros no chan, ou un cubo de deter-
xente. Os nenos colócanse a unha distan-
cia determinada e lanzan as piñas para
introducilas nel.

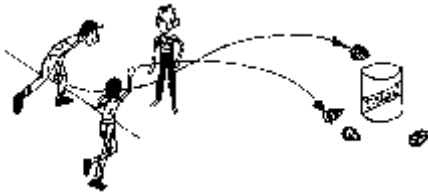

SEGUNDA PARTE:

4º) Manexa-la piña por diante do
corpo:

Manipulala de diferentes formas.
Pasala dunha man á outra.



5º) Dirixi-la piña polo chan, empu-
rando coa man.

Facela rodar en liña recta.
Facela rodar en liña curva.
Facela rodar con percorridos diversos.

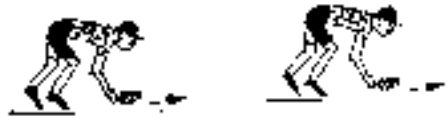

6º) Dirixi-la piña rodándoa arredor
dos pés.

Facela rodar arredor de ámbolos
dous pés, debuxando un círculo.
Facela rodar entre os pés, debuxan-
do un oito ou dous círculos.
Outras evolucións.



7º) Pasa-la piña dunha man á
outra, arredor doutras partes do corpo:

Arredor dos cadrís, das pernas, etc.
Pasala arredor da cintura.
Pasala arredor do pescozo.



8º) Lanza-la piña e recollela logo dun pequeno percorrido.



9º) Solta-la piña e recollela antes de que chegue ó chan.



10º) De pé, lanza-la piña ó aire e recollela coa man.



11º) Axeonllado, lanza-la piña arriba e recollela tras erguerse o máis axiña posible.

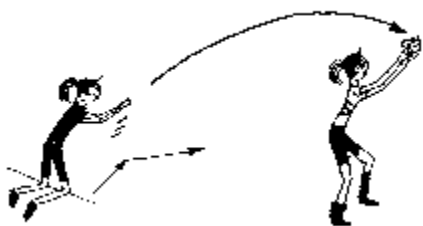

12º) Lanza-la piña ó aire e recollela en diferentes posicións.



13º) Por parellas, un lanza e outro corre para collela no aire.

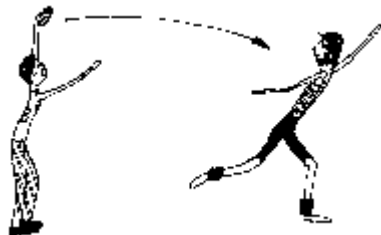

14º) Por parellas, axeonllados. Un coa piña, que a lanza arriba e atrás. Cando caia érguense e saen correndo ata un punto prefixado.



15º) Por parellas, pasa-la piña dunha man á outra. Aumentar progresivamente a distancia.

16º) ¿Que parella lanza a piña máis lonxe, dun compañeiro ó outro?

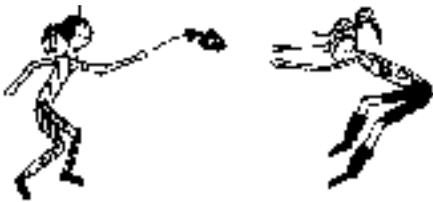

17º) Por parellas, un cun aro intentará que a piña que lle lanza o seu compañeiro entre por dentro. Ir aumentando a distancia.



18º) Facer que una piña bote, na man, lanzándoa cara a arriba o maior número de veces sen caer ó chan.



19º) O xogador terma dunha piña. Deixa que caia cara ó chan e intenta chutala para dar nun branco prefixado.



20º) Lanzar unha piña cara a atrás e intentar golpeala co calcaño.



21º De pé cunha piña suxeita entre ambos pés, saltar vertical intentando lanza-la piña cara a arriba e collela despois coas man.



22º Tendido supino, coas pernas verticais (cara a arriba). Lanzar para arriba a piña e tentar collela cos pés.



23º Colocar unha piña no dorso da man. Xira-la man de modo que a piña caia e quede na palma sen perder en ningún momento o contacto con ela.



24º Cunha piña na palma de cada man, lanzalas á vez e recibilas coa man contraria. Repetir varias veces.



25º Lanzarlle unha piña ó compañeiro e este intentará bateala cun pao, pica, maza, etc.



TERCEIRA PARTE:

Coordinación e ritmo:

Canción austríaca (canon a catro voces).

Letra:

Infanterí (sentado, marca-lo paso no chan cos pés).

Cabalerí (golpear coas palmas na parte anterior dos cadrís).

Ruten usaren (poñerse de pé e firmes).

Ao pitchen baterí (firmes, saúdo militar).

Alternativas: debuxar no chan, en tamaño grande, calquera cousa sinxela. Facelo despois con piñas, superpoñéndoo no debuxo.

SESIÓN 7 (PAPEIS E CARTÓNS)

PRIMEIRA PARTE:

Os xemelgos.

Tantos papeis coma xogadores (por duplicado).

En cada papel anótase o nome dun animal que emita berros fáciles de imitar. Entréganselle-los papeis ós alumnos, que se espaxen pola aula, o patio ou o ximnasio. Ó que escoiten o sinal, cada neno abre o seu papel e imita o animal escrito ou debuxado. Imitándoo, buscará a parella.

As parellas que se van encontrando vanse retirando.



SEGUNDA PARTE:

2º) Correr libremente cambiando de dirección.

3º) O mesmo, percorrendo círculos, cadrados, en zigzag, etc.



4º) De pé, soste-la folla do xornal aberta. Soltala, deixando que caia horizontalmente e ó mesmo tempo intentar pasar por baixo dela mentres cae.



5º) Correr coa folla pegada ó peito e lograr que non caia.



6º) Correr cos brazos estendidos cunha folla de xornal en cada un.



7º) O mesmo, imitando o bater das ás das aves (as follas pónense por debaixo e agárranse no extremo coa man).

8º) Andar, correr, sentar, de xeonllos, coas follas enriba da cabeza, etc.



9º) Correr con zapatóns (feitos con caixas de cartón ou de papel); ó so-lo sinal cada neno debe moverse cara á meta sen os sacar dos pés. Pór pouco percorrido.

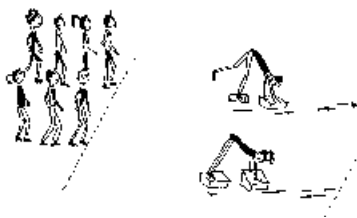

10º) A tartaruga xigante: con pranchas grandes de cartón; facer grupos de 6 por prancha. O cartón é a cuncha. Cada grupo, como cuadrúpedes, avanza nunha dirección. Se cae comeza de novo.



11º) Os peixes voadores: en equipos de catro (dous nun extremo e dous noutro). Píntanse os círculos do gráfico. Ó oí-lo sinal agáchanse e sópralle ó peixe de papel e érgueno ata o círculo de enfronte; alí cólleno os outros dous e tráeno á meta.

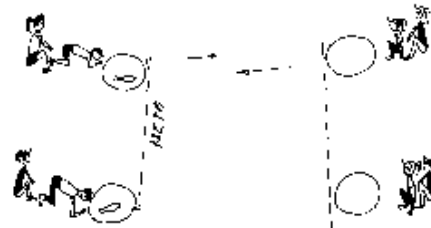

12º) Peixes de papel (ver lateralidade).

Material: 1 peixe pintado e recortado no tamaño folio. Unha corda sinxela de 1 metro e medio. Xógase por parellas.

Cada neno ata o peixe á súa cintura, por atrás. Póñense por parellas intentando pisa-lo peixe do seu compañeiro e evitando que llo pisen a el. Ver con que pé pisa o peixe (lateralidade).



13º) Cada ovella no seu rabaño

Grupos de 5. Material: cordas, vendas ou panos. Formas diferentes de cartolina.

Todos van cos ollos vendados, cunha forma colgada ás costas. Cada neno tratará de encontra-lo seu rabaño. Cando atope algún coa súa figura danse a man. Así ata completa-lo rabaño.



14º) Substitución de balóns de papel.

Caixas de cartón e pelotas feitas con follas de xornais. Divídese a clase en catro grupos.

Cada grupo terá dúas caixas de cartón, varios balóns e unha venda ou pano.

Os primeiros de cada equipo, cos ollos vendados, saen de xunta a caixa cunha pelota e intentarán levala á outra. Se o conseguen quitan o pano e vendan o seguinte do seu grupo e así sucesivamente.

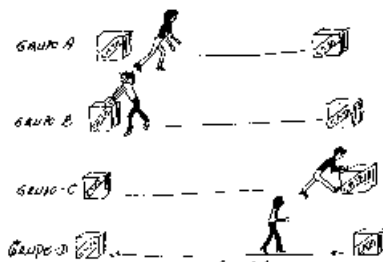

TERCEIRA PARTE:

A granxa.

Nun papel dun xornal, con rotulador grosso, anotar ou debuxar un animal fácil de imitar (fanse por duplicado).

Os nenos esparéxense pola aula e ó oí-lo sinal abren os papeis e imitan o animal alí escrito ou debuxado. Imitando o seu berro ou xesto característico, busca a súa parella.

(Variante: nomes de deportes).

Non se pode dicir que animal é. Acaba o xogo con tódolos animais da granxa durmindo.



SESIÓN 8 (CARTÓNS E LATAS DE COLA)

PRIMEIRA PARTE:

Xogo: a tella.

Orixe: León e Zamora.

Material: un anaco de pedra plana ou de baldosa do chan ou das beira rrúas, de media cuarta por media cuarta, e un grosor duns dous dedos como máximo e cos cantos romos.

Os *perritos*, que son tapas de caixas de mistos pequenas, con debuxos (flores, aves, actores, deportistas, etc.).

Campo: píntase a liña de lanzamento e a uns catro ou cinco pasos (segundo idade), sobre a terra, faise un rectángulo dunhas dúas cuartas por unha media. O número de xogadores e á vontade; o ideal é de dous a catro xogadores. (A máis xogadores, maior é o rectángulo).

Cada neno ou nena aposta un *perrito* e déixao no rectángulo.

Orde de tiro: Cada un tira a súa pedra desde o rectángulo á liña. Botan por orde de proximidade

Tírase a tella desde a liña para intentar sacar *perritos* do rectángulo (os que saque cada un son para el), pero non pode queda-la súa tella dentro.

Se saca o *perrito*, segue tirando desde o lugar onde caese ata que non saque..., e entón tira o segundo, etc.

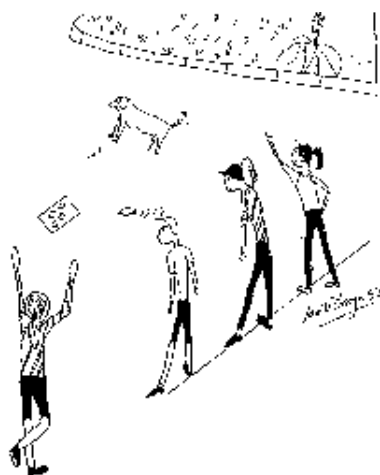

Xogo: os montóns.

Material: *perritos* (tapas de caixas de mistos).

Orixe: León e Zamora.

En grupos de dous, tres ou catro nenos. Cada un cos seus *perritos*.

Faise unha marca na parede, nunca inferior á altura dos ombros. O primeiro arrímase á parede e coa man apoiada na marca, e deixa caer ó chan a tapa, horizontalmente. O segundo fai igual, etc.

Gaña o equipo que consegue que a súa tapa caia enriba doutra, que gaña tódolos *perritos* que estean no chan. Unha vez acabada esa quenda comézase de novo.



Xogo: busca-la mensaxe.

Materiais: botes de bebidas refrescantes tipo Coca-Cola, etc. A cantidade de botes será o dobre cá de nenos.

Emparellan os botes e entre os que forman a parella, escribimos unha mensaxe lóxica.

Desa parella de botes, un vai a un montón (a) e o outro a outro montón (b).

Despois o profesor repártelle a cada nenó os dun montón (a), mentres distribúe polo patio os doutro montón (b).

Cada neno ten que atopar-la outra parte da mensaxe, vela e deixala alí pero anotala. Exemplo: "os papeis non se tiran ó chan" ..." tiranse ás papeleiras".

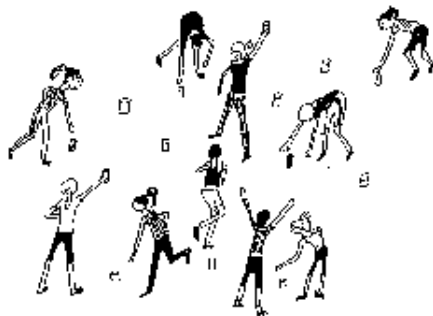

TERCEIRA PARTE:

Xogo de relaxación: as clases por ringleiras.

Todos sentados. O primeiro tapa os ollos cunha venda e pasa a ser 'cego'.

Dous compañeiros da ringleira van por orde, tocan a orella do 'cego' e regresan ó seu sitio e sentan.

O 'cego' érguese e intenta averiguar quen lle tocou a orella. Sospeita dun neno, cólleo pola orella, érgueo, lévao ó principio da fileira e séntao no sitio que el ocupaba. O 'cego' pasará a ocupa-lo sitio do sospeitoso.

Xa os dous sentados, o sospeitoso no sitio inicial do 'cego' e este no sitio do sospeitoso, no caso de que fose sospeitoso quen lle tocou a orella ó 'cego', quedaría ó principio da fila e pasaría a facer de 'cego'.

Se non fose certo, levantaríase e regresaría ó seu antigo sitio. Entón sería

el quen o collese pola orella (o sospeitoso ó 'cego') e devólveo ó seu posto de cego.



Tódolos debuxos deste artigo están fietos polo autor.

MATERIAL ADXUNTO

Para os xogos da tella e os montóns, desta sesión oitava.

Nota: se non se teñen tapas de caixas de mistos, podémolas facer co ordenador; imprimímolas en papel normal e repártense entre os alumnos que as recortan e pegan sobre cartón de tapas de *tetrabrik* de leite, que sexan duras e non rompan. Tamén os podeades fotocopiar e ampliar ata o tamaño que desexedes e pegalas no cartón.

ENDEREZOS ÚTILES

Servicios Provinciais de Medio Ambiente Natural
Edificio Administrativo. Monelos,
Praza de Luís Seoane s/n
15071 A Coruña. Tel. 981184539

Ronda da Muralla, 197, 27071,
Lugo, tel. 982 29 45 20

Rúa do Progreso, 161- E, 32 0003
Ourense, tel. 988 37 07 15

Rúa Benito Corbal, 47- 4º, 36071
Pontevedra, tel. 986 80 54 36

Seprona (Servicio de protección da natureza da Garda Civil). Tel. 062

CEIDA (Centro de interpretación e divulgación ambiental). Castelao de Santa Cruz- Oleiros. A Coruña.

ASOCIACIÓNS ECOLOXISTAS

A Curuxa. I.B. Xelmírez, I. Campus Sur 15706. Santiago

Arroz. I.B. A Sardiñeira. Av. da Sardiñeira. A Coruña.

Acuario. Liceo Pobreense- Xeneral Franco, s/n, 15940, Pobra do Caramiñal.

Adega, Apartado de correos 501. 15080. Santiago.

Brote. Casa da Xuventude. 32004. Ourense

Denosíña. Casa da cultura. 15865. Brión. A Coruña.

FEG (Federación ecoloxista galega). Apartado 949. 15080. Santiago. Leira. Delegación de alumnos. Escola Politécnica Superior. Lugo.

Mel. Carballal. Congostro. 32654. Rairiz de Veiga. Ourense

Oureos: Facultade de Bioloxía. Campus Sur. 15706. Santiago.

SGHN (Sociedade galega de historia natural). Apartado 330. Santiago.

Xenn. San Bernardo, 24. Noia.
Xerfa. Rúa Santa Comba, 6, 1º
Santiago.

BIBLIOGRAFÍA

- Carwardene, M., *Manual de conservación del medio ambiente*, Barcelona, Plural Ediciones, 1992.
- Conferencia das Nacións Unidas sobre Medio Ambiente e Desenvolvemento, Río 92, Programa 21, 1993.
- DCB de Educación Física en Primaria, Consellería de Educación e Ordenación Universitaria, 1992.
- DCB de Educación Física no Ensino Secundario Obrigatorio. Consellería de Educación e Ordenación Universitaria, 1992.
- Del Mar, M., *Cómo proteger la naturaleza desde nuestra casa. Conservación y consumo*, Madrid, ADENA-WWF, 1991.
- Epler, G., e D. Aldridge, *L'homme face à son environnement*, Estrasburgo, Conseil de L'Europe, 1976.
- Felice, J., e outros, *Enfoque interdisciplinar en la educación ambiental*, Bilbao, Los libros de la Catarata, núm. 14, 1994.
- Flos, J., *Quatre coses d'ecoloxía*, Barcelona, Ed. La Caixa de Pensions per a la vellesa u déstalvis, 1977.
- Giordan, A., *La educación ambiental: guía práctica*, Sevilla, Diada Editoras, 1995.
- González, B., *Didáctica de la ecología para profesores de EGB, ICE*, Universidade de Salamanca, 1982.
- INRDF, *Activités d'éveil scientifiques à l'école élémentaire: Première approche des problèmes ecologiques. Revista monográfica: recherches*, núm. 70, París, 1974.
- INRDF, *L'enfant et l'environnement*, París, decembro 1973.
- LOGSE, BOE 4/10/90
- Margalef, R., *Fronteras de la Ciencia, Vol. 1. Ecoloxía*, Madrid, Aula Abierta. Educación Permanente. UNED, Universidade a Distancia, 1977.
- Quetel, R., *Educación medioambiental: hacia una pedagogía basada en la resolución de problemas*, Bilbao, Los Libros de la Catarata, 1994.
- Sabugo, A., *El libro del medio ambiente*, Ed. Nebrija, 1979.
- Strahler, A. N., *Geografía Física*, Barcelona, Ed. Omega, 1974.
- Sureda, J., *Guía de la Educación ambiental. Fuentes documentales y conceptos básicos*. Barcelona, Anthropos, 1990.
- Terradas, J., *Ecología hoy. El hombre y sus medios*, Barcelona, Ed. Teide, 6ª edición, 1978.

— *Ecología y educación ambiental*, Barcelona, Ed. Omega, 1979.

Tilor, J., *Guía de simulación y juegos para la educación ambiental*, Bilbao, Los Libros de la Catarata, 1993.

UNESCO-PNUMA, *Programa de educación sobre problemas ambientales en las ciudades*, Bilbao, Los libros de la Catarata, 1993.

UNESCO-varios autores, *Tendencias en la educación ambiental*, París, 1997.

Velázquez, F., *Educación Ambiental, Materiales 12-16 para la ESO*, Ministerio de Educación e Ciencia, 1995.

Wheeler, K., *Environmental Education in Southern European Region*, Estrasburgo, Council of Europe, 1980.



PROPOSTA DIDÁCTICA: EXCURSIÓN GUIADA ÓS ANCARES

*José Carlos Otero López
Enrique Carrera Soto
Colexio Lar
Pontevedra*

1. FUNDAMENTACIÓN

A educación ambiental é un dos piares fundamentais da Reforma Educativa e a conservación da natureza conforma unha das áreas transversais fundamentais no contexto da educación primaria e secundaria. O aproveitamento pedagóxico da natureza como elemento de imprescindible valoración considérase nun dobre aspecto: por un lado, o encontro coa natureza permítenos descubri-la importancia que ten de seu e o perigo permanente da súa destrución, e por outro lado o feito de que a natureza nos axuda a enfrontarnos coa nosa propia realidade como persoas. Estes elementos contribúen a favorecer comportamentos actitudinais positivos no individuo que participa en actividades desenvolvidas no medio natural.

A educación ambiental podería se-lo equivalente ós rituais de iniciación e as técnicas educativas practicados polas sociedades tribais, nos que se transmitía ó neófito a sensación de corresponsabilidade cos dons da natureza, dos cales todo o grupo extraía o seu alimento e acubillo, e imprimíase nel unha forte sensación de dependencia da

terra, creando así un forte lazo entre o individuo e a paisaxe. A educación libresca destruíu este lazo na inmensa maioría da poboación escolar do noso país. A educación ambiental retoma para si o papel de creadora de cidadáns coñecedores das posibilidades e límites do seu medio ambiente, de mentalidade conservacionista, logo de varias xeracións de mentalidade explotadora.

Ante esta premisa, propoñemos nas seguintes liñas unha experiencia práctica e sinxela que se pode aplicar en calquera centro educativo da nosa comunidade —independentemente do nivel— e queremos facer notar ademais que esta experiencia non ten por qué reducirse exclusivamente ó alumnado, senón que tamén é posible a presenza de pais e nais, co que entramos no ámbito da educación familiar.

2. PROPOSTA DIDÁCTICA

A experiencia que nos ocupa, e que se realizou no Colexio Lar (Concello de Mos) na primavera de 1998, consiste nunha saída de fin de semana á Serra dos

Ancares, situada no extremo oriental da provincia de Lugo. ¿Por que precisamente ós Ancares? Hai varias razóns:

— Por dispoñer dun albergue con capacidade suficiente para acolle-los participantes, cuns prezos módicos e accesibles a calquera economía familiar.

— Porque existen itinerarios moi variados e de grande interese natural.

— Por posuír un patrimonio cultural elevado.

— Pola gran riqueza que ofrece a zona deste o punto de vista da fauna e a flora.

— Porque, verdadeiramente, trátase dun parque natural que, inxustamente, aínda non conta coa mencionada figura de protección.

— Porque a grandeza da paisaxe, cos seus altos cumes e espesos bosques, estimula a sensibilización do participante no medio.

— Polo seu inestimable aproveitamento didáctico.

Partimos, pois un sábado ben de mañá (7.00) desde Vigo en dirección a Lugo, para chegar sobre as 12.00 á localidade de Becerreá (N-VI), porta natural dos Ancares. Xa na entrada da serra procedía situármonos, cousa que realizamos a través dunha pequena folla de información xeral que se distribuíu entre os participantes e que incluía un sinxelo mapa do lugar. Incidindo no aspecto da información do participante, recompilouse documentación con artigos publicados na prensa sobre a zona que, xunto con diversos libros sobre a serra (ver bibliografía), conformaban unha carpeta de

información básica que estaba ó dispor de calquera tanto no autobús como durante a nosa estadía no albergue.

A serra dos Ancares esténdese desde o monte Miravalles, no límite con Asturias, ata o porto de Pedrafita, na estrada N-VI, como unha prolongación do Cordal Cantábrico. Aquí conflúen as comunidades de Galicia, León e Asturias. Esta faixa montañosa separa e une ó mesmo tempo a zona oriental de Lugo e a occidental de León. Ocupa, en terras de Lugo, a maior parte do concello de Cervantes e un parte do de Navia de Suarna, mailo concello de Candín, en terras leonesas.

Chegados a este punto é obrigado precisar que, en contra do que aparece en moitos libros, folletos, reportaxes e mesmo carteis, os Ancares non é Parque Natural ó non estar recoñecido como tal no rexistro de parques naturais da comunidade. Hoxe en día está declarado como Reserva Nacional de Caza e Lugar Pintoresco, figuras proteccionistas que, dentro de tódalas categorías existentes, son claramente insuficientes. Os Ancares ten sobrados méritos faunísticos, botánicos, paisaxísticos, etnolóxicos e arquitectónicos para que se lle presten tódolos coidados proteccionistas posibles legalmente.

Desde Becerreá tomámo-la estrada LU-722 en dirección a Navia e desvíámonos na encrucillada cara a San Román, capitalidade do concello de Cervantes. Pasamos polo medio da vila e collémo-la estrada que hai na saída en dirección a Quindós. Ós 12 quilómetros aproximadamente, tras deixar atrás Villaluz, atopamos nun cruzamento de estradas un sinal

que indica 'Igrexa do Castro'. Aquí facémo-la nosa primeira parada para visitalos vestixios máis antigos do concello: o castro de Santa María (50-200 d. C.), de orixe romana. Desde a estrada divísase a pista que baixa cara ó castro metido no fondo do val pero sobre un pequeno outeiro, como é típico nestas construcións. Foi este un castro orientado á explotación mineira, concretamente de ouro. Os seus habitantes dedicáronse a extraer dos outeiros material en bruto que logo era lavado en ríos e regatos próximos. As feridas desta actividade aínda poden apreciarse hoxe en forma de rebaixes circulares nos outeiros próximos ó castro. O recinto atópase ben conservado ó non ser unha zona de labouras agrícolas. Este lugar foi utilizado posteriormente, como adoita ser habitual, para construír unha capela cristiá e un cemiterio.

Despois de gozarmos dun fermoso paseo, volvemos pola estrada por onde viñemos e en Cervantes collémo-la dirección cara á Campa da Braña, punto de partida das principais excursións pola serra. Durante o camiño tivémo-la ocasión de transitar por unha das estradas máis altas de Galicia e apreciar xa os profundos vales e os altos cumes da serra. Pasamos polos montes repoboados da Serra da Costella e Sete Carballos, desde onde se nos ofrece unha magnífica estampa: as principais cristas da serra. De dereita a esquerda vemos Penarrubia (1821 m), Tres Bispos (1792 m), Lanza (1876 m), Mustallar (1924 m) e Cuíña (1987). Ó chegarmos a Campa da Braña tomámo-lo desvío para o albergue do Clube Ancares (1,5) onde chegamos xusto para xantar.



Serra das Ancares dende o albergue do Club dos Ancares.

Tras repoñérmonos da longa viaxe, reconfortármonos cunha ducha e dispoñérmo-lo aloxamento para a noite, iniciámo-la visita ó poboado que ofrece o maior valor etnolóxico da zona: Piornedo.

A estrada que nos leva a Piornedo parte de Campa da Braña e ofrécenos unha paisaxe inhóspita, sombría e impresionante. Comezámo-lo camiño cunha forte baixada en cornixa e ós 2 quilómetros atopámo-lo camiño que leva á Campa de Barreiro, onde se celebra o terceiro domingo de xullo a festa monteira dos Ancares. Aquí, no alto, atópase a Fonte dos Namorados onde, segundo di a lenda, hai que beber tres veces se se pretende namorar.

Seguimos baixando por entre mestos bosques de carballos, castiñeiros, bidueiros e abeleiras, e pasamos por Cabaniños, restos dunha antiga explotación forestal dentro xa do val do Ortigal. Na aba de enfrente —por onde pasaremos dentro dun pouco— apreciamos dúas abelarizas recentemente restauradas. Son uns muros altos e grosos, de planta circular ou elíptica, que tiñan como misión protexe-las colmeas das visitas dos osos que buscaban o prezado e doce mel.

Atravesámo-lo río Ortigal pola ponte de Vales, e deixando atrás as aldeas de Vilarello e Donís chegamos a Piornedo, en pleno corazón dos Ancares. Este poboado (que debe o seu nome a un arbusto, o piorno) conserva, xunto co Cebreiro, o máis importante conxunto de pallozas das 250 que aínda subsisten en Galicia. Á entrada da aldea podemos observar un imponente teixo, árbore velenosa que consideraban sagrada os

nosos antigos celtas. Desta árbore dise que comeron os derradeiros celtas cando se suicidaron na batalla contra os romanos no monte Medulio. En fronte atopamos unha fonte que ten no pinche dúas figuras reclinadas, espidas e decapitadas. Son Adán e Eva. ¿Acaso isto non é un paraíso?

Puidemos visitar tamén unha palloza. Trátase dunha das máis primitivas casas do continente europeo en activo hoxe en día ou ata hai moi pouco. A súa orixe, coa súa típica forma circular ou elíptica, está probablemente ligada á vivenda castrexa dos celtas, e é, polo tanto, prerromana. De tódolos xeitos, esta forma típica da nosa arquitectura popular ten trazos de seu que a distancian claramente das vivendas da cultura castrexa. Tódalas pallozas manteñen a característica común de estaren orientadas coa parte máis arredondada contra os ventos dominantes, e situada nas ladeiras que dan ó mediodía para aproveitar máis a calor do astro rei. A planta da palloza adopta distintas formas que van desde a primitiva circular ata a rectangular, pasando pola elíptica. Cada unha destas formas pertence a un distinto modo de adecuación ó lugar onde asentan. As paredes poden ser de granito ou de xisto segundo a natureza do chan. A cuberta das pallozas é a característica máis peculiar; está formada por un complexo armazón de madeira cuberto de palla ou de colmo, que precisamente é o que lle dá o nome. A súa estrutura illa do frío exterior e mantén a calor producida pola lareira e pola fermentación do esterco.

Con variante de planta e distribución segundo as aldeas, o tamaño e a

tipoloxía, a palloza responde a un modelo bastante homoxéneo, con espazo limitado e só dividido para o gando e as persoas, que conviven baixo o mesmo teito. O centro da casa era a lareira, e derredor súa desenvolvíase toda a vida familiar, especialmente nos longos e duros invernos. A calor, tan esencial nas montañas, trátase de conservar con poucas e pequenas xanelas, e acrecentábase coa producida polos animais. Hoxe xa non vive xente nas pallozas e son empregadas como corte, alpendre ou atracción turística. A súa degradación é manifesta e mesmo na aldea de Piornedo atopamos pallozas con elementos tan insólitos como o tixolo, o cemento, a uralita e o aluminio. Non faltan tampouco novas construcións alleas a calquera tradición, que rompen a secular harmonía do pobo prerromano.

De volta ó albergue e despois de cear, organizamos unha velada nocturna ó redor da cheminea, que nos proporcionou un momento de solaz en grupo. A través de xogos, cancións, lendas do lugar... buscámo-la distensión que lle permitiu ó grupo interrelacionarse e intercomunicarse.

O domingo pola mañá partimos sobre as 9.30 pola pista que sae do albergue en dirección ó Tres Bispos. A pista é ancha e cómoda para camiñar tranquilamente e gozar da paisaxe, dos bosques, da pureza do aire... Este traxecto permítenos observa-las diferentes formacións arbóreas que se desenvolven nas ladeiras, dependendo da orientación destas: nas de solaina (ó sol) desenvólvese un bosque de rebolos de escaso porte e altura, mentres que nas abas de aveseado (á



Pallozas do Piornedo con 'novos' elementos de construción.



Palloza do Piornedo.

sombra) se desenvolve un mesto e húmido bosque caracterizado pola disposición das diferentes especies vexetais segundo a altitude. Deste xeito atopamos un primeiro nivel composto por carballos, castiñeiros, faias, abeleiras, cancreiros e teixos; un segundo nivel onde medran bidueiros e acivros; e un último —o máis alto— dominado polo mato: uces, piornos e xestas.

Deixamos atrás a pista que, presidida un pouco máis adiante por dúas grandes columnas de pedra e unha grosa cadea, descende ata o frondoso bosque caducifolio de Cabanavella, outrora propiedade da compañía madeireira Montes de Cervantes, que explotou durante algúns anos os bosques dos Ancares. Se o día fose moi malo para camiñar ata o noso primeiro obxectivo ou alguén do grupo non estivese moi

disposto para patear, teríamos aquí a posibilidade de facer unha excursión curta baixando ata o mencionado bosque. Tras descender por un camiño en zigzag chegaríamos ata as antigas e derruídas instalacións da compañía madeireira, no fondo do val. É este un bosque estarrecedor, cheo de silencio e humidade, no que atoparemos importantes formacións de acivros. Debemos destacar que no máis cru do inverno, cando outro tipo de alimento escasea, as follas e froitos do acivro son case a base alimenticia de moitos vertebrados comedores de plantas (corzo, lebre, pita do monte...). Por outro lado, a súa mesta follaxe supón un prezado refuxio de moitos animais contra as inclemencias do tempo e os depredadores. Sábese ademais que no interior dun acivro (bosque de acivros) chega a haber de tres a cinco graos sobre a temperatura do

exterior. A alta densidade de animais dependentes do acivro e, xa que logo, a súa importancia ecolóxica, deron lugar á súa protección na nosa comunidade no ano 1984M; prohibiuse a súa corta, tráfico, mercado e mostra, non sendo que se trate de pés procedentes de viveiro.

É Cabnavella, ademais, un dos mellores cantadeiros de pita do monte da serra. A pita do monte (en castelán *urogallo*) é unha fermosa ave da familia das tetraónidas, que en Galicia só vive hogano nos bosques da Serra dos Ancares, polo que constitúe esta poboación o límite occidental da súa área de distribución en Europa. Moi esquiva, sempre agochada no máis fondo do bosque, o máis rechamante no comportamento da especie son as manifestacións de celo. Ó chegar a primavera os galos dun sector reúnense ó amencer nunha

zona chamada ‘cantadeiro’ e tratan de atrae-las femias mediante o seu canto e a exhibición da plumaxe. Durante o canto, o galo chega a perder nalgúns momentos o sentido do oído, feito que é aproveitado polos cazadores para abatelo. Hoxe é unha especie protexida e en claro proceso de desaparición.

Volvendo ó itinerario principal, logo de hora e media de camiñada chegamos ó cume de Tres Bispos (1792 m) desde onde contemplamos unha impresionante vista das partes galega e leonesa. Se miramos ó norte temos perante nós o maxestoso cordal cos picos Lanza, Corno Maldito, Mustallar, Cuña, Penalonga e Miravalles, e se miramos ó sur témo-lo último cume, o Penarrubia. Dise que en Tres Bispos sentaban os titulares das tres curias fronteirizas —León, Asturias e Lugo— a dirimi-los seus



Corral de Cumes dende o Mustallar.

problemas de xurisdicción, polo que vulgarmente se cre que Tres Bispos é o límite entre as tres provincias citadas (en realidade, tócanse algo máis enriba do Cuíña). Na parte galega puidemos ve-lo circo do Tres Bispos, de orixe aparentemente glaciario, cos seus prados e árbores na parte baixa e pedregais na parte máis alta, froito da erosión glaciario.

De regreso ó albergue, e unha vez recuperadas as forzas, partimos sobre as 16.30 cara ó noso lugar de orixe, pero en Degrada tomámo-lo desvío cara a Doiras (en vez de San Román) onde fixemos unha parada para contempla-lo Castelo de Doiras que se alza sobre un outeiro pedregoso. Aínda que non se poida visitar por dentro, pois é propiedade privada, paga a pena admirar de preto esta fortaleza de fortes muros e esvelta torre da homenaxe, que ademais posúe a súa correspondente lenda. Esta cóntanos que unha fermosa doncela desapareceu un día da súa señorial mansión. O seu pai e o seu irmán, despois de moito buscar, dérona por morta. Pasado o tempo, o seu irmán, indo de caza, deu morte a unha branca cervá á que lle cortou como trofeo unha das patas. Cando chegou ó castelo atopou no lugar da pata unha man ensanguentada, co anel que noutro tempo levara a súa irmá. Ó volver ó monte atopou sen vida o corpo da doncela, á que unha fada lle dera aspecto de cervá branca.

Non moi lonxe de aquí está a parroquia de Vilarello de Eirexa onde, segundo pensan algúns (e hai abundantes razóns que apoian esta tese), tivo orixe a liñaxe de Miguel de Cervantes Saavedra, autor do *Quixote*. Nun capítulo desta obra o enxeñoso fidalgo pon en

boca do cativo, que moitos identifican co autor, as seguintes palabras: *“En un lugar de las montañas de León, tuvo principio mi linaje...”*.

De regreso para o noso fogar, deixamos atrás uns momentos intensos en contacto coa natureza da alta montaña galega.



Castelo de Doiras.

3. APLICACIÓN DA TRANSVERSALIDADE

Os temas transversais son considerados na Reforma Educativa como unha serie de aspectos da realidade actual de grande interese para o alumnado, e que facilitan a súa comprensión do mundo actual. Neste sentido a educación

ambiental supón motivar e sensibilizar -los alumnos e crear neles unha verdadeira actitude para ama-lo medio, comprendelo e actuar sobre el.

Pero debemos ter claro que non se fai educación ambiental só polo feito de realizar experiencias puntuais ó longo do curso: unha saída, un obradoiro... Precisamente o carácter de 'transversalidade' obriga a que estas experiencias estean integradas na programación anual e que, sobre todo, partan da 'interdisciplinabilidade'. Non debemos esquecer que os temas transversais son a vía para logra-la conexión entre os elementos seleccionados nas diferentes áreas curriculares e o interese da comunidade educativa por conectar cos grandes problemas actuais.

Partindo pois desta consideración, presentamos a seguir unhas suxestións para impregna-la actividade educativa do centro con esta proposta didáctica. Non pretendemos facer unha lista exhaustiva, só dar unhas pinceladas, deixándolle ó docente o camiño aberto para novas ideas e a adaptación a cada nivel educativo.

COÑECEMENTO DO MEDIO:

— Ciencias da natureza: estudio do medio da alta montaña galega (xeoloxía, flora, fauna ...), estudio do ecosistema do bosque atlántico: biótomo e bioce-nose, o relevo e a erosión, tipos de solo e niveis tróficos, interpretación da paixase, astronomía, etc.

— Xeografía, Historia e Ciencias sociais: análise socioeconómica da zona,

estudio demográfico, a vida no rural, a parroquia como elemento propio da xeografía galega, accións e axudas da U. E. na comarca, estudio da xeografía da zona (montes, vales, ríos, comunicacións...), análise histórica da comarca (datos importantes, o feudalismo, lendas...), etc.

Literatura castelá: pequena bibliografía sobre a zona, comentando un pouco cada libro, comentario do capítulo do *Quixote* onde se nos desvela a orixe do autor...

Lingua castelá : estudio da toponimia do lugar (Piornedo, Cervantes, Campa de Ortigoso, Campa de Tres Bispos...), redacción sobre a excursión, análise dunha noticia dun xornal sobre a zona visitada...

Lingua galega: estudio do galego falado no lugar, estudio do patrimonio artístico, os oficios, a alimentación baseada no porco, etc.

Literatura galega: pequena bibliografía galega sobre a zona, redacción sobre a saída.

Matemáticas: medidas de superficie (agrarias), medida de distancias e utilización de escalas, sistema sesaxesimal, densidade de poboación, estatística do concello de Cervantes...

Relixión: presenza relixiosa na zona.

Física e Química: grao de contaminación do lugar, composición dos tipos de rochas predominantes na zona...

Tecnoloxía: elaboración dunha palloza con barro, interpretación de mapas, as escalas, levantamento do perfil

topográfico da excursión ós Tres Bispos, mural fotográfico sobre a saída, etc.

Educación plástica e visual: a luz, a cor e a textura na paixase da alta montaña galega na estación da primavera.

Educación física: iniciación ás técnicas do montañismo ou sendismo, adaptación do organismo ó esforzo no sendismo ou montañismo, alimentación no esforzo...

Música: cancionero popular galego.

Educación en valores: a natureza como elemento esencial nas nosas vidas, a convivencia en grupo e a tolerancia, etc.

Comentario de texto: comentario dun texto que verse sobre algún aspecto da zona.

4. CADERNO DE CAMPO

Esta experiencia didáctica podémola completar coa elaboración dun caderniño de campo por parte do participante, a medida que se vai desenvolvendo a actividade na serra. O alumnado irá completando o caderno unhas veces de forma individual e outras en grupo, favorecendo así a vivencia colectiva da saída e a toma de decisións en grupo. Logo, ó volver ó colexio, debemos facer unha sesión de intercambio de opinións sobre a saída e comenta-los distintos aspectos recollidos nos cadernos de campo de cada un.

Propoñemos a continuación unha serie de cuestións e actividades

secuenciadas segundo o itinerario proposto, que poderían formar parte do caderno de campo, deixándolle unha vez máis ó docente a súa ampliación ou mellora en función do nivel educativo co que traballe.

CADERNO DE CAMPO

1. PRELIMINAR

Situar nun mapa de Galicia a zona que imos visitar e noutro mapa máis concreto (escala 1:50.000) sinala-los sitios que percorrерemos durante dous días.

2. O CASTRO

— Situa-lo castro nun mapa da serra.

— Facer un plano do castro: situación das construcións, planta das construcións, situación da capela...

— O tipo de planta destas construcións aseméllase a outras moi coñecidas. ¿Sabes cales?

— ¿Por que os castros acostumban construírse en outeiros?

— ¿A que se dedicaban os habitantes do castro?

— ¿Que facían os romanos co ouro?

— Non moi lonxe de aquí existe unha famosa explotación aurífera dos romanos ¿Sabes cal é?

3. O PIORNEDO

— ¿De onde vén o nome de Piornedo? Ó longo da saída anota os nomes de lugar que che chamen a atención, para comentalos despois en grupo e analiza-la súa orixe.

— O teixo é unha árbore mítica ¿Por que? ¿Son moi abundantes os teixos na nosa Comunidade?

— Fai un debuxo dunha palloza da aldea.

— Aproveitando a visita a unha palloza, elabora un debuxo da planta e a súa distribución por dentro, apuntando os nomes de cada parte.

— Elabora unha lista cos materiais de construción orixinais e alleos que poidas observar.

— ¿Para que se utilizaban as pallozas? ¿Para que se utilizan agora? ¿Cal cres que é a súa situación actual e as súas perspectivas de futuro?

— ¿Como se conservaba a calor?

— Fíxate nun hórreo. ¿Son como os hórreos da comarca onde vives? ¿En que se diferencian?

— ¿Cales son as funcións dun hórreo?

4. RUTA ÓS TRES BISPOS

— Marca nun mapa por onde transcorre a ruta.

— O profesor contarache cousas do bosque atlántico e da disposición da vexetación segundo as ladeiras.

— Elaborar en grupo unha listaxe das especies vexetais máis abundosas no traxecto.

— Discutir en macrogrupo sobre a importancia do acivro e a súa protección.

— Medita sobre a importancia ecolóxica e económica dos bosques.

— Estamos na primavera, ¿que cores predominan?, ¿de onde procede cada cor?

— Elaborar en grupo un listado das especies animais observadas no traxecto.

— ¿Por que lle chaman ó monte Tres Bispos deste xeito? ¿Saberías localiza-lo circo glaciar?

— Valéndote do mapa topográfico intenta identificar en macrogrupo os cumes máis representativos da serra.

5. O CASTELO DE DOIRAS

— Observa ben a situación do castelo e tira algunha conclusión ó respecto.

— Pídelle ó teu profesor que che conte a lenda do castelo.

— ¿Sabías que preto de aquí puido nace-lo autor do *Quixote*?

BIBLIOGRAFÍA

Artigos de prensa de *La Voz de Galicia*, 1988-1998.

Cabeza Quiles, F., *Os nomes de lugar*, Vigo, Ed. Xerais, 1992.

- Consellería de Agricultura, Pesca e Alimentación da Xunta de Galicia: "O Acivro" e "A Pita do Monte".
- De Llano, P., *Arquitectura Popular en Galicia*, Santiago, COAG, 1981.
- De Vivero, X., *Un ano nos Ancares*, Vigo, Ed. Xerais, 1994.
- Dirección Xeral de Turismo da Consellería de Industria, Comercio e Turismo da Xunta de Galicia, despregable "Serra dos Ancares".
- García Martínez, X. R., *Guía das plantas con flores de Galicia*, Vigo, Ed. Xerais, 1991.
- Gimson, M., *As pallozas*, Vigo, Ed. Galaxia, 1983.
- González Arias, A., *Guía e Rutas dos Ancares*, Vigo, Ed. Galaxia, 1995.
- González, I., R. Fernández, R. Salvadores, *Guía de Espacios Naturais de Galicia*, Vigo, Ed. Galaxia, 1995.
- Instituto Xeográfico Nacional, Mapa turístico, escala 1: 50.000.
- Penas Patiño, X. M., C. Pedreira López e C. Silvar, *Guía das Aves de Galicia*, Bahía Edicións, 1991.
- Sánchez Carrera, M. C., *A Educación Medio Ambiental en EXB e EEMM*, Vigo, Ed. Xerais, 1988.
- Sánchez Carro, A., *El Parque Natural de Ancares*, León, Ed. Everest, 1985.
- VV. AA., *As Árbores*, Santiago, Cadernos do Museo do Pobo Galego, 1986.





O prazer de ler
Literatura infantil e juvenil

O PRACER DE LER

Literatura infantil e xuvenil

Agustín Fernández Paz
Delegación Provincial de Educación
Pontevedra

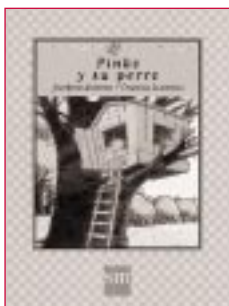

Título: *Pinko y su perro*
Autor: Josefina Aldecoa
Ilustracións: Cristina Losantos
Colección: Cuentos de ahora
Edita: Ediciones SM
Primeiros lectores

Pinko é un neno de cinco anos que vive nunha gran cidade. No tempo das vacacións, marcha á casa dos seus avós, nunha pequena vila. Séntese marabillado por todo o que alí ve, calquera cousa chama a súa atención: os caranguexos que pillan no río, as árbores, as flores, as bolboretas...; o día enteiro é unha festa. Unha tarde, pérdese no medio do monte. Será Tom, o can da casa, quen o encontre e o guíe outra vez ata a casa dos avós. Rematado o verán, Pinko volve para a cidade, levando canda el a Tom. Como di a autora, “foi como levar un pouco daquel verán en que fora tan feliz”.

Trátase, como se ve, dunha historia case cotiá, contada con brevidade e sinxeleza. Como é habitual nos libros dirixidos ás primeiras idades, a ilustración é a auténtica protagonista. Neste caso, Cristina Losantos non se limita a ilustra-lo texto, senón que constrúe coas imaxes —irónicas, divertidas e cargadas de expresividade— unha narración paralela que potencia e amplía a historia contada por Josefina Aldecoa.



Título: *El ladrón de ladrillos*
Autor: Fernando Aramburu
Ilustracións: Asun Balzola
Colección: El Barco de Vapor
Edita: Ediciones SM
 Primeiros lectores

No lugar onde vive Mariluz, a nena que serve de fío conductor desta historia, empezan a desaparecer os ladrillos das casas, de maneira que estas comezan a caer. Aínda que a xente fai garda, ninguén sabe quen pode se-lo responsable deste misterio.

Unha noite, mentres Mariluz mira a lúa a través dun dos furados da parede, a nena repara nunha figura pequena que anda a roubar máis ladrillos. Séguela ata o cumo dun pequeno outeiro, onde o misterioso ladrón ten amoreados milleiros de ladrillos. Finalmente, descobre que o ladrón é un

pequeno extraterrestre, que quere utiliza-los ladrillos para construír unha enorme escaleira que o leve ata a súa aeronave, agachada tras dunha nube.

A historia que se nos conta, tenra e sinxela, está ben narrada, coa orixinalidade e a tensión necesarias para mante-lo interese dos lectores. Con todo, o máis salientable do libro son as maravillosas ilustracións de Asun Balzola, un prodixio de sinxeleza: cuns poucos trazos de pincel consegue crear tanto uns personaxes cheos de expresividade como o ton e a atmosfera axeitados. Un traballo que por si só xa xustificaría a existencia deste libro.



Título: *Juul*
Autor: Gregje de Maeyer e
 Koen Vanmechelen
Traducción: Nuria G. Santos
Edita: Lóguez Ediciones
 De 10 anos en diante

Aínda que se publicou xa hai algo máis dun ano, é mester facerse eco dun libro como *Juul*, unha proposta insólita e arriscada, diferente a todo o que se publica dirixido a un público infantil.

A historia que se nos conta, a modo de parábola, é a de Juul, un rapaz que ten que soportar-las burlas dos outros nenos: por te-lo pelo roxo, por te-las orellas grandes, por ser birollo, por tatexar, por te-las pernas tortas, por ter brazos de salchicha... A resposta do rapaz, en cada caso, é facer desaparecer-la causa das burlas, nunha progresiva automutilación que só remata cando unha nena, Nora, o acolle con agarimo e lle proporciona os medios para que Juul conte a súa historia.

Como a tradución en imaxes dun texto así sería insoportable, o recurso que empregan os autores é o de ilustralo con fotos dunha escultura de madeira, unha especie de basta figura humana que, progresivamente, vai perdendo as partes das que Juul se desprende.

Juul é un berro contra a intolerancia e contra a exclusión, unha alegación contra a violencia que unhas persoas poden exercer sobre outras. Un libro duro e apaixonante, unha ferramenta imprescindible nesa inaprazable e necesaria educación para a paz e a solidariedade.



Esta interesantísima novela comeza presentándonos dous dos tres personaxes que serán o eixe da acción: o señor Luna, un asasino a soldo, contratado polos poderosos narcotraficantes bolivianos para matar unha muller que agora vive en España, e Gabriel, un adolescente de clase alta que vai a un colexio de superdotados. O terceiro personaxe será o que faga de nexo entre os outros dous: Flor Huanaco, a muller boliviana perseguida polos narcos, que agora traballa como criada na casa dos pais de Gabriel. Flor Huanaco acabará exercendo, coas súas palabras e a súa actuación, unha influencia decisiva en Gabriel e no señor Luna; e provocará, así mesmo, un xiro inesperado no discorrer da historia de todos.



Gloria, unha rapaza de quince anos, ten que quedar durante o mes de agosto en Lisboa, sen marchar de vacacións, acompañando a súa nai, obrigada a rematar durante o mes unha novela rosa que está a escribir. Gloria, para entrete-la espera, comeza a contar nun caderno unha especie de crónica do que ocorreu na súa familia nos anos anteriores. O libro que nós lemos, este *Cuaderno de agosto*, será a suma de dous textos: a crónica que Gloria escribe e, intercalados nela, os capítulos da novela que a nai vai escribindo ó longo do mes.

Deste xeito, a través da crónica de Gloria coñecemos os problemas familiares de seus pais, divorciados desde hai tempo; o pai volveu casar e a nai, coa que

Título: *El último trabajo del Señor Luna*
Autor: César Mallorquí
Colección: Periscopio
Edita: Editorial Edebé
 De 12 anos en diante

Utilizando a técnica do contrapunto, César Mallorquí constrúe unha novela que se le dun tirón. A difícil vida dos latinoamericanos en España, as dificultades de relación propias da adolescencia, o violento mundo do narcotráfico... son algúns dos vimbios empregados neste libro que é máis, moito máis que unha narración pracenteira. A través das súas páxinas asistimos a unha reflexión moral (a progresiva toma de conciencia do asasino a soldo, a enteira moral da muller boliviana, a difícil conquista dunha ética propia por parte de Gabriel...), tal como ocorre nas boas novelas de aventuras. Este libro acadou o premio Edebé de Literatura Xuvenil no ano 1996.

Título: *Cuaderno de agosto*
Autor: Alice Vieira
Traducción: Mario Merlino
Ilustracións: Páliáz
Edita: Ediciones Anaya
 De 12 anos en diante

viven a rapaza e seu irmán, ten relacións con diferentes homes, relacións que sempre rematan mal. A través das páxinas da novela rosa, de xeito paralelo, imos coñecendo, nun rexistro irónico e paródico, as relacións entre Mónica e Alfredo Enrique, dous protagonistas tópicos deste tipo de historias.

Alice Vieira ofrécenos unha novela realista, na que atopamos outra vez as características que tan ben definen o seu xeito de contar: o seu humor retranqueiro, a súa ollada irónica sobre as relacións familiares e sociais, a tenrura con que trata os personaxes... Unha novela que nos amosa a plena madurez creadora desta autora portuguesa.



Velaquí un libro que nace coa pretensión de denunciar unha realidade e intervir sobre ela. O nome da autora é un pseudónimo, precaución máis que xustificada á vista do contido do libro. Un libro que, como se di nunha breve introducción, “é unha denuncia contra os vellos e novos mecanismos de manipulación, que explica as posibles causas das aberracións ás que nos enfrontamos cheos de perplexidade. (...) Non pretende desenmascarar a persoas concretas, senón amosar exclusivamente actitudes e comportamentos típicos dos *skins*”.

A historia que se nos conta é a de Wolf, un rapaz alemán que pertence a un grupo de *skins*, un grupo neonazi obsesionado pola presenza de estranxeiros en Alemaña e que emprega a violencia contra eles en cantas



A historia que se nos conta transcurre nun internado feminino dirixido por monxas. Unha alumna de COU comete unha falta grave: citarse no seu cuarto cun rapaz dunha vila próxima. Alguén ve saí-lo rapaz do centro e inicianse as investigacións para saber quen é esa alumna. Por medio dunha denuncia anónima, descóbrese que é Isabel Carreras, que é expulsada de contado. A rapaza tenta suicidarse, aínda que se salva gracias á intervención de sor María, unha monxa nova que está en desacordo cos métodos educativos que se empregan no internado.

Sor María está preocupada pola delación, xa que, logo de conversar con Isabel, sabe que

Título: *Lobo negro, un skin*
Autor: Marie Hagemann
Traducción: Rosa Pilar Blanco
Edita: Editorial Alfaguara
 De 14 anos en diante

ocasións pode. Nas súas propias palabras, “hai que esmagar os negros e toda esa chusma. Eles son culpables de que estean como están. ¡Nós só queremos orde! Hai que limpar Alemaña. ¡Alemaña para os alemáns!”. Ó longo das páxinas do libro asistimos á súa formación ideolóxica, ás súas actuacións contra os emigrantes turcos, ó seu xeito de ver e entende-lo mundo, ás súas dúbidas e reafirmacións...

É un libro duro, que nos amosa unha cara da realidade que non só está presente en Alemaña, senón tamén noutros países, o noso entre eles. Un libro sen concesións, que paga a pena ler, tamén as persoas adultas, para entender cómo nace e medra ese ovo da serpe que ameaza a liberdade e os valores democráticos.

Título: *La voz interior*
Autor: Jordi Sierra i Fabra
Colección: Gran Angular
Edita: Ediciones SM
 De 14 anos en diante

necesariamente tivo que ser unha das catro amigas que a rapaza tiña. Por esa razón, a monxa emprende unha investigación case policial, dirixida a saber quen e por qué fixo un feito así.

A historia está narrada co estilo que caracteriza a Sierra i Fabra: capítulos breves e unha narración que se sostén a través dos diálogos, sempre cribles, de maneira que o narrador só aparece o imprescindible. Ademais, a tensión narrativa está moi conseguida, gracias á eficaz dosificación dos datos que imos coñecendo. Todo isto fai que, como nas mellores novelas de intriga, o libro tire con forza do lector ata a páxina derradeira.



Unha das eivas que tiña o mundo da edición en galego era o escasísimo número de libros dirixidos ós lectores máis novos. Unha eiva debida, en gran medida, a factores económicos, xa que a edición de álbums, onde a ilustración a toda cor ten un papel protagonista, encarece moito a súa produción. Desde hai algúns meses, unha nova editorial, Kalandraka, está a desenvolver un labor dirixido a cubri-lo oco ó que antes nos referíamos.

Un dos primeiros títulos editados por este novo selo é *O ganapán das palabras*. O breve texto



Cómpre saudar con ledicia a aparición deste libro, versión galega dun título que xa é un clásico da literatura infantil en lingua castelá, que recupera agora Everest Galicia, unha editorial que iniciou hai uns meses a súa andaina no mundo da edición en galego. A edición orixinal de *O homiño de papel* apareceu no ano 1978, e axiña acadou unha sona merecida e unha chea de premios (entre eles, o Nacional de Literatura Infantil). O libro conta unha historia moi sinxela: unha nena, para non se aburrir, constrúe un homiño con papel de xornal. O home de papel cobra vida eponse a xogar coa nena e os seus amigos. Pero só pode falar de mortes, de inxustizas e opresións, o que provoca a tristeza dos nenos. Entón o home lava

Título: *O ganapán das palabras*
Autor: Pepe Cáccamo
Ilustracións: M. Xosé Fernández
Colección: Demademora
Edita: Kalandraka
 Primeiros lectores

rimado de Pepe Cáccamo é un divertido e suxectivo xogo coas palabras, a partir dunha anécdota mínima (un neno perde algunhas das palabras que coñece; emprega un espello para recuperalas, pero no espello as palabras vólvense do revés). Baseándose nel, a ilustradora M. Xosé Fernández propón unha atrevida sucesión de orixinais e rechamantes imaxes que enriquecen e amplían a gracia do texto. Este conseguido diálogo entre texto e imaxe vese reforzado, ademais, polo eficaz e divertido xogo tipográfico utilizado na confección dos textos e na súa distribución na páxina.

Título: *O homiño de papel*
Autor: Fernando Alonso
Traducción: Esperanza Moreiras
Ilustracións: Fernando Alonso
Colección: Montaña Encantada
Edita: Everest Galicia
 De 6 anos en diante

o seu corpo e borra todo o que tiña escrito nel, ata quedar branco de todo. Marcha ó campo e, en contacto coa natureza, vai enchendo o seu papel de novos contidos, de noticias positivas, que serán as que logo lles conte ós nenos cos que xogaba.

O homiño de papel naceu hai vinte anos, pero permanece tan actual coma o primeiro día, porque o paso do tempo non fixo máis que agranda-lo seu valor, algo que só ocorre cando, como é o caso, o libro contén elementos esenciais: o alento poético do texto e das imaxes, o valor universal da idea pacifista e solidaria que o sostén, a súa difícil sinxeleza... Un libro intemporal, que paga a pena ler a calquera idade.



Reúnense neste libro catro breves coleccións de poemas que García Teijeiro publicara xa hai anos: *Coplas*, *Nenos*, *Aloumiños* (os tres en 1988) e *Poemas do sol e da lúa* (en 1992), e que estaban esgotados e imposibles de atopar.

Trátase dunha reedición oportunísima, que nos permite coñecer uns poemas que, malia estaren no inicio do labor poético do autor, sorprenden pola súa sinxeleza e frescura. Trátase de poemas breves, baseados case sempre en observacións ou sensacións tiradas da vida cotiá, que beben das formas da poesía popular e que nos sorprenden pola

Título: *Unha chea de aloumiños*
Autor: Antonio García Teijeiro
Ilustracións: Enjamio
Colección: Árbore
Edita: Editorial Galaxia
 De 9 anos en diante

orixinalidade das imaxes e pola súa intensidade rítmica. Unha poesía concibida como xogo coas palabras, idónea para achega-los nenos e nenas ó gozo da creación poética.

O autor, que posteriormente publicou outros libros magníficos dentro da poesía para os lectores novos -*Na fogueira dos versos*, *As catro estacións*, *Ventos*-, ofrécenos nestes *Aloumiños* unha proposta poética que tódolos nenos galegos deberan coñecer.



Título: *Unha raíña negra*
Autor: Fina Casalderrey
Ilustracións: Manuel Uhía
Colección: Tucán
Edita: Editorial Edebé
 De 9 anos en diante

Xenxo, o neno que protagoniza este relato, ten oito anos, é fillo único e vive con seus pais nunha cidade. Vai de excursión a unha granxa cos outros nenos da súa clase, e leva canda el unha pequena caixa na que vai pechada unha formiga negra. Mentres dura a viaxe en autobús, nun longo *flash-back*, Xenxo vainos contando unha chea de anacos da súa vida (cómo son seus pais, cómo é a vida no colexio, as relacións coa nena da que anda namorado, os pequenos problemas que se lle van presentando...) e, sobre todo, a relación que manteivo durante meses, ás agachadas dos pais, cunha colonia de formigas que se instalaran debaixo da

cama do seu cuarto. Precisamente, a formiga que leva na caixa é a supervivente da matanza que fixo súa nai o día que descubriu a colonia; o seu obxectivo é deixala ceibe, na compañía das outras formigas que haxa pola granxa que van visitar.

Neste relato, Fina Casalderrey utiliza o recurso que xa empregara noutros libros seus: unha narración en primeira persoa, desde a mentalidade do neno protagonista, que comeza a descubri-lo mundo pero que aínda non entende o significado real de moitas cousas que lle ocorren. Un enfoque que dá como resultado un libro doado de ler, onde o humor e a tenrura teñen un papel principal.



O protagonista desta historia, narrada en primeira persoa, é un rapaz que vive na cidade, coa súa nai, co avó materno e coas súas irmás pequenas. Estudia nun instituto, e a vida que leva é a propia dun rapaz de barrio suburbial, con moitos problemas económicos. Como o avó debece por volver á casa e ás terras que deixou na aldea e o protagonista se ve metido nun conflito de drogas, os dous foxen da cidade e marchan para a aldea.

Cando chegan a ela, ven que a casa do avó está derrubada. Acaban vivindo na dunha veciña, que os acepta como hóspedes a cambio de que lle traballen. Conforme pasan os días, vai medrando neles o temor a que os descubran; e tamén a sospeita de

Título: *Brumoso*
Autor: Xavier López Rodríguez
Ilustracións: F. L. Juárez
Colección: Merlín
Edita: Edicións Xerais
 De 11 anos en diante

que a vella que os acolle matase o seu home e tirase o cadáver no pozo, agora cegado...

Desde a primeira páxina do libro, por baixo da historia que se nos conta, discorre o que sen dúbida é o auténtico núcleo de *Brumoso*: a progresiva descuberta do mundo da aldea por parte do protagonista, en contraposición ó mundo urbano, e o aprecio por uns valores e uns xeitos de entende-lo mundo que antes deostaba. Unha viaxe interior que o levará tamén a comprender e aprecia-la figura do seu avó. Un libro que se le con agrado e que nos fala da difícil relación entre as culturas rural e urbana, un dos maiores dramas que ten a Galicia de hoxe.



Nicolás, un rapaz vilego, decide un bo día deixar de ir á escola, xa que non atopa nada que lle interese nela. Coa complicidade do seu amigo Ramiro, consegue enganar a seus pais, que traballan todo o día fóra e non saben nada da curiosa decisión do seu fillo.

Nicolás ten un tío seu, Delio, un home orixinal e diferente, que exerce o oficio de reloxeiro e vive nun vagón de tren abandonado. Un día, nun vello reloxo que pertenceu ós donos do pazo que hai na vila, Delio e mailo rapaz descubren unhas misteriosas cartas, que fan referencia a sucesos de moitos anos atrás e que falan dunha enigmática alfaia que quizais se atope aínda no vello pazo.

Título: *O Pazo Baleiro*
Autor: Xabier P. Docampo
Ilustracións: Xosé Cobas
Colección: Sopa de Libros
Edita: Ediciones Anaya
 De 12 anos en diante

Nicolás, coa axuda de Sol, Társila e Ramiro, compañeiros seus de escola, e coa complicidade de Delio, emprende unha investigación que acabará coa descuberta do misterio que se agachaba na caixa do reloxo.

Velaquí unha novela onde se nos narra unha historia de aprendizaxe, de descuberta do mundo e de apertura á vida. Unha novela onde a aventura que se nos conta —unha aventura crible, á medida dos protagonistas, a diferenza do que ocorre noutras novelas dirixidas ó lector preadolescente— é o fío conductor que nos permite ir afondando na vida interior dos personaxes, todos eles moi conseguidos.



O escritor catalán Joles Sennell publicou a edición orixinal deste libro no ano 1977, cando comezaban a darse en España as condicións necesarias para configurar unha literatura infantil axeitada ós novos tempos. *A guía fantástica* foi un dos tres ou catro libros que contribuíron a sinalalo rumbo por onde cumpría camiñar; desde aquela, a súa influencia non fixo máis que medrar co paso do tempo.

Aparece agora en galego, nunha moi coitada tradución, e cómpre felicitarmonos polo feito. E non só porque poídamos ler na nosa lingua un libro xa clásico, senón sobre todo porque a maxia

Título: *A guía fantástica*
Autor: Joles Sennell
Tradución: Helena González e Sabela Labraña
Ilustracións: Xan López Domínguez
Colección: Árbore
Edita: Editorial Galaxia
 De 12 anos en diante

que o libro encerra permanece tan fresca coma o primeiro día.

A partir do achado dun libro fantástico, un libro que garda dentro infinitas historias que só son visibles se quen as le non perdeu a imaxinación, Joles Sennell articula unha obra moi elaborada, onde se entremesturan diferentes narracións que acaban sempre remitindo á historia principal. Unha fantasía rebordante, unha homenaxe continua a mestres como Lewis Carroll, unha sorpresa continuada. Velaquí a marabilla que nos ofrece este libro imprescindible.

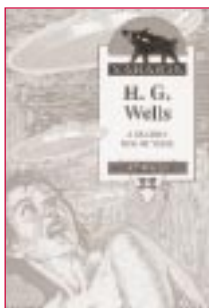

Hai cen anos que se publicou este libro, un clásico da ciencia-ficción. Aparece agora traducida ó galego, dentro da colección Xabará, e a súa lectura sérvenos para comproba-la mestría e a fondura da obra de Wells, pois o libro lese coma se estivese escrito no día de hoxe.

A guerra dos mundos conta a invasión de Inglaterra polos marcianos. Trátase dun argumento sobradamente coñecido e que foi utilizado unha e outra vez en anos posteriores (é memorable a dramatización radiofónica que fixo Orson Welles), mesmo películas actuais como *Independence Day* ou *Mars Attacks* teñen unha débeda evidente coa novela de Wells.

Título: *A guerra dos mundos*
Autor: H. G. Wells
Tradución: Gonzalo Constenla e Esther Sánchez
Colección: Xabará
Edita: Edicións Xerais
 De 14 anos en diante

Malia ser un argumento xa sabido, segue resultando tan emocionante coma o primeiro día le-las páxinas onde se nos conta o abraio ante a chegada das naves marcianas e a descuberta dos seres que veñen nelas; e segue provocando angustia e medo a crónica da conquista e destrución de vilas e cidades por parte dos extraterrestres.

Na novela atopamos, ademais, as preocupacións morais e éticas presentes noutras novelas de Wells (*O home invisible*, *A illa do doutor Moreau*, etc.). En resumo: un libro que merece ben o cualificativo de clásico.



Título: *¡Maldito D.N.I.!*
Autor: Pepe Carballude
Colección: Fóra de Xogo
Edita: Edicións Xerais
 De 14 anos en diante

Olimpio Montes, o protagonista desta orixinal historia, ten a teima de que as persoas estamos controladas por todas partes (IRPF, IVE, policía...), e cre que todo é por culpa do DNI. Se non houberse DNI, se non estivesemos rexistrados en ningures, desaparecerían tódolos problemas. Con estes razoamentos, Olimpio decide que o mellor é simular a súa morte, desaparecer dos rexistros, darse de baixa na vida oficial.

E así o fai, coa complicidade da súa muller. Consegue un certificado de defunción, simula o seu enterro e, posteriormente, fai que o dean de

baixa en tódolos ficheiros. Pasa a non existir. Claro que el non contaba coas dificultades da nova situación nin coa obstinación dun policía, que ve algo sospeitoso no asunto e decide investigar.

Velaquí o punto de partida desta novela de humor, un xénero pouco habitual nos libros para a mocidade, que se le con auténtico pracer. Nas súas páxinas atopamos unha chea de situacións cómicas e abundantes diálogos nos que predominan o humor e a retranca. É atopamos tamén unha sutil crítica de moitas formas de vida actual e da obsesión burocrática coa que batemos tantas veces.



Recensiones



O profesor Manuel Quintáns deléitanos cunha obra realmente monumental sen precedentes na súa globalidade dentro da lexicografía galega, unha obra en oito volumes que nos sobrecolle pola súa monumentalidade. Á hora de axuizalo valor de calquera traballo, un aspecto fundamental que non pode faltar é o exame da súa contribución ó mellor coñecemento do tema de que trate, é dicir a súa novidade ou, mellor aínda, a súa innovación. En suma, trátase de ver en qué medida responde á seguinte pregunta: ¿que novos coñecementos, que novas ideas, que novos enfocamentos ofrece esta obra con respecto ó que xa existía con anterioridade?. A resposta a esta pregunta é fácil: estamos diante dunha obra que no seu conxunto non admite a comparación con todo o que existía con anterioridade no ámbito da lingua galega. De aí que saudemos gozosos a aparición deste traballo que, evidentemente, non vai ser definitivo porque nada definitivo hai en ningún campo de investigación e menos no ámbito da lexicografía, porque as palabras, que son o seu obxecto de estudio, están en continua transformación como o está a sociedade que fai uso delas.

Título: *Diccionario conceptual galego*
Autor: Manuel Quintáns Suárez
Editorial: Xuntanza Editorial, S. A.
Núm. pp.: 509
Tamaño: 28 x 19,5

As palabras son signos lingüísticos e, como tales, teñen unha dobre cara: significante e significado. O léxico pode ser estudiado tomando como punto de partida cada unha destas caras: se partimos do significante da palabra para chegar ó coñecemento e descrición dos seus significados estamos diante do chamado estudio **semasiolóxico** do léxico; pola contra, se partimos do significado para chegar ós significantes que o poden expresar, estamos levando a cabo un estudio **onomasiolóxico**. O título da obra que estamos examinando, *Diccionario conceptual galego*, lévanos a pensar que estamos diante dun traballo de carácter onomasiolóxico, pero en canto nos adentramos no seu contido podemos ver de seguida que o estudio do léxico está feito desde os dous enfoques: hai un diccionario ideolóxico de carácter onomasiolóxico, pero hai tamén un diccionario de lingua de traza máis ou menos tradicional de tipo semasiolóxico. Pero a obra ofrécenos aínda moito máis: recolle así mesmo un *Diccionario xeográfico cultural* (no que se tratan desde un punto de vista propio dun diccionario enciclopédico un volume considerable de termos referidos á xeografía e á realidade histórico-cultural

de Galicia), e dous apéndices, un dedicado ás frases feitas e á paremioloxía, e o outro dedicado á terminoloxía específica da informática.

A maior novidade do traballo está sen dúbida no enfoque onomasiolóxico, é dicir na parte ideolóxica. Dentro dos dicionarios de carácter onomasiolóxico, que parten do significado para chegaren ó significante, podemos hoxe distinguir dous grandes grupos: os dicionarios por imaxes e os chamados dicionarios ideolóxicos ou conceptuais. En todos eles as palabras aparecen agrupadas en series motivadas, pero nos primeiros faise a través dunha configuración extralingüística da realidade, imposta polas imaxes. As ilustracións impoñen a secuencia de termos. Estes dicionarios teñen o inconveniente de que non dan conta do léxico referente a ideas abstractas, e de que raramente figuran neles voces que non sexan substantivos. Máis frecuentes son os dicionarios que podemos chamar xenericamente ideolóxicos, aínda que os produtos deste tipo foron escasos, non só para o galego, senón tamén para o español, onde podemos sinalar, aínda que con moi distinto valor, o *Inventario de la lengua castellana* de José Ruiz León, o *Diccionario de ideas afines* de Eduardo Benot (quen fai unha adaptación ó castelán do *Thesaurus* do inglés Roget) e, por riba deles, o *Diccionario ideológico* do gran mestre da lexicografía española Julio Casares.

No ámbito do galego non tiñamos aínda ningún dicionario deste tipo, se ben xa desde o século XVIII se vén poñendo de manifesto a súa necesidade.

Foi, coma en tantas outras vertentes dos estudos da nosa lingua, o Padre Sarmiento, adiantado ó seu tempo tamén neste aspecto, quen avogou pola realización dun *Onomástico galego*, no que as palabras se ordenasen por clases de cousas, con divisións e subdivisións do universo, segundo un método que el mesmo describiu. Xa neste século, no ano 1926, é don Vicente Risco quen diseña un proxecto dun *Catálogo sistemático da lingua galega*, para o que elabora un plan perfectamente estruturado. Pero houbo que esperar aínda moitos anos, se deixamos á parte as *Contribucións* do Padre Crespo, ata ver convertidos en realidade gracias a este *Diccionario conceptual galego*, os desexos do Padre Sarmiento e de V. Risco.

Os que algunha vez se internaron polos apaixonantes camiños, moitas veces labirínticos, do léxico, saben que as obras lexicográficas son sempre laboriosas, dunha complexidade extrema, pero sempre expostas á crítica fácil e superflua do típico francotirador (case sempre inédito) que, incapaz de ve-lo bosque, se agarra ó detalle gracioso, á ausencia anecdótica ou a unha pista aberta ocasional. Se a isto está exposta calquera obra lexicográfica, estao aínda moito máis unha obra que adopta un enfoque onomasiolóxico na que é necesario establecer campos conceptuais, e asigna-lo léxico a cada un destes campos. ¿Cantas críticas recibiron Hallig e Wartburg pola súa clasificación ideolóxica no seu imprescindible aínda hoxe *Begriffssystem*? ¿Pero, cantos lograron supera-la clasificación proposta por eles?

Manuel Quintáns e os seus colaboradores estableceron 1131 campos conceptuais, que poden ser moitos ou poucos segundo o gusto e as necesidades de cadaquén, pero que sen ningunha dúbida constitúen conxuntos semánticos de suficiente relevo para seren de utilidade para a maioría dos utilizadores do dicionario. E digo utilizadores e non lectores, porque un dicionario non é unha obra para ler e almacenar nos andeis dunha librería, un dicionario é un instrumento de traballo diario, é unha axuda que debe estar continuamente ó noso lado, é unha obra que a diferenza da creación literaria debe estar marcada pola *utilidade*.

Por iso, atévome a dicir que unha obra coma esta do profesor Quintáns debe ser non só un instrumento de traballo habitual para os profesionais da lingua, como lingüistas, escritores, tradutores, traballadores de servizos de normalización lingüística, xornalistas, etc., senón que debe ser tamén un utensilio de presenza diaria nas aulas das nosas escolas. O léxico é o grande esquecido dos estudos regrados no noso sistema de ensino (por exemplo, na Universidade de Santiago, non había ata hai ben pouco tempo ningunha materia dedicada ó estudio da lexicografía). Non é posible que os nosos escolares acaden

un nivel de expresión óptimo, se non somos capaces de potencia-lo coñecemento do léxico, e para iso cómpre atender, entre outros, aspectos como a formación de palabras (derivación, composición...) ou o estudio preciso do significado de cada voz, examinando cáles son os semas que distinguen uns termos dos outros e as relacións semánticas que se establecen entre as palabras que constitúen un campo (hiperonimia, hiponimia, sinonimia, antonimia). Para isto é extraordinariamente útil a organización conceptual que se nos presenta nesta obra.

Nun traballo destas pretensións e de tal dimensión é inevitable que aparezan aspectos que poderán ser mellorados, pero do que non existe ningunha dúbida é de que estamos diante dunha contribución realmente útil, que vai render un servizo importante á nosa sociedade. Felicítamos sinceramente ó profesor Manuel Quintáns e ós colaboradores que baixo a súa dirección elaboraron este *Diccionario conceptual galego*, e a Xuntanza Editorial por atreverse cun proxecto desta envergadura.

Manuel González González
Universidade de
Santiago de Compostela



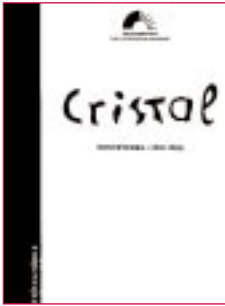

Título: *Cristal*.
Autor: AA. VV.
Editorial: Centro Ramón Piñeiro Xunta de Galicia, Santiago de Compostela, 1998.
Núm. pp.: 405
Tamaño: 22,5 x 31,5

Recentemente apareceu nas librerías do noso país a edición facsimilar da revista literaria *Cristal*, publicada orixinalmente en Pontevedra entre os anos 1932 e 1933. O equipo encargado da presente edición estivo coordinado polo profesor ferrolán Luís Alonso Girgado e tivo como colaboradores no seu labor os investigadores Xoán Carlos Domínguez Alberte, Begoña Eguizábal Gándara e Amelia Rodrigues Esteves.

Este volume súmase á xa longa nómina de edicións facsimilares que o citado equipo está a levar a cabo dende o ano 1994 no Centro Ramón Piñeiro para a Investigación en Humanidades, e que ten como froitos madurecidos os facsímiles das revistas *Arturuxo* (1994), *Alba* (1995), *Posío* (1995), *Gelmírez* (1995), *Posío*. *Artes y letras* (1996) e *Resol* (1997).

A presente edición de *Cristal* aparece prologada e epilogada por unha serie de traballos que contribúen a aclarar a circunstancia literaria e o momento histórico e cultural no que ve a luz por vez primeira a revista, na Pontevedra da II República. Estes estudos están encabezados pola "Presentación" que o poeta Xosé María Álvarez Cáccamo fai do

labor lírico dos seus familiares, Gerardo Álvarez Limeses e Xosé María Álvarez Blázquez en *Cristal*, artigo ó que segue unha ampla "Introducción" redactada xa polos autores do facsímile.

Nesta "Introducción" váísenos dando conta tanto do "*Cristal* por fóra", é dicir do *Cristal* descrito bibliográfica e ecdoticamente, como do "*Cristal* por dentro", isto é, do *Cristal* proxecto estético na Pontevedra de 1932. Así mesmo, sabemos dos seus directores e colaboradores literarios e artísticos, das linguas de creación empregadas nel, da suma dos seus números e da súa periodicidade, da presenza na revista do poeta do 27, Federico García Lorca, e da importancia da lírica galega na publicación. A estes enfoques hai que lles sumar dous últimos apartados dedicados ó balance final sobre o estimable valor de *Cristal* e unhas moi útiles "Notas biobibliográficas de colaboradores" pouco coñecidos da revista.

Aínda antecedendo o facsímile propiamente dito da revista pode lerse un "Breve Inventario de Notas Informativas e Referencia Críticas" sobre *Cristal*, co que o equipo responsable da edición

tenta fornece-los investigadores cun interesante material documental de apoio para futuros estudos sobre esta revista e a súa relación con outras compañeiras de aventura xornalística na Galicia prebélica.

Trala coidada reprodución facsimilar dos dez volumes de *Cristal* engádense a maiores dous novos estudos en apéndice, unha bibliografía exhaustiva sobre a revista e unha serie de índices múltiples sumariais, autoriais, textuais e de ilustracións. O primeiro dos apéndices, sen asinar, aínda que da autoría de Xoán Carlos Domínguez Alberte, explora con detención “A Pontevedra de *Cristal*”, namentres que o segundo, tamén sen asinar mais debido a Amalia Rodrigues Esteves, informa cumpridamente sobre “A Linoleografía en Galicia”, práctica de ilustración moi presente en *Cristal*, por certo.

Finalmente, e como complemento a todo o anterior, acompañan este volume facsimilar tres pequenas separatas con

valiosos documentos gráficos e textuais vinculados á vida da revista, como son catro fotos de Lorca realizadas por Eduardo Blanco Amor en 1935, a acta de constitución manuscrita do Partido Galeguista de Pontevedra datada o 1 de xuño de 1931 e asinada, entre outros, polo seu presidente Alfonso Daniel Rodríguez Castelao, ou a reprodución de cadanseu poema autógrafo de dous colaboradores de *Cristal*: García Lorca e Xosé María Álvarez Blázquez.

Así pois, non cabe máis que saudala aparición desta edición facsimilar da notable revista literaria *Cristal*, realizada con empeño investigador e afán de exhaustividade por un equipo humano dirixido, con acerto, por Luís Alonso Girgado, equipo do que haberá que esperar futuros traballos a bo seguro tan interesantes coma o presente.

Armando Requeixo
Universidade de Santiago
de Compostela





- Título:** *La teoría estética, teatral y literaria de Rafael Dieste*
- Autor:** Arturo Casas Vales
- Editorial:** Universidade de Santiago de Compostela. Deputación da Coruña, Lalia Maior, núm. 8, 1997
- Núm. pp.:** 702
- Tamaño:** 24 x 16

Poucos son os autores que, como Arturo Casas Vales neste punto da súa traxectoria investigadora, coñecen tan en profundidade a biografía e a bibliografía do escritor de Rianxo, Rafael Dieste. Unha traxectoria que, percorrendo os camiños desde o traballo “Las artes del trago: primeras ficciones de Rafael Dieste” (1990) alcanza o seu cénit de madurez, tanto pola amplitude das súas páxinas como polo carácter dúctil e multiforme da súa concepción, en *La teoría estética, teatral y literaria de Rafael Dieste*¹.

Non podo pasar por alto como lector un dato obvio que se desprende da lectura interesada do libro de Casas. Trátase da complexidade e densidade dun traballo difícil polo seu intento de esgotar ata o máximo tódolos fíos que vai desenleando. Con toda seguridade, non hai nada do que se enuncia neste ensaio que quede relegado sen unha resposta, mesmo cando revisa Casas o eido filosófico das correntes fenomenolóxica, marxista, hermeneútica, psicoloxista...

Unha complexidade que, sen embargo, adquire un recoñecemento positivo por canto proporciona moitísima información en tódolos ámbitos e inaugura unha vía exclusivamente teórico-literaria —no sentido epistemolóxico do termo— centrada nun autor galego, ata o de agora case inédita.

O punto de partida de *La teoría estética, teatral y literaria de Rafael Dieste* anuncia xa prolepticamente no propio título as súas amplísimas dimensións de obxectivos: a busca e sistematización dunha poética, aínda que o autor non o pretenda (páx. 12), na produción de Rafael Dieste. E para isto a metodoloxía de Arturo Casas escíndese non só nun ramal teórico, senón tamén histórico —cronolóxico, abranguedor das seis etapas da vida de Dieste (páx. 29)—. Xunto con esta perspectiva situada na historia da teoría literaria hispánica lévase a cabo neste traballo unha aproximación ás outras dúas áreas da ciencia literaria, isto é, a crítica e a literatura comparada, e

¹ Poden engadirse ademais os artigos, “Os irmáns Dieste e o grupo P.A.N.” (1991), “Rafael Dieste: Bibliografía” (1994), “Autoelexia do ser: sobre a función lírica en Dieste” (1995), “Traxedia e farsa en *Don Frontán*” (1995), “Os tratados sobre teatro de Rafael Dieste” (1997); os libros *Rafael Dieste e a súa obra literaria en galego* (1994), *Tentativas sobre Dieste* (coord. 1995), e as edicións críticas con prólogo a *Encontros e vieiros* (1990), *Fragua íntima. Aforismos (1926-1975)* (1991), a *Obras Completas I* (1995).

interdisciplinariamente, así mesmo, a distintos campos humanísticos: a ética, a política, a socioloxía, a estética ou ben a teoría do coñecemento.

A formación intelectual e filosófica de Rafael Dieste desauga nunha multiplicidade de rutas na súa produción, bilingüe, dirixida, por un lado, cara á creación oral e escrita, artigos, recensións, ensaios breves e libros; o seu epistolario intercambiado con familiares, amigos e destacados personaxes da cultura; conferencias, charlas, intervencións públicas; e, por outra banda, en dirección á reflexión acerca da arte, o xornalismo, o cine, o teatro, a hibridación de xéneros, o concepto de xeración literaria, sen esquecer que a inserción de Dieste no marco da xeración do 25 reflicte unha conexión da súa mentalidade co resto dos seus compañeiros coetáneos. Esta exhibición dunha obra tan multifacética precisaba implicitamente dun ensaio como o que me ocupa para volver resalta-la rica e variada personalidade dun escritor nos seus diferentes momentos vivenciais. O eixe unificador e conductor de todo este mare magnum atópao Casas nas constantes estilísticas e temáticas, nos isótopos de motivos que se cuantifican na obra diesteanana.

Nos primeiros pasos da súa indagación delimita o autor o corpus do estudo sobre o que se conducirá nas liñas posteriores, e evidencia as pegadas europeas, ideolóxicas e estéticas da aprendizaxe de Dieste. Continúa Casas explicando a elección, bilingüe na linguaxe, axiolóxica na ética, liberal na política, reflexiva, sentimental e ficcional de Dieste no instante da súa consolidación intelectual, definida por un *telos*

comunicativo, dialóxico ou de entendemento cos demais e co mundo, que procura as súas raíces máis íntimas na fenomenoloxía husserliana. No último banzo que ascende chega Arturo Casas á teoría estética e literaria de R. Dieste, na que non descoida o sentimento do escritor polo movemento renovador da plástica galega nos anos vinte e o seu trato con Castelao, Laxeiro, Luís Seoane ou Euxenio Granell.

Quizais a importancia que supón que Casas exprese a situación política, plástica, ética e sociolóxica do contexto no que se inscribe Dieste cobre sentido no feito de que o autor galego recibe e dá solucións á problemática do contorno na súa obra literaria: “el conjunto de su producción literaria (a de Dieste) queda marcada por las reflexiones estéticas de esta fase de inicial madurez intelectual” (páx. 173). Un dos moitos exemplos recollidos por Casas, emulando a Ortega, sobre a relación de Dieste e maila súa circunstancia, que enmarca este último como home do seu tempo, é o da súa participación inescusable en colaboracións publicistas como *P.A.N.*; ou que, de igual xeito que Ortega, María de Maeztu, Dámaso Alonso ou Julián Marías, entre outros, Dieste optou a unha das bolsas proporcionadas pola Xunta para Ampliación de Estudios que potenciaba o agrandamento pedagóxico no estranxeiro para os estudantes españois, promocionándoos ó seu regreso a España.

Paralelamente á teoría estética, teatral e literaria de Rafael Dieste, e debido a esta necesidade contextual, van xurdindo diante dos nosos ollos as teorías tamén estéticas, filosóficas e teóricas de Heidegger, Husserl, Habermas, Croce,

Bergson, Camón Aznar, Ortega y Gasset, Scheler, María Zambrano, Alfonso Reyes, Ramiro de Maeztu, Eugenio D'Ors, Meritz Geiger, Eduardo Dieste, T. S. Eliot, Nietzsche, Heinrich Wölfflin, e un longo, longuíssimo etcétera que se diversifica, unha vez máis, por temas tan diferentes como a metáfora, a fenomenoloxía das estéticas de Ortega e Dieste, o expresionismo, o teatro, o conto, a ficción, a traxedia, o público, a mímese, o proceso de lectura, a interdependencia autor-lector... O propio Dieste, no seu labor crítico, enarborou os seus pareceres sobre a obra e o carácter de moitos destes escritores, músicos, pintores, filósofos xa sinalados e os que se van sumando páxina tras páxina no ensaio de Casas e non mencionados.

A produción teatral de Dieste analízase nas súas interrelacións comparativas, tan controvertidas desde sempre, entre teatro e cine (non hai que esquecer que Dieste realizou guións, hoxe extraviados, en colaboración co seu irmán Eduardo), nas que se debuxa a apertura de miras do escritor rianxeiro, quen pensaba máis no cine como transducción, no sentido que lle dá Doležel, é dicir, traducción e transformación desde o texto inicial ata un resultado diferente final que xoga coa súa persoal codificación, como 'teatro filmado'. Resulta moi interesante a análise dos vínculos entre Dieste e E. G. Craig, que derivan na crenza dun metateatro con características especiais na dramática de Dieste.

Aínda que sexa o período de consolidación intelectual o que máis extensión gaña no libro, tanto o pensamento auspiciado polo compromiso e a independencia durante a Guerra Civil, como

os instantes do exilio ou poscontenda, que levan asociada unha nova teoría diesteana (estética, teatral e literaria) e o retorno a España son materia igualmente dunha gran preocupación e tocan con moito interese os lindeiros doutra ocupación publicista, fundamental desde o punto de vista histórico, como é *Hora de España*.

Aínda non se mencionou, ou moi de esguello, o empeño de Dieste por outros xéneros literarios (se ben os seus razónamentos de cara á canonicidade e enfaixamento do rótulo xénero son de rexeitamento) que, como o narrativo —novela e conto—, a lírica e o ensaio cimentan toda esta complexidade á que aludiamos ó principio. Utiliza Dieste, ademais, o recurso do apócrifo (Félix Muriel), na súa concepción de enmascaramento do enunciador e de xogo co lector.

Finalizo, non sen me adherir ó autor deste ensaio en recoñecer que os postulados asentados concienciadamente por el mesmo no seu título e no seu desenvolvemento cúmprense sobre a "base cronolóxica prevista, que según entiendo se ha revelado no sólo útil sino incluso inexcusable" (páx. 629). Un estudio —insisto— complexo, difícil, amplísimo, que cualifico hoxe como un dos ensaios básicos para a consolidación e reivindicación da obra de Dieste e de toda a teoría, historia e crítica literarias hispánicas.

Teresa Vilariño Picos
Universidade de Santiago
de Compostela



Título: *El novio del mundo*
Autor: Felipe Benítez Reyes
Editorial: Tusquets, Barcelona, 1998
Núm. pp.: 461
Tamaño: 22,5 x 15

Unha novela tan divertida como demoledora, por paradoxal que poida parecer esta afirmación, é a que presenta, baixo o título de *El novio del mundo*, Felipe Benítez Reyes (Rota, Cádiz, 1960). Nunha das dedicatorias, semella recoñecelo así o autor, cando fala de “este monólogo de un hamlet interrumpido de continuo por ese yorick que todo hamlet lleva dentro”.

Esta nova obra do poeta, contista, ensaísta e novelista gaditano, posuidor de diversos premios, entre eles o Premio Nacional de Literatura e o Premio Nacional da Crítica, vén sendo a narración en primeira persoa das aventuras e infortunios de Walter (Sabino) Arias. Trátase dun curioso personaxe que se remonta ós avatares polos que pasou a súa familia, mesmo antes do seu propio nacemento, para ofrecer cumprida información das súas orixes e para aldraxalos seus propios pais desde o comezo, por máis que siga a facelo de contino.

Achámonos, sen dúbida, cunha novela concibida segundo os principios estruturais e temáticos da picaresca española e relacionable así mesmo con novelas estranxeiras como *As aventuras e*

desventuras da famosa Moll Flanders, de Daniel Defoe, *As aventuras do barón de Münchhausen*, de Rudolph E. Raspe, ou *As aventuras de Huckleberry Finn*, de Mark Twain, por citar algunhas ben coñecidas. En *El novio del mundo*, o personaxe que protagoniza a autobiografía non é, como nos textos canónicos da picaresca hispana, de baixa extracción social nin carece de medios para vivir: convértese en delincuente, vagabundo e servidor ou seguidor de amos e amigos diversos por pura vocación, mellor aínda, por puro afán de dexeneración.

Non se propuxo aquí Benítez Reyes crear unha novela pseudohistórica con pícaro incluído; temos diante de nós un home de hoxe, que acaba, sendo corentón, nun desenlace coincidente cos nosos mesmos días. Walter concibe o mundo e a vida coma un circo ou coma un teatro onde el, primeiro actor, representa para os espectadores-lectores, paso por paso, a historia do seu propio envilecemento.

Os títulos das catro partes que agrupan os diversos capítulos son ben ilustrativos da carreira dantesca do personaxe arredor dos círculos do seu anhelado inferno: “El huésped de los lugares

anómalos”, “A la búsqueda del diablo”, “Los caminos vibrantes de la nada”, “El horror en caída libre”. Pese a estas arrepiantes frases, o certo é que a novela resulta unha ledicia e que, aínda despois de tantas saborosas páxinas, se sente o impulso de frea-la lectura cara ó final, por aquilo de non rematar prato tan suculento.

Walter, logo dunha infancia condicionada polos soños e fantasías nos que se mergulla tras frecuentar excesivamente os cómics, entra nunha adolescencia dominada polo sexo e, desde entón, ningunha outra cousa ha conseguir acaparalo centro da súa atención. A novela desenvolve, principalmente, a narración por parte dun protagonista, antifreudiano e obseso sexual, das súas preferencias amorosas, as súas conquistas e o seus desenganos. Este pícaro non se move, pois, porque a pobreza o incite a enche-lo estómago. As mulleres son o seu cebo e, canda elas, como outro anzol dos nosos tempos, as drogas e o alcol.

Non obstante, camiños perigosos percorrería *El novio del mundo* se todo se reducise ó ata aquí dito. Walter Arias non ofrece no seu amplo monólogo unicamente as súas prácticas de alcoba —por chamalas dalgún xeito— e as súas outras evasións. Intercaladas nelas, como a súa causa ou a súa consecuencia, conta as máis estrañas historias. Se por vocación se converte nun irrisorio *donjuán* de palleiro, e ata en gángster de palleiro, o único ó que ninguén lle pode poñer chatas é á súa ilimitada e increíble capacidade relatora, por obra da cal a novela se enche de abondosos e insólitos

acontecementos, os máis deles hilarantes, outros cheos de sangue ou de tristura, moitos rematados no gusto amargo do fracaso.

Este Walter Arias, narrador-protagonista-autodiexético, é, sobre todo alarde terminolóxico, un narrador desbocado ou, se se quere, un locutor continuo ó servizo dos narratorios do seu relato, os propios lectores tan explicitamente citados na novela, pois a eles vai dirixida toda, para eles se constrúe e a eles se lles piden constantemente pareceres e participación. Desta maneira, os lectores reais —nós— por medio das artes do autor, implicámonos na lectura irmandados con esoutros lectores creados no papel, vivos nas páxinas, tan verdade dentro da novela coma nós o somos fóra.

O torrente imparabile de aventuras, que leva ó protagonista por medio mundo ó longo de varios anos, acha o seu remanso nun moi prodigado contrapunto técnico: as digresións. Arias, que chega a chamarse a si mesmo “Walter el Digresivo, rey del rodeo” (páx. 250), ten madeira —moi mala madeira— de filósofo e practica o walterismo, “un sistema filosófico aceptablemente optimista” (páx. 179), o que non lle impide falar de “mi desoladora visión walterista del mundo” (páx. 131). Pero este antiheroe actual non nos abafa con digresións morais, como ocorría con Guzmán de Alfarache; aquí o que prima é un pragmatismo comenenciado ó servizo das ideas do personaxe e, sobre todo, das súas ilimitadas apetencias sexuais. Por iso para unha e outra vez a narración e insire pensamentos e xuízos, con moita

frecuencia humorísticos e absurdos, sobre os temas mais variados: os touros, a risa, os escritores, a beleza, o talento, a soidade, Nova York, a corrección política, os chineses e, por suposto, o amor, os olores e o amor, o matrimonio e o amor, a teoría platónica do amor, as mulleres, o esqueleto das mulleres, as mulleres inglesas, as francesas, as alemanas...

Mais non é esa a única maneira de saír do relato. Recórrase tamén a fragmentos en forma de discursos, mesmo co seu título (“Discurso de Walter Arias sobre el amor como negocio entre fantasmas”), fábulas (“Fábula del oso y el cuenco de miel”, “Fábula de los nardos y la niebla”), apólogos (páx. 338), poemas malísimos (páxs. 305-309) diante dos que se comprende o esforzo do autor, magnífico poeta “por poner en pie un protagonista que estuviera en las antípodas de mi manera de ver las cosas” (Amelia Castilla, *El País*, 10 de marzo de 1998, páx. 41) —e tamén de facelas, pódese engadir—. En definitiva, a novela vai amosando unha inesgotable capacidade fabuladora na que, sen se perde-lo fío da narración primeira, anécdotas, novas historias, pensamentos e recursos varios forman un crebacabezas que, sen problemas, o lector recompón avidamente.

Benítez Reyes manexa aquí unha linguaxe de grande axilidade, próxima ás veces ós rexistros coloquiais que incluso imita co abuso dese reiterado e innecesario *o sea*, que tanto caracteriza certa maneira de falar (“Quiero decir, o sea, que cualquier vida humana...”, “Aquello, o sea, fue el delirio”). E, sen embargo, o narrador, que rememora o

seu pasado para comunicalo, por certo desde unha visión ben triste (“El pasado es siempre raro y deforme. El pasado es como un perro atropellado en la carretera. Y ese perro eres tú”, páx. 137), non utiliza a linguaxe conversacional. A súa orixe e a súa formación, curiosamente moi ampliada en anos de cárcere, xustifican a vasteza de vocabulario, as moitas palabras cultas, a facilidade elocutiva. Detrás, como é obvio, está o escritor.

Para Benítez Reyes a literatura é, sobre todo, estilo. Moitas das peculiaridades que caracterizan o seu son aquí ben visibles. Aínda que se acada e sostén o ton de naturalidade, non por iso desaparecen as adxectivacións, as metáforas e as imaxes de rara beleza, o agarimo no coidado do ritmo da prosa, a sonoridade en aliteracións, onomatopeas e xogos coas palabras como en “ojos de niño eterno y aterrado” (páx. 137), “un cólico frenético y nefrítico” (páx. 162), “cadenas de plutonio platónico” (páx. 221), as enumeracións numeradas, as creacións lingüísticas (“vampiportero”, “precaurentona”, “megamillonario”, “psicotoboganes”, “subtenorio”...). O autor confesaba en *El País* (cit. *íd.*, *íd.*) que procurara “parodiar mi propio estilo, buscando fluctuaciones entre lo sublime y lo bufonesco”, e iso atopará o lector nestas historias de carnais e misteriosas andanzas, ademais dalgunha parodia do estilo picaresco e do das novelas de cabalerías.

O pensamento rememorativo do protagonista propicia a ausencia de diálogos, o que non resta miga de dinamismo a un relato no que se mantén de continuo a tensión, frecuentemente con

recursos captadores do interese no final dos capítulos. Este incansable narrador usa elipses e resumos tratando de abreviar (“Bien, dejemos que entre esta frase y la siguiente transcurran un par de años”, páx. 419), e, sen embargo, despois de prometer non contar certos casos ou as súas minucias, non é quen de facelo. Ó tempo que relata tamén analiza, exemplifica, disecciona, relaciona, critica, e vai da confesión íntima e lírica á descarnada exposición das súas ideas ou á desvergonzada dos seus feitos. Envolvéndoo todo hai sempre toques de ironía e de xovialidade que, por veces, deveñen sarcásticos.

El novio del mundo —o noivo a quen todo lle sae mal, a quen ninguén quere,

nin o mundo sequera— presenta unha estrutura circular que une o primeiro co último capítulo. No medio, no que son os escasos momentos permitidos pola situación límite na que se atopa, o disparatado personaxe, que con tantos golpes de orixinalidade nos entretén, parece lembrar, a velocidade vertixinosa e para que ninguén os esqueza, a súa vida e miragres. Entre eles, o máis fermoso é o do primeiro e infantil amor. O último importante, o verdadeiro amor, arrincou-llo Dmitri Grappelli, esa especie de negativo deus tan temido por Walter.

Ana María Platas Tasende
 Instituto Rosalía de Castro
 Santiago de Compostela





Título: *Antología Cátedra de Poesía de las Letras Hispánicas*
Selección: José Francisco Ruiz Casanova
Editorial: Cátedra, Madrid, 1998
Núm. pp.: 928
Tamaño: 18 x 11

Para celebra-los vintecinco anos de existencia de Ediciones Cátedra e os cincocentos títulos da súa colección Letras Hispánicas, publica esta editorial madrileña, nun amplo volume, a *Antología Cátedra de Poesía de las Letras Hispánicas*, con selección e introducción a cargo de José Francisco Ruiz Casanova.

Dedica o antólogo o seu estudio previo a interesantes e documentadas consideracións sobre as antoloxías, das que expón algunhas das principais características, remontándose á primeira da que se ten noticia, a *Corona*, de Meleagro de Gádara (II-I a. C.), ó tempo que recorda a significación da etimoloxía da palabra: *anthologia*, 'flores escogidas', pois como flores consideraba os poemas Meleagro. Obsérvase deste xeito que o gusto por compilar composicións poéticas de diferentes autores é tan antigo coma indispensable, e que reuni-los de diversos séculos, épocas e estilos responde á necesidade de organizar historicamente a literatura.

Despois de analizar distintos criterios sobre estes tipos de recompilacións (Alfonso Reyes, Claudio Guillén, Ezra Pound, Lucía Re, Ángel Crespo, Alastair

Flowers, Antonio Ortega, Northrop Frye, Claude Roy...), e de observa-la influencia que sen dúbida teñen no establecemento do canon literario, estudia Ruiz Casanova as relacións que poden entretecerse e derivarse do tempo dos textos antologados, o tempo en que se fai a escolla e o tempo en que a gozan os lectores. Sinala tamén que a aspiración fundamental dun antólogo é darlle ó público un texto que teña unidade interna, de maneira que se poida ler en conxunto coma un libro coherente.

A lectura e a posterior escolma de Ruiz Casanova están feitas sobre os cento vintecinco volumes de poesía publicados en Letras Hispánicas desde 1973 ata hoxe, o que podería supoñer, en principio, unha limitación. Non obstante, se se ten en conta a atención dispensada pola editorial a figuras relevantes da Idade media, dos Séculos de Ouro, e dos séculos XVIII, XIX e XX, ademais das dez antoloxías non individuais publicadas na colección (*Lírica española de tipo popular*, *Epica medieval española*, *El romancero viejo*, *Poesía de Cancionero*, *Poesía lírica del Siglo de Oro*, *Poesía española del siglo XVIII*, *Poesía española del siglo XIX*, *Antología del grupo poético de 1927*, *Lírica*

española de hoy, Joven poesía española), ese suposto atranco acaba por resultar ben feble.

Debe considerarse, doutra banda, que no título desta nova e grande antoloxía menciónanse as *Letras Hispánicas* en sentido xeral, o que permite enriquece-la selección con mostras da poesía hispanoamericana e a galega. Non as hai, sen embargo, da escrita en lingua catalana.

Producto de todo isto é un libro que comeza polas kharxas e remata con algúns dos máis famosos poetas da segunda metade do século XX. Ó longo destas case mil páxinas, que abranguen un milenio de inspiración lírica, hai textos abundantísimos da poesía hispánica, tanto das diversas épocas coma de moi distintos autores e maneiras, o que permite perseguir na lectura o que de semellante ou diferente encerran os temas e a expresión, e as formas en que cada poeta apreixou os seus motivos inspiradores.

A escolma é completísima: escollidas kharxas, fragmentos de poemas épicos e do mester de clerecía, lírica galaico-portuguesa, cantigas de Alfonso X, autores do XIV, o 'romancero viejo', autores do XV, nutrida floración da lírica popular e da de 'cancionero', os grandes poetas dos Séculos de Ouro —con poemas, por certo, dalgúns sen razón esquecidos noutras antoloxías—, as personalidades máis salientables do XVIII e do XIX —non falta Rosalía de Castro—, e, en fin, o século XX, minuciosamente ilustrado por poetas do 98 e do Novecentismo, excelentemente polos do 27 e polas xeracións que seguen á Guerra

Civil. Entre os representantes da segunda metade do século bótanse en falta algunhas voces de importancia e quizais sexa aquí, máis ca noutros lugares, onde se nota a dependencia das edicións publicadas —ou, se se quere, das por publicar— en *Letras Hispánicas*.

Entre os hispanoamericanos figuran, desde sor Juana Inés de la Cruz a Octavio Paz, algunhas das máis senlleiras plumas da lírica en castelán do outro lado do Atlántico: José Hernández, José Martí, Rubén Darío, Leopoldo Lugones, Alfonso Reyes, César Vallejo, Nicolás Guillén, Pablo Neruda, José Lezama Lima...

A amplitude do volume permite exemplificar xenerosamente a obra dos grandes autores e ó mesmo tempo ofrecer composicións doutros non tan coñecidos polo lector medio. Hai que considerar mérito do antólogo o seu visible afán de obxectividade, así como o esmerado intento de reproducirlos poemas máis significativos de cada escritor, movemento ou escola, seguramente facendo renuncia de moitas das súas propias preferencias.

De acordo con Ruiz Casanova, que se amosa consciente das dificultades desta súa empresa, debe admitirse que "la antología es, casi por definición, lectura de una tradición literaria, una lectura individual, proyectada con deseos de canon, y susceptible de tantas correcciones u objeciones como lectores tenga el libro".

Efectivamente, esta escolma, coma outra calquera, coma todas, pode coincidir

ou non cos nosos gustos e responder en maior ou menor grao ás nosas expectativas. O que non se lle pode negar é o recoñecemento ó meticuloso traballo que supón e o proveito que del poden sacar os que se senten interesados pola poesía ou os que, ademais diso, han enfrontarse co

seu estudio. Toda unha historia da lírica hispánica está resumida nestas páxinas.

Ana María Platas Tasende
Instituto Rosalía de Castro
Santiago de Compostela





Human Croquet (*Juegos de Interior* na edición española) é a segunda novela de Kate Atkinson, quen xa acadou un grande éxito coa súa anterior e primeira obra *Behind the Scenes at the Museum*. A obra da que imos falar comparte o éxito do debut e aínda promete converterse nun fenómeno literario dentro da escritura en lingua inglesa.

Atkinson tece unha narrativa subxugante onde o onírico e o real se superpoñen e se mesturan ata o punto de non sabermos de certo ás veces qué é o real e qué é o imaxinado. A obra céntrase nas personaxes de Eliza e Isobel Fairfax, nai e filla que se apropian da narración, respectivamente, do presente e do pasado de Arden.

Isobel é unha adolescente soñadora e imaxinativa que, xunto co seu irmán Charles, busca as pegadas do paso da súa nai desaparecida para facela real, xa que a ausencia de probas fai que algo non exista. Os capítulos en tempo presente están narrados por Isobel, e por iso non resulta doado discerni-la verdade dos desexos, o ocorrido e o soñado, xa que, como ela mesma repite moitas veces, *everything is relative*, un leitmotiv

Título: *Human Croquet*
Autor: Kate Atkinson
Editorial: Black Swan, Londres, 1998
Núm. pp.: 383
Tamaño: 20 x 13

da novela. E todo é relativo porque Isobel ten o don de experimentar saltos temporais, de ver e incluso falar con Shakespeare sobre o verdadeiro significado de *A Midsummer's Night's Dream*.

Sen embargo, intercalados con estes capítulos están os do pasado, contados por un narrador omnisciente en terceira persoa que se centra na personaxe crucial de Eliza, fío conductor de tódolos anhelos, odios e envexas da novela. Estes capítulos serven para aclarala realidade 'obxectiva', se é que este termo se pode usar nesta obra. Este contraste entre o visto polos ollos dunha moza e a verdade 'histórica' explicada segundo as causas e efectos dos feitos e os actos dos personaxes é un dos trazos posmodernos da novela: a parodia historiográfica, aínda máis clara na lectura da cosmoxía propia de Isobel. Isobel narra a historia da súa familia e da súa casa na Rúa das Árbores dende o mesmo big-bang ata a fin do mundo, onde se cumpre a xustiza poética do regreso do bosque primixenio á conquista do mundo.

Deste xeito, vemos unha mestura de xéneros que é outra das características

da novela posmoderna: non só é unha novela autobiográfica, unha cosmoloxía paródica; tamén é unha novela de intriga sustentada nas vidas secretas dos personaxes (o asasinato de Eliza, o paradoiro do bebé), ou tamén unha novela bizantina (a paternidade de Charles, a orixe real de Eliza...), ou, ¿por que non?, unha novela feminista dado o papel relevante das mulleres na obra, a súa forza para sobreviviren nas circunstancias máis adversas.

Kate Atkinson xoga co tempo narrativo dun xeito sorprendente, e mesmo dá varias posibilidades a unha situación (outra vez o posmodernismo), parodiando quizais estas tendencias actuais a escoller final. O tempo flúe cara a adiante no presente, pero ás veces retrocede, non sabemos se na imaxinación de Isobel ou na realidade semimáxica de Arden (*todo é relativo*, e poida que todo posible). Hai un capítulo cara ó remate da novela que explica moitas das claves da obra. O singular é que se desenvolve no século XVI e está escrito no estilo da época, de xeito que podemos lembrarnos do *Hawksmoor* de Peter Ackroyd, ou máis do *The French Lieutenant's Woman* de John Fowles. Homenaxe intencionada ou tendencia posmoderna, non o sabemos.

Non só o tempo destaca na obra. O espacio é fundamental: a rúa, que foi souto, que foi selva, que xurdiu dun océano cheo de gas; as casas en rúas con nomes de árbores, as mesmas casas con nomes propios (Sithean, Arden...) o

mesmo que as árbores (*The Lady Oak*). O espacio convértese no escenario predefinido para que ocorran os feitos, para que vivan as súas persoas atormentadas que nunca deberon ocupa-lo sitio da natureza, as persoas crueis que nunca deberon nacer (Mr. Baxter), as que viven mortas (Audrey), as boas persoas inocentes (Mrs. Baxter), os luxuriosos (Mr. Rice), os obsesos (Charles), e tantos personaxes dos que tamén sobresa Gordon, o pai, que pagou toda a vida por un crime que non cometeu.

O estilo e o talento de Atkinson son irónicos e paródicos (outra vez o posmodernismo). O trato dos personaxes é lúcido, os diálogos absorbentes, as situacións traxicómicas. Atkinson pode sacarnos un sorriso dunha morte cruel ou dun embarazo non desexado. *Human Croquet* é un *tour de force* narrativo e imaxinativo dunha forza inusitada, dunha redondez abraiante, dunha lucidez case insultante, dun humor asombrosamente doce aínda nas situacións máis escabrosas. É unha novela chea de amor pola xente, pola natureza, polas debilidades humanas e polas nosas imperfeccións, e sobre todo pola literatura, polas referencias culturais que forman parte da nosa vida. Por pouca sorte que teña, Arden pode ser unha das paisaxes literarias de fins do século XX.

Miguel Ángel Otero Furelos
 Instituto Rosais II.
 Vigo

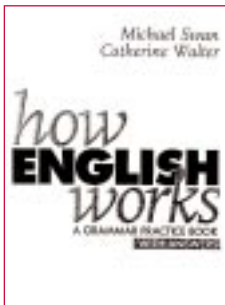

Título: *How English Works*
Autores: Michael Swan e Catherine Walter
Edita: Oxford University Press, Oxford, 1997
Núm. pp.: 357
Tamaño: 24,5 x 17

Podería da-la sensación de que esta gramática práctica da lingua inglesa, como así a definen os seus autores, Michael Swan e Catherine Walter, é outro dos innumerables manuais destinados á posta en práctica de diferentes cuestións gramaticais que están á nosa disposición no mercado editorial de textos ingleses. Sen embargo, *How English Works* supón unha interesante ferramenta de traballo, fundamental para o profesor de inglés de nivel universitario, polo menos, por dúas razóns importantes:

a) Esta obra constitúe unha especie de 'ponte' entre os textos dirixidos fundamentalmente a principiantes que se inician no estudio do inglés como lingua estranxeira e outros textos, moito máis avanzados, que están enfocados a perfecciona-las destrezas daqueles que conseguiron xa un bo dominio da lingua. O nivel que ofrece este libro resulta, pois, moi axeitado para os estudantes que comezan o seu segundo ciclo universitario, e que, mesmo tendo uns coñecementos do idioma bastante aceptables, non acadaron aínda ese nivel de *proficiency* que sería desexable unha vez concluída a súa licenciatura.

Sen embargo, e a pesar de que esta obra lles resultaría moi útil a aqueles alumnos dun nivel intermedio (por chamarlle dalgún modo), os seus autores sinalan que tamén poden beneficiarse dela estudantes cun nivel máis elemental e incluso aqueles que o teñan máis avanzado. Para iso incluíron uns tests que axudarán o alumno a determinar, dunha forma máis ou menos aproximada, o seu grao de coñecemento (básico, intermedio ou avanzado) e decidir, unha vez feitos, cáles son os problemas máis importantes que necesita resolver.

b) Por outro lado, era bastante necesaria a publicación dun texto destas características, sobre todo como complemento á obra de Michael Swan publicada, por primeira vez, en 1980 (*Practical English Usage*, a segunda, e ata o de agora última edición é de 1995). Este é un libro que se vén utilizando de maneira frecuente no ensino do inglés, sobre todo pola súa organización orixinal e a súa peculiar estrutura, pero botábase en falta unha obra que puxese en práctica, mediante a realización de exercicios, tódalas explicacións, de tipo máis teórico, que Swan nos ofrece na de 1980.

Na parte inicial, como xa indicamos, o libro contén uns tests que axudan a determina-lo nivel do estudante que vai usar esta gramática práctica. Tamén se inclúe unha chave con tódalas respostas ás preguntas e cuestións formuladas nos tests. De forma paralela, indícaselle ó estudante que consulte as páxinas concretas que tratan cada un dos problemas neles presentados.

Malia que os seus autores aconsellan non segui-lo libro de forma lineal, o que podería da-la sensación de que carece de estrutura interna, si existe una organización de diferentes materiais que se ve reflectida nunha serie de seccións que poden localizarse no texto con indicacións do número de páxina, e non por capítulos ou unidades. Estas seccións fan referencia ós seguintes puntos:

— determinantes (artigos, posesivos e demostrativos),

— outros determinantes (aparecen aquí, por exemplo, *some* e *any*, *much*, *many*, *few*, *another*, *other*, etc.) ademais do uso da preposición *of* con todos eles,

— nomes e pronomes,

— adxectivos e adverbios.

A continuación, e como complemento á sección de adxectivos, introdúcese o tema da comparación en inglés, seguido dunha serie de seccións dedicadas ós auxiliares, comezando polos tres máis básicos (*be*, *have* e *do*) e os modais. Unha vez introducidos estes, e en seccións diferentes, abórdanse os tempos verbais (presente, perfecto e pasado) e, posteriormente, a pasiva.

As dúas seccións seguintes fan referencia a unha serie de estruturas básicas da lingua inglesa: por un lado, aquelas estruturas que van despois de verbos, adxectivos e substantivos; por outra parte, as que se denominan 'estructuras oracionais básicas', como preguntas, negacións, imperativos, etc. Finalmente, nas últimas seccións trátase o tema das conxuncións, o estilo indirecto, as condicionais, as cláusulas de relativo e as preposicións.

O último apartado, que denominan 'miscelánea', inclúe ademais unha lista de termos gramaticais que consideran de interese, aínda que é unha sección moi breve e básica. Así pois, non estamos diante dunha gramática estruturada de forma tradicional, senón que os criterios para a súa organización deron prioridade a aqueles aspectos da lingua inglesa que os autores consideran máis problemáticos.

Unha mención á parte merecena as actividades propostas para cada unha das seccións. Os autores elaboraron unha serie de exercicios relevantes para cada aspecto tratado nesta gramática, con exemplos que son un fiel reflexo do inglés estándar actual. Unha obxección que se lle podería facer é que, precisamente, os exemplos incluídos son moi sinxelos e o seu vocabulario demasiado simple. Sen embargo, isto é algo que se levou a cabo cunha finalidade moi concreta: que o alumno preste toda a súa atención a eses aspectos da lingua que se traballan en cada momento, sen que se poida 'despistar' por culpa doutros factores como poderían ser, por exemplo,

un vocabulario moi arrevesado, frases moi longas ou estruturas moi complexas, que os desviasen do seu obxectivo inmediato, o de practicar aspectos específicos da lingua. Algúns destes exercicios veñen marcados coa etiqueta DIY (*do it yourself*, ou 'faino ti mesmo'), é dicir, para realiza-lo exercicio os propios alumnos teñen que ser capaces de elaboralas regras gramaticais concretas que necesitan para resolvelos.

En calquera caso, o profesor podería introducir despois unha práctica adicional con estruturas máis complexas, un vocabulario máis complicado, etc. Este libro, ademais, encóntrase dispoñible en dúas versións: con solucións para os exercicios e sen elas, de maneira que se se utiliza como apoio ou complemento ás actividades realizadas na aula, os alumnos terían a posibilidade de autocorririse.

Dentro das limitacións que presenta o traballo, podería considerarse negativo o feito de que a información gramatical que se ofrece para o tratamento de diversas cuestións sexa pobre, básica e demasiado simple, sobre todo se se ten en conta que os posibles estudantes que o utilicen teñen un nivel que, en moitos casos, require outro tipo de visión teórica. Sen embargo, non se debe esquecer

que *How English Works* é unha gramática práctica, polo que, para un maior afondamento en cuestións gramaticais poden acudir a moitos dos numerosos manuais existentes no mercado, aínda que, sen dúbida, o seu complemento ideal sería precisamente o texto de Swan, *Practical English Usage*, ó que xa fixemos referencia. De feito, as breves explicacións que se inclúen nesta gramática práctica non son máis que versións reducidas e simplificadas das que se ofrecen no seu manual de 1980.

Para finalizar, convén destaca-la utilidade que ten un texto destas características para o profesor de inglés como lingua estranxeira, porque aborda aqueles puntos da gramática inglesa que resultan de especial dificultade para calquera estudante e dos que tanto Michael Swan como Catherine Walter son perfectos coñecedores. Neste sentido, é unha obra que debería aparecer como referencia fundamental no programa de calquera materia que teña como obxectivo o ensino instrumental da lingua inglesa en niveis intermedios de aprendizaxe.

Paloma Núñez Pertejo
Universidade de Santiago
de Compostela





Título: *Los primitivos flamencos*
Autor: E. Panofsky
Traductor: C. Martínez Gimeno
Editorial: Cátedra, Madrid, 1998
Núm. pp.: 593
Tamaño: 16,5 x 24

Xa na primeira páxina advirte o autor que o seu libro é produto dunha serie de conferencias, polo que “sigue un curso igual de precario entre los requirimientos del ‘lector general’ y los del estudiante especializado (que puede obtener algún beneficio de las notas y la bibliografía), y éste en condiciones mucho menos favorables”. Esta afirmación non pode ser tomada ó pé da letra; de feito, entre as mellores obras de Panofsky cóntanse varias que naceron do mesmo xeito, e a que pasamos a comentar é claramente un fito na historiografía da pintura flamenga, desapercibida, como se sabe, ata ben avanzado o século XIX¹.

Moito se ten escrito sobre a pintura flamenga desde que este libro foi sometido á consideración pública en 1953; non obstante, todo traballo serio publicado con posterioridade ten como referencia inescusable a obra de Panofsky, proba inequívoca da solidez das súas ideas e, en ocasións, do controvertido dos seus argumentos.

Nas bibliotecas españolas era pouco menos que imposible a consulta da edición inglesa da obra, carencia que foi paliada cando se publicou unha traducción ó francés (París, Hazard, 1992). A iniciativa da editorial Cátedra é un paso máis cara á posibilidade de acceder á obra completa dun dos piares da historia da arte do noso século.

Aínda que hoxe boa parte da información ofrecida no traballo do xermano é accesible mediante a consulta doutras obras, algunhas incluso de simple divulgación, a oportunidade de ler directamente as súas páxinas non debe ser desaproveitada.

Unha introducción xeral presenta as grandes coordenadas da pintura obxecto do estudio; para empezar, dedica unhas liñas a lembra-la relación entre os centros de vangarda artística na Europa do século XV: Italia e Flandres, algo que sinalou por primeira vez de xeito metódico Aby Warburg (elevado, por obra e gracia da traductora ó rango eclesiástico: “el abad Warburg” (!)). En

¹ Pódese consultar un documentado resumo do rexurdir do interese polo Flandres dos van Eyck en F. Haskell, *La historia y sus imágenes: el arte y la interpretación del pasado*, Madrid, Alianza, 1994.

ámbalas rexións asístese a un incremento do realismo pictórico, fenómeno debido en boa parte ó desenvolvemento dunha preocupación pola tridimensionalidade, pola perspectiva, outro dos temas predilectos de Panofsky². Como puntualiza o autor, a relación foi, nun principio, unilateral: “al explotar las posibilidades plásticas de la perspectiva en lugar de las pictóricas, los italianos podían aceptar elegantemente alguno de los logros flamencos y sin embargo proseguir con la búsqueda de esa ‘belleza’ que hallaron encarnada en el arte de los griegos [...] y los romanos. [...] Los flamencos, al concebir la perspectiva como un medio de enriquecimiento óptico más que de especificación estereográfica y sin el reto que suponían los restos visibles de la antigüedad clásica, durante mucho tiempo fueron incapaces de comprender un idioma tan sazonado por el helenismo y el latinismo”.

Os catro primeiros capítulos van dedicados a traza-los precedentes da pintura flamenga. Recollendo a terminoloxía tan propia de Bianchi Dandinelli, podemos dicir que a miniatura é, na derradeira idade media, a arte-guía e, polo mesmo, “es en las bibliotecas más que en las pinacotecas, las iglesias y los palacios donde debemos estudiar los antecedentes de los grandes flamencos”. Repásase, pois, a produción dos grandes iluminadores do século XIV e XV, como Jean Pucelle, Jacquemart de Hesdin, o mestre de Boucicaut, quen ocupa unha “posición única en la historia del arte [pola súa

capacidade para] sintetizar la alegre y dedicada diversidad de sus predecesores parisienses, que habían sobresalido en lo minucioso y lo secular más que en lo grande y lo sagrado, con la monumentalidad sombría italiana que había caracterizado el último período de Jacquemart de Hesdin”, os irmáns Limbourg, autores dunha obra de abraiante beleza e responsables —digámolo a xeito de anécdota— do “primer paisaje nevado de toda la pintura”, ou o mestre das Grandes Heures de Rohan, por cita-los doutos deste terreo artístico. A pintura sobre táboa, con representantes como Melchior Broederlam, constitúe outro precedente da gran produción do século XV.

O capítulo V, que leva o elaborado título de “Realidad y símbolo en la pintura flamenca primitiva: *spiritualia sub metaphoris corporalium*” é a pedra de toque do libro, a que o converte nun mito da historiografía artística, posto que nel sistematiza a súa teoría do ‘simbolismo disfrazado’, segundo a cal os interiores burgueses e apracibles de boa parte das táboas da pintura flamenga do século XV non supoñen unha laicización estricta da arte, unha desaparición do recurso ó simbolismo relixioso; o que ocorre é que ese simbolismo permanece agachado: unha xerra, unha candeia recentemente apagada, unha lámpada, unha chimenea, unha rateira, son todos eles obxectos simbólicos disfrazados de cotianidade. Non é preciso demostrar que este novo xeito de interpreta-la pintura dos van Eyck ou van der Weyden significa o

2 *La perspectiva como forma simbólica*, Barcelona, Tusquets, 1980, é outro dos clásicos do autor.

emprego dunha metodoloxía de tipo iconolóxico e, obviamente, terá os seus defensores e críticos, así como xunto a aplicacións prudentes do método haberá outras que caian no exceso.

O resto do libro é unha serie de monografías sobre os pintores máis importantes. Así, o capítulo V analiza a obra do mestre de Flémalle, Robert Campin, autor de exquisiteces como o *Triptico de Mérode*. Seguidamente demóstrase Panofsky na figura do máis grande dos pintores da época, Jan van Eyck. Esta sección é outra das que fixeron época: o agudo historiador recolle un vello traballo publicado na prestixiosa revista *The Burlington Magazine* (LXIV, 1934); o obxectivo central do artigo é esclarece-lo significado do coñecidísimo *Matrimonio Arnolfini*, cadro que deu lugar a múltiples interpretacións, algunhas delas realmente pintorescas, como a que afirmaba que o tema da táboa é a quiromancia: o home intenta desentraña-lo futuro do neno que aínda está no ventre da súa nai³. Para Panofsky unha serie de claves —a principal das cales é a sinatura— permítele albiscar unha dobre función: a obvía de retrato de voda, e a menos evidente de documento notarial. Existen sucesivos intentos, libros enteiros, dedicados a contestar esta teoría, o que non fai máis que confirmar que, cando menos, ten sólidas bases.

O capítulo VIII vai dedicado ó problema de Hubert van Eyck, figura fantasmal onde as haxa. Como afirmaba

Frits Lugt, “a distinción entre Hubert e Jan van Eyck é coma un óso lanzado por un demo da discordia ós historiadores da arte, e estes roen nel indefinidamente”. Intentar discernir, no celeberrimo *Políptico de Gante*, entre a man de Jan e a do seu irmán maior é tarefa que se revela imposible.

A última das monografías conságrase á xenial obra de Roger van der Weyden. Un longo epílogo cita algúns dos artistas que continuaron a senda aberta por estes precursores: Dirc Bouts, Hugo van der Goes...

Sobra advertir que o libro precisa de lecturas complementarias para poñer ó día boa parte do seu contido; moitos dos panoramas artísticos e intelectuais nel trazados recibiron posterior atención, polo que temas como o do macabro na arte medieval, por poñer un exemplo, deben ser matizados. Por iso se agradece a iniciativa da editorial Cátedra de inserir un pequeno apéndice bibliográfico. É de lamentar, por outra banda, a escasa calidade das ilustracións así como a supresión das ilustracións en cor que acompañan as edicións americana (dividida en dous volumes: texto e láminas) e francesa.

Carlos Sastre Vázquez
Instituto Os Rosais II.
Vigo.

³ Louis Viardot, *Les musées d'Angleterre*, cit. en E. Hall, *The Arnolfini Betrothal. Medieval Marriage and the Enigma of van Eyck's Double Portrait*, Berkeley, California U.P., 1994.



Título: *Le immagini degli dèi di Vincenzo Cartari*
Autor: Caterina Volpi
Editorial: De Luca, Roma, 1986
Núm. pp.: 642
Tamaño: 15 x 21

1. A INOCENCIA DO QUATTROCENTO

Se tivesemos que buscar unha palabra que servise como elemento diferenciador entre a cultura renacentista do século XV e a do século XVI, quizás 'louzanía' fose a indicada. Os artistas e intelectuais dos estados italianos do *Quattrocento* eran —se esquecémolos grandes pioneiros como Petrarca ou Boccaccio—, parafraseando a Bernardo de Chartres, ananos nos ombros dos xigantes da antigüidade. Hai que imaxinala ledicia que sentirían mestres como Donatello ou Brunelleschi, cando (do mesmo xeito que séculos despois entre a aristocracia inglesa a viaxe será concibida como o colofón da formación dun mozo) facían a preceptiva peregrinaxe artística a Roma —a canteira visual do primeiro Renacemento—, descoñecida case absolutamente por aquel entón como era a arte grega.

Aínda na década dos oitenta os creadores estaban a rastrexalo pasado: Botticelli facía renacer —como atinadamente precisou Gombrich— a Venus, e as súas pinturas, aínda que vinculadas a ideas neoplatónicas ou inspiradas polo

rigorismo do dominicano Savonarola, son de doada lectura. Cando un visitante do Prado se detén a saborealos paneis que narran a historia de Nastagio degli Onesti, non precisa máis que coñecer a historia de *Il Decamerone* para segui-lo fío conductor. É, aínda, a frescura do redescubrimento.

Pero, ¿que acontece cando ese mesmo imaxinario amante das artes demora a súa ollada nun lenzo de Bronzino? —e seguimos en Florencia—. Este exquisito retratista é tamén autor de complicadísimas alegorías, como a que se pode admirar na National Gallery de Londres, unha táboa que provoca tantas incertezas entre os expertos que nin tan sequera se dan posto de acordo no seu título: ¿*Descubrimiento da Luxuria, Venus e Cupido?* A unha complexa composición que non facilita precisamente a lectura, engádelle o autor unha serie de escuros motivos (as máscaras, a figura feminina que remata en réptil, as pombas...) de imposible interpretación para todo aquel non partícipe da cultura simbólica da época.

2. O TRIUNFO DA ERUDICIÓN

¿Como explicar este enorme contraste? Penso que a clave está, outra vez, na cultura escrita de cada unha das etapas: o neoplatonismo florentino falaba dunha conciliación da filosofía antiga e o cristianismo, que na práctica artística do momento se traduce nun crecente interese pola 'arqueoloxía visual'. Así, por seguir con Botticelli, Moisés terá como pano de fondo o Arco de Constantino, e o grupo das Gracias na *Alegoría da Primavera* está claramente tirado dalgún prototipo clásico.

Mais a citada pintura de Agnolo di Cosimo é produto da utilización de receitas novas: o século XVI xa non cre nas teorías neoplatónicas, e a *sacrosancta vetustas* dos humanistas e creadores do século pasado é agora pasto dos anticuarios, filólogos e académicos. E precisamente a unha desas Academias —nada que ver coas promovidas pola Ilustración—, a dos *Pellegrini*, pertencía Vincenzo Cartari, do que a penas temos noticias e que estaría perdido no anonimato da historia de non ter publicado a obra, agora felizmente reeditada na súa lingua orixinal, *Le immagini con la spositione de i dei de gli antichi*, que saíu do prelo por primeira vez na cidade de Venecia no ano 1556.

Xa nos últimos anos do século XV comezábase a enxergar un gusto pola complicación narrativa a base de acumular símbolos; a *Hypnerotomachia Poliphili*,

de Francesco Colonna, publicada en Venecia en 1499, é un bo exemplo deste proceso. Nela o heroe fai un percorrido simbólico no que atopa restos de antigüidade xunto con enigmáticas inscricións. É verdade que nesta obra resulta difícil precisar cándo estamos diante dunha mentalidade humanista ou se nos enfrontamos ó gusto polo elegante propio das alegorías de finais da idade media.

É claramente o século XVI o da eclosión dunha literatura erudita que empapará o ambiente artístico, enturbándoo cun gusto polos emblemas e símbolos que converten en ocasións as pinturas en auténticos enigmas visuais (quede claro que non estamos a facer valoracións estéticas). Os *Emblemas* de Alciato, a *Iconologia* de Ripa, a *Hyeroglyphica* de Valeriano reedítanse, tradúcense e circulan por toda Italia e boa parte de Europa. O manual de Cartari non será unha excepción.

A canseira provocada por moitas das alegorías inspiradas neste tipo de obras queda patente nas liñas que escribe en 1748 un abade francés: "¿Quen toma o traballo de adiviñar nos cadros alegóricos de Le Brun e de tantos outros o que eles creron dar a entender? Todas esas figuras enigmáticas fatíganme en lugar de divertirme ou instruírme, e, polo xeral, cando consigo adiviña-la intención deses personaxes misteriosos, atopo que o que me ensinan a penas valía o que custou a súa envoltura"¹.

1 J. Seznec, *Los dioses de la antigüedad en la Edad Media y el Renacimiento*, Madrid, Taurus, 1983.

A finalidade do traballo era servir como guía iconográfica a aqueles pintores e escultores que desexaban representalas divindades pagás; é dicir, converterse no *vademecum* da arte do seu tempo, obxectivo que se ben non acadou de pleno quedou en boa medida cumprido: Jacopo Zucchi, por exemplo, pintará o teito do Palazzo Ruspoli en Roma seguindo un tratado escrito por el mesmo, pero que lle debe moito ó de Cartari².

A edición aquí presentada é o resultado dun traballo de tese de doutoramento realizado baixo a dirección do profesor Maurizio Calvesi. Soamente

dúas tachas afean o labor: bótase de menos unha selección máis ampla de imaxes comparativas tiradas de diversas edicións; por poñer un exemplo, a publicada en Padua en 1626 ofrece un bo repertorio, de menor calidade có de Zaltieri, pero en ocasións cun interese arqueolóxico máis serio. A segunda das obxeccións refírese á lectura apresurada que de Hesíodo debeu facer a autora segundo se desprende dalgunha das súas citas.

Carlos Sastre Vázquez
Instituto Os Rosais II.
Vigo



² F. Saxl, *Antiker Götter in der Spätrenaissance; ein Freskenzyklus und ein Discorso des Jacopo Zucchi*, Leipzig, Studien der Bibliothek Warburg, 1927.



- Título:** *Historia da Música Galega. Cantos, cantigas e cánticos*
Autor: M. Pilar Alén
Editorial: A Nosa Terra, Vigo, 1997
Colección: Historia de Galicia. Monografías
Núm. pp.: 160
Tamaño: 24 x 16,5

No escaso espacio que os estudos sobre música galega ocupan no panorama editorial, sempre é recibida como unha boa noticia a chegada dunha nova publicación, especialmente se o seu enfoque é de carácter musicolóxico. O libro de M. Pilar Alén vén sendo o primeiro intento sistemático de abarcar dun xeito xeral a historia da música en Galicia desde aquela moi loable introducción que José Filgueira Valverde fixera para o cancionero recompilado por Casto Sampedro y Folgar.

O texto aborda as diferentes etapas da creación musical neste país, desde a "Antigüidade" ata o período comprendido entre os derradeiros anos do século XIX e os primeiros do XX. Os contidos de cada apartado enfócanse sempre desde o marco referencial das principais correntes da música en Occidente. Deste xeito, o libro faise accesible ó lector non especializado.

Divídese a obra en tres grandes capítulos: "Antigüidade e Alta Idade Media", "Baixa Idade Media" e "Idade Moderna". Este último abrangue os séculos comprendidos entre o renacemento e finais do século XIX. No primeiro capítulo, a autora

acóllese ós coñecementos xerais que se posúen da época tratada, traballando sobre a hipótese de que as devanditas tendencias poderían estenderse para o caso galego, como por exemplo, na música correspondente ós máis primitivos momentos da nosa historia. Isto débese a que son poucas ou nulas as fontes sobre as que facer conxecturas, e moitas de carácter indirecto como as fontes literarias clásicas, (Estrabón, Silio Itálico), ou as actas dos concilios. Especial atención merecen no capítulo o *Códice de Fernando I*, ou a *Visitatio Sepulchri*, drama litúrxico conservado na Catedral de Santiago. En calquera caso, para esta etapa é especialmente relevante a escaseza de fontes, maiormente nas referidas á música profana.

Para a baixa idade media, dedícase, dentro da música en latín, un amplo apartado ó *Códice Calistino*. Trátanse cuestións como os tipos de cantos que nel figuran, ou os problemas de transcripción que ten presentado. Por outra parte introdúcese un apartado sobre a iconografía medieval que se centra especialmente no Pórtico da Gloria da Catedral de Santiago e en portadas románicas afíns, como as que se conservan en Carboeiro ou Ourense. Para remata-lo

capítulo, trátase o mundo trobadoresco, facendo unha alusión destacada ás *Cantigas de Amigo* de Martín Codax e á música das *Cantigas á Nosa Señora* de Afonso X o Sabio.

O derradeiro capítulo, na segunda parte do libro dedicada á “Idade Moderna”, a falta doutro tipo de documentación, céntrase sobre todo no seguimento das Capelas de Música das nosas catedrais, cerna da vida musical do noso país durante estes séculos. Nos diversos apartados onde se tratan as características de cada século, a atención céntrase primeiramente na sé compostelá dada a súa importancia como centro cultural, auspiciado tanto pola presenza da sede arcebispal como pola da principal nobreza do país. Seguidamente, aténdese á vida musical das capelas doutras catedrais. En ámbolos dous casos, incídese, amais de en cuestións relacionadas co funcionamento das devanditas capelas, nas distintas figuras que traballaron como mestres nelas, onde se sucederon destacados nomes como José de Vaquedano no XVII, Melchor López ou Buono Chiodi no XVIII para o caso de Santiago de Compostela, ou Antonio Roel del Río no Mondoñedo do XVIII. Neste mesmo capítulo resérvase un apartado para o tema do vilancico ‘en’ ou ‘de’ galegos, que tan interesantes froitos acadaría nas nosas catedrais desde a segunda metade do século XVIII. Por último, unha sección trata dos inicios da ópera en Galicia, aludindo ás primeiras compañías italianas, así como ós primeiros dramas cantados compostos no noso país por Buono Chiodi.

O libro remata o seu relato a principios deste século. A autora entende que o progresivo dismantelamento das capelas de música catedralicias, debido ás novas circunstancias sociais, políticas e económicas, marca o final dunha época. No epílogo, opina que o estudio da “Idade Contemporánea” require unhas perspectivas diferentes polos cambios acontecidos no período. Por iso, emprázanos a unha futura publicación sobre este tema dentro da mesma serie.

O libro complétase con ilustracións en branco e negro, basicamente de contido iconográfico e de partituras ou libros orixinais, con pequenas frases a xeito de subliñados estruturais nas amplas marxes das súas páxinas. As notas dos diferentes capítulos sitúanse ó final do texto. Tamén aparece aquí un cadro cronolóxico xeral, unha bibliografía básica, un índice onomástico e un glosario de termos musicais. A finalidade deste glosario é facer accesible o texto ó lector non especialista. Quizais se boten en falta dous elementos: por unha banda, a presenza de partituras ou fragmentos delas, a xeito de ilustración dalgúns comentarios; por outra, a presenza dunha pequena discografía de referencia que, aínda que escasa, sería útil acompañando os contidos tratados no libro, especialmente para algúns apartados como pode se-la polifonía do *Códice Calistino*.

En calquera caso, esta encomiable *Historia da Música Galega* servirá, noutra orde de cousas, de grande utilidade para aqueles que, dedicados á docencia, queiran ter un texto de referencia para tratalo apartado da “Música no Tempo” no tocante a Galicia.

O libro de M. Pilar Alén, de rápida e doada lectura a pouco que se estea metido no tema, pode semellar curto para tan longo período de tempo abarcado. Non obstante, entendemos que esta publicación non é máis que un punto de partida; agardamos, non só o futuro complemento acerca dos séculos XIX e XX, senón unha redacción máis completa dunha "Historia da Música en Galicia", ó xeito do que se vén realizando noutros eidos de coñecemento, e coa achega de especialistas para os diversos ámbitos disciplinares. Este proxecto, que aínda cremos distante, está á espera de

que fructifiquen as investigacións que se están a facer en campos diversos e nas que xa comezan a agromar as esperanzas dunha próxima e completa musicoloxía galega, musicoloxía que aínda conta con atrancos considerables como o lamentable estado dos nosos fondos documentais, algo do que se laia a autora no remate do seu libro.

Javier María López Rodríguez
I. B. de Mos
Pontevedra





Título: *Sectores emergentes en el campo de la educación permanente*
Autores: Varios. *Diálogos* e Universidade
Editorial: Universidade das Illas Baleares e *Diálogos*
Núm. pp.: 179
Tamaño: 21 x 15

O ano 1996 foi declarado polo Parlamento e o Consello de Europa como o “Año europeo da educación e a formación permanente”. Con este motivo publicouse un pequeno informe titulado: *Enseñar y aprender: hacia la sociedad cognitiva*.

Na celebración do dito ano tiveron cabida moitas actividades, entre elas a realización de diversos congresos dedicados a reflexionar sobre a educación permanente e a súa relación e praxe máis inmediata: a educación das persoas adultas.

A *Revista Diálogos: Educación y formación de persoas adultas* nace como publicación especializada nos temas educativos referidos ó mundo adulto. No ano 1995 apareceu o primeiro número e na súa folia de presentación (o denominado “número cero”) pretende que “esta nueva publicación cree y posibilite un espacio de opinión, de información, de intercambio, de investigación, de debate y de enlace con la realidad social que circunda el mundo de la educación y formación de personas adultas”.

Con tal obxectivo e aproveitando o ano 1996, organiza un amplo congreso

baixo o título de: “Sectores emergentes en el campo de la educación permanente”.

O congreso tivo lugar en Palma de Mallorca, e algunhas das súas comunicacións e experiencias foron publicadas previamente á súa realización na *Revista Diálogos*, volume I, número 5, marzo 1996. Nese número recóllense traballos específicos referidos ás catro áreas temáticas en que se divide o congreso: “Nuevas propuestas educativas en el campo de la cultura” (área temática 1); “Innovación y Educación para el trabajo” (área temática 2); “Respuestas educativas para las necesidades sociales actuales” (área temática 3); “Educación y desarrollo personal en la Comunidad” (área temática 4).

Agora acaba de publicarse o libro cos relatorios do congreso. Os autores tiveron a oportunidade de revisalos seus traballos e a Universidade das Illas Baleares edita estas páxinas.

Nestes casos sucede adoito que existe unha certa distancia entre o Congreso e a publicación dos seus materiais. Isto debería evitarse —cosa que en parte xa se fixo adiantando moito do debatido na propia revista— pois unha

demora excesiva fai perder actualidade á temática tratada. En todo caso, habería que lembralo célebre refrán: “máis vale tarde ca nunca”.

Nesta obra de varios autores —relatores do congreso— recóllense as principais preocupacións tratadas no evento e presentadas polo director da *Revista Diálogos* (Ángel Marzo). Os dous primeiros relatorios teñen unha intención de reflexión xeral: “La Educación permanente: situación, retos y propuestas para la educación de adultos” (J. Vallespir) e “Teorías críticas sobre los procedimientos formativos en la edad adulta” (P. Federighi). A continuación abórdase a relación entre a educación e o traballo que vén exposta en dous capítulos titulados: “Nuevas perspectivas en la educación y la formación para el trabajo” (F. Salvà) e “Cadena interrumpida: educación y trabajo” (E. Gelpi).

A dimensión social e o tema da investigación-innovación, así como o da formación son analizados en tres capítulos sucesivos: “La educación de personas adultas como estrategia para la recuperación de la iniciativa social organizada en base a valores” (J. Obrador); “Investigación e innovación en el campo de la educación de adultos contemporánea” (P. Alheit); “El perfil profesional de los formadores” (A. Ferrández).

Completan o libro tres traballos relacionados co que debe se-lo presente e o futuro da educación permanente, desde tres consideracións moi diferentes: “La sociedad del conocimiento: nuevas necesidades de educación y de formación”

(M. Jabonero); “El sorprendente retorno de la educación a lo largo de la vida” (P. Belanger); e “Sectores emergentes y retos formativos de la educación permanente del futuro” (J. Trilla).

Como tódolos libros compostos de diversos traballos, a súa vantaxe é que nos ofrecen unha panorámica o suficientemente ampla dunha cuestión debatida por diferentes autores. Neste caso o tema central é a consideración do que hoxe debe se-la educación de persoas adultas desde o punto de vista do traballo, da realidade social, da investigación e a innovación así como sobre o tema da formación dos profesionais que traballan neste sector especializado da educación.

Por outra banda, existe un certo inconveniente. Os artigos son moi desiguais tanto cualitativa coma cuantitativamente (algúns son moi breves) e tal vez merecerían a denominación de “comunicación”, como tecnicamente se denominan certos traballos presentados nos congresos.

En todo caso, o lector ten a posibilidade de atoparse con diferentes puntos de vista que ofrecen unha interesante achega sobre o que debe se-la educación de adultos como ‘subconxunto’ (que dicía o denominado *Libro Blanco* publicado polo Ministerio de Educación en 1996) do proxecto global da educación permanente.

Agustín Requejo Osorio
Universidade de Santiago
de Compostela



Título: *Un modelo de educación en los mayores: la interactividad*
Autores: J. García-Mínguez,
 A. Sánchez García
Editorial: Dykinson
Núm. pp.: 206
Tamaño: 24 x 17

Desde hai poucos anos, o estudio da educación das persoas adultas estase diversificando. Antes, cando se falaba de persoa adulta considerábase normalmente como tal a persoa con maioridade e que despois dunha formación máis ou menos ampla se incorporaba ó mundo do traballo e logo se xubilaba.

Hoxe o mundo adulto comeza a considerarse desde diversas etapas. A adultez é catalogada en adultez temperá, adultez media e adultez tardía. Para esta última etapa, en 1956 o doutor J. A. Huet propuxo o termo de 'terceira idade', totalmente divulgado na actualidade. Con todo, fronte a esa denominación, empézase a falar cada vez máis de 'persoas maiores'.

O título da presente obra que publica a Editorial Dykinson toma como referencia esta denominación. Os autores, profesores na Universidade de Granada, considéranla moito máis axeitada. Ó mesmo tempo, con tal expresión trátase de recupera-lo sentido de veneración e sabedoría máis relacionados cos termos de 'ancianidade', 'vellez' ou 'persoa maior'.

Non pense, con todo, o lector que estas páxinas están dedicadas a discutir termos ou tecnicismos inútiles. Realízase un excelente traballo sobre a educación dos maiores que dalgunha forma vén a ampliar unha serie de obras que, no campo da educación dos adultos, tratan de ofrecernos estudos máis sectoriais sobre este grupo de persoas de maior idade.

O texto dous capítulos introductorios. O primeiro céntrase nas cuestións terminolóxicas anteriormente expostas e posteriormente refírese ás necesidades do enfoque educativo neste colectivo. Con frecuencia, considérase que estas persoas só necesitan protección social e asistencia sanitaria en caso de enfermidade. Para os autores existen motivos sociopolíticos e culturais para amplía-la preocupación polo colectivo ancián desde a perspectiva educativa. Defenden, polo tanto, que os estudos xerontolóxicos non se reduzan a atencións médico-sanitarias e psíquicas senón que consideren as perspectivas da xerontoloxía educativa.

A educación permanente, a educación ó longo de toda a vida resulta

posible sempre e cando se conte con programas adecuados para cada idade. As persoas maiores poden interesarse por múltiples actividades relegadas durante a súa vida profesional e poden recuperar novas funcións en actividades de voluntariado, asociacionismo, etc.

Os capítulos centrais (terceiro e cuarto) analizan os problemas dos maiores desde o punto de vista da política social tanto en Europa como en España. Neste caso, xunto coa exposición das perspectivas legais, faise un estudio das principais cuestións propostas no Plan Xerontolóxico vixente: pensións; saúde e asistencia sanitaria, servicios sociais, asociacionismo.

Tal vez para o eido específico da intervención educativa resulten máis interesantes os dous últimos capítulos (quinto e sexto) que toman como referencia as teorías do envellecemento e a súa proposta dun modelo de educación interactiva coas persoas maiores.

Neste último capítulo trátase de forma particular os diversos programas educativos que son clasificados en tres xeracións. Os programas da primeira xeración, da década dos sesenta, céntranse en aproveita-lo tempo libre das persoas xubiladas. Teñen un sentido fundamentalmente lúdico e de distracción e poucas preocupacións formativas.

A segunda xeración de programas comeza a finais da década dos setenta ata mediados dos oitenta. Preocúpase primeiro polos temas de saúde e hixiene e logo ofrece un enfoque moito máis

integral. No ano 1973 xorde a experiencia das Universidades (Aulas) da Terceira Idade das cales existen hoxe no mundo unhas 3000 e nove centros en Galicia.

Finalmente, os autores fálanos dos programas da terceira xeración. Hoxe as propias universidades clásicas, entre elas a de Santiago de Compostela, están abrindo as súas portas ás persoas maiores, organizando cursos específicos a través das denominadas "Universidades da Experiencia" ou do "Cuarto Ciclo". Estes novos programas pretenden intercambiar coñecementos e experiencias así como fomenta-la participación dos maiores na sociedade actual mediante a divulgación e estudio de diferentes campos da cultura.

Os autores, despois de analizar este conxunto de programas, fan a proposta do seu modelo interactivo definido como actividade educativa non formal e que ten como finalidade a realización persoal e a participación social das persoas maiores.

A obra, en síntese, especialízase nos problemas educativos e sociais do colectivo das persoas maiores. Neste momento non sobra bibliografía sobre educación de adultos pero, desde logo, a referida ós adultos de maior idade resulta moi minoritaria e escasamente coñecida. Neste sentido hai que loa-la iniciativa dos autores que fan un excelente traballo desde as súas propostas sobre a xerontoloxía educativa. Tamén merece felicitación a Editorial Dykinson por acoller con interese libros sobre esta temática.

Simplemente, cómpre recordar que antes desta obra xa se publicara outro título sobre a mesma cuestión: *La Tercera Edad: Animación Sociocultural* (Juan Sáez Carreras).

É de esperar que no futuro poida seguirse por este camiño e que os profesionais en educación de adultos

conten con máis obras especializadas nas actividades formativas co grupo adulto de maior idade.

Agustín Requejo Osorio
Universidade de Santiago
de Compostela



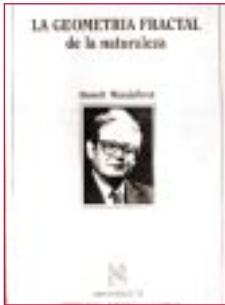

- Título:** *La geometría fractal de la naturaleza*
Autor: Benoît Mandelbrot
Editorial: Tusquets Editores. Barcelona. 1997
Colección: Metatemas. Libros para pensar la ciencia
Núm. pp.: 662
Tamaño: 22,5 x 15

A orixe principal dos avances e dos descubrimentos en matemáticas sempre foi o desexo de coñecer mellor a realidade que nos rodea. As matemáticas trataron sempre de proporcionar modelos que, adaptándose a determinados problemas da realidade, a interpretasen e servisen para explicala e predici-lo seu comportamento. Un dos primeiros exemplos de teoría matemática constitúe a xeometría euclídea. Tal como a coñecemos e nola ensinan no colexio, a xeometría euclídea é o paradigma das matemáticas 'acabadas': axiomas, regras de inferencia, teoremas. Pero tamén se trataba de ensina-la conexión deste corpo de coñecementos coa realidade. As rectas, os ángulos, os triángulos, as cónicas, os paralelogramos e demais obxectos pertencentes a este ámbito do saber, xunto coas súas propiedades, aínda están, e seguirán estando, vixentes para moitos propósitos prácticos.

Pero a natureza, en moitas das súas manifestacións, non se adapta ou adáptase mal a este tipo de obxectos. "Ni las nubes son esféricas, ni las montañas cónicas, ni las costas circulares, ni la corteza es suave, ni tampoco el rayo es rectilíneo". Mandelbrot fixo fronte ó desafío

de estudia-las formas que Euclides descartaba por informes, de investiga-la morfoloxía do amorfo, concibindo e desenvolvendo unha nova xeometría da natureza na que os obxectos básicos se denominan fractais.

Neste libro, o primeiro investigador e descubridor destes temas coméntano-la súa xénese, as súas motivacións, as súas implicacións e aplicacións, os resultados xa establecidos, as cuestións abertas, etc., e reclama escrupulosamente, segundo as súas propias palabras, o mérito que lle corresponde. Pero non se esquece de citar ó longo do texto outros autores que, como Cantor, Peano, Lebesgue, Hausdorff, Bolzano, Koch, Sierpinski, etc., contribuíron coa súa obra, "sin que ellos ni las generaciones que les siguieron se dieran cuenta", ó nacemento desta nova ciencia. Incluso dedica o último capítulo do libro a esbozar aspectos das biografías de matemáticos e outros científicos que, cunha obra atípica, influíron, en moitos casos parece que só tanxencialmente, na dedicación de Mandelbrot ó estudio dos fractais. O autor sinala que a súa obra é tanto un sumario coma un manifesto.

Un sumario que reúne distintos exemplos, procedentes de diferentes ciencias, nos cales está presente o concepto de fractal. Estes casos preséntaos ó longo dos corenta e dous capítulos en que se divide o libro, que están agrupados en doce grandes seccións. Comeza cunha primeira dedicada a introduci-los conceptos fundamentais de dimensión de Hausdorff e de autosemellanza. Entre os exemplos que presenta podemos cita-los máis coñecidos sobre a lonxitude das costas (sudafricana, australiana e de Bretaña) e fronteiras (portuguesa e alemana) onde Mandelbrot recoñece a influencia que tiveron nel os estudos experimentais de Richardson e os modelos das curvas de Koch. Estudando as curvas de Peano encontra analoxías con outros exemplos procedentes da natureza: as árbores e as cuncas fluviais. Conecta a distribución de erros nas liñas de transmisión de datos co po fractal de Cantor. Pero hai moitos outros fenómenos da natureza tratados nesta obra, como a distribución das estrelas, das galaxias e dos cúmulos de galaxias, a turbulencia, o relevo, o movemento browniano, etc., que tamén admiten un enfoque fractal.

Como consecuencia da profusión de exemplos de todo tipo —algúns tamén extraídos das ciencias sociais, como a variación dos prezos das mercadorías nos mercados competitivos— a obra pode considerarse ademais como un manifesto de que as formas da natureza son fractais e moitos dos seus procesos se gobernan por comportamentos fractais.

O texto está dirixido a persoas cunha formación científica xeral. Os temas preséntanse a partir de casos concretos, deténdose no seu estudio antes de chegar ás dificultades de índole puramente técnica, polo que o autor ofrece unha ampla bibliografía para poder seguir afondando neles.

Por outra parte, o lector debe ter en conta que a obra, de recente traducción ó español, aparece publicada por primeira vez en 1977, con reedicións en 1982 e 1983. Transcorreron, polo tanto, 15 anos desde a última reedición, tempo suficientemente amplo para que xurdisen cambios significativos nunha ciencia que se está desenvolvendo moi rapidamente, sobre todo polo interese espertado polo descubrimento do caos determinista e os atractores estraños que posúen unha xeometría fractal.

É importante sinalar que o libro non está organizado como un texto ó modo clásico, que poida e deba ser lido en forma secuencial. En moitas ocasións remítese o lector a capítulos posteriores ó que está lendo para completar ou aclarar informacións. Outra característica que o diferencia dun texto típico de matemáticas é a preocupación de facer explícitas as motivacións que levan os matemáticos a realiza-lo seu traballo e a historia que se esconde detrás del, contradicindo o vello aforismo de Gauss: “cando un edificio está acabado ninguén dá visto rastro ninguén das estadas”.

Utilízanse referencias ó longo do texto para localiza-las numerosas ilustracións que contén. Nalgunhas ocasións

están equivocadas e noutras, simplemente, non dei atopado as láminas ás que se alude. Algunhas das ilustracións están en cor, representando sobre todo paisaxes. Pero, aínda que é lexítimo achegarse á xeometría fractal a través da súa indubidable compoñente estética, a máis popular para o gran público, non espere o lector encontrar neste libro máis ca uns poucos exemplos desa beleza producida con axuda do ordenador a través de miles de iteracións.

Non cabe máis que dicir que os contidos do libro constitúen exemplos da eficiencia da linguaxe da matemática nas ciencias naturais e noutros campos do saber.

José Luis Valcarce Gómez
Instituto Pontepedriña
Santiago de Compostela





Título: *La sexta extinción. Las pautas de la vida y el futuro de la humanidad.*
Autor: Richard Leakey e Roger Lewin
Editorial: Tusquets, Barcelona, 1997
Traductor: Antonio-Prometeo Moya
Núm. pp.: 296
Tamaño: 23 x 15,5

Richard Leakey pertence a unha dinastía de paleontólogos descubridores dos homínidos fósiles máis antigos. Este libro revisa as últimas tendencias en evolución e ecoloxía.

A Terra condensouse hai 4600 millóns de anos (MA), na era hadeana. A vida orgánica apareceu hai 3750 MA coas bacterias heterótrofas (que se alimentan de moléculas orgánicas) na era arcaica. Cando escasearon estas moléculas, moitas extinguíronse e apareceron as bacterias autótrofas, que forman moléculas orgánicas a partir de inorgánicas. Entre elas, hai 3000 MA, as fotosintéticas comezaron a producir osíxeno (O₂) oxidante que extinguiu moitas bacterias, ó ser anaerobias (non poden vivir con O₂). Apareceron bacterias aerobias que respiran O₂ e pouco despois, hai 1800 MA, a enerxía do O₂ posibilitou a aparición de células eucariotas, con núcleo e orgánulos, no período proterozoico ou precámbrico. Axiña apareceron protozoos (animais unicelulares) e algas; os primeiros iniciaron a extinción de colonias bacterianas (estromatolitos) por predación, acelerada ó aparece-los metazoos (animais pluricelulares) hai 800 MA. Esa foi

a primeira extinción en masa (75 % de especies unicelulares).

Hai 670 MA aparecen algas con cunchas silíceas e metazoos de corpo brando (fauna de ediacara): uns únicos, outros parecidos a vermes segmentados e artrópodos, pero ocos, sen sistema circulatorio (diplobásticos), medusas e corais ocos e mais esponxas. Houbo grandes glaciacións e hai 575 MA comezou a biomineralización de cunchas de carbonato cálcico en metazoos e algas, quizais ó cambia-la química mariña. Hai 550 MA a fauna de ediacara extinguiuse en masa, e hai 540 MA a biomineralización xeneralizouse.

Hai 530 MA aparecen invertebrados mariños complexos (triplobásticos) e novos organismos unicelulares. En 5 MA apareceron máis de 100 phyla (tipos estruturais) metazoos, máis de 30 modernos: moluscos, equinodermos, anélidos, artrópodos, cordados, etc., habitantes do solo —fixos e móbiles—, nadadores e flotadores. O 20 % das especies tiña esqueleto calcificado, o que marcou o inicio do período fanerozoico: o paleozoico, na era primaria, no seu

primeiro período (cámbrico) e chamouse explosión (radiación) cámbrica. Seguramente non apareceron phyla novos despois porque os nichos (funcións) ecolóxicos nunca estiveron tan baleiros (sen competencia).

As especies cámbricas eran escasas pero ecoloxicamente universalistas (xeneticamente flexibles). Desde entón houbo máis de vinte extincións masivas, cinco delas grandes. No ordovícico (segundo período paleozoico) cuadruplicáronse as familias animais, pero ó final, hai 440 MA, produciuse a primeira grande extinción na que morreron 70 deses phyla (aínda sen ser peor adaptados) e apareceron as plantas terrestres.

Outra grande extinción ocorreu no devónico tardío, hai 365 MA. Aparecen os anfibios. En xeral, as especies novas son ecoloxicamente máis especialistas cás do cámbrico.

A maior extinción foi a terceira, ó final do pérmico, hai 225 MA. Daquela morreron o 96 % das especies pluricelulares mariñas (como trilobites) e animais terrestres. Ó tempo agrupáronse os continentes no supercontinente Panxea e apareceron os crocodilos. Nuns MA produciuse outra gran diversificación que marcou o inicio do mesozoico, na era secundaria. No período triásico existían máis especies ca no cámbrico; había máis variación de detalle —especialización por maior predación— pero menos creatividade. Ó final do triásico, hai 210 MA, tivo lugar outra grande extinción (incluíndo réptiles mamiferoideos).

Aparecen os dinosauros e peixes óseos (xurásico).

Ó final do cretáceo (hai 65 MA) foi a quinta grande extinción por impacto dun cometa de 10 quilómetros de diámetro. A súa enerxía, equivalente á de 1000 millóns de bombas atómicas de Hiroshima, abriu un cráter de 150 quilómetros, en Iucatán. Ó se desintegrar, o po escureceu a luz do sol varios meses e extinguíronse plantas e animais, incluíndo os dinosauros, amonites, tres cuartas partes dos mamíferos marsupiais e un xénero de placentados. Sobreviviron pequenos seres (con poboacións maiores, difíciles de extinguir): moitos placentados e artrópodos, diatomeas con dormancia, e diversificáronse nuns miles de anos, marcando o inicio do cenozoico, coa era terciaria de dominio artrópodo.

As extincións masivas do fanerozoico producíronse cada 26 MA, regularidade de bombardeo de cometas. Desde o cámbrico, o número de especies aumentou ata agora, a pesar das extincións, que poden ser unha forza creativa.

Partindo do catastrofismo de Cuvier, os teósofos de finais do XIX e Rudolf Steiner afirmaron que hai períodos evolutivos que rematan en catástrofes. Agora estaríamos no quinto. Similarmente, maias, aztecas e incas crían en cinco creacións (soles) e agardaban a catástrofe que acabaría co quinto sol.

Agora vivímo-la sexta grande extinción fanerozoica. Hai dous millóns e medio de anos comezou o período

cuaternario, marcado polas glaciacións. Apareceu o *homo erectus*, primeiro homínido cazador e con control do lume. Nos dous últimos MA houbo extincións puntuais de grandes mamíferos (o mamut, por exemplo), coincidindo en varias zonas xeográficas coa colonización humana. Nun só lugar encontráronse ósos contemporáneos de 100.000 cabalos esfragados polo *homo sapiens* (obviamente non puido comelos todos). Cando os aborixes chegaron a Australia, eles e as ratas que chegaron con eles extinguiron os marsupiais grandes, agás canguros. O home pasou de cazador-recolector que controlaba a súa poboación, ó crecemento exponencial a partir da revolución industrial, propio de organismos oportunistas con ciclos de superpoboación-mortalidade masiva. A pomba migratoria era a ave

máis común en América do Norte, con bandadas de ata 1000 millóns. O home branco acabou con elas en 20 anos; o mesmo ocorreu co castiñeiro americano. Esta extinción acelérase agora, coa desaparición de máis plantas ca noutras épocas. A teoría de Gaia de Lovelock probou que tódolos ecosistemas dependen uns dos outros. A selva, reguladora climática de máxima biodiversidade, é máis rendible aproveitada permanentemente (incluíndo fármacos e xenas para cultivos) que cortando as árbores para madeira e pastos. Unha parte da nosa alma morre cando desaparece un bosque.

Álvaro García

CSIC. Misión Biolóxica de Galicia
Pontevedra





Título: *Verdad y ciencia. Introducción a una filosofía de la libertad*
Autor: Rudolf Steiner
Editorial: Rudolf Steiner, Madrid, 1997
Traductor: Miguel López Manresa
Núm. pp.: 99
Tamaño: 20 x 13

Este libro resume a tese de doutoramento en filosofía do autor. Aínda que é anterior a aqueloutro do que se fixo unha recensión no número 16 desta *Revista*, non se traduciu en España ata un século despois. O contraste das ideas de ámbolos libros sobre a relación entre pensamento e realidade reflicte os 30 anos transcorridos dun ó outro.

Kant demostrou (e a ciencia confirmou) que, pola estrutura dos nosos sentidos, non podemos acceder ós principios últimos das cousas, que están máis alá da nosa experiencia. Para Steiner, un concepto é unha regra que relaciona percepcións nunha unidade. Pensar é aplicar conceptos, ordenar percepcións. Ó pensar, primeiro extráense mentalmente certos detalles do mundo, logo relaciónanse eses elementos illados seguindo a forma conceptual e finalmente determínase o resultado desa vinculación mutua. O único que coñecemos é ese resultado, non as partes do mundo en si. Agora ben, di Steiner, se esa relación non puidese expresar nada sobre o contido do mundo, a tentativa do pensar fracasaría e outra tería de substituíla. O coñecemento ocorre cando o home establece as relacións (leis de relación) correctas entre determinadas partes do mundo.

Segundo o autor, a lóxica é a descrición das formas do pensar e non unha ciencia demostrativa, é a observación do pensar. Os xuízos a priori (como as matemáticas puras) non son coñecementos, senón postulados. A demostración é unha síntese a posteriori entre o pensado e o contido restante do mundo. O contido do coñecemento xorde da observación (é empírico). Cando un certo vínculo entre partes da imaxe do mundo é recoñecido correctamente, ese vínculo resulta desas partes mesmas, non é algo proxectado mentalmente, senón algo que lles pertence e sempre existirá cando esas partes estean presentes. As leis naturais son a expresión de vinculacións mundiais verdadeiras e non existen sen os feitos que rexen. Manifestalas forma parte da misión do home. O eu realiza libremente a idea do coñecemento, pero non pode inventar elementos de percepción non dados. O eu como algo separado do mundo exterior extínguese totalmente na contemplación pensante do mundo. Steiner sitúase así entre o empirismo e o racionalismo.

Para Steiner, pois, a verdade non é o reflexo *ideico* de algo real, senón unha xeración libre do espírito humano que non existía en ningunha parte se non a

creáramos nós mesmos. A tarefa do coñecemento non é repetir dunha forma conceptual algo xa existente en algures, senón crear toda unha nova rexión que, en unión co mundo sensorial dado, constitúe por primeira vez a realidade completa. Sen esa actividade humana, non podería considerarse o acontecer do mundo como un todo pechado en si mesmo. Fronte ó curso do mundo, o home non é un ocioso espectador que, dentro do seu espírito repite en forma de imaxe aquilo que sucede no mundo, sen a súa participación; o home é o activo 'co-creador' do proceso universal, e o coñecer é o membro máis perfecto no organismo do universo.

O 'idealismo obxectivo' de Steiner busca dentro do suxeito a razón de que a realidade estea escindida en ser dado e concepto, e a súa vinculación mutua non se encontra nunha dialéctica universal obxectiva (como en Hegel) senón no proceso mesmo do coñecemento. Sen embargo, no caso da consciencia humana, o seu concepto e a súa realidade dada atópanse dissociados en orixe e reúnense ó coñecerse.

Os ideais éticos son as ideas que temos das nosas tarefas na vida. Cando recoñecemos as leis da acción humana, o noso actuar é tamén a nosa obra. Antes diso, esas leis dominánnos a nós. Ó coñecerlas, identifícanse co noso ser. Isto implica que tampouco se acepta un poder externo cuns mandamentos que haberíamos de considerar como as nosas leis morais. Xa non se acepta un 'imperativo categórico' kantiano que, coma se

fose unha voz que vén do alén, nos prescribe o que temos que facer e o que non. Os nosos ideais éticos son a nosa propia creación libre. A verdade é un acto de liberdade e o fundamento da ética é a personalidade totalmente libre.

Sen embargo, na medida en que as leis da nosa acción sexan simples motivacións naturais ou aínda permanezan conceptualmente escuras, por moito que alguén, situado nunha posición espiritualmente elevada, recoñeza que esas leis do noso actuar se atopan dentro da nosa individualidade, nós mesmos sentímolas como algo que obra sobre nós desde fóra e nos coacciona. Cada vez que logramos penetrar claramente esas motivacións co coñecemento facemos unha conquista na rexión da liberdade. Só na medida en que a nosa vida pertence a esa rexión pode chamárselle ética. A tarefa da humanidade é transforma-la rexión non libre en rexión libre.

Steiner pensa que o obxectivo último de toda ciencia é a elevación do valor da existencia da personalidade humana. Quen non a practique seguindo este propósito limítase a traballar porque llo viu facer ó seu mestre, 'investiga' porque casualmente aprendeu a facelo, e non se lle pode chamar 'pensador libre'. O que lles outorga o seu verdadeiro valor ás ciencias é expor filosoficamente o significado humano dos seus resultados.

Alvaro García
CSIC. Misión Biolóxica de Galicia
Pontevedra



*Novidades
editoriais*

ALGUNHAS NOVIDADES EDITORIAIS

Lingua e Literatura

Ana María Platas Tasende
 Instituto Rosalía de Castro
 Santiago de Compostela

LINGUA

AA. VV., *Estudios de lingüística textual: homenaje al profesor Muñoz Cortés*, Murcia, Universidad, 1998.

Anula Rebollo, Alberto, *El abecé de la psicolingüística*, Madrid, Arco / Libros, 1998.

Bouzada Fernández, Xoán e outros, *O futuro da lingua. Elementos sociolingüísticos para un achegamento prospectivo da lingua galega*, Santiago, Consello da Cultura Galega, 1998.

Briz Gómez, Antonio, *El español coloquial en la conversación*, Barcelona, Ariel, 1998.

Caballero Muñoz, Domingo, *Cómo hacer cosas con relatos*, Oviedo, Universidad, 1998.

Cano Aguilar, Rafael, *Comentario filológico de textos medievales no literarios*, Madrid, Arco/Libros, 1998.

Cela, Camilo José, *Diccionario geográfico popular de España. I. Introducción a la dictadología tópica. ESPAÑA*, Madrid, Noesis, 1998.

Díaz Fuentes, Antonio, *Toponimia de la comarca de Sarria*, Lugo, Deputación, 1998.

Elvira, Javier, *El cambio analógico*, Madrid, Gredos, 1998.

Ferrara, A. e outros, *Textos clásicos de pragmática*, trads. Ricardo Muñoz Martín e outros, Madrid, Arco/Libros, 1998.

Fuentes Morán, María Teresa, e Reinhold Werner (eds.), *Lexicografías iberrománicas: problemas, propuestas y proyectos*, Madrid, Iberoamericana, 1998.

García Fernández, Luis, *El aspecto gramatical en la conjugación*, Madrid, Arco/Libros, 1998.

García Marcos, Joaquín, *Estratificación omnidimensional de las lenguas*, Almería, Universidad, 1998.

García, Constantino, e Luisa Blanco, *El castellano de Galicia. Interferencias lingüísticas entre gallego y castellano*, Madrid, Anaya, 1998.

Girón Puente, Camino e outros (trads.), *Nuevo diccionario enciclopédico de las ciencias del lenguaje*, Madrid, Arrecife, 1998.

Harding, Edith, e Philip Riley, *La familia bilingüe*, trad. de J. M. Perazo, Cambridge University Press, 1998.

Hernández Alonso, César (coord.), *Homenaje al profesor Emilio Alarcos García en el centenario de su nacimiento (1885-1995)*, Valladolid, Universidad, 1998.

- Lapesa, Rafael, *El dialecto asturiano occidental en la Edad Media*, Sevilla, Universidad, 1998.
- López Eire, Antonio, *La retórica en la publicidad*, Madrid, Arco/Libros, 1998.
- López Taboada, Carme / Winterthur Ibérica, *Diccionario do seguro en lingua galega*, Xunta de Galicia, Consellería de Educación e O. U, 1998.
- Maldonado González, Concepción, *El uso del diccionario en el aula*, Madrid, Arco/Libros, 1998.
- Manguel, Alberto, *Una historia de la lectura*, trad. de José Luis López Muñoz, Madrid, Alianza Editorial, 1998.
- Medina López, Javier, *El anglicismo en el español actual*, Madrid, Arco/Libros, 1998.
- Moreno Cabrera, Juan Carlos, *Diccionario de lingüística neológica y multilingüe*, Madrid, Síntesis, 1998.
- Moreno Fernández, Francisco, *Informe sobre el español en el mundo*, Madrid, Arco/Libros, 1998.
- Principios de sociolingüística y sociología del lenguaje*, Barcelona, Ariel, 1998.
- Plantin, Christian, *La argumentación*, trad. de Amparo Tusón, Barcelona, Ariel, 1998.
- Pons Bordería, Salvador, *Conexión y conectores: estudio de su relación en el registro informal de la lengua*, Valencia, Universidad, 1998.
- Quintáns, Manuel (coord.), *Diccionario conceptual galego* (8 vols.) A Coruña, Xuntanza, 1998.
- Richards, Jack C., e Theodore S. Rodgers, *Enfoques y métodos en la enseñanza de idiomas*, trad. de J. M. Castrillo, Cambridge University Press, 1998.
- Rodríguez, Díez, Bonifacio, *El recurso a la neutralización en lingüística*, León, Universidad, 1998.
- Sanmartín Sáez, Julia, *Lenguaje y cultura marginal: el argot de la delincuencia*, Valencia, Universidad, 1998.
- Seco, Manuel, *Diccionario de dudas y dificultades de la lengua española*, décima ed. renovada, Madrid, Espasa Calpe, 1998.
- Valero Garcés, Carmen, *Nuevas tendencias y aplicaciones de la traducción*, Alcalá de Henares, Universidad, 1998.
- Veiga Arias, Amable, *Estudios lingüísticos*, Sada, A Coruña, Edicións do Castro, 1998.

NARRATIVA

- AA.VV., *Anales del imperio carolingio*, trad. de Arturo del Hoyo e Bienvenido Gazapo, Madrid, Akal, 1998.
- Adams, Richard, *La colina de Watership*, trad. de Pilar Giralt e Encarna Quijana, Barcelona, Seix Barral, 1998.
- Aira, César, *Cómo me hice monja*, Barcelona, Mondadori, 1998.
- Alarcón, Pedro Antonio de, *La mujer alta. La comendadora*, Barcelona, Plaza & Janés, 1998.
- Alcott, Luisa May, *La herencia*, trad. de María Corneiro, Madrid, Siruela, 1998.
- Álvarez Cáccamo, Alfonso, *Contos mamíferos*, Vigo, Edicións do Cumio, 1998.
- Amis, Martin, *Tren nocturno*, trad. de Jesús Zulaika, Barcelona, Anagrama, 1998.
- Areses, Dorinda, *Prosas completas*, Vigo, Xerais, 1998.

- Arreola, Juan José, *Narrativa completa*, Madrid, Alfaguara, 1998.
- Atxaga, Bernardo, *Lista de locos y otros alfabetos*, Madrid, Siruela, 1998.
- Baricco, Alessandro, *Tierras de cristal*, trad. de C. Gumpert e X. González Rovira, Barcelona, Anagrama, 1998.
- Baroja, Pío, *Obras Completas Memorias de un hombre de acción* (vols. III, IV e V), ed. de Jon Juaristi, Barcelona, Círculo de Lectores, 1998.
- Obras Completas* (vols. VI, VII e VIII). *Trilogías* (vols I, II e III), ed. de José-Carlos Mainer, Barcelona, Círculo de Lectores, 1998.
- Bataille, Christophe, *El maestro relojero*, trad. de Javier Albiñana, Barcelona, Tusquets, 1998.
- Bioy Casares, Adolfo, *En viaje*, Barcelona, Tusquets, 1997.
- Una magia modesta*, Barcelona, Tusquets, 1998.
- Blasco Ibáñez, Vicente, *Los cuatro jinetes del Apocalipsis*, Madrid, Alianza Editorial, 1998.
- Borges, Jorge Luis, *EL Aleph*, pról. de Antonio Muñoz Molina, Madrid, Alianza Editorial, 1998.
- Bradbury, Ray, *Mucho después de medianoche*, Barcelona, Minotauro, 1998.
- Buenaventura, Ramón, *El año que viene en Tánger*, Madrid, Debate, 1998.
- Bugarín Pereira, Luis, *Río abaixo*, Vigo, Galaxia, 1998.
- Burroughs, William S., *El tiquet que explotó*, trad. de Marcelo Cohen, Barcelona, Minotauro, 1998.
- Butler, Robert Olen, *El mar verde y profundo*, trad. de Ana María de la Fuente, Barcelona, Seix Barral, 1998.
- Casey, Calvert, *Notas de un simulador*, Barcelona, Montesinos, 1998.
- Castro, Luisa, *Diario de los años apesurados*, Madrid, Hiperión, 1998.
- Cervantes, Miguel de, *Don Quijote de la Mancha* (dous vols.), ed. de Florencio Sevilla e Antonio Rey, Madrid, Alianza Editorial, 1998.
- Don Quijote de la Mancha*, Barcelona, Instituto Cervantes / Crítica, 1998.
- Chacel, Rosa, *Alcancía. Estación Termini*, Salamanca, Junta de Castilla y León, 1998.
- Chaviano, Daina, *El hombre, la hembra y el hambre*, Barcelona, Planeta, 1998.
- Conget, José María, *Hasta el fin de los cuentos*, Valencia, Pre-Textos, 1998.
- Coover, Robert, *El hurgón mágico*, trad. de J. A. Masoliver, Barcelona, Anagrama, 1998.
- Zarzarrosa*, trad. de J. A. Masoliver, Barcelona, Anagrama, 1998.
- Covadlo, Lázaro, *Agujeros negros*, Barcelona, Altera, 1997.
- Remington Rand. Una infancia extraordinaria*, Barcelona, Altera, 1998.
- Corti, María, *El canto de las sirenas*, trad. de A. Pentimalli, Barcelona, Seix Barral, 1998.
- Darton, Eric, *Una ciudad libre*, trad. de Carlos Manzano, Madrid, Debate, 1998.
- Delibes, Miguel, *El hereje*, Barcelona, Destino, 1998.
- Díaz Fernández, José, *El blocao. Novela de la guerra marroquí*, pról. de José Esteban, Madrid, Viamonte, 1998.

- Dickens, Charles, *Grandes esperanzas*, trad. de R. Berenguer, Barcelona, Alba, 1998.
- Duarte Mangas, Francisco, *Xeografía do medo*, Vigo, Galaxia, 1998.
- Dumas, Alejandro, *El conde de Montecristo*, trad. de E. V., Madrid, Debate, 1998.
- Eire López, Alfonso, *Amigos sempre*, A Coruña, Espiral Maior, 1998.
- Enquist, Per Olov, *El ángel caído*, Trad. de Martin Lexell e Cristina Cerezo Silva, pról. de Jesús Ferrero, Madrid, Ediciones de la Torre, 1998.
- Enzensberger, Hans Magnus, *El corto verano de la anarquía*, trad. de J. Forcat e U. Hartmann, Barcelona, Anagrama, 1998.
- Eyre, Xosé, *Antoloxía da narrativa actual I*, Vigo, A Nosa Terra, 1998.
- Antoloxía da narrativa actual II*, Vigo, A Nosa Terra, 1998.
- Fernández, Macedonio, *Adriana Buenos Aires (Última novela mala)*, Barcelona, Península, 1998.
- Fernández, Montserrat, *Gramática griega*, Madrid, Alfaguara, 1998.
- Fogwill, Rodolfo Enrique, *Cantos de marineros en la Pampa*, Barcelona, Mondadori, 1998.
- Fole, Anxel, *De cómo me encontré con el demonio en Vigo*, trad. de Miguel Hernández Sola, Madrid, Trama, 1998.
- Frailé, Medardo, *Contrasombras*, Valencia, Pre-Textos, 1998.
- Franz, Carlos, *El lugar donde estuvo el Paraíso*, Barcelona, Planeta, 1998.
- Fuguet, Alberto, *Tinta roja*, Madrid, Alfaguara, 1998.
- Gala, Antonio, *El corazón tardío*, Madrid, Espasa Calpe, 1998.
- Gamboa, Santiago, *Páginas de vuelta*, Barcelona, Mondadori, 1998.
- Gándara, María, *Magog*, Vigo, Xerais, 1998.
- Gogol, Nicolai, *Historias de San Petersburgo*, trad. de Juan López-Morillas, Madrid, Alianza Editorial, 1998.
- Gómez de la Serna, Ramón, *Obras completas XX. Escritos autobiográficos I. Automoribundia (1888-1948)*, Barcelona, Galaxia Gutenberg / Círculo de Lectores, 1998.
- Gracq, Julien, *El mar de las Sirtes*, Barcelona, Galaxia / Gutenberg, 1998.
- Gutiérrez Solana, José, *Obra literaria completa*, Fundación Central Hispano, Madrid, 1998, dos vols.
- La España negra*, pról. de Andrés Trapiello, Granada, Comares, 1998.
- Hall, Brian, *La Saskiada*, trad. de Javier Calzada, Barcelona, Anagrama, 1998.
- Hemingway, Ernest, *O vello e o mar*, trad. de Carlos Casares, Vigo, Galaxia, 1998.
- Hodgson, William H., *La casa en el confín de la tierra*, trad. de Francisco Torres Oliver, Madrid, Valdemar, 1998.
- Huggan, Isabel, *En el corazón del bosque*, trad. de Ana María Becciu, Barcelona, Lumen, 1998.
- Hugo, Víctor, *O reiçino de Galicia*, (narrativa en verso) bilingüe, trad. de Henrique Harguindey Banet, Santiago, Laiovento, 1998.
- Huston, Nancy, *Instrumentos de las tinieblas*, trad. de Ana María de la Fuente, Barcelona, Seix Barral, 1998.

- James, Henry, *La copa dorada*, trad. de Andrés Bosch, Barcelona, Alba, 1998.
- Jaureguizar, Santiago, *A rutina corsaria*, Vigo, Xerais, 1998.
- Jiménez Lozano, José, *Ronda de noche*, Barcelona, Seix Barral, 1998.
- Jones, Thom, *Ola de frío*, trad. de Adán Kovacsics, Barcelona, Munchnik, 1998.
- Kafka, Franz, *El castillo*, ed. de Luis Acosta, Madrid, Cátedra, 1998.
- Kundera, Milan, *La identidad*, trad. de Beatriz de Moura, Barcelona, Tusquets, 1998.
- Leopoldo Alas, "Clarín", *La Regenta*, ed. rev., Madrid, Alianza Editorial, 1998.
- Lindo, Elvira, *El otro barrio*, Madrid, Ollero & Ramos, 1998.
- Lobo Antunes, António, *Manual de inquisidores*, trad. de Mario Merlino, Madrid, Siruela, 1998.
- Lope, Manuel de, *Las perlas peregrinas*, Madrid, Espasa Calpe, 1998.
- López Rodríguez, Javier, *Linguas longas*, Vigo, Galaxia, 1998.
- Mahfuz, Naguib, *El café de Qúshtumar*, ed. de Isabel Hervás Jávega, Barcelona, Destino, 1998.
- Mañas, José Ángel, *Historias del Kronen*, pról. de Germán Gullón, Barcelona, Destino, 1998.
- Ciudad rayada*, Madrid, Espasa Calpe, 1998.
- Mariás, Javier, *Nerga espalda del tiempo*, Madrid, Afaguara, 1998.
- Martín Gaité, Carmen, *Irse de casa*, Barcelona, Anagrama, 1998.
- Martínez Abelleira, Xosé, *Bonecas de cristal*, Noia, A Coruña, Toxosoutos, 1998.
- Martínez de Pisón, Ignacio, *El viaje americano*, Madrid, SM, 1998.
- Maxwell, William, *Adiós. Hasta mañana*, trad. de Catalina Martínez Muñoz, Madrid, Siruela, 1998.
- Mesquida, Biel, *Excelsior*, trad. de José Carlos Llop, Barcelona, Anagrama, 1998.
- Millás, Juan José, *El orden alfabético*, Madrid, Afaguara, 1998.
- Montero, Mayra, *Como un mensajero tuyo*, Barcelona, Tusquets, 1998.
- Moravia, Alberto, *El conformista*, trad. de Enrique Ortenbach, Barcelona, Lumen, 1998.
- La atención*, trad. de Atilio Pentimalli, Barcelona, Alba, 1998.
- Moritz, Karl Philipp, *Anton Reiser*, trad., intr. e n. de Carmen Gauger, Valencia, Pre-Textos, 1998.
- Mosley, Walter, *Un perro amarillo*, trad. de Daniel Najmías, Barcelona, Anagrama, 1998.
- Mrozek, Sławomir, *Dos cartas*, trad. de J. M. de Sagarra, Barcelona, Quaderns Crema, 1998.
- Nasarre, Pilar, *Diálogo de sombras*, Barcelona, Seix Barral, 1998.
- Norfolk, Lawrence, *El rinoceronte del Papa*, trad. de Javier Calzada, Barcelona, Anagrama, 1998.
- Oates, Joyce Carol, *El primer amor*, trad. de Dimas Mas, Barcelona, Edhasa, 1998.
- Obligado, Clara, *Si un hombre vivo te hace llorar*, Barcelona, Planeta, 1998.

- Olavide, Maruxa, *As veladas con Xoaquín*, Sada A Coruña, Edicións do Castro, 1998.
- Ondaatje, Michael, *Cosas de familia*, trad. de Isabel Ferrer, Barcelona, Destino, 1998.
- Onetti, Jorge, *Siempre se puede ganar nunca*, Madrid, Alfaguara, 1998.
- Ortiz, Lourdes, *Fátima de los naufragios. Relatos de tierra y mar*, Barcelona, Planeta, 1998.
- Otero Pedrayo, Ramón, *A lagarada. O desengano do prioiro*, Vigo, Galaxia, 1998.
- Paasilinna, Arto, *El año de la liebre*, trad. de Ursula Ojanen e Juan Carlos Suñen, Madrid, Ediciones de la Torre, 1998.
- Pérez de Ayala, Ramón, *Obras completas, I*, intr. de Javier Serrano Alonso, Madrid, Biblioteca Castro, 1998.
- Pérez Ortiz, Luis, *La escondida senda*, Madrid, Lengua de Trapo, 1998.
- Pino Vicente, Daniel, *Arredor do lume*, Santiago, Laiovento, 1998.
- Plutarco, *Vidas paralelas: Alcibiades-Coriolano; Sertorio-Eumenes*, intr. de Antonio Bravo, trad. de María Antonia Ozaeta, Madrid, Alianza, 1998.
- Puértolas, Soledad, *Gente que vino a mi boda*, Barcelona, Anagrama, 1998.
- Quevedo, Francisco de, *El Buscón*, ed. de Pablo Jauralde Pou, Madrid, Alianza Editorial, 1998.
- Rabuñal, Henrique, *A faríña das horas*, A Coruña, Espiral Maior, 1998.
- Rei Ballesteros, Anxo, *A sombra dos teus sonhos*, Vigo, Galaxia, 1998.
- Reverte, Javier, *Vagabundo en África*, Madrid, El País/Aguilar, 1998.
- Rivas, Manuel, *En salvaje compañía*, Madrid, Alfaguara, 1998.
- O lapis do carpinteiro*, Vigo, Xerais, 1998.
- Riveiro, Breogán, *O vendedor de mazás*, A Coruña, Espiral Maior, 1998.
- Rizal, José, *Noli me tangere*, pról. de P. Ortiz Armengol, Galaxia Gutenberg / Círculo de Lectores, 1998.
- Rosenberg, Sara, *Un hilo rojo*, Madrid, Espasa Calpe, 1998.
- Roy, Arundhati, *El dios de las pequeñas cosas*, trad. de C. Ceriani e T. Santoro, Barcelona, Anagrama, 1998.
- Rubio, Fanny, *El dios dormido*, Madrid, Alfaguara, 1998.
- Rueda, Salvador, *El gusano de luz*, ed., pról. e n. de M^a Isabel Jiménez Morales, Málaga, Arguval, 1998.
- Saizarbitoria, Ramón, *Los pasos incontables*, trad. de Jon Juaristi, Madrid, Espasa Calpe, 1998.
- Salabert, Juana, *Mar de los espejos*, Barcelona, Plaza & Janés, 1998.
- Salinas, Pedro, *Narraciones completas*, Barcelona, Península, 1998.
- Santis, Pablo de, *Filosofía y Letras*, Barcelona, Destino, 1998.
- Sena, Jorge de, *Señales de fuego*, trad. de Basilio Losada, Barcelona, Galaxia Gutenberg / Círculo de Lectores, 1998.

- Sephard, Sam, *Estados de shock. Al norte. Lengua silenciosa*, trad. de José Aguirre, Barcelona, Anagrama, 1998.
- Sepúlveda, Luis, *Diario de un killer sentimental. Yakaré*, Barcelona, Tusquets, 1998.
- Silva, Lorenzo, *El lejano país de los estanques*, Barcelona, Destino, 1998.
- Simenon, Georges, *El testamento*, trad. de Javier Albiñana, Barcelona, Tusquets, 1998.
- La primera investigación de Maigret*, trad. de Javier Albiñana, Barcelona, Tusquets, 1998
- Sorela, Pedro, *Ladrón de árboles*, Barcelona, Ediciones del Bronce, 1998.
- Steinbeck, John, *A un días desconocido*, trad. de Montserrat Gutiérrez, Madrid, PPC, 1998.
- Viajes con Charley*, trad. de J. M. Álvarez Flórez, Barcelona, Península, 1998.
- Las uvas de la ira*, trad. de María Coy Girón, Madrid, Alianza Editorial, 1998.
- Stowe, Harriet Beecher, *La cabaña del Tío Tom*, trad. de Elisabeth Power, Madrid, Cátedra, 1998.
- Tabucchi, Antonio, *Piazza d'Italia*, trad. de C. Gumpert e X. González Rovira, Barcelona, Anagrama, 1998.
- Tomeo, Javier, *El canto de las tortugas*, Barcelona, Anagrama, 1998.
- Torbado, Jesús, *El imperio de arena*, Barcelona, Plaza & Janés, 1998.
- Tryzna, Tomek, *Niña Nadie*, trad. de Agata Orzeszek, Barcelona, Anagrama, 1998.
- Tusquets, Esther, *El mismo mar de todos los veranos*, ed., intr. e n. de Santos Sanz Villanueva, Madrid, Castalia, 1998.
- Updike, John, *La belleza de los lirios*, trad. de Jordi Fibla, Barcelona, Tusquets, 1998.
- Urquhart, Jane, *El pintor furtivo*, trad. de Carmen Aguilar, Barcelona, Muchnik, 1998.
- Valdés, Zoe, *Traficantes de belleza*, Barcelona, Planeta, 1998.
- Vanderbeke, Birgit, *Tiempos de paz*, trad. de Mireia Calvet, Barcelona, Emecé, 1998.
- Vázquez Montalbán, Manuel, *O César o nada*, Barcelona, Planeta, 1998.
- Villalta, Luisa, *Teoría de xogos*, Santiago, Laidvento, 1998.
- Wharton, Edith, *Un hijo en el frente*, trad. de Manuel Talens, Barcelona, Tusquets, 1998.
- Williams, Tennessee, *La noche de la iguana y otros relatos*, trad. de Mariano Antolín Rato, Barcelona, Alba, 1998.
- Wolf, Christa, *Medea*, trad. de Miguel Sáenz, Madrid, Debate, 1998.

POESÍA

- AA.VV., *Antología Cátedra de Poesía de las Letras Hispánicas*, sel. e intr. de José Francisco Ruiz Casanova, Madrid, Cátedra, 1998.
- AA.VV., *Antología comentada de la Generación del 27*, intr. de Víctor García de la Concha, Madrid, Espasa Calpe, 1998.
- Aguado, Jesús, *El fugitivo*, Valencia, Pre-Textos, 1998.

- Aleixandre, Vicente, *Poemas de la consumación*, Madrid, Alianza, 1998.
- Alonso, Dámaso, *Vida y obra* (ed. facsimilar), Madrid, Caballo Griego para la Poesía, 1997.
- Oscura noticia*, (ed. facsimilar), Madrid, Rialp, 1998.
- Alonso Montero, Xesús, *Versos satíricos para hoxe ó xeito medieval*, Vigo, Nigra, 1998.
- Archer, Robert, e Isabel de Riquer (eds.), *Contra las mujeres: poemas medievales de rechazo y vituperio*, Barcelona, Quaderns Crema, 1998.
- Avilés de Taramancos, Antón, *Obra poética. Antoloxía*, Vigo, A Nosa Terra, 1998.
- Badosa, Enrique, *Marco Aurelio, 14*, Barcelona, DVD, 1998.
- Beckett, Samuel, *Queibros y poemas*, trad. de Loreto Casado, Madrid, Ardora, 1998.
- Benedetti, Mario, *La vida ese paréntesis*, Madrid, Visor, 1998.
- Brecht, Bertolt, *Poemas de amor*, ed. bilingüe, trad. de V. Forés, J. Munárriz e J. Talens, Madrid, Hiperión, 1998.
- Campmany, Laura, *Travesía del olvido*, Madrid, Hiperión, 1998.
- Carnero, Guillermo, *Dibujo de la muerte. Obra poética*, ed. de Ignacio Javier López, Madrid, Cátedra, 1998.
- Casariago Córdoba, Pedro, *Cuadernos amarillo, rojo, verde y azul*, Madrid, Ardora, 1998.
- Castaño, José Carlos, *Disparos en el paraíso. Muerte sin ahí*, Madrid, Huerga y Fierro, 1998.
- Céspedes, Alejandro, *Hay un ciego bailando en el andén*, Madrid, Hiperión, 1998.
- Chao, Ignacio, *Corazón de segundas partes*, Ferrol, Sociedad de Cultura Valle-Inclán, 1998.
- Cirlot, Eduardo, *El libro de Cartago*, ed. de Victoria Cirlot, Barcelona, Igitur, 1998.
- Estévez, Eduardo, *Só paxaros saíron desta boca*, A Coruña, Deputación, 1998.
- Fernández, Ariana, *Animales del miedo*, Sada, A Coruña, Edición do Castro, 1998.
- Fonte, Ramiro, *O cazador de libros*, Santiago, Sotelo Blanco, 1998.
- Minima moralidade*, A Coruña, Deputación, 1998.
- Fraguas Fraguas, Antonio, *Cantigueiro de Cotobade*, Sada, A Coruña, Edición do Castro, 1998.
- García Baena, Pablo, *Poesía completa (1940-1997)*, intr. de Luis Antonio de Villena, Madrid, Visor, 1998.
- García Martín, José Luis, *Material perecedero. Poesía (1972-1998)*, Oviedo, Nobel, 1998.
- Gimferrer, Pere, *Mascarada*, trad. de Justo Navarro, Barcelona, Península, 1998.
- Góngora, Luis de, *Romances* (catro vols.), ed. de Antonio Carreira, Barcelona, Quaderns Crema, 1998.
- González Garcés, Miguel, *Poesía galega*, A Coruña, Espiral Maior, 1998.
- González López, Agustín, *Era un son de Buguina... (Antoloxía poética)*, Santiago, Follas Novas, 1998.
- Goytisolo, José Agustín, *Poeta en Barcelona*, Barcelona, Libros de la Frontera, 1997.

- Guzmán, Almudena, *Calendario*, Madrid, Hiperión, 1998.
- Halen, Juan Van, *Los mapas interiores*, Sevilla, Renacimiento, 1998.
- Hierro, José, *Cuaderno de Nueva York*, Madrid, Hiperión, 1998.
- Jaccottet, Philippe, *A la luz del invierno*, intr. e trad. de Rafael-José Díaz, Palma de Mallorca, Calima, 1998.
- Kavafis, Konstantinos, *56 poemas*, trad. de José María Álvarez, Barcelona, Mondadori, 1998.
- López Merino, Francisco, *Antología poética*, ed. de Juan Lamillar, Madrid, Huerga & Fierro, 1998.
- Lucas, Joaquín Benito de, *La ciudad de las redes azules*, Talavera de la Reina, Ayuntamiento, 1998.
- Magalhaes, Joaquim Manuel, *Consecuencia del lugar*, trad. de José Angel Cilleruelo, Madrid, Huerga & Fierro, 1998.
- Manuel Antonio, *De catro a catro*, Vigo, Galaxia, 1998.
- Martin Codax, *Cantigas*, Vigo, Galaxia, 1998.
- Mas, Miguel, *Amanecer clandestino*, Valencia, Pre-Textos, 1998.
- Méndez Rubio, Antonio, *Un lugar que no existe*, Barcelona, Icaria, 1998.
- Moreno, Antonio, *Visión del humo*, Valencia, Pre-Textos, 1998.
- Moreno Jurado, José A., *Antología de la poesía griega (Desde el siglo XI hasta nuestros días)*, Madrid, Clásicas, 1998.
- Moreno Villa, José, *Poesías completas*, ed. Juan Pérez de Ayala, Madrid, El Colegio de México / Residencia de Estudiantes, 1998.
- Munárriz, Jesús, *Corazón independiente*, Madrid, Hiperión, 1998.
- Muñoz, Luis, *El apetito*, Valencia, Pre-Textos, 1998.
- Navazo, Cristina, *La frontera*, Madrid, Huerga & Fierro, 1998.
- Neruda, Pablo, *Poemas de amor*, sel. e pról. de Jorge Edwards, Barcelona, Seix Barral, 1998.
- Novoneyra, Uxío, *Dos sueños teimosos*, Santiago, Noitarenga, 1998.
- Olariaga, Xabier, *O berro. Poemas e pensamentos de vida, amor e morte*, Noia, A Coruña, Toxosoutos, 1998.
- Orozco, Olga, *Eclipses y fulgores*, pról. de Pere Ginfrer, Barcelona, Lumen, 1998.
- Padorno, Manuel, *Para mayor gloria*, Valencia, Pre-Textos, 1998.
- Pelegrín, Ana (ed.), *Poesía española para jóvenes*, Madrid, Alfaguara, 1998.
- Prado, Benjamin, *Todos nosotros*, Madrid, Hiperión, 1998.
- Pujol, Carlos, *Conversación*, Granada, La Veleta, 1998.
- Puzyna, Konstanty, *Guijarros*, trad. de Fernando Presa, Madrid, Huerga & Fierro, 1998.
- Quevedo, Francisco de, *Un Heráclito cristiano, Canta sola a Lisi y otros poemas*, ed. e est. prel. de Lía Schwartz e Ignacio Arellano, Barcelona, Crítica, 1998.
- Ramos Rosa, António, *Los pájaros rojos*, trad. de Clara Janés, Eds. del Oriente y del Mediterráneo, Madrid, 1998.

- Rangel, Violeta C., *La posesión del humo*, Madrid, Hiperión, 1998.
- Rodríguez, Claudio, *Don de la ebriedad. Conjuros*, ed. de Luis García Jambrina, Madrid, Castalia, 1998.
- Rupérez, Ángel, *Una razón para vivir*, Barcelona, Tusquets, 1998.
- Sampedro, Ramón, *Cando eu caía*, Vigo, Xerais, 1998.
- Sánchez, Basilio, *Al final de la tarde*, Madrid, Calambur, 1998.
- Sánchez Iglesias, Cesáreo, *Evadne*, A Coruña, Espiral Maior, 1998.
- Sánchez Ratia, Jaime, *Treinta poemas árabes en su contexto*, Madrid, Hiperión, 1998.
- Segovia, Tomás, *Poesía (1943-1997)*, Madrid, Fondo de Cultura Económica, 1998.
- Serrano, Rodolfo, *Especial para cócteles*, Madrid, Exlibris, 1998.
- Talens, Jenaro, *Viaje al fin del invierno*, Visor / Fundación Loewe, 1998.
- Ungaretti, Giuseppe, *La alegría*, pról. de A. S. Robayna, trad. de C. Vitale, Tarragona, Igitur, 1998.
- *Sentimiento del tiempo. La tierra prometida*, ed. bil. de Tomás Segovia, Barcelona, Galaxia Gutenberg / Círculo de Lectores, 1998.
- Valente, José Ángel, *El fulgor. Antología poética (1953-1996)*, sel. de Andrés Sánchez Robayna, Barcelona, Galaxia Gutenberg / Círculo de Lectores, 1998.
- Vidal Martínez, Xoán, *Poemas galegos*, Santiago, Follas Novas, 1998.
- Villar, Miro, *Equinoccio de primavera*, Ferrol, Sociedad de Cultura Valle-Inclán, 1998.
- Villena, Luis Antonio de, *Celebración del libertino (1996-1998)*, Madrid, Visor, 1998.
- Villena, Luis Antonio (ed.), *La Poesía Plural. Antología. (Diez años del Premio Internacional de Poesía Fundación Loewe)*, Madrid, Visor, 1998.

TEATRO

- Arrabal, Fernando, *Teatro completo*, ed. de Francisco Torres Monreal, Madrid, Espasa Calpe, 1998.
- Azorín, *Lo invisible. Angelita*, intr. de César Oliva, Madrid, Biblioteca Nueva 1998.
- Bernhard, Thomas, *Heldenplatz (Plaza de los Héroes)*, trad. de Miguel Sáenz, Hondarribia (Guipúzcoa), Hiru, 1998.
- Campos, Jesús, *A ciegas*, pról. de Cristina Santolaria, Murcia, Universidad.
- Fernández Cubas, Cristina, *Hermanas de sangre*, Barcelona, Tusquets, 1998.
- Fo, Dario, *Misterio Bufo*, trad. e pról. de C. Matteini, Madrid, Siruela, 1998.
- *Johan Padan en el descubrimiento de las Américas*, trad. de A. Pentimalli, Barcelona, Seix Barral, 1998.
- García Lorca, Federico, *Titeres de cachiporra. Tragicomedia de don Cristóbal y la señora Rosita*, ed. de Annabella Cardinalli e Christian de Paepe, Madrid, Cátedra, 1998.
- García May, Ignacio, *El Dios Tortuga*, Madrid, Biblioteca Antonio Machado, 1998.

Heaney, Seamus, *A cura en Troia. Versión do Filoctetes de Sófocles*, trad. de Sthéphanie Jennings e Manuel Outeiriño, Vigo, Xerais, Os libros do Centro Dramático Galego, 1998.

Ionesco, Eugène, *Macbett*, trad. de Henrique Harguindey, Vigo, Xerais, Os libros do Centro Dramático Galego, 1998.

López Mozo, Jerónimo, *Ahmal*, pról. de Virtudes Serrano, Madrid, Ediciones de Cultura Hispánica, 1998.

Lourenzo, Manuel, *O circo de medianoite. Maremia. As actas escuras*, Vigo, A Nosa Terra, 1998.

Macchiavelli, Niccolo, *A Mandrágora*, trad. de Francisco Pillado Mayor e Luísa Villalta, Santiago, Laiovento, 1998.

Martín Recuerda, José, *Los últimos días del escultor de su alma*, Granada, Comares, 1998.

Martínez Ballesteros, Antonio, *La hora del diablo. Situaciones*, Madrid, Fundamentos, 1998.

Méndez, Concha, *El solitario. Misterio en un acto*, pról. de María Zambrano, Madrid, Caballo Griego para la poesía, 1998.

Miralles, Alberto, *Teatro breve*, Madrid, Fundamentos, 1998.

Pallín, Yolanda, *Los motivos de Anselmo Fuentes*, Madrid, Visor, 1998.

Pasolini, Pier Paolo, *Fabulación*, versión de C. Matteini, (Hondarribia), Guipúzcoa, Hiru, 1998.

Shakespeare, William, *El rey Lear*, trad. de Ángel Luis Pujante, Madrid, Espasa Calpe, 1998.

—*Romeo y Julieta*, trad. de Ángel Luis Pujante, Madrid, Espasa Calpe, 1998.

—*Ricardo III*, trad. de Xohan Ledo, Ourense, Trasalba, Fundación Otero Pedrayo, 1998.

Vidal Bolaño, Roberto, *A ópera de a patacón. Versión libre para charanga e comediantes pouco ou nada subsidiados, arredor de textos de John Gay e de Bertolt Brecht*, Vigo, Xerais, Os libros do Centro Dramático Galego, 1998.

—*Rastros*, Santiago, Edicións Positivas, 1998.

VARIOS

AA. VV., *Anuario de estudios literarios galegos 1997*, Vigo, Galaxia, 1998.

AA. VV., *La comedia de enredo. Actas de las XX Jornadas de teatro clásico. Almagro, julio, 1997*, ed. de Felipe B. Pedraza Jiménez e Rafael González Cañal, Ciudad Real, Universidad de Castilla-La Mancha.

AA. VV., *Federico García Lorca (1898-1936)*, Madrid, Ministerio de Educación y Cultura / Fundación Federico García Lorca, 1998.

AA.VV., *Libros del 98. Dos orillas para un siglo. Fondo bibliográfico y artístico de Javier Carbonero Domingo*, Junta de Castilla y León, 1998.

AA.VV., *La mirada del 98. Arte y literatura en la Edad de Plata*, Madrid, Ministerio de Educación y Cultura, 1998.

AA.VV., *El sueño de ultramar*, Madrid, Biblioteca Nacional / Ministerio de Educación y Cultura, 1998.

AA.VV., *Teatro y pensamiento en la regeneración del 98*, Madrid, Fundación Pro-Resad, 1998.

Alonso Montero, Xesús (ed.), *Os poetas con Federico García Lorca e coa España republicana*

- (Buenos Aires, 1937). (Introducción á edición facsimile de *Homenaje de escritores y artistas a García Lorca / Mony Hermelo. Recital poético*, Buenos Aires-Montevideo, 1937), Santiago de Compostela, Universidade, 1998.
- Alvar, Carlos, *Breve diccionario artúrico*, Madrid, Alianza Editorial, 1998.
- Andrés-Gallego, José, *Un 98 distinto. (Restauración, Desastre, Regeneracionismo)*, Madrid, Encuentro, 1998.
- Aub, Max, *Diarios (1939-1972)*, ed. de Manuel Aznar Soler, Barcelona, Alba, 1998.
- Ayala, Francisco, *De mis pasos en la tierra*, Madrid, Alfaguara, 1998.
- Ayuso, Ana, *El oficio de escritor*, Madrid, Fuenteaja, 1998.
- Bergamín, José, *Las ideas liebres*, ed. de Nigel Dennis, Barcelona, Destino, 1998.
- Blesa, Túa, Rosa Pellicer e Alfredo Saldaña (coords.), *Quinientos años de soledad (Congreso Gabriel García Márquez 1992)*, Zaragoza, Universidad, 1998.
- Bonnín Valls, Ignacio, *El teatro español desde 1940 a 1980*, Barcelona, Octaedro, 1998.
- Brea, Mercedes, *Martin Codax, Mendiño e Johán de Cangas*, Xunta de Galicia, 1998.
- Cabo Aseguinolaza, Fernando, e Germán Gullón (eds.), *Teoría del poema. La enunciación lírica*, Rodopi, Amsterdam, 1998.
- Calvo Carilla, José Luis, *La cara oculta del 98. Místicos e intelectuales en la España del fin de siglo (1895-1902)*, Madrid, Cátedra, 1998.
- Camarero, Manuel, *Introducción al comentario de textos*, Madrid, Castalia, 1998.
- Chénétier, Marc, *Más allá de la sospecha. La nueva ficción norteamericana desde 1960 hasta nuestros días*, Madrid, Visor, 1998.
- Cobo Rivas, Ángel, *José Martín Recuerda: vida y obra dramática*, Granada, Caja General de Ahorros, 1998.
- Colorado Castellary, Arturo, *El Arte en el Noventa y ocho*, Madrid, Celeste, 1998.
- Couceiro Pérez, Xosé Luis, e Lydia Fointoira (eds.), *Días das Letras Galegas 1998. Martín Codax, Mendiño, Johán de Cangas*, Santiago de Compostela, Universidade, 1998.
- Diez Mediavila, Antonio (ed.), *Azorín: Fin de siglos (1898-1998)*, Alicante, Aguacleara / Instituto Juan Gil Albert, 1998.
- Doménech Rico, Fernando (ed.), *La zarzuela chica madrileña: La Gran Vía, La verbena de la Paloma, Agua, azucarillos y aguardiente, La Revoltosa*, Madrid, Castalia / Comunidad de Madrid, 1998.
- D'Ors, Miguel, *La aventura del orden (Poetas españoles del Fin de Siglo)*, Sevilla, Renacimiento, 1998.
- Escudero Batzán, Juan M., *El alcalde de Zalamea. Edición crítica de las dos versiones (Calderón de la Barca y Lope de Vega, atribuida)*, Universidad de Navarra / Madrid, Iberoamericana / Frankfurt am Main, Vervuert, 1998.
- Esteban, José, e Anthony N, Zahareas, *Los proletarios del arte. Introducción a la bohemia*, Madrid, Celeste, 1998.
- García Barrientos, José Luis, *Las figuras retóricas. El lenguaje literario 2*, Madrid, Arco / Libros, 1998.

- García de la Concha, Víctor (dir.), Leonardo Romero Tobar (coord.), *Historia de la literatura española. Siglo XIX. II*, Madrid, Espasa Calpe, 1998.
- García Peinado, Miguel A., *Hacia una teoría general de la novela*, Madrid, Arco/Libros, 1998.
- García Rodríguez, Javier, *La escuela de Chicago: historia y poética*, Madrid, Arco/Libros, 1998.
- Genette, Gérard, *Nuevo discurso del relato*, trad. de Marisa Rodríguez Tapia, Madrid, Cátedra, 1998.
- Godzich, Wlad, *Teoría literaria y crítica de la cultura*, trad. de Josep-Vicent Gavaldá, Madrid, Cátedra, Universitat de València, 1998.
- Gómez de la Serna, Ramón, *Obras Completas III. Ramonismo I. El Rastro. El circo. Senos*, Barcelona, Galaxia Gutenberg / Círculo de Lectores, 1998.
- Gracián, Baltasar, *Arte de ingenio, Tratado de la agudeza*, ed. de Emilio Blanco, Madrid, Cátedra, 1998.
- Graña Villar, Bernardino, *Johán de Cangas*, Vigo, Xerais, 1998.
- Huarte Morton, Fernando, e Juan Antonio Ramírez Ovelar, *Bibliografía de Dámaso Alonso*, Madrid, Gredos, BRH, 1998.
- Huici, Adrián, *El mito clásico en la obra de Jorge Luis Borges. El laberinto*, Sevilla, Alfar, 1998.
- Jardiel Poncela, Enrique, *La tournée de Dios*, Madrid, Temas de Hoy, 1998.
- Jiménez Sánchez, Gonzalo, *El problema de España: Rodríguez Méndez: una revisión dramática de lo postulados del 98*, Salamanca, Universidad Pontificia, 1998.
- Lain Entralgo, Pedro, e Carlos Seco Serrano (eds.), *España en 1898. Las claves del Desastre*, Barcelona, Galaxia Gutenberg / Círculo de Lectores, 1998.
- Lorenzo-Rivero, Luis, *Goya en el esperpento de Valle-Inclán*, Sada, A Coruña, Edición do Castro, 1998.
- Mainer, José-Carlos e Jordi Gracia (eds.), *En el 98 (Los nuevos escritores)*, Madrid, Fundación Duques de Soria / Visor Libros, 1998.
- Man, Paul de, *La ideología estética*, trad. de Manuel Asensi e Mabel Richart, Madrid, Cátedra, 1998.
- Mañá, Gemma, e outros, *La voz de los naufragos. La narrativa republicana entre 1936 y 1937*, Madrid, Ediciones de la Torre, 1998.
- Marco, Aurora (coord.), *Lingua, Literatura e Arte, Aspectos didácticos*, Santiago, Universidade (Departamento de Didáctica da Lingua e da Literatura), 1997.
- Mato Fondo, Miguel, *A poesía contemporánea a partir de 1975*, Vigo, A Nosa Terra, 1998.
- McEwan, Ian, *Amor perdurable*, trad. de Benito Gómez Ibáñez, Barcelona, Anagrama, 1998.
- McKerrow, Ronald B., *Introducción a la bibliografía material*, Madrid, Arco/Libros, 1998.
- Míguez Vilas, Catalina, *Valle-Inclán y la novela popular: La cara de Dios*, Santiago de Compostela, Universidade, 1998.
- Mihura, Miguel, *Mis memorias*, Madrid, Temas de Hoy, 1998.
- Monegal, Antonio, *Poesía e imagen en las vanguardias hispanicas*, Madrid, Tecnos, 1998.

- Monterroso, Augusto, *La letra E*, Madrid, Alfaguara, 1998.
- Ortega y Gasset, José, *Textos sobre el 98. Antología política (1908-1914)*, sel. de Andrés de Blas, intr. de Vicente Cacho Viu, Madrid, Biblioteca Nueva 1998.
- Otero Pedrayo, Ramón, *A paixón e o discurso de Otero Pedrayo: Galicia*, ed. fac. do discurso de Ingreso na RAG, A Coruña, Deputación, 1998.
- Quimette, Víctor, *Los intelectuales españoles y el naufragio del liberalismo (1923-1936), I, II*, Valencia, Pre-Textos, 1998.
- Palacios, Emilio, *El teatro popular español del siglo XVIII*, Lleida, Milenio, 1998.
- Pan-Montojo, Juan (coord.), *Más se perdió en Cuba. España, 1998 y la crisis de fin de siglo*, Madrid, Alianza Editorial, 1998.
- Paterson, Linda M., *La sociedad occitana medieval (Entre 1100 y 1300)*, trad. de José Manuel Álvarez Flórez, Barcelona, Península, 1998.
- Pérez Rodríguez, Luis, *O pórtico poético dos seis poemas galegos de Federico García Lorca*, Santiago, Consello da Cultura Galega, 1998.
- Plaza Chillón, José Luis, *Escenografía y artes plásticas: el teatro de Federico García Lorca y su puesta en escena (1920-1935)*, Fundación Caja de Granada, 1998.
- Pociña López, Andrés Xosé, *Galicia e Granada. Dous cabos dun eixo espiritual*, Sada, A Coruña, Edicións do Castro, 1998.
- Presa González, Fernando (coord.), *Historia de las literaturas eslavas*, Madrid, Cátedra, 1998.
- Rebollo Sánchez, Félix, *Periodismo y movimientos literarios contemporáneos españoles (1900-1939)*, Madrid, Huerfano y Fierro, 1998.
- Romero Tobar, Leonardo (ed.), *El camino hacia el 98 (Los escritores de la Restauración y la crisis del Fin de Siglo)*, Madrid, Fundación Duques de Soria / Visor Libros, 1998.
- Romojaro, Rosa, *Lope de Vega y el mito clásico*, Málaga, Universidad, 1998.
- Rozas Caeiro, Antón, *Xograres do mar e do amor*, Xunta de Galicia, 1998.
- Sánchez Blanco, Francisco (ed.), *El ensayo español. 2. El siglo XVIII*, Barcelona, Crítica, 1998.
- Savater, Fernando, *Despierta y lee*, Madrid, Alfaguara, 1998.
- Spang, Kurt (ed.), *El drama histórico. Teoría y comentarios*, Pamplona, EUNSA, 1998.
- Stevens, Wallace, *Sur plusieurs beaux sujets*, trad. de Laura Romero Chust e Jorge Jimeno, Valencia, Pre-Textos, 1998.
- Unamuno, Miguel de, *Alrededor del estilo*, ed. de Laureano Robles, Salamanca, Universidad, 1998.
- Vázquez Montalbán, Manuel, *La literatura en la construcción de la ciudad democrática*, Barcelona, Crítica, 1998.



ALGUNHAS NOVIDADES EDITORIAIS

Arte

Carlos Sastre Vázquez
Instituto Os Rosais II
Vigo

- Abad, M. José e outros, *Arte: materiales y conservación*, Madrid, Fundación Argentaria, 1998.
- Acidini, Cristina, e outros, *Magnificenza alla corte dei Medici: arte a Firenze alla fine del Cinquecento*, Milán, Electa, 1997.
- Alcina Franch, José, e outros, *Diccionario de arqueología*, Madrid, Alianza, 1998.
- Álvarez Lopera, José, *Miguel Ángel*, Barcelona, Debate, 1998.
- Antonio, Trinidad de, e outros, *Zurbarán en el Museu Nacional d'Art de Catalunya*, Barcelona, Museu Nacional d'Art de Catalunya, 1998.
- Arnulf, Arwed, *"Versus ad picturas". Studien zur Titulusdichtung als Quellengattung der Kunstgeschichte von der Antike bis zum Hochmittelalter*, München, Deutscher Kunstverlag, 1998.
- Arwas, Victor, e outros, *Alphonse Mucha, the spirit of Art Nouveau*, New Haven, Art Services International, 1998.
- Ávila, Ana, e outros, *El siglo del Renacimiento*, Madrid, Akal, 1998.
- Barañano Letamendia, Kosme, *Metro Bilbao. Ingeniería y arquitectura*, Bilbao, Gobierno Vasco, 1998.
- Bareau, Juliet W., *Monet, and the Gare Saint-Lazare*, New Haven, Yale U. P., 1998.
- Barnes, Bernadine Ann, *Michelangelo's Last Judgment: the Renaissance response*, Berkeley, California U. P., 1998.
- Barocchi, Paola, *Storia moderna dell'arte in Italia: Manifesti polemiche documenti, Volume primo: Dai neoclassicisti ai puristi 1780-1861*, Milán, Einaudi, 1998.
- Bellosi, Luciano, *Cimabue*, Nova York, Abbeville Press, 1998.
- Bianchi Bandinelli, Ranuccio e Enrico Paribeni, *El arte de la antigüedad clásica griega*, trad. Juan A. Calatrava, Madrid, Akal, 1998.
- Boggs, Jean Sutherland, e outros, *Degas at the races*, Washington, DC, National Gallery of Art, 1998.
- Born, Richard A., *From Blant to Pop. Aspects of Modern British Arts, 1915-1965*, Chicago U. P., 1998.
- Borzello, Frances, *Seeing Ourselves. Women's Self-Portraits*, Londres, Thames and Hudson, 1998.
- Bottineau, Yves, *Velázquez*, Paris, Citadelles & Mazenod, 1998.
- Bozal, Valeriano, *Historia de las ideas estéticas II*, Madrid, Tecnos, 1998.

- Brandenburg, Hugo, *Die Kirche S. Stefano Rotondo in Rom. Bautypologie und Architektursymbolik in der spatantike und frühchristlichen Kunst*, Berlin, De Gruyter, 1998.
- Brown, Jonathan. *La Sala de Batallas de El Escorial: la obra de arte como artefacto cultural*, Salamanca, Universidad, 1998.
- Brubaker, Leslie, *Image as Exegesis in the Homilies of Gregory of Nazianzus*, Cambridge, Cambridge U. P., 1998.
- Camille, Michael, *Mirror in Parchment: The Luttrell Psalter and the Making of Mediaeval England*, Chicago U. P., 1998.
- Campbell, Stephen, *Tura of Ferrara: Style, Politics, and the Renaissance City, 1450-1495*, New Haven, Yale U. P., 1998.
- Cannon, Joanna, e André Vauchez, *Margherita of Cortona and the Lorenzetti: Sieneese Art and the Cult of a Holy Woman in Medieval Tuscany*, University Park, Pennsylvania State U. P., 1998.
- Carruthers, Mary, *The Craft of Thought: Meditation, Rhetoric, and the Making of Images, 400-1200*, Cambridge U. P., 1998.
- Cassinelli, Roberto (ed.), *Ateliers de la Renaissance, Saint-Leger-Vauban*, Zodiaque, 1998.
- Cawthorne, Nigel, *El arte de los grabados japoneses*, trad. Olga Miró, Barcelona, Edunsa, 1998.
- Cawthorne, Nigel, *El arte de los manuscritos medievales*, trad. Olga Miró, Barcelona, Edunsa, 1998.
- Cera Sones, Anna, *Collezionisti e quadriere nella Bologna del Seicento*, Los Ángeles, Getty Trust Publications, 1998.
- Checa Cremades, Fernando, e outros, *La Tres Gracias de Rubens. Estudio técnico y restauración*, Madrid, Museo del Prado, 1998.
- Ciammitti, Luisa, Steven F. Ostrow e Salvatore Settis, *Dosso's Fate: Painting and Court Culture in Renaissance Italy*, Los Ángeles, Getty Trust Publications, 1998.
- Clifton, James (ed.), *The body of Christ in the art of Europe and New Spain 1150-1800*, Munich e Nova York, Prestel, 1997.
- Colina, Anna e Sebastian Schütze, *Bernini Scultore. La nascita del Barocco in Casa Borghese*, Roma, De Luca, 1998.
- Connor, Carolyn L. *The color of ivory: polychromy on Byzantine ivories*, Nova Jersey, Princeton U. P., 1998.
- Conti, Alessandro, *Guida agli Artisti del Quattrocento a Firenze*, Florencia, Octavo, 1998.
- DaCosta Kauffman, Thomas, *Court, Cloister, and City. The Art and Culture of Central Europe, 1450-1800*, Chicago U. P., 1998.
- Donati, Angela (ed.), *Romana pictura: la pittura romana dalle origini all'età bizantina*, Milán, Electa, 1998.
- Eastwood, Anthony, *Royal Imagery in Medieval Georgia*, Pennsylvania U. P., 1998.
- Eberg-Schifferer, Sybille, *Die Geschichte des Stilllebens*, Munich, Hirmer, 1998.
- Ellenius, Allan (ed.), *Iconography, Propaganda and Legitimation*, Oxford U. P. 1998
- Elsner, J. R., *Imperial Rome and Christian Triumph: The Art of the Roman Empire AD 100-450*, Oxford U. P., 1998.

- Feiffer, Cesare, *La conservazione delle superfici intonacate: Il metodo e le tecniche*, Milán, Skira, 1997.
- Floetmeyer, Robert, *Delacroix's Bild des Menschen. Erkundungen vor dem Hintergrund der Kunst des Rubens*, Maguncia, Philipp von Zabern, 1998.
- Fontanier, Jean-Michel, *La beauté selon saint Augustin*, Rennes, Presses universitaires de Rennes, 1998.
- Francisco Salzillo, *Imágenes de culto*, Madrid, Fundación Central Hispano, 1998.
- Frangi, Francesco, *Francesco Cairo*, Turin, Allemandi, 1998.
- Fromonot, Françoise, *Jorn Utzon, architetto della Sydney Opera House*, Milán, Electa, 1998.
- García Melero, José Enrique, *Arte español de la Ilustración y del siglo XIX: en torno a la imagen del pasado*, Madrid, Encuentro, 1998.
- Gallwitz, Karl Ludwig, *Handbuch der italienischen Renaissance-maler*, Munich, Prestel, 1998.
- Girolami Cheney, Liana De, e outros, *Self-Portraits by Women Painters*, Aldershot, Ashgate, 1998.
- Guegan, Stéphane, *Delacroix: L'Enfer et l'atelier*, Paris, Flammarion, 1998.
- Goffen, Rona (ed.), *Massacio's Trinity*, Cambridge University Press 1998.
- Gombrich, Ernst. H., *Arte e ilusión. Estudio sobre la psicología de la representación pictórica*, trad. Gabriel Ferrater, Barcelona, Debate, 1998.
- Goy Diz, Ana, *Artistas, talleres y gremios en Galicia, 1600-1650*, Universidade de Santiago de Compostela, 1998.
- Grabar, André, *La iconoclastia bizantina*, trad. Antonio López Álvarez, Madrid, Akal, 1998.
- Guggenheim Bilbao Museoa, Tokyo, Futa Gawa, 1998.
- Gurrieri, Francesco, *Giovanni Battista Bassi: Eseggesi per frammenti*, Turin, Testo e Immagine, 1998.
- Hauser, Arnold, *Historia social de la literatura y el arte*, introd. Valeriano Bozal, trad. Antonio Tovar, Barcelona, Debate, 1998.
- Hein, George E., *Learning in the museum*, Nova York, Routledge, 1998.
- Hernández Hernández, Francisca, *El museo como espacio de comunicación*, Xixón, Trea, 1998.
- Jacks, Philip J., *Vasari's Florence: artists and literati at the Medicean Court*, Cambridge (N. Y.), Cambridge U. P., 1998.
- Kecks, Ronald G., *Domenico Ghirlandaio*, Florencia, Octavo, 1998.
- Kendall, C. H., *The allegory of the Church: romanesque portals and their verse*, Toronto U. P., 1998.
- Kendall, Richard, e outros, *Degas and The Little Dancer*, New Haven e Omaha (Neb.), Yale, U. P. e Joslyn Art Museum, 1998.
- Koenig, Eberhard, *Die Tres Belles Heures von Jean de France Duc de Berry: Ein Meisterwerk an der Schwelle zur Neuzeit*, Munich, Hirmer, 1998.
- Komaneky, Michael K. (ed.), *Copper as Canvas: Two Centuries of Masterpiece Paintings on Copper, 1525-1775*, Oxford U. P., 1998.
- Kraus, Rosalind E., *The Picasso Papers*, Londres, Thames and Hudson, 1998.
- Krone-Balcke, Ulrike, *Der Kefermarkter Altar: Sein Meister und seine Werkstatt*, Munich, Deutscher Kunstverlag, 1998.

- Kunze, Max (ed.), *Römische Antikensammlungen im 18. Jahrhundert: "Ausser Rom is fast nichts schönes in der Welt"*, Maguncia, Zabern, 1998.
- Marazov, Ivan (ed.) *Ancient gold: the wealth of the Thracians: treasures from the Republic of Bulgaria*, Nova York, Harry N. Abrams, 1998.
- Marchand, Eckart e Alison Wright, *With and Without the Medici: Studies in Tuscan Art and Patronage 1435-1530*, Aldershot, Ashgate, 1998.
- Micheli, Mario de, *Las vanguardias artísticas del siglo XX*, trad. Ángel Sánchez Gijón, Madrid, Alianza, 1998.
- Moleón Gavilanes, Pedro, *Juan de Villanueva*, Madrid, Akal, 1998.
- Moormann, Eric M., e Wilfrid Uitterhoeve, *De Adriano a Zenobia. Temas de la historia clásica en la literatura, la música, las artes plásticas y el teatro*, trad. Lilian Horst, Madrid, Akal, 1998.
- Nead, Lynda, *El desnudo femenino. Arte, obscenidad y sexualidad*, trad. Carmen González Marin, Madrid, Tecnos, 1998.
- North, Michael, e David Ormrod (ed.), *Art Markets in Europe 1400-1800*, Aldershot, Ashgate, 1998.
- Ortega y Gasset, José, *La deshumanización del arte y otros ensayos de estética*, Madrid, Alianza, 1998.
- Ott, Joachim, *Krone und Krönung. Die Verheihung und Verleihung von Kronen in der Kunst von der Spätantike bis um 1200 und die geistige Auslegung der Krone*, Maguncia, Philipp von Zabern, 1998.
- Panofsky, Erwin *Los primitivos flamencos*, trad. Carmen Martínez Gimeno, Madrid, Cátedra, 1998.
- Pavlik, Milan e Vladimír Uher, *Prague Baroque Architecture*, Amsterdam, The Pepin Press, 1998.
- Radisich, Paula R., *Hubert Robert: Painted Spaces of the Enlightenment*, Cambridge U. P., 1998.
- Riegel, Nicole, *Santa Maria presso San Celso in Mailand. Der Kirchenbau und seine Innendekoration 1430-1563*, Worms, Wernersche Verlagsgesellschaft, 1998.
- Roberts, Helene E. (ed.), *Enciclopedia of Comparative Iconography: Themes Depicted in Works of Art*, Chicago e Londres, Fitzroy Dearborn, 1998.
- Rodríguez Martín, José, *Hª del arte contemporáneo en España e Iberoamérica*, Madrid, Edinumen, 1998.
- Rojo Albarracín, Eduardo, *El otro Gaudí. La otra Casa Milá*, Barcelona, Arkab, 1998.
- Roller, Stefan, *Spätgotische Bildhauerkunst in Nurnberg bis Adam Kraft und Veit Stoss*, Munich, Deutscher Kunstverlag, 1998.
- Romanini, Angiola Maria, *Assisi: The Frescoes in the Basilica of St. Francis*, Nova York: Rizzoli, 1998.
- Serullaz, Arlette, *Le Cabinet des dessins: Delacroix*, Paris, Flammarion, 1998.
- Settis, Salvatore e Donatella Toracca, *Libreria Piccolomini nel Duomo di Siena*, Módena, Panini, 1998.
- Sylvester, David, *Francis Bacon; the human body*, Berkeley, California U. P., 1998.
- Tafari, Manfredo (ed.), *Giulio Romano*, Cambridge U. P., 1998.
- Tibiletti, Thea, *Magdalena de Pas, "sculptrix celeberrima"*, Olivone, Fondazione Jacob-Piazza, 1997.

Torrìti, Piero, *Beccafumi*, Milán, Electa, 1998.

Thomson, Garry, *El museo y su entorno*, trad. Isabel Balsinde, Madrid, Akal, 1998.

Urbach, Henry, *Simon Ungers*, trad. Gloria Bohigas, Barcelona, Gustavo Gili, 1998.

Viñuales, Jesús, *Arte español del siglo XX*, Madrid, Encuentro, 1998.

Weber, Andrea, *Duccio di Buoninsegna, about 1255-1319*, Colonia, Könemann, 1997.

Weiss, Daniel, *Art and the Crusade in the Age of Saint Louis*, Cambridge U. P., 1998.

Williams, John (ed.), *Imaging the Early Medieval Bible*, University Park, Pennsylvania State U. P., 1998.

Wilson-Bareau, Juliet, *Manet, Monet, and the Gare Saint-Lazare*, Washington, National Gallery of Art e New Haven, Yale U. P., 1998.

Wind, Ernst, *Los misterios paganos del Renacimiento*, trad. Javier Sánchez García-Gutiérrez, Madrid, Alianza, 1998.

Zeri, F. *Confieso que me he equivocado*, trad. Paloma Valenciano, Trama, 1998.

Zutter, Jorg, *Abraham-Louis-Rodolphe Ducros: Un peintre suisse en Italie*, Milán, Skira, 1998.





Noticias

SEMINARIO INTERNACIONAL VALLE-INCLÁN (1898-1998): ESCENARIOS



A piques de concluí-la conmemoración do centenario da emblemática data de 1898, a Universidade de Santiago dedica a súa atención, unha vez máis, á figura de Valle-Inclán, polémico “hijo pródigo del 98”. E réndelle homenaxe cun encontro académico de carácter internacional que, tendo como marco unha grande Exposición dedicada ó escritor, pretende ser un novo foro de debate sobre a figura e a obra de Ramón María del Valle-Inclán. O Seminario, centrado nos “Escenarios” valleinclinianos, ten dúas vertentes independentes con realización en datas distintas: unha, relativa á Viaxe e á súa proxección literaria (11 ó 14 de novembro); a segunda, arte-

llada en torno ós xéneros dramáticos e á recepción do teatro valleincliniano (14 ó 17 de decembro). As xornadas previstas para cada Seminario distribúense en sesións de tres relatorios plenarios e unha mesa redonda, con intervención de recoñecidos especialistas nos temas propostos, a época e o autor, que propiciarán un rico debate crítico. Os 18 relatorios súmanse dúas conferencias —inauguración e clausura— que responden á idea de abordar a Valle-Inclán desde a perspectiva do marco cronolóxico que contextualiza o Seminario. De acordo con estas directrices, os relatorios (que serán publicados) distribúense segundo o seguinte programa.

PRIMEIRO SEMINARIO DO 11 Ó 14 DE NOVEMBRO VIAXES

JOSÉ LUIS GARCÍA VELASCO (Director da Residencia de Estudiantes, Madrid), "Valle-Inclán y el primer viaje a México (1892-1893)".

ELIANE LAVAUD-FAGE (Universidade de Bourgogne), "*Las Sonatas* y los viajes".

LUIS MARIO SCHNEIDER (Universidade de México), "Valle-Inclán y su segundo viaje a México".

DRU DOUGHERTY (Universidade de California, Berkeley), "*Tirano Banderas*, novela transcultural".

VIRGINIA CARLITZ (Universidade de Plymouth), "La gira americana de Valle-Inclán en 1910".

ARCADIO LÓPEZ CASANOVA (Universidade de Valencia), "Valle-Inclán en Francia: *Un día de guerra*".

MARÍA TERESA CATTANEO (Universidade de Milán), "Italia en Valle-Inclán".

MERCEDES TASENDE (Universidade Western Michigan), "En torno al viaje de *El Ruedo Ibérico*".

LEONARDO ROMERO TOBAR (Universidade de Zaragoza), "Viaje y géneros literarios".

SEGUNDO SEMINARIO DO 14 Ó 17 DE DECEMBRO XÉNEROS DRAMÁTICOS E RECEPCIÓN DO TEATRO DE VALLE- -INCLÁN

JEAN MARIE LAVAUD (Universidade de Bourgogne), "*La comedia* en Valle-Inclán".

LUIS GONZÁLEZ DEL VALLE (Universidade de Colorado, Boulder), "Valle-Inclán y la tragedia: el caso de *Voces de Gesta*".

LEDA SCHIAVO (Universidade de Chicago, Illinois), "La farsa valleinclaniana".

MANUEL AZNAR SOLER (Universidade Autónoma de Barcelona), "El esperpento de Valle-Inclán".

JESÚS RUBIO JIMÉNEZ (Universidade de Zaragoza), "*Luces de bohemia*: la revista teatral política en el 'callejón del gato'".

ANTHONY N. ZAHAREAS (Universidade de Minnesota), "Los 'autos' y los 'melodramas' de Valle-Inclán: texto y representación".

PILAR CABAÑAS VACAS (Instituto Cervantes de Viena), "Genología/género: claves codificadoras y arquetipos femeninos en el teatro de Valle-Inclán".

JUAN AGUILERA SASTRE (I. B. de Logroño), "De la 'Reina Castiza' a *Divinas Palabras*: Rivas Cherif ante el teatro de Valle-Inclán".

CÉSAR OLIVA (Universidade de Murcia), "La imagen del teatro de Valle-Inclán en el final de siglo".

LECCIÓN DE CLAUSURA

RODOLFO CARDONA (Universidade de Boston), “Valle-Inclán desde el 98”.

SEDE DO SEMINARIO

Será o Salón Nobre do Colexio de Fonseca, no Pazo de San Xerome, Rectorado da Universidade de Santiago

de Compostela (Praza de Fonseca, s/n, Santiago de Compostela).

COORDINADORA XERAL

MARGARITA SANTOS ZAS (Departamento de Filoloxía Española, Teoría da Literatura e Lingüística Xeral. Facultade de Filoloxía. Burgo das Nacións, s/n. 15771, Santiago de Compostela).





Lexislación

NORMATIVA.

SELECCIÓN LEXISLATIVA APLICABLE NO ÁMBITO EDUCATIVO DA COMUNIDADE AUTÓNOMA DE GALICIA

(Meses de abril a setembro de 1998, ámbolos dous incluídos)

*Compilación realizada por
Venancio Graña Martínez*

1. ALUMNOS E CONTORNO FAMILIAR

1.1. LEI GALEGA DA FAMILIA, INFANCIA E ADOLESCENCIA

— Decreto 172/1998, do 5 de xuño, polo que se desenvolve a Lei 3/1997, do 9 de xuño, da familia, da infancia e da adolescencia, no relativo ó réxime sancionador. (DOG, 18/06/98).

2. AXUDAS DE ESCOLARIZACIÓN

— Orde do 12 de xuño de 1998, das consellerías de Educación e Ordenación Universitaria e Familia e Promoción do Emprego, Muller e Xuventude, pola que se convocan axudas ás familias para a escolarización dos seus fillos para o curso académico 1998-1999 a través das corporacións locais. (DOG, 22/06/98).

3. ADMISIÓN DE ALUMNOS

— Orde do 22 de maio de 1998 pola que se regula a admisión de alumnado nos ciclos formativos de formación

profesional específica de grao superior en centros docentes sostidos con fondos públicos. (DOG, 01/07/98).

— Resolución do 15 de xullo de 1998, pola que se regula o acceso e a admisión de alumnos ós ciclos formativos das familias profesionais de artes plásticas e deseño durante o curso 1998-1999. (DOG, 30/07/98).

4. BOLSAS E AXUDAS Ó ESTUDIO

— Orde do 15 de xuño de 1998, pola que se convocan bolsas e axudas ó estudio de carácter xeral para estudos universitarios e medios para o curso académico 1998-1999. (BOE, 02/07/98).

— Orde do 9 de xuño de 1998, pola que se convocan axudas para o segundo ciclo de educación infantil para o curso 1998/1999. (BOE, 26/06/98).

— Orde do 2 de xullo de 1998, pola que se aproban os impresos oficiais para a solicitude de bolsas e axudas ó estudio para o curso 1998-1999. (BOE, 12/08/98).

2. BIBLIOTECAS, MUSEOS E ARQUIVOS

— Orde do 16 de abril de 1998, pola que se convocan cursos de formación bibliotecaria para profesionais de bibliotecas da Rede de Bibliotecas de Galicia. (DOG, 13/05/98).

3. CENTROS PÚBLICOS

1. ARRANXOS ESCOLARES

— Decreto 197/1998, do 25 de xuño, polo que se crean os institutos de educación secundaria número 1 da Coruña, número 1 de Ordes, número 2 de Ourense e Viana do Bolo. (DOG, 03/07/98).

— Decreto 206/1998, do 25 de xuño, polo que se integra no instituto de educación secundaria Xermán Ancochea Quevedo da Pobra de Trives (Ourense) o instituto de formación profesional da mesma localidade. (DOG, 08/07/98).

— Decreto 207/1998, do 25 de xuño, polo que se crea o colexio de educación infantil e primaria de Monforte de Lemos e o colexio de educación primaria de Viveiro, ámbolos dous na provincia de Lugo. (DOG, 08/07/98).

— Decreto 208/1998, do 25 de xuño, polo que se crea o instituto de educación secundaria de Forcarei, provincia de Pontevedra, por transformación do colexio municipal homologado da mesma localidade. (DOG, 08/07/98).

2. LIBROS DE TEXTO E PROXECTOS EDITORIAIS

2.1 Libros de texto

— Orde do 27 de maio de 1998, pola que se convocan axudas para a adquisición de libros de texto e material didáctico complementario, para o curso académico 1998-1999. (BOE, 11/06/98).

— Orde do 16 de xullo de 1998 pola que se completa a orde do 27 de maio de 1998 de convocatoria de axudas para adquisición de libros de texto e material didáctico complementario. (BOE, 08/08/98).

2.2 Proxectos editoriais

— Orde do 17 de abril de 1998, pola que se aproban determinados proxectos editoriais para a educación primaria e se autoriza o uso de libros de texto e dos correspondentes materiais curriculares en centros docentes públicos e privados da Comunidade Autónoma. (DOG, 27/05/98).

— Orde do 23 de abril de 1998, pola que se aproban determinados proxectos editoriais para a educación infantil e se autoriza o uso de libros de texto e dos correspondentes materiais curriculares en centros docentes públicos e privados da Comunidade Autónoma. (DOG, 27/05/98).

— Orde do 16 de abril de 1998, pola que se aproban determinados proxectos editoriais para a educación secundaria obrigatoria e se autoriza o uso de libros de texto e dos correspondentes

materiais curriculares en centros docentes públicos e privados da Comunidade Autónoma. (DOG, 28/05/98).

— Orde do 27 de abril de 1998 pola que se aproban determinados proxectos editoriais para a educación en bacharelato e se autoriza o uso de libros de texto e dos correspondentes materiais curriculares en centros docentes públicos e privados da Comunidade Autónoma. (DOG, 28/05/98).

— Resolución do 31 de marzo de 1998, da Dirección Xeral de Formación Profesional Educativa, pola que se publican as relacións dos alumnos que resultaron beneficiarios de axudas para a adquisición de libros de texto e material didáctico, niveis obrigatorios, para o curso 1997-1998. (BOE, 21/04/98).

2.3 Autorización de uso de novos materiais curriculares

— Orde do 3 de xuño de 1998 pola que se autoriza o uso, nos centros docentes públicos e privados, de novos materiais curriculares derivados do proxecto editorial para o segundo ciclo de educación primaria da editorial Oxford University Press, aprobado por Orde do 28 de outubro de 1996. (DOG, 02/07/98).

— Orde do 3 de xuño de 1998 pola que se autoriza o uso, nos centros docentes públicos e privados, de novos materiais curriculares derivados do proxecto editorial para o primeiro ciclo de educación primaria da editorial Rodeira-Grupo Edebé, aprobado por Orde do 1 de febreiro de 1995. (DOG, 02/07/98).

— Orde do 3 de xuño de 1998 pola que se autoriza o uso, nos centros docentes públicos e privados, de novos materiais curriculares derivados do proxecto editorial para o segundo ciclo de educación primaria da editorial Oxford University Press, aprobado por Orde do 1 de febreiro de 1995. (DOG, 02/07/98).

— Orde do 3 de xuño de 1998 pola que se autoriza o uso, nos centros docentes públicos e privados, de novos materiais curriculares derivados do proxecto editorial para o primeiro ciclo de educación secundaria obrigatoria da editorial McGraw-Hill / Interamericana de España, aprobado por Orde do 28 de outubro de 1996. (DOG, 02/07/98).

3. CAMBIO DE DENOMINACIÓN

— Orde do 5 de marzo de 1998 pola que se autoriza o cambio de denominación do colexio de educación infantil e primaria de Asados-Rianxo (A Coruña). (DOG, 07/04/98).

— Orde do 25 de marzo de 1998 pola que se autorizan os cambios de denominación do colexio de educación infantil e primaria Ferreira de Pantón, Pantón (Lugo), escola de educación infantil O Viso, Nigrán (Pontevedra) e do colexio de educación infantil e primaria Menor de Altamar, de Vigo (Pontevedra). (DOG, 20/04/98).

— Orde do 7 de abril de 1998 pola que se autorizan os cambios de denominación dos colexios de educación infantil e primaria de Melide número 2 (A

Coruña), colexio de educación infantil e primaria número 2 de Chantada (Lugo) e colexio de educación infantil e primaria Os Rosais de Ourense. (DOG, 07/05/98).

— Orde do 11 de maio de 1998, pola que se autoriza o cambio de denominación do colexio de educación infantil e primaria Almirante Carrero Blanco de Arteixo-A Coruña. (DOG, 03/06/98).

— Orde do 20 de maio de 1998, pola que se establece a denominación de centros públicos de ensino secundario dependentes da Consellería de Educación e Ordenación Universitaria. (DOG, 12/06/98).

— Orde do 9 de xuño de 1998, pola que se autoriza o cambio de denominación do colexio de educación infantil e primaria Sanguñedo de Mos (Pontevedra). (DOG, 06/07/98).

— Orde do 18 de xuño de 1998, pola que se autoriza o cambio de denominación do colexio de educación infantil e primaria Francisco Franco de Ribeira. (DOG, 15/07/98).

— Orde do 23 de xuño de 1998, pola que se autorizan os cambios de denominación dos colexios de educación infantil e primaria de Souto, Toques (A Coruña) e Ramón Guisasola Gorriti de Sanxenxo (Pontevedra). (DOG, 15/07/98).

— Orde do 21 de xullo de 1998 pola que se autoriza o cambio de denominación do Instituto de Educación Secundaria de Santa Comba (A Coruña) e do Instituto de Educación Secundaria número 2 de Sarria (Lugo). (DOG, 24/09/98).

4. MODALIDADES DE CENTROS

4.1. Escolas fogar

— Orde do 27 de maio de 1998, pola que se convocan axudas económicas para as corporacións locais que sexan titulares de escolas-fogar e se regula o seu outorgamento no presente exercicio económico. (DOG, 26/06/98). Corrección de erros, (DOG, 07/08/98).

4.2. Colexios rurais agrupados

— Orde do 2 de xullo de 1998 pola que se constitúen os colexios rurais agrupados Pedra da Arca no concello de Malpica de Bergantiños e Nosa Señora do Faro no concello de Ponteceso (A Coruña). (DOG, 07/08/98).

4. CENTROS PRIVADOS

1. AXUDAS ECONÓMICAS Ó NIVEL DE EDUCACIÓN INFANTIL

— Orde do 5 de maio de 1998, pola que se regula a concesión de axudas económicas para o curso 1998-1999 a unidades que escolaricen alumnos de 4 ou 5 anos en centros docentes privados. (DOG, 10/06/98).

— Orde do 9 de xuño de 1998, pola que se convocan axudas para o segundo ciclo de educación infantil para o curso 1998/1999. (BOE, 26/06/98).

— Resolución do 31 de xullo de 1998, da Dirección Xeral de Centros e Inspección Educativa, pola que se resolve provisionalmente a convocatoria de axudas económicas para o curso 1998-1999 a unidades que escolaricen alumnos de educación infantil de 4 ou 5 anos en centros docentes privados. (DOG, 20/08/98).

2. AUTORIZACIÓN DE TRANSFORMACIÓN DE UNIDADES

— Resolución do 12 de xuño de 1998, pola que se autoriza a centros privados a transformación de unidades de formación profesional de primeiro e segundo grao en ciclos formativos de grao medio. (DOG, 02/07/98).

— Resolución do 3 de agosto de 1998, da Dirección Xeral de Centros e Inspección Educativa, pola que se autoriza a centros privados a transformación de unidades de formación profesional de primeiro e segundo grao en ciclos formativos de grao medio. (DOG, 30/09/98).

3. CONVENIOS COLECTIVOS

— Resolución do 24 de marzo de 1998, da Dirección Xeral de Traballo, pola que se dispón a inscrición no Rexistro e publicación da revisión salarial para 1998 do III Convenio Colectivo de empresarios de ensino privado sostidas total ou parcialmente con fondos públicos, así como os modelos para acollerse á cláusula de descolgamento prevista na disposición adicional sétima do dito convenio. (BOE, 13/04/98).

4. CONCERTOS EDUCATIVOS

— Orde do 31 de xullo de 1998 polo que se aproban os concertos educativos cos centros docentes privados de educación primaria, educación secundaria obrigatoria, educación especial e formación profesional de primeiro e segundo grao. (DOG, 19/08/98).

5. EDUCACIÓN SECUNDARIA

1. PROFESORADO

— Orde do 11 de marzo de 1998 pola que se fai público o cadro de profesores de ensino secundario, profesores técnicos de formación profesional, profesores de escolas oficiais de idiomas, catedráticos de música e artes escénicas, profesores de artes plásticas e deseño e mestres de taller de artes plásticas e deseño para o curso 1998-1999. (DOG, 01/04/98). Corrección de erros: Orde do 30 de abril de 1998 (DOG, 13/05/98).

— Resolución do 20 de maio de 1998, da Dirección Xeral de Persoal, pola que se dictan normas para a adjudicación de destino provisional para o próximo curso académico 1998-1999, entre profesores de ensino secundario, profesores técnicos de formación profesional, profesores de escolas oficiais de idiomas, profesores de música e artes escénicas, profesores e mestres de taller de artes plásticas e deseño, que non teñan destino definitivo na Comunidade Autónoma de Galicia. (DOG, 11/06/98).

— Orde do 19 de maio de 1998, pola que se convocan estadias formativas en empresas ou institucións para o curso 1998-1999 destinadas a funcionarios docentes non universitarios e se aproban as súas bases de concesión. (DOG, 09/06/98).

— Orde do 5 de setembro de 1998, pola que se aproban as bases que rexerán a convocatoria de bolsas para asistencia a congresos, simposios, seminarios ou cursos monográficos para investigadores non vinculados ás universidades galegas e se procede a súa convocatoria. (DOG, 17/09/98).

2. CONVOCATORIA DE PRAZAS E AXUDAS DE RESIDENCIA

— Orde do 13 de abril de 1998, pola que se convocan prazas e axudas de residencia nos centros residenciais docentes da Coruña, Ourense e Vigo para cursar estudos de ensino secundario e de réxime especial no próximo ano académico 1998-1999. (DOG, 12/05/98).

3. PRBAS DE ACCESO Á UNIVERSIDADE

— Orde do 13 de abril de 1998, pola que se regulan as probas de acceso á universidade para os alumnos e as alumnas que cursaron as ensinanzas de bacharelato previstas na Lei orgánica 1/1990, do 3 de outubro, de ordenación xeral do sistema educativo, e se dictan instrucións para a súa organización durante o período de implantación anticipada

destas ensinanzas na Comunidade Autónoma de Galicia. (DOG, 15/05/98).

4. PROGRAMAS DE GARANTÍA SOCIAL

— Resolución do 19 de maio de 1998, da Dirección Xeral de Ordenación Educativa e Formación Profesional, pola que se regula o desenvolvemento dos programas de garantía social en centros públicos para o curso 1998-1999. (DOG, 09/06/98). Corrección de erros, (DOG, 19/06/98).

5. CICLOS FORMATIVOS

5.1 Implantación

— Resolución do 2 de xuño de 1998, da Dirección Xeral de Centros e Inspección Educativa, pola que se autoriza a implantación de ciclos formativos en centros públicos. (DOG, 15/06/98).

— Resolución do 24 de xullo de 1998, da Dirección Xeral de Ordenación Educativa e de Formación Profesional, pola que se dictan normas para regular o desenvolvemento dos ciclos formativos de formación profesional no curso 1998-1999. (DOG, 31/07/98).

— Resolución do 17 de xullo de 1998, da Dirección Xeral de Centros e Inspección Educativa, pola que se prorroga a implantación de ensinanzas correspondentes a ciclos formativos da formación profesional específica. (DOG, 07/08/98).

— Resolución do 6 de xullo de 1998, da Dirección Xeral de Centros e Inspección Educativa, pola que se autoriza a implantación de ciclos formativos en centros públicos. (DOG, 10/08/98).

5.2. Probas de acceso

— Orde do 23 de maio de 1998, pola que se regulan as probas de acceso ós ciclos formativos de formación profesional específica e de artes plásticas e deseño. (DOG, 01/07/98).

Resolución do 11 de xuño de 1998, da Dirección Xeral de Ordenación Educativa e de Formación Profesional, pola que se dictan instrucións sobre o acceso e admisión ós ciclos formativos de formación profesional específica para o curso 1998-1999. (DOG, 01/07/98).

6. ACCIÓNS DE INTEGRACIÓN LABORAL

— Orde do 9 de xuño de 1998 pola que se conceden axudas para a realización de accións de integración laboral e estímulo da formación empresarial dos alumnos que rematan estudos de formación profesional regrada ou de educación secundaria obrigatoria no curso 1997-1998, cofinanciadas polo Fondo Social Europeo. (DOG, 01/07/98). Corrección de erros, (DOG, 23/07 e 25/09/98).

7. FORMACIÓN EN CENTROS DE TRABALLO

— Real Decreto 488/1998, do 27 de marzo, polo que se desenvolve o artigo

11 do Estatuto dos Traballadores en materia de contratos formativos. (BOE, 09/04/98).

— Real Decreto 489/1998, do 27 de marzo, polo que se desenvolve, en materia de Seguridade Social, a Lei 63/1997, do 26 de decembro, en relación cos contratos de traballo a tempo parcial e se modifican outros aspectos do réxime xurídico aplicable ós traballadores a tempo parcial. (BOE, 09/04/98).

— Resolución do 7 de setembro de 1998, da Dirección Xeral de Ordenación Educativa e Formación Profesional, pola que se regula o desenvolvemento do módulo de formación en centros de traballo correspondente ós ciclos formativos de formación profesional específica durante o curso 1998-1999. (DOG, 24/09/98).

8. REGULADOS OS ASPECTOS EDUCATIVOS DA FORMACIÓN PROFESIONAL

— Real Decreto 777/1998, do 30 de abril, polo que se desenvolven determinados aspectos da ordenación da formación profesional no ámbito do sistema educativo. (BOE, 8/05/98).

9. TÍTULOS ACADÉMICOS

— Reais Decretos 1739, 1749 e 1741/1998, todos do 31 de xullo, polos que se establecen os títulos de técnico superior de Artes Plásticas e Deseño, de técnico de Artes Plásticas e Deseño en procedementos do Vidro en Frío e en

procedementos do Vidro en Quente, pertencentes á familia profesional de Vidro Artístico e se aproban as súas correspondentes ensinanzas mínimas, e se establece o título de técnico superior de Artes Plásticas e Deseño en Arte Floral, pertencente á familia profesional de Arte Floral e se aproban as súas correspondentes ensinanzas mínimas. (BOE, 18/09/98).

— Real Decreto 1737/1998, polo que se establecen diversos títulos de técnico superior de Artes Plásticas e Deseño pertencentes á familia profesional de Téxtiles Artísticos e se aproban as súas correspondentes ensinanzas mínimas. (BOE, 22/09/98).

6. ENSEÑANZAS ARTÍSTICAS

6.1 CONVOCATORIA DE AXUDAS

— Orde do 27 de abril de 1998 pola que se publica convocatoria para a concesión de axudas a conservatorios de música públicos non dependentes da Consellería de Educación e Ordenación Universitaria. (DOG, 15/06/98).

6.2 ESCOLAS DE MÚSICA

— Orde do 26 de maio de 1998, pola que se autoriza a inclusión da escola de música municipal de Bande (Ourense) no Rexistro de Escolas de Música. (DOG, 19/06/98).

— Orde do 12 de xuño de 1998, pola que se autoriza a inclusión da escola de música Bieito Blanco de Ourense, no Rexistro de Escolas de Música. (DOG, 03/07/98)

— Orde do 15 de xuño de 1998, pola que se autoriza a inclusión da escola de música municipal de Catoira no Rexistro de Escolas de Música. (DOG, 03/07/98)

— Orde do 20 de maio de 1998, pola que se establecen subvencións para escolas de música públicas de titularidade municipal e se regula o procedemento para a súa concesión. (DOG, 06/07/98).

— Orde do 11 de xuño de 1998, pola que se autoriza a inclusión da Asociación Amigos da Música de Salceda de Caselas no Rexistro de Escolas de Música. (DOG, 06/07/98).

— Orde do 29 de xuño de 1998, pola que se autoriza a inclusión da escola de música privada de Visantofña (Santiso) no Rexistro de Escolas de Música. (DOG, 03/08/98).

— Orde do 21 de xullo de 1998, pola que se establecen subvencións para as escolas de música privadas e se regula o procedemento para a súa concesión. (DOG, 08/09/98).

7. EDUCACIÓN DE ADULTOS

— Decreto 126/1998, do 23 de abril, polo que se modifica o decreto 11/1993,

do 28 de xaneiro, polo que se fixa a estrutura, organización e funcionamento do Consello Galego de Educación e Promoción de Adultos. (DOG, 07/05/98).

— Orde do 15 de abril de 1998, pola que se regulan os documentos básicos do proceso de avaliación do ensino básico para as persoas adultas. (DOG, 14/05/98). Corrección de erros, (DOG, 04/06/98).

— Orde do 14 de xullo de 1998, pola que se autoriza a determinados centros docentes públicos de educación secundaria dependentes da Consellería de Educación e Ordenación Universitaria a impartir-las ensinanzas de educación secundaria para persoas adultas conducentes á obtención do título de graduado en educación secundaria. (DOG, 30/07/98).

— Orde do 15 de xullo de 1998 pola que se autoriza a determinados IES a impartiren educación de persoas adultas e se trasladan as ensinanzas dos centros EPA a institutos de educación secundaria. (DOG, 30/07/98).

— Orde do 22 de xuño de 1998 pola que se conceden axudas para a realización de actividades de alfabetización e formación de adultos. (DOG, 03/08/98).

8. EDUCACIÓN NO EXTERIOR

— Orde do 16 de abril de 1998, pola que se fai pública a composición das Comisións de Valoración do concurso de

méritos para a provisión de vacantes de persoal docente no exterior, convocado por orde de 10 de febreiro de 1998. (BOE, 28/04/98).

— Resolución do 26 de maio de 1998, da Dirección Xeral de Persoal e Servicios, pola que se aproban e se ordena a exposición das listas definitivas de admitidos e excluídos, así como as puntuacións provisionais da fase xeral do concurso de méritos para a provisión de vacantes de persoal docente no exterior, convocado por orde do 10 de febreiro de 1998. (BOE, 28/05/98).

— Orde do 16 de xullo de 1998, pola que se resolve o concurso público de méritos para a provisión de vacantes de persoal docente no exterior, convocado por orde do 10 de febreiro de 1998. (BOE, 27/07/98).

— Orde do 22 de xullo de 1998, pola que se prorroga a permanencia no exterior a determinados profesores para que poidan continuar prestando servizos nas prazas para as que foron seleccionados. (BOE, 11/08/98).

9. INSPECCIÓN EDUCATIVA

— Orde do 6 de abril de 1998, pola que se fai pública a composición da comisión avaliadora para a renovación da adscrición á función inspectora dos funcionarios docentes nomeados para tal actividade. (DOG, 07/05/98).

— Orde do 29 de xuño de 1998, pola que se fai pública a avaliación do traballo desenvolvido polos funcionarios docentes adscritos á función inspectora. (DOG, 29/07/98).

10. LINGUA GALEGA

1. CONVOCATORIA DE CURSOS DE INICIACIÓN E PERFECCIONAMENTO

— Orde do 27 de febreiro de 1998, pola que se anuncian cursos de iniciación e de perfeccionamento de lingua galega para galegos residentes no exterior e persoas interesadas no idioma e na cultura de Galicia. (DOG, 01/04/98).

— Orde do 3 de marzo de 1998, pola que se convocan cursos de iniciación e perfeccionamento de lingua galega para mestres e profesores de secundaria, de ensinanza especiais e de formación profesional, dos centros públicos, privados e privados concertados da Comunidade Autónoma de Galicia. (DOG, 02/04/98).

2. ENCONTROS E ACTIVIDADES DE FORMACIÓN

— Orde do 4 de marzo de 1998, pola que se convocan encontros e actividades de formación e de intercambios de experiencias para os responsables e os compoñentes dos equipos de normalización lingüística, e para o profesorado en xeral, dos centros de ensino non universitario públicos, privados e privados concertados da Comunidade Autónoma de Galicia. (DOG, 01/04/98).

3. EXTENSIÓN DO USO DO GALEGO

Resolución do 31 de marzo de 1998, da Dirección Xeral de Política Lingüística, pola que se anuncia a tramitación urxente do concurso público para o deseño e a realización dunha actuación de extensión do uso do galego entre a comunidade educativa. (DOG, 08/04/98).

4. VALIDACIÓN DE CURSOS DE ESPECIALIZACIÓN

— Orde do 24 de marzo de 1998, pola que se fai pública a validación de cursos de especialización en lingua galega. (DOG, 17/04/98).

5. AXUDAS EN SUBVENCIÓNS

— Orde do 29 de maio de 1998, pola que se resolve o concurso público convocado na orde do 28 de xaneiro de 1998 (DOG do 20 de febreiro), pola que se regula a concesión de subvencións a empresas editoriais para a edición de libros e materiais didácticos de niveis non universitarios impresos en lingua galega. (DOG, 23/06/98).

— Orde do 15 de xuño de 1998, pola que se regula a concesión de subvencións ás entidades e institucións sen fin de lucro para a realización de cursos e outras actividades formativas de lingua galega. (DOG, 09/07/98).

— Orde do 22 de xullo de 1998, pola que se resolve o concurso público convocado na orde do 28 de xaneiro de 1998, pola que se regula a concesión de subvencións ás asociacións e institucións

sen fin de lucro e entidades análogas para a realización de actividades de promoción da lingua galega. (DOG, 29/07/98).

6. PROXECTOS DE INVESTIGACIÓN

— Resolución do 27 de abril de 1998, da Dirección Xeral de Política Lingüística, pola que se anuncia a adxudicación de trece bolsas de colaboración en proxectos de investigación que se desenvolverán no Centro Ramón Piñeiro para a investigación en humanidades convocadas por Orde do 13 de febreiro de 1998 -DOG do 9 de marzo- (DOG, 13/05/98).

— Orde do 24 de xullo de 1998, pola que se aproban as bases que rexerán o concurso público de dezaoitto bolsas de colaboración en proxectos de investigación que se están a desenvolver no Centro Ramón Piñeiro para a Investigación en Humanidades, e se anuncia a súa convocatoria. (DOG, 22/09/98).

11. MUFACE

1. CONVOCATORIA DE BOLSAS DE ESTUDIO E DE RESIDENCIA

— Resolución do 22 de maio de 1998, da Dirección Xeral da Mutualidade de Funcionarios Civís do Estado, pola que se convocan bolsas de estudio para mutualistas e bolsas de residencia para fillos e orfos de mutualistas para o curso 1998/99. (BOE, 10/06/98).

2. ASISTENCIA SANITARIA

— Orde do 15 de xullo de 1998, pola que se regulan os tratamentos dietoterápicos complexos e as dietas enteiras para patoloxías especiais na Mutualidade Xeral de Funcionarios Civís do Estado. (BOE, 30/07/98).

12. ORGANIZACIÓN DA ADMINISTRACIÓN EDUCATIVA

1. ESTRUCTURA ORGÁNICA DA CONSELLERÍA DE EDUCACIÓN E ORDENACIÓN UNIVERSITARIA

— Decreto 213/1998, do 10 de xullo, polo que se establece a estrutura orgánica da Consellería de Educación e Ordenación Universitaria. (DOG, 23/07/98).

2. RELACIÓNS DE POSTOS DE TRABALLO DA CONSELLERÍA DE EDUCACIÓN

— Corrección de erros.- Resolución do 26 de xuño de 1998, pola que se ordena a publicación do Acordo do Consello da Xunta de Galicia, do 25 de xuño de 1998, polo que se aproba a modificación das relacións de postos de traballo das consellerías da Presidencia e Administración Pública, de Educación e Ordenación Universitaria e de Pesca, Marisqueo e Acuicultura. (DOG, 28/07/98).

— Resolución do 14 de setembro de 1998, pola que se ordena a publicación do acordo do Consello da Xunta de Galicia,

do 10 de setembro de 1998, polo que se aproba a modificación da relación de postos de traballo da Consellería de Educación e Ordenación Universitaria. (DOG, 28/09/98).

13. ORGANIZACIÓN DAS ACTIVIDADES DOCENTES

1. NORMAS DE FIN DE CURSO

— Resolución do 20 de marzo de 1998, da Dirección Xeral de Centros e Inspección Educativa, pola que se dictan instrucións para a organización das actividades de final do curso 1997-1998 para os centros de educación infantil e educación primaria. (DOG, 06/04/98).

— Resolución do 25 de marzo de 1998, da Dirección Xeral de Centros e Inspección Educativa, pola que se dictan instrucións para a organización das actividades de final do curso 1997-1998 para os centros de bacharelato, formación profesional, de educación secundaria, de educación secundaria e profesional, artes aplicadas e oficios artísticos, escolas oficiais de idiomas, conservatorios de música e conservatorios de danza. (DOG, 06/04/98).

2. CONMEMORACIÓN, PREMIOS E CONCURSOS

— Orde do 16 de marzo de 1998, pola que se dan instrucións para a conmemoración do Día das Letras Galegas nos centros de ensino non universitarios.

(DOG, 14/04/98).

— Resolución do 18 de xuño de 1998, conxunta da Dirección Xeral de Ordenación Educativa e Formación Profesional da Consellería de Educación e Ordenación Universitaria e do Instituto Galego de Consumo, pola que se publica a selección dos premios de carteis, debuxos e redaccións para escolares de niveis non universitarios sobre a educación do consumidor en conmemoración do Día Mundial dos Dereitos do Consumidor. (DOG, 28/07/98).

3. CALENDARIO ESCOLAR E CALENDARIO LABORAL

— Orde do 30 de maio de 1998, pola que se aproba o calendario escolar para o curso 1998/1999 nos centros docentes de niveis non universitarios sostidos con fondos públicos. (DOG, 10/08/98).

— Decreto 235/1998, do 24 de xullo, polo que se determina o calendario laboral para o ano 1999 na Comunidade Autónoma de Galicia. (DOG, 11/08/98).

14. PARTICIPACIÓN E GOBERNO

1. ÓRGANOS UNIPERSOAIS DE GOBERNO

— Orde do 16 de marzo de 1998 pola que se dictan normas para a elección de órganos unipersoais de goberno nos centros públicos de ensino non universitario. (DOG, 17/04/98).

— Resolución do 10 de setembro de 1998, da Dirección Xeral de Centros e Inspección Educativa, pola que se establece o calendario para a celebración de eleccións de membros dos consellos escolares de centros de educación non universitaria. (DOG, 28/09/98).

2. ASOCIACIÓNS DE PAIS DE ALUMNOS

— Orde do 4 de marzo de 1998, pola que se convocan axudas para financiar actividades das confederacións e federacións de pais de alumnos e asociación de pais de alumnos de centros de educación especial. (DOG, 13/04/98).

— Orde do 22 de xuño de 1998, pola que se conceden axudas para financiar actividades das confederacións e federacións de pais de alumnos e asociacións de pais de alumnos de centros de educación especial. (DOG, 03/08/98).

— Orde do 25 de agosto de 1998, pola que se convocan axudas para financiar actividades das confederacións e federacións de pais de alumnos e asociación de pais de alumnos de centros de educación especial. (DOG, 28/09/98).

15. POSTOS DE TRABAJO

1. CONCURSOS DE TRASLADOS

— Resolución do 28 de abril de 1998 pola que se fai pública a adscrición provisional de destinos do concurso de traslados convocado por Orde do 25 de

novembro de 1997. (DOG, 11/05/98).

— Resolución do 6 de maio de 1998, pola que se publica a adxudicación provisional de destinos dos mestres que participan no concurso de traslados 1997/1998 pola modalidade sen consumir. (DOG, 12/05/98).

— Orde do 14 de maio de 1998, pola que se resolve definitivamente o concurso de traslados entre funcionarios docentes dos corpos de profesores que imparten ensino secundario, formación profesional, ensinanzas artísticas e idiomas. (DOG, 03/06/98).

— Resolución do 15 de xuño de 1998, pola que se publica a adxudicación definitiva de destinos do concurso de traslados convocado por orde do 25 de novembro de 1997. (DOG, 24/06/98).

2. COMISIÓNS DE SERVICIOS

— Orde do 10 de xuño de 1998, pola que se convoca concurso de méritos entre funcionarios docentes do corpo de profesores de ensino secundario para cubrir postos dos centros públicos integrados, en réxime de comisión de servicios. (DOG, 24/06/98). Corrección de erros, (DOG, 30/06/98).

— Resolución do 3 de setembro de 1998, da Dirección Xeral de Persoal, pola que se resolve definitivamente o concurso de méritos entre funcionarios docentes do corpo de profesores de ensino secundario para cubrir postos dos centros públicos integrados en réxime de comisión de servicios. (DOG, 14/09/98).

3. UNIDADES E POSTOS DE TRABAJO EN CENTROS PARA PROVER POLO CORPO DE MESTRES

— Orde do 1 de setembro de 1998, pola que se establece o número de unidades e os postos de traballo docentes que corresponde prover por funcionarios do corpo de mestres nas escolas de educación infantil, colexios de educación infantil e primaria, colexios de educación especial, centros públicos integrados e institutos de educación secundaria. (DOG, 11/09/98).

16. PROCEDIMENTO ADMINISTRATIVO

— Decreto 200/1998, do 25 de xuño, polo que se aproba a relación de procedementos iniciados por solicitude dos interesados dos que sexa competente para resolverla Consellería de Familia e Promoción do Emprego, Muller e Xuventude, e nos que a falta de resolución expresa produce efectos desestimatorios ou estimatorios. (DOG, 07/07/98).

17. PROFESORADO

1. ACCESO Á FUNCIÓN DOCENTE

1.1 Convocatoria de oposicións e procedemento de adquisición de novas especialidades

— Orde do 15 de abril de 1998, pola que se convocan procedementos selectivos de ingreso e acceso ó corpo de profesores de ensino secundario,

profesores técnicos de formación profesional, profesores de música e artes escénicas, profesores e mestres de taller de artes plásticas e deseño, en expectativa de ingreso, e procedemento de adquisición de novas especialidades polos funcionarios de carreira dos anteditos corpos na Comunidade Autónoma de Galicia. (DOG, 24/04/98). Corrección de erros: orde do 30 de abril de 1998. (DOG, 05/05/98). Modificada pola orde do 11 de maio de 1998 (DOG, 14/05/98).

— Orde do 16 de abril de 1998, pola que se convoca o procedemento para que os funcionarios de carreira do corpo de mestres poidan adquirir novas habilitacións. (DOG, 28/04/98).

1.2 Listas de aprobados

— Orde do 11 de agosto de 1998, pola que se fai pública a lista dos opositores que superaron os procedementos selectivos convocados por orde do 15 de abril de 1998 (DOG do 24), para ingreso e acceso ó corpo de profesores de ensino secundario, profesores técnicos de formación profesional, profesores de música e artes escénicas e profesores e mestres de taller de artes plásticas e deseño e procedemento de adquisición de novas especialidades polos funcionarios de carreira dos anteditos corpos, na Comunidade Autónoma de Galicia. (DOG, 21/08/98).

1.3 FUNCIONARIOS EN PRÁCTICAS

— Resolución do 12 de maio de 1998, da Dirección Xeral de Persoal, pola

que se regula a composición das comisións avaliadoras da fase de prácticas establecida na orde do 19 de marzo de 1997, pola que se convocaban procedementos selectivos de ingreso e acceso no corpo de profesores de ensino secundario e profesores técnicos de formación profesional. (DOG, 20/05/98).

— Orde do 15 de maio de 1998, pola que se declaran aptos na fase de prácticas os aspirantes que superaron os procedementos selectivos para acceso ó corpo de profesores de ensino secundario, profesores técnicos de formación profesional, profesores de escolas oficiais de idiomas e profesores de música e artes escénicas convocados por orde do 28 de abril de 1992. (DOG, 26/05/98)

— Orde do 18 de maio de 1998, pola que se declaran aptos na fase de prácticas os opositores que superaron o procedemento selectivo para ingreso no corpo de mestres, convocado pola orde do 25 de marzo de 1997. (DOG, 27/05/98).

— Orde do 25 de xuño de 1998, pola que se declaran aptos na fase de prácticas os aspirantes que superaron os procedementos selectivos para acceso ó corpo de profesores de ensino secundario e profesores técnicos de formación profesional convocados por orde do 19 de marzo de 1997. (DOG, 21/07/98).

2. OPOSICIÓN Ó CORPO DE PROFESORES DE EXB DE INSTITUCIÓN PENITENCIARIAS

— Orde do 12 de xuño de 1998, pola que se convoca concurso-oposición,

para cubrir 52 prazas no Corpo de Profesores de Educación Xeral Básica de Institucións Penitenciarias, nas especialidades de Ciencias Sociais e Matemáticas e Ciencias da Natureza no ámbito dos servicios periféricos da Dirección Xeral de Institucións Penitenciarias. (BOE, 23/06/98).

— Orde do 30 de xuño de 1998, pola que se resolve concurso para a provisión de postos de traballo nos servicios periféricos da Dirección Xeral de Institucións Penitenciarias, correspondentes ó Corpo de Profesores de Ensinanza Xeral Básica de Institucións Penitenciarias. (BOE, 11/07/98).

— Resolución do 11 de agosto de 1998, da Dirección Xeral de Institucións Penitenciarias, pola que se fai pública a lista para participar no concurso-oposición para o ingreso ó Corpo de Profesores de Educación Xeral Básica de Institucións Penitenciarias, no ámbito dos servicios periféricos da Dirección Xeral de Institucións Penitenciarias. (BOE, 19/08/98).

3. FORMACIÓN E PERFECCIONAMENTO

3.1 Proxectos de formación en centros

— Orde do 23 de marzo de 1998 pola que se convocan proxectos de formación e asesoramento do profesorado en centros docentes non universitarios para o curso 1998-1999. (DOG, 17/04/98).

3.2 Licencias por estudos

— Orde do 20 de marzo de 1998, pola que se convocan licencias por estudos para o curso 1998-1999 destinadas a funcionarios docentes non universitarios e se aproban as súas bases de concesión. (DOG, 21/04/98).

— Orde do 13 de xullo de 1998, pola que se resolve definitivamente a convocatoria de licencias por estudos para o curso 1998-1999 destinadas a funcionarios docentes non universitarios. (DOG, 11/09/98).

3.3 Cursos de especialización

— Orde do 30 de marzo de 1998, pola que se convocan cursos de especialización para mestres en servizo activo na Comunidade Autónoma de Galicia. (DOG, 22/04/98).

— Orde do 31 de marzo de 1998, pola que se convoca un curso de especialización en educación infantil para mestres en servizo activo na Comunidade Autónoma de Galicia. (DOG, 22/04/98).

3.4 Convocatoria de actividades formativas

— Orde do 30 de marzo de 1998, pola que se convocan actividades formativas para o curso 1998-1999 destinadas a profesorado de inglés e de francés, e se aproban as súas bases de concesión. (DOG, 14/05/98).

4. RETRIBUCIÓN

4.1 Disposicións xerais

— Lei 1/1998, do 7 de abril, de orzamentos xerais da Comunidade Autónoma de Galicia para 1998. (DOG, 09/04/98).

— Lei 2/1998, do 8 de abril, de medidas tributarias, de réxime orzamentario, función pública, patrimonio, organización e xestión. (DOG, 09/04/98).

— Orde do 17 de abril de 1998, pola que se dictan instrucións sobre a confección de nóminas do persoal ó servizo da Administración autonómica para o ano 1998. (DOG, 27/04/98).

4.2. Prestacións do fondo de acción social

— Resolución do 25 de marzo de 1998, da Dirección Xeral da Función Pública, pola que se anuncia exposición pública das listas provisionais das axudas aprobadas e denegadas de tódalas prestacións do fondo de acción social do ano 1997 para o persoal ó servizo da Xunta de Galicia. (DOG, 08/04/98).

— Resolución do 27 de maio de 1998, da Dirección Xeral da Función Pública, pola que se lle dá publicidade ó acordo da comisión de traballo creada para a aplicación do fondo de acción social do exercicio de 1997 e as listas definitivas das axudas do dito fondo. (DOG, 03/06/98).

— Resolución do 17 de xullo de 1998, da Dirección Xeral de Relacións Laborais, pola que se ordena a publicación do texto do acordo subscrito polos representantes da Administración autonómica e a organización sindical Confederación Intersindical Galega (CIG) representada na mesa xeral de negociación de funcionarios e do comité inter-centros do persoal laboral, sobre criterios de repartición do Fondo de Acción Social para o ano 1998 para todo o persoal ó servizo da Administración da Xunta de Galicia, aprobada polo Consello da Xunta de Galicia o día 10 de xullo de 1998. (DOG, 30/07/98).

5. FORMACIÓN E PERFECCIONAMENTO

— Orde do 22 de abril de 1998, pola que se resolve a convocatoria de axudas económicas para a realización de actividades de formación dirixidas ó profesorado de niveis non universitarios da Comunidade Autónoma de Galicia durante o ano 1998 e organizadas polos movementos de renovación pedagóxica. (DOG, 13/05/98).

— Orde do 24 de abril de 1998, pola que se resolve a convocatoria de axudas económicas para a realización de actividades de formación dirixidas ó profesorado de niveis non universitarios da Comunidade Autónoma de Galicia durante o ano 1998 e organizadas polas asociacións e fundacións con fins pedagóxicos, legalmente constituídas. (DOG, 13/05/98).

6. AMPLIACIÓN DO CONCEPTO DE FAMILIA NUMEROSA

— Lei 8/1998, do 14 de abril, de ampliación do concepto de familia numerosa. (BOE, 15/04/98).

18. PROGRAMAS EDUCATIVOS

1. PROGRAMAS DA C.E.E.

— Orde do 23 de marzo de 1998, pola que se corrixe a do 29 de decembro de 1997 pola que se acorda facer pública a convocatoria de axudas económicas para a realización de accións descentralizadas do programa Sócrates: Comenius 1 Asociacións entre Centros Escolares para a Elaboración de Proxectos Educativos Europeos, Comenius 3.2 Axudas para a Formación de Profesorado e Persoal Educativo, Lingua C Axudas para Futuros Profesores de Idiomas e Arión Visitas de Estudio para Responsables en Materia Educativa. (DOG, 01/04/98).

— Resolución do 26 de marzo de 1998 da Dirección Xeral de Ordenación Educativa e Formación Profesional, pola que se conceden axudas para o desenvolvemento de proxectos educativos conxuntos no marco do Programa Sócrates, Lingua, Acción E, que se van realizar entre o 1 de xaneiro de 1998 e o 30 de xuño de 1998. (DOG, 21/04/98).

— Resolución do 19 de maio de 1998, da Dirección Xeral de Ordenación Educativa e Formación Profesional, pola

que se fai pública a lista de candidatos seleccionados como beneficiarios das axudas concedidas pola Unión Europea dentro do programa Sócrates: Comenius I asociacións entre centros escolares para a elaboración de proxectos educativos europeos e Comenius 3.2 axudas para a formación do profesorado e persoal educativo, no segundo prazo de presentación de solicitudes. (DOG, 15/06/98).

— Resolución do 24 de xullo de 1998, da Dirección Xeral de Ordenación Educativa e de Formación Profesional, pola que se conceden axudas para o desenvolvemento de proxectos educativos conxuntos no marco do Programa Sócrates, Lingua, Acción E, que se realizarán entre o 1 de xullo de 1998 e o 31 de abril de 1999. (DOG, 07/09/98).

— Orde do 1 de setembro de 1998, pola que se convocan axudas para o desenvolvemento de proxectos educativos conxuntos, no marco do Programa Sócrates, Lingua, Acción E. (DOG, 23/09/98).

2. CONVENIOS DE COOPERACIÓN CULTURAL, EDUCATIVA E CIENTÍFICA

— Resolución do 30 de xuño de 1998, da Secretaría Xeral Técnica, pola que se anuncian vinteito prazas ofrecidas polos Departamentos de Educación de Bulgaria, Eslovaquia, Hungría, Polonia, República Checa e Romanía para contratar licenciados españois como profesores de Ensinanza Secundaria en seccións españolas de institutos bilingües para o curso 1998-1999. (BOE, 08/07/98).

3. PROGRAMA DE COOPERACIÓN EDUCATIVA CON IBEROAMÉRICA

— Orde do 26 de maio de 1998, pola que se convocan axudas para a realización de actividades dentro do Programa de Cooperación Educativa con Iberoamérica. (BOE, 11/06/98).

4. INTERCAMBIOS

— Resolución do 26 de xuño de 1998, da Secretaría Xeral Técnica, pola que se fai pública a lista dos candidatos seleccionados para ocupar postos de Auxiliares de Conversación nos Estados Unidos de América, así como unha relación de reservas. (BOE, 15/07/98).

— Resolución do 26 de xuño de 1998, da Secretaría Xeral Técnica, pola que se fai pública a lista dos candidatos seleccionados para ocupar postos de Auxiliares de Conversación de Lingua Española en centros docentes de grao medio en Austria, Bélxica, Francia, Italia, Irlanda, Reino Unido da Gran Bretaña e Irlanda do Norte e República Federal de Alemaña, así como unha relación de reservas. (BOE, 15/07/98).

5. PROGRAMAS DE TEMPO LIBRE

— Orde do 26 de marzo de 1998, pola que se regula a oferta de prazas xuvenís dentro do programa Campaña Verán Galicia-98 que se desenvolverá nas instalacións xuvenís de Galicia. (DOG, 27/04/98). Corrección de erros, (DOG, 04/05/98).

— Orde do 31 de marzo de 1998 pola que se regula a oferta de prazas xuvenís dentro dos intercambios bilaterais do programa Campaña Verán-98 de ámbito nacional. (DOG, 28/04/98).

6. PRESTACIÓN SOCIAL SUBSTITUTORIA

— Orde do 16 de abril de 1998, pola que se convocan os centros de ensinanza non universitarias para incorporarse á bolsa de entidades colaboradoras no programa de prestación social substitutoria do servizo militar. (DOG, 21/05/98).

— Lei 22/1998, do 6 de xullo, reguladora da Obxección de Conciencia e da Prestación Social Substitutoria. (BOE, 07/07/98).

— Resolución do 17 de xullo de 1998, da Dirección Xeral de Ordenación Educativa e de Formación Profesional, pola que se autorizan os centros de ensinanza non universitarias para se incorporaren á bolsa de entidades colaboradoras no programa de prestación social substitutoria do servizo militar. (DOG, 08/09/98).

7. PROGRAMAS DEPORTIVOS

— Orde do 21 de abril de 1998, pola que se regula o réxime de concesión de subvencións para actividades deportivas promovidas polos concellos de Galicia durante 1998. (DOG, 28/05/98).

— Decreto 198/1998, do 25 de xuño, polo que se constitúe o Comité Galego de Xustiza Deportiva e se establece o procedemento de designación dos seus membros. (DOG, 06/07/98).

8. LEITE ESCOLAR

— Orde do 11 de xuño de 1998 sobre a axuda complementaria para o programa de leite escolar. (DOG, 23/06/98).

19. SERVICIOS DE APOIO Á ESCOLA

1. ORIENTACIÓN EDUCATIVA

— Decreto 120/1998, do 28 de abril, polo que se regula a orientación educativa e profesional na Comunidade Autónoma de Galicia. (DOG, 27/04/98). Corrección de erros, (DOG, 14/05/98).

— Orde do 8 de xuño de 1998 pola que se establece o procedemento de adscrición do persoal que desempeña as súas funcións nos equipos psicopedagóxicos de apoio ós departamentos de orientación e ós equipos orientación específicos. (DOG, 16/06/98). Corrección de erros, orde do 18 de xuño de 1998. (DOG, 23/06/98).

— Orde do 26 de xuño de 1998, pola que se convoca concurso de traslados específico entre os funcionarios de carreira do corpo de mestres para cubrir

77 prazas de xefe ou xefa do departamento de orientación nos colexios públicos de educación infantil e primaria e de educación primaria dependentes da Consellería de Educación e Ordenación Universitaria. (DOG, 01/07/98).

— Orde do 24 de xullo de 1998, pola que se establece a organización e funcionamento da orientación educativa e profesional na Comunidade Autónoma de Galicia regulada polo Decreto 120/1998. (DOG, 31/07/98).

— Orde do 20 de agosto de 1998, pola que se resolve o procedemento de adscrición do persoal que desempeña as súas funcións nos equipos psicopedagóxicos de apoio ós departamentos de orientación e ós equipos de orientación específicos. (DOG, 31/08/98).

2. CEFOCOP

— Decreto 192/1998, do 25 de xuño, polo que se prorroga o mandato dos directores e asesores técnico-pedagóxicos dos centros de formación continuada do profesorado de niveis non universitarios. (DOG, 02/07/98).

20. SINDICATOS

— Orde do 16 de febreiro de 1998, pola que se regula o réxime de subvencións ás centrais sindicais para o ano 1998. (DOG, 16/03/98). Corrección de erros, (DOG, 08/04/98).

21. TÍTULOS

1. TÍTULO DE GRADUADO ESCOLAR

— Resolución do 20 de marzo de 1998, da Dirección Xeral de Ordenación Educativa e Formación Profesional, pola que se convoca a proba extraordinaria para a obtención do título de graduado escolar para maiores de 15 anos nas convocatorias de xuño e setembro e se dictan instrucións para a súa realización. (DOG, 20/04/98).

22. UNIVERSIDADE

1. CONVOCATORIA DE AXUDAS

— Orde do 23 de marzo de 1998, pola que se aproban as bases que rexerán a convocatoria de dúas bolsas para realizar estudos relacionados coa Unión Europea no Colexio de Europa en Bruxes. (DOG, 02/04/98).

— Orde do 27 de marzo de 1998, pola que se aproban as bases reguladoras de concesión de axudas para accións de apoio económico ós estudantes universitarios e a convocatoria para solicita-las ditas axudas. (DOG, 06/04/98).

— Orde do 7 de maio de 1998, pola que se convocan e aproban as bases que rexen as convocatorias de bolsas e axudas de apoio á formación e actualización do profesorado universitario. (DOG, 26/05/98).

- Orde do 1 de xullo de 1998 pola que se aproban as bases do concurso público para a adxudicación de axudas de profesor/a bolseiro/a de lingua e literatura galegas nas universidades de Deusto, Central de Barcelona, Trier, Heidelberg, La Sapienza en Roma, Birmingham, A Habana e na Universidade do Estado do Río de Xaneiro. (DOG, 23/07/98).

— Resolución do 21 de setembro de 1998, da Dirección Xeral de Universidades, pola que se fai pública a relación provisional de solicitantes beneficiarios e excluídos das accións de apoio económico ós estudantes universitarios, convocadas por orde do 27 de marzo de 1998. (DOG, 30/09/98).

2. CONSELLO UNIVERSITARIO DE GALICIA

— Orde do 16 de xuño de 1998, pola que se fai pública a composición do Consello Universitario de Galicia. (DOG, 06/07/98).

3. PREMIOS GALICIA DE INVESTIGACIÓN

— Decreto 202/1998, do 25 de xuño, polo que se crean os Premios Galicia de Investigación. (DOG, 08/07/98).

4. ACCESO E INCORPORACIÓN Á UNIVERSIDADE

— Orde do 13 de abril de 1998, pola que se regulan as probas de acceso á universidade para os alumnos e as

alumnas que cursaron as ensinanzas de bacharelato previstas na Lei orgánica 1/1990, do 3 de outubro, de ordenación xeral do sistema educativo, e se dictan instrucións para a súa organización durante o período de implantación anticipada destas ensinanzas na Comunidade Autónoma de Galicia. (DOG, 15/05/98).

— Orde do 13 de abril de 1998, pola que se regula o proceso de incorporación para o curso 1998-1999 dos estudantes ó nivel universitario do ensino nos centros das tres universidades galegas. (DOG, 15/05/98).

5. PREZOS DOS ESTUDIOS UNIVERSITARIOS, CURSO 1998-1999

— Decreto 212/1998, do 2 de xullo, polo que se fixan os prezos correspondentes ós estudos conducentes á obtención de títulos oficiais no ensino universitario para o curso 1998/1999. (DOG, 16/07/98).

6. REGULACIÓN DE ESTUDIOS E TÍTULOS

— Real Decreto 778/1998, do 30 de abril, polo que se regula o terceiro ciclo de estudos universitarios, a obtención e expedición do título de doutor e outros estudos de posgra. (BOE, 01/05/98).

— Real Decreto 779/1998, do 30 de abril, polo que se modifica parcialmente o Real Decreto 1497/1987, do 27 de novembro, polo que se establecen as directrices

xerais comúns dos plans de estudio dos títulos universitarios de carácter oficial e validez en todo o territorio nacional, modificado parcialmente polos Reais Decretos 1267/1994, do 10 de xuño; 2347/1996, do 8 de novembro, e 614/1997, do 25 de abril. (BOE, 01/05/98).

7. LÍMITES DE ADMISIÓN DE ALUMNOS NAS UNIVERSIDADES

— Acordo do 7 de maio de 1998, da Comisión Académica do Consello de Universidades, pola que se resolven as solicitudes de establecemento de límites de admisión de alumnos de novo ingreso presentadas polas universidades para o curso 1998-1999. (BOE, 03/06/98).

— Resolución do 10 de xuño de 1998, da Secretaría Xeral do Consello de Universidades, pola que se fan correccións ó anexo do Acordo do 7 de maio de 1998, da Comisión Académica do Consello de Universidades, pola que se resolven as solicitudes de establecemento de límites de admisión de alumnos de novo ingreso presentadas polas Universidades para o curso 1998-1999. (BOE, 18/06/98).

8. APROBACIÓN DE ESTATUTOS

— Decreto 245/1998, do 30 de xullo, polo que se aproba a modificación dos estatutos da Universidade da Coruña. (DOG, 28/08/98).





Normas para os autores

NORMAS PARA OS AUTORES

Comité de Redacción

As persoas interesadas en remitir estudos, prácticas, recensións de libros ou noticias para a súa publicación na *Revista Galega do Ensino* (RGE) deberán aterse ás seguintes indicacións:

1ª) As colaboracións serán inéditas e versarán sobre temas de investigación, educación ou ensino que presenten especial interese para calquera dos tres niveis —primario, secundario, universitario— integrados no contido multidisciplinar da RGE. Preferiranse os traballos dun só firmante e non se aceptarán os asinados por máis de dous. O nome e os apelidos do autor, seguidos do do centro docente ou institución onde traballe, figurarán debaixo do título. As recensións darán noticia de libros de actualidade e nelas o nome e apelidos do autor da recesión poranse ó final. Cando se trate dunha primeira colaboración, indicaranse, en folio á parte nome, centro, enderezo e teléfono.

2ª) Os autores presentarán os traballos en disquete, acompañados de copia impresa en letra Courier (tamaño 12, paso non compensado), con interliñado de 1,5 e 38 liñas por páxina (Din A4).

Aplicacións soportadas.

Ficheiros de texto.

Sempre que sexa posible, o ficheiro deberá estar almacenado en formato *Word para Windows versión 6.0* (Microsoft).

Word para Windows soporta ficheiros de:

Word Perfect ata a versión 5.x para MS.DOS e Windows,

Microsoft Publisher 2.0

E ficheiros MS.DOS e ASCII

Word Perfect 5.1 para MS-DOS.

QuarkXPress 3.3 para *Power Macintosh*

Postscript con formato MAC ou PC.

Follas de cálculo:

O xestor de follas de cálculo utilizado é *Excel 5.0* para *Windows* (Microsoft).

Soporta conversión desde formato.

Lotus 1-2-3,

QuattroPro/DOS,

Microsoft Works,

dBASE,

versións anteriores de *Excel*.

Bases de datos:

O xestor de base de datos é *Fox Pro 2.5 para Windows*. Os ficheiros con formato dBASE son recoñecidos pola aplicación.

3ª) Os orixinais deberán estar correctamente redactados e puntuados, e escritos, se for posible, en lingua galega. A RGE, que seguirá as normas oficiais do idioma galego, incluso nas opcións preferidas por elas, resérvase a capacidade de facer correccións de estilo, maiormente naqueles puntos que poidan resultar escuros ou ambiguos. Recoméndase non usar, excepto en casos moi especiais, letra negriña nin cursiva que non responda a usos convencionais.

4ª) Así mesmo, a RGE prégalles ós autores o envío de ilustracións de boa calidade, en cor ou en branco e negro (fotografías, fotocopias, mapas, debuxos, gráficos). Para a publicación das recensións é imprescindible a fotocopia da cuberta do libro.

5ª) Agás nos números especiais —que polo seu carácter monográfico poderían precisar algunha variación—, os traballos terán a extensión seguinte (cítanse a mínima e a máxima en folios Din A4, entendendo incluídos cadros e esquemas): “Colaboracións Especiais”, 15-30; “Estudios”, 10-20; “Prácticas”, 6-15; “Recensións”, 2-4; “Noticias”, 1-4.

6ª) No caso de estaren divididos en apartados e subapartados, os orixinais han ir acompañados do correspondente índice, organizado con cifras ou letras. Este índice non se publicará.

7ª) O Comité de Redacción decidirá a conveniencia da publicación dos traballos, que serán avaliados por especialistas nas materias de que se trate.

8ª) Os colaboradores da RGE recibirán unha ficha, que cubrirán cos seus datos e o seu perfil académico e profesional.

9ª) A cada autor dun traballo publicado na RGE enviaránselle tres exemplares dela e vintecinco separatas.

10ª) Os estudos con notas presentarán estas preferentemente a pé de páxina.

11ª) As referencias bibliográficas que aparezan no corpo do traballo disporanse abreviadamente segundo un dos modos seguintes, máis adiante detallados:

(A. Parrilla, *La integración...*, p. 18) — sistema europeo:

(Parrilla, 1992a, 18) — sistema americano:

Debe terse en conta que o sistema europeo prefere a substitución das referencias bibliográficas incrustadas no corpo do traballo por chamadas e notas a pé de páxina, nas que non hai orde alfabética e os nomes dos autores figuran antes dos apelidos; nelas adoitan usarse as referencias bibliográficas cos datos editoriais completos.

O sistema americano permite suprimir as notas a pé de páxina cando son exclusivamente bibliográficas, polo que resulta indispensable unha bibliografía final na que se detallan tódolos datos.

12ª) A bibliografía consultada como base das colaboracións colocárase ó final delas, ordenada alfabeticamente polos apelidos dos autores, seguidos dos seus nomes, completos ou abreviados coa letra inicial despois poñerase coma ou dous puntos. Debe entenderse que, feita calquera destas eleccións, non se mesturará coa outra.

Utilizarase sangría francesa, é dicir, sangraranse tódalas liñas, agás a primeira de cada entrada.

Os títulos de libros e revistas irán en letra cursiva ou redonda subliñada; os de capítulos de libros, de artigos aparecidos en revistas e xornais, ou de traballos colectivos poñeranse entre comiñas, indicando a continuación o xornal, revista ou libro en que se integran.

Escribíranse logo tódolos datos editoriais, sempre pola mesma orde: lugar de edición, editorial, ano (se non se citou antes, segundo o sistema americano) e, se se desexa, colección. No caso das revistas abonda con poñer-lo número e o ano; no de xornais, a data completa.

Indicárase o número da edición do libro, abreviadamente ou voado, só cando non sexa a primeira.

Sinaláranse as páxinas que comprenden o capítulo ou o artigo ós que se fai referencia.

Cando se citen dous ou máis traballos dun autor, ordenáranse cronoloxicamente, pero o apelido e o nome só aparecerán na primeira entrada: nas seguintes substituíranse por un trazo longo ó que

seguirá, sen puntuación intermedia, o título que corresponda.

Elixido un sistema (o europeo ou o americano), non se mesturará co outro.

Pregase un uso atento e rigoroso da puntuación, tal como se observa nos exemplos que seguen. Os apartados, que aparecen aquí por razóns de claridade, non se reproducirán na lista de referencias bibliográficas, que debe compoñerse con atención exclusiva á orde alfabética.

Reitérase, así mesmo, que esta orde non se respecta nas notas a pé de páxina, nas que os nomes propios van antepostos ós apelidos. En todo caso, os números xa publicados da RGE poden servir de guía para estas ou outras dúbidas.

SISTEMA EUROPEO

A) LIBROS dun só autor:

Goldstein, A., *Prescription for child mental health and education*, New York, Pergamon, 1978.

Parrilla, A., *La integración escolar y los profesores*, Madrid, Cincel, 2ª ed., 1992 (ou 1992ª).

Tarrío Varela, A., *Literatura galega. Aportacións a unha Historia crítica*, Vigo, Xerais, 1995.

B) LIBROS de varios autores:

Cando os autores son dous ou tres, só se inverte o nome do primeiro. Se son máis de tres adóitase citar só o primeiro, seguido de "e outros". Se foran moitos e

ningún deles figurase como coordinador, editor, director, recompilador, etc., utilizaranse as siglas AA.VV. ou VV. AA. (Varios Autores).

Ares Vázquez, M. Carme, e outros, *Diccionario Xerais da Lingua*, Vigo, Xerais, 1986.

López Casanova, A., e E. Alonso, *El análisis estilístico. Poesía /Novela*. Valencia, Bello, 1975.

Santamaría, Andrés, Augusto Cuartas e Joaquín Mangada, *Diccionario de incorreccións, particularidades y curiosidades del lenguaje*, Madrid, Paraninfo, 1995.

VV. AA., *Comprensión lingüística en estudiantes de Primaria y ESO*, Madrid, Ministerio de Educación y Cultura, 1996.

C) ARTIGOS aparecidos en revistas e xornais:

Laín Entralgo, P., "¿Generación del 98?", *El País*, 26-XI-1996, pp. 13-14.

Siguán, M., "O ensino bilingüe. Unha perspectiva de conxunto", *Revista Galega do Ensino*, 1, 1993, pp. 13-30.

Theilgaard, A., "Aggression and the XYY personality", *International Journal Law & Psychiatric*, 6, 1983, pp. 413-421.

D) CAPÍTULOS de libros dun só autor:

Moreno Báez, E., "Manierismo y Barroco", en *Reflexiones sobre el 'Quijote'*,

Madrid, Prensa Española, 1971², pp. 107-125.

E) TRABALLOS en publicacións colectivas (libros de varios autores, dictionarios, enciclopedias, actas, misceláneas...):

Fernández Mosquera, S., "Quevedo y los emblemas: una comunicación difícil", en S. López Poza (ed.), *Literatura emblemática hispánica. Actas del I Simposio Internacional*, A Coruña, Universidade, 1996, pp. 447-459.

Oliveira, A. Resende de, "Pai Gómez Charinho", en G. Tavanni e G. Lanciani (eds.), *Diccionario de Literatura Medieval Galega e Portuguesa*, Lisboa, Caminho, 1993, pp. 502-503.

Requejo Osorio, A., "Desarrollo Comunitario y Educación", en J. M. Quintana (coord.), *Iniciativas sociales en educación informal*, Madrid, Rialp, 1991, pp. 349-360.

SISTEMA AMERICANO

O sistema americano permite unha maior brevidade debido ás referencias bibliográficas intercaladas no corpo do traballo e ó aforro de notas a pé de páxina. Na bibliografía todo se pon igual ca no europeo, con excepción da data, que figura entre parénteses despois do nome do autor. Cando se mencionen varios libros dun autor publicados no mesmo ano, usaranse letras minúsculas comezando polo *a*. Daremos só algúns exemplos elixidos entre os dos apartados anteriores:

A)

Parrilla, A. (1992a): *La integración escolar y los profesores*, Madrid, Cincel, 2ª ed.

Tarrío Varela, A. (1995): *Literatura galega. Aportacións a unha Historia crítica*, Vigo, Xerais.

B)

López Casanova, A., e E. Alonso (1975): *El análisis estilístico. Poesía/Novela*, Valencia, Bello.

C)

Siguán, M. (1993): "O ensino bilingüe. Unha perspectiva de conxunto", *Revista Galega do Ensino*, 1, 13-30.

D)

Moreno Báez, E (1971²): "Manierismo y Barroco", en *Reflexiones sobre el 'Quijote'*, Madrid, Prensa Española, 107-125.

E)

Oliveira, A. Resende de (1993): "Pai Gómez Charinho", en G. Tavanni e G. Lanciani (eds.), *Diccionario de Literatura Medieval Galega e Portuguesa*, Lisboa, Caminho, 502-503.

13) Nas RECENSIÓNS deben figurar sempre os mesmos datos e pola mesma orde:

Título: *Letra cursiva minúscula.*

Autor: Nome e apelidos.

Traductor: Cando sexa pertinente.

Editorial: Nome dela, lugar e ano de edición.

Colección: Se a hai e desexa mencionarse.

Núm. pp.: Número de páxinas.

Tamaño: Número de cm de alto por número de cm de largo.

14) Os repertorios de NOVIDADES EDITORIAIS respectarán as indicacións bibliográficas descritas.

15) Enténdense como NOTICIAS as que informen sobre investigación, educación e ensino. Poderán anunciarse congresos, cursos, certames, bolsas, actos culturais, etc., sempre que sexa coa anticipación conveniente e non resulten desfasadas no momento da aparición da RGE.

Así mesmo, mediante breves resumos, pódense dar NOTICIAS de acontecementos recentes: congresos, cursos, exposicións, estreas teatrais, concertos e actos culturais diversos.



