



11 al 16 de noviembre de 2019 – Málaga, España

Los cementerios de Núremberg – Alemania 1518 – 2019, y los cementerios de Valparaíso Chile 1518 -2019

Ana María Ojeda Fernández

Historiadora

Departamento Histórico Patrimonial- Dirección de Patrimonio

Ilustre Municipalidad de Valparaíso- Chile

Anne-Charlotte Schoellhorn

Economía y Antropología Cultural

Cursada en la Universidad de Núremberg- Alemania

Introducción

Un investigador o especialista en temas de espacios funerarios de Latinoamérica, al leer el título de esta investigación se preguntaría: ¿Qué relación existe entre los cementerios Luteranos de la ciudad alemana de Núremberg con los cementerios de nuestra América Hispana, y de Chile en particular?, la visión cristiana protestante de la muerte sería un aspecto de correspondencia entre estos espacios de muerte, pero ¿hay más diferencias que similitudes?, por otro lado, nos encontramos geográficamente muy alejados de Alemania y de su historia; la presencia germánica en nuestros territorios no fue protagónica, en los inicios de las etapas de descubrimiento y conquista liderados por España, como tampoco en el periodo de colonización, sino hasta los siglos XIX y XX, donde los alemanes inmigrantes hicieron grandes aportes en la técnica y en los procesos de industrialización para el desarrollo de nuestras naciones; pero a pesar de lo anterior, la presencia tardía germánica en nuestros países, dejó huellas y estableció identidades que sobreviven hasta hoy, y para poder comprender estos procesos, se debe acudir a los cementerios alemanes que están localizados en muchas de las ciudades latinoamericanas desde México a la Patagonia, y es ahí, en esos espacios donde encontramos las relaciones, aproximaciones, similitudes entre cementerios creados por las colonias alemanas en Latinoamérica, con los cementerios de Núremberg, el

objetivo de esta investigación es encontrar y deducir las relaciones y sus conceptos de muerte y vida eterna, envueltas en conceptos religiosos provenientes del Luteranismo especialmente, queremos observar e identificar tipologías y materialidades, que están presentes en los cementerios alemanes en América latina, que son copias de los cementerios alemanes, y en muchos casos de la ciudad de Núremberg, nuestro propósito es lograr teorizar las diferencias y semejanzas entre estos cementerios alemanes y cementerios generales con raíces españolas y británicas, que tanto hemos estudiado. En la presente investigación haremos un breve recorrido por la historia universal, enfocándonos en la época moderna y los periodos de la historia de América, este repaso por las páginas de la historia nos servirá de contexto para entender las relaciones entre la ciudad alemana de Núremberg y Latinoamérica, en sus relaciones y construcciones de muerte.

En nuestro viaje a la ciudad de Núremberg Alemania en el presente año (2019), pudimos observar algunos aspectos significativos que nos llamaron la atención de los dos cementerios que ostenta la ciudad de Núremberg Sankt Johannis Friedhof, (cementerio de San Juan) y Sankt Rochus Friedhof, (cementerio San Rouchs), como por ejemplo: que se encuentran fuera de la muralla del núcleo de origen de la ciudad, (aunque hoy en día se encuentran rodeados por casas y edificios); al recorrerlos se puede establecer una secuencia cronológica de los siglos, a través de las tumbas; existe una misma tipología de construcción y en cuanto a la materialidad de las tumbas que son: La piedra, ausencia casi total del mármol, este último material aparece solo en las tumbas que datan del siglo XIX; muy pocas esculturas, ausencia casi total de mausoleos como los que conocemos en Latinoamérica, otro aspecto interesante es la uniformidad e igualdad en la construcción de las tumbas, los epitafios son bellas y artísticas expresiones de bronce, donde se identifica a la familia dando un especial énfasis a los oficios, estas características visualizan la diferencia entre ambos cementerios, muy ordenados, limpios, con bellos arreglos florales que indican las estaciones del año.

Una de las principales diferencias entre los cementerios alemanes de Núremberg y los cementerios de Latinoamérica y de Chile, radican en su antigüedad, los cementerios alemanes datan de finales del siglo XV principios del siglo XVI, cuatro siglos antes que existiera cualquier cementerio extramuros en nuestros países, inclusive existían antes que se

descubriera el cono sur del continente sudamericano, antes que Hernando de Magallanes en 1520 pasará por Tierra de Fuego y cruzará el Estrecho que lleva su nombre; en el caso particular de Chile el primer cementerio “extramuros” data de 1821 en la ciudad de Santiago, capital de Chile; es necesario mencionar que existe una investigación inédita de mi autoría donde se encontró documentación que nos indica que el primer cementerio de Chile, se ubicaba en la ciudad de Quillota en el año de 1816,¹ y no en la capital del país; en el caso particular de la Valparaíso, los cementerios más antiguos datan de 1825,² uno católico y el otro el cementerio protestante, el primero del país. Los primeros cementerios extramuros en América Hispana son creados entre 1815 a 1825, aproximadamente, en las capitales de cada nueva república latinoamericana.

El espacio funerario de Núremberg fecha desde los tiempos finales de la Edad Media y principio de la Edad Moderna que sobreviven hasta nuestros días, son páginas de la historia universal, como una página de la historia de Alemania y específicamente de la ciudad de Núremberg, estos magníficos cementerios de Núremberg han sido testigos de más de quinientos años de historia, son sobrevivientes de muchas guerras, entre ellas las dos guerras mundiales del siglo XX; hoy, estas magníficas necrópolis de Núremberg, son el medio para comprender la identidad alemana en territorio americano a través del tiempo, en donde podemos percibir la concepción de la muerte bajo el prisma alemán en los panteones, cementerios o camposantos o “cuartel alemán”³ (como es el caso del espacio funerario de los alemanes en Valparaíso Chile, que se localiza dentro del cementerio N°3 del Cerro Playa Ancha, que es uno de los cementerios más grande de la ciudad portuaria y patrimonial de Valparaíso).

¹ Ojeda, F; Ana María; Sepúlveda; Patricia; (inédito) “*La ciudad de piedra y mármol, Cementerio de Quillota*”. Ilustre Municipalidad de Quillota, 2014. Existe en el Archivo del Cementerios de Quillota tres inscripciones .de tumbas con el nombre de los dueños que datan de 1816, en pleno periodo de la Reconquista Española, esto puede haber sido debido a que las autoridades españolas consideraban en aquellos años la posibilidad que la capital de Chile se ubicará en la ciudad de Quillota.

² Ojeda, Fernández; Ana María; “Los Rasgos Culturales de la Muerte 1860 -1930 Cerro Panteón- Valparaíso”. pp., 77 a 102; Ilustre Municipalidad de Valparaíso, 2015.

³ Estrada, Turra; Baldomero; Instituciones Alemanas fundadas en Valparaíso; Revista de Historia Social y de las Mentalidades, Vol.18, n°1 enero - junio 2014.Universidad de Santiago de Chile.

La ciudad alemana de Núremberg

La ciudad de Núremberg es una ciudad en la región de Franconia, en el estado de Baviera, Alemania, a orillas del río Pegnitz en Franconia Central, la ciudad es conocida desde el año 1050, tiene 969 años de existencia. A finales del siglo XI, se convirtió en uno de los centros de poder del Sacro Imperio Romano Germánico⁴, puesto que aquí se celebraron algunas de las llamadas “*Dietas imperiales*”, en estas asambleas se reunían los representantes de las distintas regiones y localidades del Imperio. En **1219**, Núremberg alcanzó el título de “*Ciudad Imperial Libre*” al igual que otras localidades bávaras cercanas como Rothenburg o Nördlingen, al depender directamente del Emperador y no tener que pagar ya tributos al clero ni tampoco a la nobleza, estos territorios tuvieron un largo periodo de desarrollo y bienestar.

En el caso de ciudad de Núremberg está se convirtió en un importante núcleo mercantil en mitad de la ruta comercial que iba desde Italia hasta las ciudades hanseáticas⁵, del norte de Europa. A partir del siglo XIV aquí se establecieron insignes científicos, como el cartógrafo Martin Behaim⁶ que construyó uno de los primeros globos terráqueos, que pudimos observar en Núremberg en nuestra visita; también florecieron las artes plásticas, con el admirado artista Alberto Dürero que era originario de Núremberg, representante del Renacimiento Alemán, artista y grabador destacado, que hoy, es todo un símbolo para la ciudad. El nombre de Núremberg (Norenberc) aparece escrito por primera vez en un documento del 16 de julio de 1050 en latín, que era el idioma oficial administrativo del Sacro Imperio Romano

⁴ Fue agrupación política situada en la Europa occidental y central, cuyo ámbito de poder recayó en el emperador romano germánico desde la Edad Media hasta inicios de la Edad Contemporánea. Su nombre deriva de la pretensión de los gobernantes medievales de continuar la tradición del Imperio carolingio (desaparecido en el siglo X), el cual había revivido el título de Emperador romano en Occidente, como una forma de conservar el prestigio del antiguo Imperio romano. El adjetivo «sacro» no fue empleado sino hasta el reinado de Federico Barbarroja (sancionado en 1157) para legitimar su existencia como la santa voluntad divina en el sentido cristiano.

⁵ La “*Hansa*” o “*Liga Hanseática*” fue una organización de comerciantes del Norte de Alemania a la que pertenecieron cerca de 70 grandes ciudades costeras y entre 100 y 130 ciudades de menor tamaño. Estas localidades cubrían una región que hoy abarca siete países europeos: desde el mar de Zuider. en Holanda, por el oeste hasta Estonia, en el Báltico, al este y desde Visby, en Suecia, al norte hasta la línea Könin-Erfurt-Breslau-Krakau, al sur. Dentro de la costa alemana, las ciudades hanseáticas son Greifswald, Rostock, Stralsund, Wismar, Wolgast, Lübeck, Bremen, Hamburgo, Buxtehude, Stade, Osnabrück, Hameln y Lüneburgo.

⁶ En 1490 Martin dejó Portugal para visitar su natal Núremberg; la elaboración del globo terráqueo reflejaba todas las tierras descubiertas por los exploradores antes del descubrimiento de América en 1492, no aparece el continente americano, por razones obvias. El globo, conocido como Erdapfel (literalmente, «manzana de la Tierra») mide 507 mm de diámetro, no indica una red moderna de latitud y longitud, pero representa el ecuador, un meridiano, los trópicos y las doce constelaciones del zodíaco. Actualmente el globo terráqueo (Erdapfel) se encuentra en el museo de Núremberg (Museo Nacional Germano) que tuve la oportunidad de conocer de mi viaje a Nuremberg en el 2029.

Germánico, se trata nada menos que del llamado «*Título de libertad de Sigena*», documento que nos relata de una situación muy particular y bastante romántica, se le solicita al emperador Enrique II concede el título de persona libre a la señora Sigena, quien era sierva de un noble local, de apellido Richolf, según las tradiciones y creencias populares, el patricio Richolf deseaba casarse con Sigena, mujer pobre sometida a servidumbre y en ese entonces sólo una mujer libre podía dar a luz a personas libre, por eso Richolf consigue del emperador la libertad de Sigena, para poder casarse con ella y tener hijos libres.





Entre los años de 1050 y 1571 la ciudad de Núremberg fue visitada habitualmente por los emperadores del Sacro Imperio Romano Germánico, incluido el emperador Carlos V (Rey Carlos I de España), por tener que celebrarse allí, los Reichstage, las denominadas “*Dietas Imperiales*”,⁷ las dietas en Núremberg eran asambleas muy importantes dentro de la estructura administrativa del imperio, debido a que en el año de 1219, Núremberg obtuvo el título de Ciudad “*Imperial Libre*” bajo el mandato de Federico II por lo cual sus ciudadanos solo debían pagar contribuciones al Emperador, en cambio las ciudades vecinas como Fürth o Bamberg, además de pagar contribuciones para el emperador, también estaban obligadas a pagar contribuciones a los obispos y príncipes o condes regentes. Núremberg pronto se convirtió, al igual que Augsburgo, en una de las grandes ciudades comerciales en la ruta desde Italia al norte de Alemania, hacia los estados hanseáticos como mencionamos anteriormente, como también para los mercados en Asia, como China, lo que permitió un gran desarrollo social y económico de sus habitantes; desde el siglo XIV se produjeron en Núremberg instrumentos científicos de alta calidad y perfección como: Compases, globos terráneos, astrolabios, cuadrantes y herramientas que contribuyeron al desarrollo de la cartografía en Europa, debemos mencionar el aporte de Martin Behaim, quién construye en 1492 el globo terráneo (aún sin el continente americano). El florecimiento cultural de Núremberg en los siglos XV y XVI convirtió a la ciudad en un centro importante de la época moderna, todo esto obedece a los cambios que experimentaba Europa al descubrir el nuevo mundo ¡América!, ambos continentes habían permanecido absolutamente aislados desde el origen del mundo; la época moderna marcaría su inicio con el Descubrimiento de América

⁷ El término Reichstag (en español Dieta Imperial) es una composición alemana de Reich ('Imperio') y Tag ('dieta', del verbo tagen, 'reunirse diariamente en debate'). El término era una traducción directa del latín, curia imperialis. Aún hoy, en Alemania, el parlamento de cada uno de los estados federados (Länder) sigue llamándose Landtag.

por Colón en 1492, y finalizará con la Revolución Francesa en 1789. Sin lugar a dudas la Edad Moderna será considerada como la época de intensos cambios en el ámbito económico, científico, político, social y religioso.⁸ En aquellos tiempos los territorios de Alemania, se encontraba bajo el dominio del Sacro imperio Romano Germánico, y es ahí donde se producirá un pugna entre poder político y religioso, entre el absolutismo de Carlos V y la fe católica, una revolución que germinaba en el mismo seno de la madre iglesia católica, desde la devoción a la rebelión de un monje, el cual involucraría a toda Europa, y haría temblar los cimientos del poder papal; toda la población de Alemania sería testigo de los debates de dos personajes muy importantes en la historia moderna, Carlos V y Martín Lutero, y como consecuencia, cambiarían el orden establecido hasta ese entonces. .



Territorio bajo dominio Europa por Carlos V (Francisco I). Por los títulos heredados.

| | | | | |
|---|---|---|---|---|
| Castilla | Aragón | Posesiones Borgoñesas | Territorios austriacos | Sacro Imperio Romano |
|  |  |  |  |  |

Carlos V y Martín Lutero

El joven emperador Carlos V, había ascendido al trono de Alemania en 1519, y los emisarios de Roma se apresuraron a presentarle sus felicitaciones, y procuraron que el monarca emplease su poder contra la reforma protestante que estaba en su apogeo, y minando el poder de Roma y del mismo Papa, Martín Lutero el monje Agustino rebelde, había publicado ya,

⁸ Fue un período de transición del feudalismo al capitalismo., donde se fortalecieron de las monarquías nacionales europeas, prevaleciendo un régimen político caracterizado, principalmente, por la centralización del poder en manos del monarca (rey). Otra característica principal de esta época fueron los descubrimientos marítimos realizados por Europa sobre todo Portugal y España y la colonización y la explotación de las tierras descubiertas principalmente en América y África). Se intensificó el comercio marítimo como principal factor de desarrollo económico de las naciones, fortaleciendo a la burguesía comercial europea. En el arte y la cultura se desarrollaron las artes plásticas bajo una nueva perspectiva (humanismo), principalmente con el Renacimiento Cultural en Italia. Por otra parte, se desarrolló un gran avance en el área científica (Astronomía, Ingeniería, Matemáticas, Anatomía, Biología, etc.), en ámbito religioso aparecen los movimientos de desacuerdo al poder de la Iglesia Católica (Reforma Religiosa) y formación de nuevas iglesias (luterana, calvinista y anglicana).

las 95 tesis, un 31 de octubre 1517, eran duras críticas dirigidas directamente contra la dignidad del Papa y las indulgencias⁹, era un agresión nada menos hacia el poder más grande de la época, según la iglesia católica Lutero, era un hereje, y la pena por herejía era la muerte, por otra parte, el elector alemán Federico III de Sajonia, con quien Carlos V tenía una gran deuda por su exaltación al trono; era simpatizante de las ideas de Lutero y le rogó al joven emperador que no tomase medida alguna contra Martín Lutero, sin antes haberle oído.

De este modo, el emperador se hallaba en incómoda situación, los representantes del papa no se darían por satisfechos, sino con un edicto imperial que sentenciase a muerte a Lutero. El elector Federico III había declarado terminantemente: "*que ni su majestad imperial, ni otro ninguno había demostrado que los escritos de Lutero hubiesen sido refutados;*" y por este motivo, "*pedía que el doctor Lutero, provisto de un salvoconducto, pudiese comparecer ante jueces sabios, piadosos e imparciales.*"¹⁰ La atención general del pueblo se fijó en la reunión de los estados alemanes convocada en la ciudad de Worms, a poco de haber sido elevado Carlos V al trono, varios asuntos políticos importantes tenían que ventilarse en dicha dieta, en que por primera vez los príncipes de Alemania iban a ver a su joven monarca presidir una asamblea deliberativa. De todas partes del imperio acudieron los altos dignatarios de la Iglesia y del Estado: Nobles hidalgos, señores de elevada jerarquía, poderosos y celosos de sus derechos hereditarios, representantes del alto clero que ostentaban su categoría y superioridad, palaciegos seguidos de sus guardias armados, y embajadores de tierras extrañas y lejanas, todos se juntaron en Worms, con todo, el asunto que despertaba más interés en aquella vasta asamblea era la causa del monje Reformador, es importante señalar que, en enero de 1521, Lutero había sido ya excomulgado por el Papa León X, y citado a acudir a esta asamblea, (un año antes Hernando de Magallanes descubría y describía el cono sur de América, por primera vez eran descritas las costas de Chile al mundo y se circunnavegaba el planeta).

⁹ Era un certificado de la Iglesia por adelantado para obtener el perdón de un pecado que usted quisiera cometer, y que todavía no lo ha perpetrado. O, que después de haberlo consumado, no pagara pena alguna porque compró una "indulgencia papal". Esta fue la política de la iglesia por un largo tiempo y que la llevó a la Reforma y al cisma de la Iglesia con Martín Lutero

¹⁰ D'Aubigné, Jean Henry; "Historia de la Reforma del siglo XVI," lib. 6, cap. 6 citado por Elena G. White en el Libro Conflicto de los Siglos, p., 197; ver la traducción de Enrique Gagos Otero del 2017; por Iglesias Evangélicas de Marín, España.

En mayo de ese mismo año se decretó el conocido «*Edicto de Worms*», en el cual se tildaba a Martín Lutero de hereje y se prohibía la difusión, lectura y posesión de cualquiera de sus obras, además de autorizar a cualquier persona a asesinarlo impunemente, el príncipe Federico III de Sajonia le permitiría eludir tal trágico destino y refugiarse en el castillo de Wartburg, donde llevó a cabo la traducción de la Biblia al alemán. Años después, cuando decide poner fin a este periodo de retiro, el apoyo popular con el que contaba era enorme, y sus tesis contaban con un respaldo cada vez mayor, de manera que nunca se llegó a cumplir con la sentencia de Worms. Bajo la monarquía de Carlos V en 1525 la ciudad alemana de Núremberg, tras las exposiciones teológicas de Martín Lutero, acepta la Reforma luterana, y de esta forma en 1532 la religiosa Paz de Núremberg,¹¹ hizo que los luteranos obtuvieran importantes concesiones en todo el territorio alemán.

Tolerancia Religiosa en Alemania.

La Paz de Núremberg o bien Tregua de Núremberg es el nombre del pacto o tratado de paz que se firmó en mayo de 1532, entre los bandos católicos y protestantes enfrentados a lo largo del periodo de la reforma protestante en Alemania. Fue consecuencia de la Dieta Imperial festejada en Ratisbona en ese año, con la intención de preservar la paz y la concordia pública en el Imperio; en el contexto de las guerras Habsburgo-Otomanas en los territorios austriacos y húngaros regidos por el hermano del Emperador Carlos V, Fernando I de Habsburgo (que terminaba de ser designado en enero del año 1531 Rey de Romanos, esto es, sucesor al título imperial), el emperador Carlos V debió buscar el apoyo y comprensión de los príncipes luteranos de la liga de Esmalcalda (formada en el mes de febrero 1531) para lograr su apoyo contra los turcos y eludir su acercamiento a Francisco I de Francia (contra el que se estaban librando las guerras de Italia).

El punto clave de la paz o bien tregua era el compromiso de que absolutamente nadie sería condenado por sus creencias de tipo religioso hasta la celebración de un Concilio, el resultado del pacto fue positivo, y los ejércitos imperiales, con los recursos conseguidos en Alemania, lograron forzar la retirada de los turcos de Austria. El principio conciliatorio de la Paz de

¹¹ Paz religiosa de Núremberg es el nombre de un acuerdo temporal para resolver las dificultades entre los Estados católicos y protestantes del imperio, acordado en Núremberg en 1532.

Núremberg, basado en el compromiso de aguardar a la celebración del concilio, fue confirmado, con diferentes matices, por el Interim de Ratisbona (1541, más conveniente a los protestantes) y el Interim de Augsburgo (1548 más conveniente a los católicos); si bien los consecutivos aplazamientos y contrariedades del concilio de Trento, que no fue admitido por los protestantes, hicieron imposible el pacto dogmático. La situación siguiente se alteró con la reanudación de las hostilidades que llevaron a una situación más conveniente a los protestantes, que forzaron la firma de la Paz de Passau (1552). El nuevo estado de cosas quedó fijado con la Paz de Augsburgo (1555), que reconocía a los príncipes la potestad de imponer su religión, sin interferencias externas, a sus súbditos (*principio cuius regio eius religio*), reduciendo de modo evidente el poder del emperador en el Imperio.

En el ámbito económico en el año 1621 se fundaba en Núremberg el primer banco público y los productos fabricados en Núremberg alcanzaron los mercados mundiales, llegando entre otros lugares a China e India a través de Venecia, fue famosa la llamada "*Goldene Strasse*", la "*vía del oro*", que unía a Núremberg con Praga y desde allí con otras ciudades de Europa del Este, la ciudad de Núremberg se convierte en una urbe protagónica en el devenir de la época moderna; por la misma fecha en América, se iniciaba el proceso de conquista y colonización por parte del imperio español, sus reyes poseían vínculos consanguíneos con los emperadores alemanes.

El nuevo mundo ;;;América!!!

Retrocedamos algunas décadas, hasta cuando Cristóbal Colón llegaba a América 1492, lo que significó un gran impacto para todo el mundo conocido y especialmente para Europa, era América un continente desconocido, rico en recursos y habitado por millones de personas con diversas culturas y maneras de entender el mundo; de inmediato los europeos principalmente los portugueses y españoles, comenzaron a explorar este fabuloso continente, bajo ciertos principios que caracterizaron la acción de los europeos durante varios siglos en estos territorios, se aplicaron los principios religiosos, políticos y económicos que se impusieron a sangre y fuego; y se produce la integración política, administrativa y económica con la metrópoli (España), se instauró sí o sí, un nuevo orden para América. Así gran parte del nuevo continente paso a integrarse el imperio español, quedando incorporada al mandato

político de la monarquía y el orden religioso expresado por la Iglesia Católica Apostólica Romana; esta antigua institución religiosa había sufrido un fuerte golpe en Europa, por el protestantismo y especialmente por el luteranismo, pero ganaba un continente inmenso, donde el protestantismo que había casi hecho sucumbir las bases del catolicismo en todo el viejo mundo, quedaba entonces, prohibido en las nuevas tierras americanas.

De Núremberg a la Capitanía de Chile

Alemania se haría presente en los procesos de conquista y de colonización liderados por España, en el caso particular de Chile, la historia nos relata que el primer alemán que llega a nuestro territorio es Don Bartholomäis Blumen o Blümlein (Bartolomé Flores, nombre castellanizado), que provenía nada menos que de Núremberg Baviera, había servido en el ejército del Emperador Carlos V, y posteriormente se sumó a la expedición de Francisco Pizarro (Conquistador del Perú); es el español Pedro de Valdivia y sus hombres que llegan a Chile en 1540, dando inicio al proceso de la conquista en Chile, al año siguiente lo haría el alemán Bartholomäis Blumen, que en adelante lo llamaremos Bartolomé Flores, como encargado de los asuntos económicos del territorio, Flores era uno de los pocos en Chile que sabía leer y escribir, se le atribuye a este alemán, de llevar a cabo la reforma al sistema de Encomiendas¹² entregadas a Pedro Valdivia, las encomiendas consistían en un sistema mediante el cual el rey traspasaba a los conquistadores el tributo que debían pagar los indígenas, entregando un grupo de indios bajo la custodia del conquistador. La historia nos narra que Bartolomé tuvo tierras ubicadas en la zona del cacique Pualpilla, que actualmente correspondería a la comuna de Recoleta en Santiago; el bávaro Flores era un hombre emprendedor e instala el primer molino al pie del Cerro Santa Lucía, y una plantación de viñedos en un paraje en la costa frente a Santiago que por aquellos lejanos años se llamaba “Cuesta del alemán”, y que posteriormente fuera rebautizada como “Viña del Mar”. Según el historiador Vicuña Mackenna: *“Bartolomé Flores no se había contentado con ser el*

¹² La colonización del Nuevo Mundo supuso la introducción de instituciones que organizaran y aseguraran el gobierno, la explotación de las nuevas riquezas y la expansión del catolicismo. La Encomienda fue una de ellas. De origen medieval y castellano, ampliamente utilizada en Europa durante la reconquista de la península ibérica en el siglo XV, la Encomienda fue readaptada en el contexto americano y chileno del siglo XVI. En teoría fue normada según las disposiciones del llamado indiano. En recompensa por los servicios militares y financieros proporcionados durante la conquista, la Corona concedió encomiendas a los conquistadores. Estas correspondían a repartimientos de indios, es decir, un conjunto de población nativa organizada a través de caciques o curacas. Cada encomendero estaba autorizado de percibir tributos de los indios asignados. A cambio estaban obligados a proteger y evangelizar a los indios, quienes eran considerados como incapaces relativos, es decir, como menores de edad.

primer chacarero de Santiago, su ambición era subir a la categoría del más rico encomendero del reino y para esto no vacilo en ofrecer su corazón y su alcoba a la famosa señorita, Elvira de Talagante, cacica del lugar, y dueña de las tierras y valles que se extendían desde su heredad patrimonial hasta Cauquenes".¹³ Bartolomé Flores muere a los 80 años y deja toda su herencia a su única descendiente, su hija, la Srta. Agüeda Flores y Talagante, era la mayor fortuna acumulada en Chile hasta ese entonces en nuestro país, la heredera escoge como esposo a Pedro Leisperberg und Wiltemberg, otro alemán que arribo a Chile, su matrimonio sería el primero celebrado oficialmente en que participaba una mestiza, de esta unión nacieron ocho hijos, dando origen a una de las familias más prestigiosas y poderosas de la época colonial en Chile.¹⁴

Los cementerios de Núremberg, y la creación de cementerios “extramuros”.

El catolicismo había perdido terreno en Alemania y en casi toda Europa, pero se asignaba un continente nuevo, mucho más grande que el viejo mundo, en el nuevo territorio descubierto se establecería la religión católica apostólica romana, que sería protegida por el poder civil, primero por los emperadores y después por los reyes españoles y portugueses, se establecería la exclusión de cualquier otra manifestación religiosa, que no fuera la católica, el protestantismo quedaba prohibido por más de cuatro siglos en los nuevos territorios americanos, mientras tanto, la ciudad de Núremberg bajo el emperador del Sacro Imperio Germánico, Maximiliano I, decretaba la salida de los cementerios de la ciudad y de las iglesias, el destino de los difuntos sería un espacio urbano extramuros, en las afueras de la muralla de la ciudad, la razón primordial para tan audaz decisión imperial, donde el poder civil tomaba decisiones que eran de competencias exclusivas de la iglesia Católica, en aquella época, por medio de un decreto, el emperador mismo se entrometía en temáticas solo bajo jurisdicción de la iglesia, como eran la vida y la muerte, las reacciones no se hicieron esperar: ¿Qué impulso al emperador Maximiliano I, a decretar la salida de los muertos de la ciudad de Núremberg, y enfrentarse a la iglesia y a la ciudadanía en cuanto a costumbres de sepultación?, los sacerdotes de la iglesia Católica de Núremberg decían: “*no se puede*

¹³ Krebs, k; Andrea; Tapia; Úrsula; Schmidt A; Peter; *Los Alemanes y la comunidad chilena alemana, en la historia de Chile*. Liga Chileno Alemana, Primera Edición, pp., 14-15,2001.- es una interesante investigación que abarca la presencia alemana en territorio chileno desde el siglo XVI al siglo XX.

¹⁴ *Ibid.*, p.18.

sepultar a las gentes fuera de la iglesias de San Sebado y San Lorenzo (SanktSebaldo y Sankt Lorenzo), ni lejos de las santos, ni las reliquias”, la consecuencia inmediata de sacar a los muertos fuera de la ciudad, al otro lado de la muralla, era que la iglesia no recibiría pago alguno por las sepulturas, la disputa estaba dada, entre el poder de la iglesia y el Estado (emperador), el Consejo Municipal, por su parte decreta, un 8 de noviembre de 1518 la creación de cementerios fuera de las murallas de la ciudad de Núremberg.

Lo que facilitaría la aceptación de tan controvertido decreto imperial y municipal de sacar a los difuntos de las iglesias, fue la considerable pérdidas humanas, consecuencia de la peste negra que asoló no solo a Núremberg sino a un extenso territorio de Europa, donde se diezmo a la población, en Núremberg dos años después del decreto de Maximiliano, un 28 de julio de 1520, todos los muertos eran sepultados al otro lado de la muralla, creándose así dos cementerios el de San Juan (Johannis) y el de Rochusfriedhof. *“Los enterramientos medievales de la ciudad de Núremberg se realizaban en las iglesias y en patios parroquiales de monasterios y también en los hospitales. Los miembros del consejo municipal de la ciudad de Núremberg a finales de la Edad Media se esforzaron por apoderarse también de la soberanía eclesiástica en la ciudad y en su territorio. Entonces toman como argumento la mayor tasa de mortalidad de las epidemias de plagas de los siglos 15 y principios del 16, ahora bien, las iglesias se volvieron en contra del proyecto, por razones tanto teológicas como mercantiles, la oposición del clero se le unió la de los ciudadanos, que objetó el no estar cerca de las imágenes de los santos y reliquias, por otro lado la iglesia católica no estaba dispuesta a perder los honorarios que recibía por los enterramientos (es decir, los pagos diferidos de los fieles en las oficinas eclesiásticas), la orden se aprobó en secreto. En 1518, el cementerio de Johannis se amplió originalmente para incluir el cementerio homónimo de Siechkobel (del hospital), para el lado de la ciudad de la iglesia de Sebalder en el barrio de Gostenhof, el cementerio de Roschus fue creado posteriormente para los residentes de SanktLorenzer”.*¹⁵

¹⁵ Landois, Antonia; Hingehet die Zeit; 500 Jahre Johannis und rochusfriedhof, 1518-2018; Her kommt der Todt; p., 72 a-75; ago publication 2019.

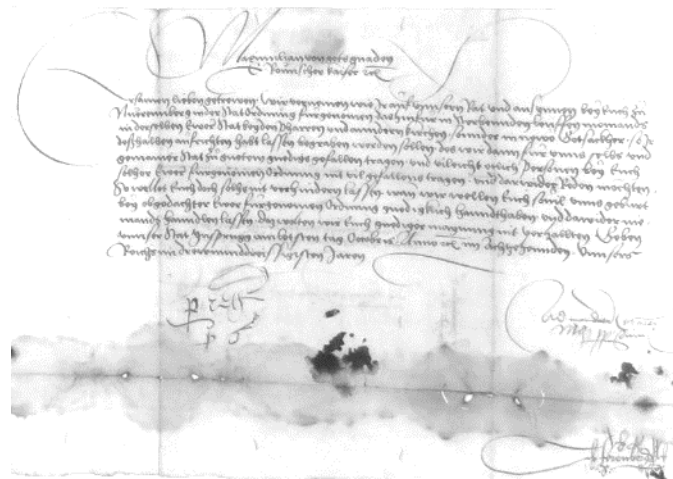

Documento del Mandato (decreto) del emperador Maximiliano I, para que los entierros se realizarán fuera de la muralla de la ciudad.¹⁶

El emperador Maximiliano I, asumió toda la responsabilidad por la promulgación del nuevo decreto, este acuerdo fue precedido por años de deliberaciones. Pero para el año de 1500, ya se habían tomado muchas medidas sanitarias, para impedir los contagios durante las epidemias, para sortear en lo posible la gran cantidad de muertos, lo que equivalía a la necesidad del entierro fuera del muro de la ciudad; para la epidemia de peste que asoló Núremberg en 1519 y 1520, todos los fallecidos habían encontrado su último descanso en los cementerios de Johannis y Rochus, la peste negra había diezclado a la población, y por ello, las gentes entendieron la validez de sacar a los muertos del mundo de los vivos, a lugares destinados para los difuntos, a nuestro juicio la peste y sus consecuencias tan letales fueron la razón fundamental para sacar los cementerios de la ciudad de Núremberg, la peste negra fue una epidemia mortífera, y está sería el argumento principal para convencer a las autoridades civiles y eclesiásticas de aquella época. Estas autoridades conocían los efectos devastadores de que a mediados siglo XIV, entre 1346 y 1347 estalló la mayor epidemia de peste negra¹⁷ que registraba la historia de Europa, y la impotencia de hacerle frente; por ello el argumento de sacar a los muertos de la ciudad era más que un argumento legítimo. La peste se convertiría en una inseparable compañera de viaje de la población europea, hasta su

¹⁶ Ibid, p., 73.-

¹⁷ Sobre el origen de las enfermedades contagiosas circulaban en la Edad Media explicaciones muy diversas. Algunas, heredadas de la medicina clásica griega, atribuían el mal a los miasmas, es decir, a la corrupción del aire provocada por la emanación de materia orgánica en descomposición, la cual se transmitía al cuerpo humano a través de la respiración o por contacto con la piel. Hubo quienes imaginaron que la peste podía tener un origen astrológico ya fuese la conjunción de determinados planetas, los eclipses o bien el paso de cometas o bien geológico, como producto de erupciones volcánicas y movimientos sísmicos que liberaban gases y efluvios tóxicos.

último brote a principios del siglo XVIII, la peste tuvo un impacto pavoroso, era un huésped inesperado, desconocido y fatal, del cual se ignoraba tanto su origen como su terapia; afectaba a todos, sin distinguir entre pobres y ricos, entre niños y ancianos. Un hecho interesante a mencionar, que el 28 de julio de 1520 se ordenó el entierro general de todos los fallecidos fuera de los muros de Núremberg y para 1525, solo había funerales aislados en iglesias y capillas, los antiguos cementerios ya no estaban en uso, los historiadores alemanes citados hacen notar que, el movimiento de la Reforma de Lutero también contribuyó a que los difuntos salieran de la ciudad.

Las complejidades de erradicar las costumbres funerarias tan arraigadas en la ciudadanía alemana no fue un proceso fácil, como tampoco lo sería el proceso que viviría América latina en cuanto a las sepulturas, cuatro siglos después, que el vivido por Núremberg, enfrentarse a la iglesia católica y a las costumbres de la población de sepultar en las iglesias cerca de las reliquias y santos. En América Latina, “El siglo XIX sería un siglo de cambios, (como también lo fue el inicio de la época moderna en Europa) estos ya habían ocurrido en Europa, con la Ilustración y sus discursos ideológicos, impulsando el proceso de modernización y visualizando la muerte como un fenómeno desmesurado y perturbador”¹⁸.

Lo interesante es que las razones de crear cementerios extramuros en las repúblicas recién independizadas de América serían: Primero por razones de higiene y salubridad pública, y segundo también por los conflictos religiosos con la iglesia católica, por otra parte, es necesario mencionar que la cédula real de Carlo III de 1787, refleja el conflicto entre la monarquía y la Iglesia Madre. A finales de la época moderna, y creemos que el documento del rey español estaría basado de alguna forma con el decreto del Emperador Maximiliano I; tema que esperamos profundizar en posteriores investigaciones.

Ahora bien, debemos recordar que en América hispana recién en el siglo XIX, y después de varios siglos y posterior a los años de los procesos de independencia vividos por los países americanos, llegaría el protestantismo, los nuevos líderes de las nacientes repúblicas

¹⁸ Ariès; Phillipe. La Historia de la muerte en Occidente, Desde la edad Media hasta nuestros días. Traducido de F. Carbajo y R. Perrin. Editorial Acantilado, 2000, p., 194.

americanas, protegerían a la religión heredada de la madre patria. Ahora bien, la iglesia católica iría perdiendo influencias durante todo el siglo XIX no solo en Chile sino en todo el territorio sudamericano, y a pesar de la protección de las leyes de los nuevos Estados, debido a muchas causas, entre ellas se encuentran: La apertura de las fronteras, la libertad de comercio, las relaciones diplomáticas con países protestantes, la inmigración de colonos de países con fe protestantes, y la pérdida de poder e influencia de España.¹⁹

Los cementerios de Núremberg, Alemania.

Sankt JohannisFriedhof, (cementerio de San Juan)

La ciudad alemana de Núremberg ostenta dos cementerios (San Johannis Friedhof, San Rochus Friedhof), son cementerios que datan desde el siglo XVI, las tumbas de ambos cementerios se remontan a 1520 muchas de ellas, cuyo espacio funerario es muy interesante por sus valores patrimoniales, históricos y artísticos que exhiben, son testimonios gráficos de la sociedad de Núremberg, por más de cuatro siglos. En estos interesantes espacios funerarios existen personalidades que descansan allí, como: Alberchet Durero y Veit Stoss,²⁰ estos cementerios se levantaron por motivo de una orden imperial que prohibía realizar nuevos enterramientos en el interior de las murallas de la ciudad de Núremberg, decreto que es anterior a cualquier ley que obligaba a sacar a los difuntos de las iglesias en nuestra América hispana; el decreto imperial alemán se proclama en 1518, y de inmediato el Emperador de aquella época debe enfrentar el poder de la iglesia católica que se opone rotundamente; la higiene pública es lo que ayudaría a concretar la salida de los fallecidos de la ciudad; situación similar a la que vive la América hispana en el siglo XIX, periodo de lucha constante entre el conservadurismo católico y el liberalismo, donde los cementerios serán la institución en disputa.

Las costumbres funerarias del siglo XVI y XVII en Núremberg

- El cadáver del difunto se ponía sobre una cubierta (una Tabla) de madera con ropa negra, y en algunos casos se esparcía cal sobre su cuerpo.

¹⁹ Krebs,W, Ricardo. La Iglesia de América Latina del Siglo XIX. Ediciones Universitarias, U. Católica de Chile, 2002; p.,176.

²⁰Alberto Durero es el artista más famoso del Renacimiento alemán, conocido en todo el mundo por sus pinturas, dibujos, grabados y escritos teóricos sobre arte. Su presencia y su arte perduran en la ciudad de Núremberg y Veit Stoss fue un escultor alemán del gótico tardío, uno de los más importantes de su época en Europa.

- En el caso de sufrir una enfermedad contagiosa se lo introducía en un baúl (urna) de madera, pero lo normal es que el cuerpo fuera directamente a la tierra.
- En el siglo XVI se dictó el decreto que los cementerios se ubicarían fuera de la ciudad (1518).
- También en el siglo XVI se dio mucha importancia a la tumba individual y familiar y asegurar el sitio funerario para ellos y descendientes, la tumba era perpetua, y desaparece en el fin de los tiempos, en la parusía.
- Para las clases populares sin familia se les enterraba en fosas comunes.
- Las tumbas más antiguas no aparecen los nombres de los fallecidos.
- En el siglo XVII aparecen los nombres de las familias de maestros; y muchas veces se escribieron los epitafios muchas veces, después que la persona había fallecido.
- En el cementerio de San Juan hay más de 1180 tumbas con epitafios, y además hay 6500 tumbas entre ellas hay como 700 que se reutilizaban. Los epitafios son como páginas abiertas de la historia social de Núremberg.²¹
- Los epitafios son obras de arte que muestran el rango social de los habitantes de Núremberg, y son estas obras y piezas metálicas, creadas por los maestros.
- Las dimensiones de las tumbas, estaba estipulada por un decreto ²² y era de 0,83,52cm X 1.67 a 1.70 aproximadamente, los maestros controlaban las dimensiones y en la actualidad dichas estipulaciones se pueden encontrar en una de la paredes de la capilla del Cementerio de San Juan.²³

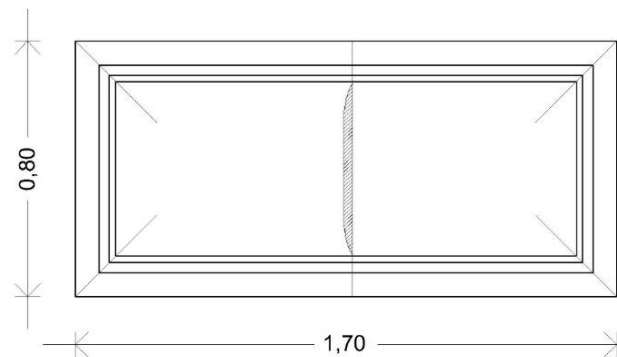

Tumba en planta

²¹.Rochusficehof Epitaphien, Zu Nürnberg; octubre 1989. Folleto escrito en alemán traducido, p.,6

²² Ibid., p. 14

²³ Dibujos de la Arquitecta chilena Marcela Artigas Bolivar, en base a la obra citada anteriormente, Opt cit, Landois, Antonia p., 615.

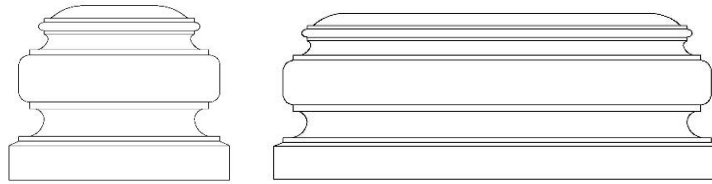

Tumba de elevación frontal y tumba elevación lateral

Evolución del espacio mortuario del Cementerio de San Juan en Núremberg, siglo XIV al siglo XIX.

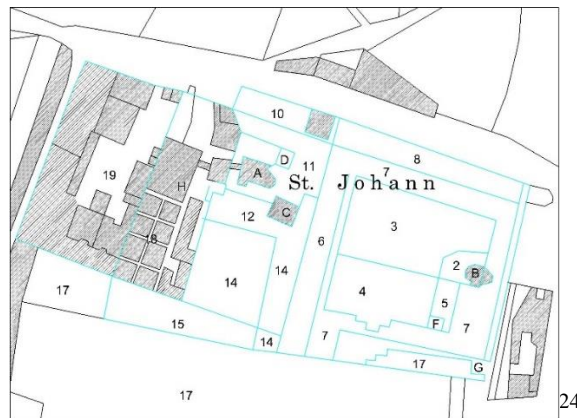

- A. Iglesia de San Juan (1250 y posterior)-
 - B. Capilla Sankt Stephanes, que más tarde será la capilla de la familia Hold Schuber. (1395) y más tarde (15B).
 - C. Casa del Párroco (sacerdote).
 - D. La casa de la sección administrativa del cementerio (1562 o posterior)
 - E. Ídem letra D- (1682).
 - F. La antigua casa del sepulturero.
 - G. La cabaña del sepulturero
 - H. Casa de herramientas o bodega
1. Patio para realizar los servicios religiosos o sermones 1250.

²⁴ ²⁴ Dibujos de la Arquitecta chilena Marcela Artigas Bolívar, en base a la obra citada anteriormente, Opt cit, Landois, Antonia p., 62.

2. Sector del cementerio para los fallecidos por la peste de 1395.
3. El área de ampliaciones de 1427,1437, 1457.
4. Extensión 1518.
5. Ampliación antes de 1562. Posiblemente la casa de un sepulturero con jardín.
6. Zona de extensión 1562.
7. Extensión entre 1592 y 1604
8. Extensión desde 1644.

9ª. y 9b) Extensión desde 1624. Ocupación posterior con tumbas en sector D.

10. Extensión desde 1644.

11. Eliminación de las paredes de separación entre los cementerios San Juan y el cementerio del hospital. 1677. Ocupación con tumbas B a C.

12. Antiguo jardín del al cementerio de 1679.

13. Extensión hacia el este, para establecer una hilera de tumbas de 1662.

14. Antiguo jardín parroquial del cementerio en 1714.

15. Extensión alrededor de 1721

16. Antiguo jardín parroquial al lado cementerio en 1850.

17. Partes de la zona de deslizamiento y el jardín del sepulturero, cementerio entre 1856 y 1860.

18. La antigua área del cementerio del hospital (Siechkobel,) en 1886.

19. La granja del campesino, se convirtió en parte delo Cementerio de San (Juan Johannis) 1896.

Características generales de los Cementerios de Nuremberg Johannis Friedhof

- Intensidad de flores de todos los colores
- La capilla es muy sencilla, ordenada y sobria
- Tumbas importantes como la de Alberto Durero
- Pocas esculturas de mármol
- La Materialidad es de piedra y bronce
- Tumbas austeras
- El cementerio se ubica en el centro de la ciudad

- Es un lugar histórico, donde el Luteranismo²⁵ está presente.
- Cementerios de finales de la Edad Media
- Tumbas de piedra
- Lápidas que datan de 1518 y representan a varias generaciones en diferentes siglos
 - Tumbas uniformes sobre el suelo, cementerios antiguos, algunas tumbas se remontan a 1520, en excelente estado de conservación.
 - Tumbas de gran valor histórico y artístico; tumbas y lápidas de gran valor artístico cultural.
 - El cementerio Johannisfriedhof de la Iglesia SanLorenz empieza a construirse en 1518²⁶.
 - En 1520 El Consejo Municipal suprime el derecho de las familias patricias a tener una tumba individual, indicando: “ *Que la muerte todos son iguales y por eso establece normas y dimensiones de las tumbas*”, hay una clara intención de igualdad ante la muerte²⁷

Rouschfriedhof (cementerio rouch)

- Se puede observar claramente que en el Rouschfriedhof (cementerio rouch) que los epitafios de las tumbas le dan más importancia al oficio que al nombre del difunto, a diferencia Johannisfriedhof (cementerio de San Juan) donde en sus epitafios aparecen obras de arte en bronce con símbolos que nos indican el alto rango social de las familias más importantes.
- Las tumbas tienen iguales dimensiones en ambos cementerios, en el Rouschfriedhof (cementerio rouch) están las tumbas de los maestros, sus oficios representados en placas metálicas.
- La tumba más antigua del cementerio Rouschfriedhof (cementerio rouch) es de 1520 y está muy cerca de la capilla.²⁸

²⁵ Los luteranos creen en Jesucristo como el fundador espiritual, y comparten la creencia de que Dios es uno y trino (Santa Trinidad), es decir: Dios Padre, Dios Hijo y Dios Espíritu Santo. Además, se comparte la interpretación bíblica que hizo Lutero de que Dios no justifica a los hombres por sus obras buenas, sino más bien por su fe, lo que representa una creencia base fundamental del pensamiento luterano.

²⁶ Página 2

²⁷ Op.cit., Rochusfichehof Epitaphien, Zu Nürnberg; octubre 1989, p 50.

²⁸ Ibid, Pp.,14

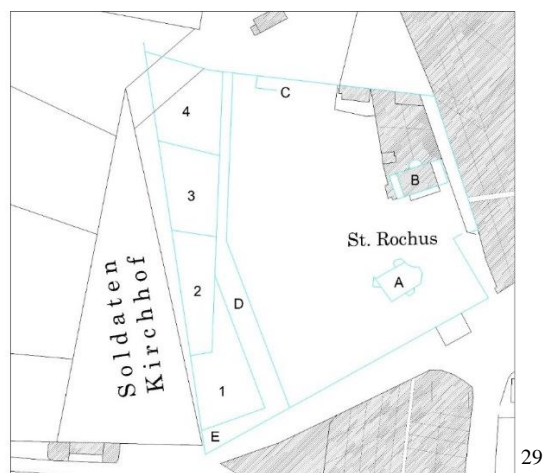

A. La capilla del cementerio de Rochus, 1521. B. El patio de la casa del Maestro albañil. Simultáneamente con la capilla, en la Segunda Guerra Mundial. C. Un edificio desconocido en la albañilería en el sector norte del norte. D. El sector, que pertenece al cementerio. E. Un sector del camino que no pertenece al cementerio. 1.- Terreno de Stoffel Wening. 2. Campo de Elizabeth Brecht. 3. Campo de Cunz Bischoff. 4. Campo de Endres Neubauer.

Bibliografía

- Ariès; Phillipe. La Historia de la muerte en Occidente, Desde la edad Media hasta nuestros días. Traducido de F. Carbajo y R. Perrin. Editorial Acantilado, 2000.
- Estrada, Turra; Baldomero; Instituciones Alemanas fundadas en Valparaíso; Revista de Historia Social y de las Mentalidades, Vol.18, n°1 enero junio 2014. Universidad de Santiago de Chile.
- Krebs, k; Andrea; Tapia; Úrsula; Schmidt A; Peter; *Los Alemanes y la comunidad chilena alemana, en la historia de Chile*. Liga Chileno Alemana, Primera Edición, 2001.
- Krebs, W, Ricardo. La Iglesia de América Latina del Siglo XIX. Ediciones Universitarias, U. Católica de Chile, 2002; p.,176.
- Landois, Antonia; Hingeh die Zeit; 500 Jahre Johannis und rochusfriedhof, 1518-2018; Her kommt der Todt; 2019.
- Ojeda, F; Ana María; Sepúlveda; Patricia; (inédito) *“La ciudad de piedra y mármol, Cementerio de Quillota”*. Ilustre Municipalidad de Quillota, 2014.
- Ojeda, Fernández; Ana María; “Los Rasgos Culturales de la Muerte 1860 -1930 Cerro Panteón- Valparaíso”, Ilustre Municipalidad de Valparaíso, 2015.
- Rochusficehhof Epitaphien, Zu Nürnberg; octubre 1989.
- VonLoe Elizabeth. *Alemanes en Valparaíso Siglo XIX. Vida Cotidiana, vista a través de testimonios Autobiográficos*, Universidad de Playa Ancha 2016.

²⁹ Dibujos de la Arquitecta chilena Marcela Artigas Bolivar, en base a la obra citada anteriormente, Opt cit, Landois, Antonia p., 71.

XX ENCUENTRO de *Cementerios patrimoniales*

Los cementerios como recurso cultural,
turístico y educativo

11 al 16 de noviembre de 2019, Málaga (España)

Organizan:



UNIVERSIDAD DE MÁLAGA
FACULTAD DE FILOSOFÍA Y LETRAS
DEPARTAMENTO DE HISTORIA DEL ARTE



Facultad de Turismo
UNIVERSIDAD DE MÁLAGA



Comité Español
de Historia
del Arte

Colaboran:



Información: fjrodriguez@uma.es | <http://redcementeriospatrimoniales.blogspot.com/>